

ΠΑΡΑΡΤΗΜΑ Β΄

**ΔΙΑΚΗΡΥΞΗ ΑΝΟΙΚΤΗΣ ΔΙΑΔΙΚΑΣΙΑΣ
ΓΙΑ ΤΗ ΣΥΝΑΨΗ ΗΛΕΚΤΡΟΝΙΚΩΝ ΔΗΜΟΣΙΩΝ ΣΥΜΒΑΣΕΩΝ ΕΡΓΟΥ
ΚΑΤΩ ΤΩΝ ΟΡΙΩΝ ΤΟΥ Ν. 4412/2016
ΜΕ ΚΡΙΤΗΡΙΟ ΑΝΑΘΕΣΗΣ ΤΗΝ ΠΛΕΟΝ ΣΥΜΦΕΡΟΥΣΑ ΑΠΟ ΟΙΚΟΝΟΜΙΚΗ
ΑΠΟΨΗ ΠΡΟΣΦΟΡΑ ΜΕ ΒΑΣΗ ΤΗΝ ΤΙΜΗ**



ΕΛΛΗΝΙΚΗ ΔΗΜΟΚΡΑΤΙΑ
ΔΗΜΟΤΙΚΗ ΕΠΙΧΕΙΡΗΣΗ ΥΔΡΕΥΣΗΣ
ΑΠΟΧΕΤΕΥΣΗΣ ΑΛΕΞΑΝΔΡΟΥΠΟΛΗΣ
(Δ.Ε.Υ.Α.Α.)

Ταχ. Δ/νση: Διονυσίου Σολωμού 24
Τ.Κ.: 68132, Αλεξανδρούπολη
ΑΦΜ: 090072434
Τηλ.: 2551029823
Fax: 2551031398
Email: meleton@deyaalex.gr

ΕΡΓΟ:

ΚΑΤΑΣΚΕΥΗ ΕΠΕΚΤΑΣΕΩΝ –
ΝΕΩΝ ΣΥΝΔΕΣΕΩΝ ΚΑΙ
ΣΥΝΤΗΡΗΣΗ ΔΙΚΤΥΩΝ
ΑΠΟΧΕΤΕΥΣΗΣ ΔΗΜΟΥ
ΑΛΕΞΑΝΔΡΟΥΠΟΛΗΣ

ΧΡΗΜΑΤΟΔΟΤΗΣΗ:

ΙΔΙΟΙ ΠΟΡΟΙ
Κ.Α. 15-02-00-1700
ΑΝΑΛΗΨΗ: 64/07-01-2026
ΑΔΑ: 954ΓΟΡΝΗ-54Ψ

**Δ Ι Α Κ Η Ρ Υ Ξ Η Α Ν Ο Ι Κ Τ Η Σ Δ Ι Α Δ Ι Κ Α Σ Ι Α Σ
Μ Ε Σ Ω Τ Ο Υ Ε Θ Ν Ι Κ Ο Υ Σ Υ Σ Τ Η Μ Α Τ Ο Σ
Η Λ Ε Κ Τ Ρ Ο Ν Ι Κ Ω Ν Δ Η Μ Ο Σ Ι Ω Ν Σ Υ Μ Β Α Σ Ε Ω Ν
(Ε . Σ . Η . Δ Η . Σ .)
Γ Ι Α Τ Η Ν Ε Π Ι Λ Ο Γ Η Α Ν Α Δ Ο Χ Ο Υ Κ Α Τ Α Σ Κ Ε Υ Η Σ
Ε Ρ Γ Ο Υ**

**Η ΔΗΜΟΤΙΚΗ ΕΠΙΧΕΙΡΗΣΗ ΥΔΡΕΥΣΗΣ ΑΠΟΧΕΤΕΥΣΗΣ ΑΛΕΞΑΝΔΡΟΥΠΟΛΗΣ
(Δ.Ε.Υ.Α.Α.)**

Δ ι α κ η ρ ύ σ σ ε ι

ανοικτή διαδικασία για την επιλογή αναδόχου κατασκευής του έργου:

**ΚΑΤΑΣΚΕΥΗ ΕΠΕΚΤΑΣΕΩΝ – ΝΕΩΝ ΣΥΝΔΕΣΕΩΝ ΚΑΙ ΣΥΝΤΗΡΗΣΗ
ΔΙΚΤΥΩΝ ΑΠΟΧΕΤΕΥΣΗΣ ΔΗΜΟΥ ΑΛΕΞΑΝΔΡΟΥΠΟΛΗΣ**

Εκτιμώμενης αξίας **325.185,81** Ευρώ
(χωρίς Φ.Π.Α. 24%),

που θα διεξαχθεί σύμφωνα με:
α) τις διατάξεις του ν. 4412/2016 (Α' 147) και β) τους όρους της παρούσας

Πίνακας περιεχομένων

ΚΕΦΑΛΑΙΟ Α΄	4
Άρθρο 1: Κύριος του Έργου/ Αναθέτουσα Αρχή/ Στοιχεία επικοινωνίας	4
Άρθρο 2: Έγγραφο της σύμβασης και τεύχη	4
Άρθρο 3: Ηλεκτρονική υποβολή φακέλου προσφοράς	6
Άρθρο 4: Διαδικασία ηλεκτρονικής αποσφράγισης και αξιολόγησης των προσφορών / Κατακύρωση / Σύναψη σύμβασης / Προδικαστικές προσφυγές / Προσωρινή δικαστική προστασία.....	8
Άρθρο 5: Έγγραφο της σύμβασης κατά το στάδιο της εκτέλεσης – Σειρά ισχύος	17
Άρθρο 6: Γλώσσα διαδικασίας	17
Άρθρο 7: Εφαρμοστέα νομοθεσία	18
Άρθρο 8: Χρηματοδότηση του Έργου, Φόροι, Δασμοί, κ.λ.π.- Πληρωμή Αναδόχου.....	20
Άρθρο 9: Συμπλήρωση – αποσαφήνιση πληροφοριών και δικαιολογητικών.....	20
Άρθρο 10: Απόφαση ανάληψης υποχρέωσης – Έγκριση δέσμευσης πίστωσης	21
ΚΕΦΑΛΑΙΟ Β΄	22
Άρθρο 11: Τίτλος, προϋπολογισμός, τόπος, περιγραφή και ουσιώδη χαρακτηριστικά του έργου	22
Άρθρο 12: Προθεσμία εκτέλεσης του έργου	23
Άρθρο 13: Διαδικασία σύναψης σύμβασης - Όροι υποβολής προσφορών	24
Άρθρο 14: Κριτήριο Ανάθεσης	24
Άρθρο 15: Εγγύηση συμμετοχής.....	24
Άρθρο 19: Χρόνος ισχύος προσφορών.....	27
Άρθρο 20: Δημοσιότητα/ Δαπάνες δημοσίευσης.....	28
ΚΕΦΑΛΑΙΟ Γ΄	29
Άρθρο 21: Δικαιούμενοι συμμετοχής στη διαδικασία σύναψης σύμβασης.....	29
Άρθρο 22: Κριτήρια ποιοτικής επιλογής	29
Άρθρο 23: Αποδεικτικά μέσα κριτηρίων ποιοτικής επιλογής.....	34
Άρθρο 24 : Περιεχόμενο Φακέλου Προσφοράς	44
ΚΕΦΑΛΑΙΟ Δ΄	45
Άρθρο 25: Υπεργολαβία.....	45
Άρθρο 25Α: Εφαρμοστέο Δίκαιο – Επίλυση Διαφορών.....	45
Άρθρο 26: Διάφορες ρυθμίσεις	45

ΚΕΦΑΛΑΙΟ Α΄**Άρθρο 1: Κύριος του Έργου/ Αναθέτουσα Αρχή/ Στοιχεία επικοινωνίας**

- 1.1** Αναθέτουσα αρχή: **Δ.Ε.Υ.Α. Αλεξανδρούπολης**
 Αριθμός Φορολογικού Μητρώου (Α.Φ.Μ.): **090072434**
 Κωδικός ηλεκτρονικής τιμολόγησης: **1007.F00198.0001**
 Οδός : **Διονυσίου Σολωμού 24**
 Ταχ.Κωδ. : **68132**
 Τηλ. : **2551031398**
 Γενική Διεύθυνση
 στο Διαδίκτυο <http://www.deyaalex.gr/>
 (URL)
 E-Mail : meleton@deyaalex.gr
 Πληροφορίες: : **Πανιτσιδης Γεώργιος**
- 1.2** Εργοδότης ή Κύριος του Έργου: **Δ.Ε.Υ.Α. Αλεξανδρούπολης.**
- 1.3** Φορέας κατασκευής του έργου: **Δ.Ε.Υ.Α. Αλεξανδρούπολης.**
- 1.4** Προϊσταμένη Αρχή: **Το Δ.Σ. της Δ.Ε.Υ.Α. Αλεξανδρούπολης.**
- 1.5** Διευθύνουσα Υπηρεσία: **Η Τεχνική Υπηρεσία της Δ.Ε.Υ.Α. Αλεξανδρούπολης.**
- 1.6** Αρμόδιο Τεχνικό Συμβούλιο: **Το Τεχνικό Συμβούλιο Δημοσίων Έργων της Περιφερειακής Ενότητας Έβρου.**

Εφόσον οι ανωτέρω υπηρεσίες μεταστεγασθούν κατά τη διάρκεια της διαδικασίας σύναψης ή εκτέλεσης του έργου, υποχρεούνται να δηλώσουν άμεσα τα νέα τους στοιχεία στους προσφέροντες ή στον ανάδοχο.

Εφόσον οι ανωτέρω υπηρεσίες ή/και τα αποφαινόμενα όργανα του Φορέα Κατασκευής καταργηθούν, συγχωνευτούν ή με οποιονδήποτε τρόπο μεταβληθούν κατά τη διάρκεια της διαδικασίας σύναψης ή εκτέλεσης του έργου, υποχρεούνται να δηλώσουν άμεσα, στους προσφέροντες ή στον ανάδοχο τα στοιχεία των υπηρεσιών ή αποφαινόμενων οργάνων, τα οποία κατά τον νόμο αποτελούν καθολικό διάδοχο των εν λόγω οργάνων που υπεισέρχονται στα δικαιώματα και υποχρεώσεις τους.

Άρθρο 2: Έγγραφα της σύμβασης και τεύχη

2.1. Τα έγγραφα της σύμβασης κατά την έννοια της περιπτ. 14 της παρ. 1 του άρθρου 2 του ν. 4412/2016, για τον παρόντα ηλεκτρονικό διαγωνισμό, είναι τα ακόλουθα:

- α) η παρούσα διακήρυξη,
- β) το Ευρωπαϊκό Ενιαίο Έγγραφο Σύμβασης (ΕΕΕΣ)
- γ) το έντυπο οικονομικής προσφοράς, όπως παράγεται από την ειδική ηλεκτρονική φόρμα του υποσυστήματος,
- δ) ο προϋπολογισμός δημοπράτησης,
- ε) το τιμολόγιο δημοπράτησης,
- στ) η ειδική συγγραφή υποχρεώσεων,
- ζ) η τεχνική συγγραφή υποχρεώσεων,
- η) το τεύχος τεχνικής περιγραφής,
- θ) τυχόν συμπληρωματικές πληροφορίες και διευκρινίσεις που θα παρασχεθούν από την αναθέτουσα αρχή επί όλων των ανωτέρω,

2.2 Προσφέρεται ελεύθερη, πλήρης, άμεση και δωρεάν ηλεκτρονική πρόσβαση στα έγγραφα της σύμβασης στον ειδικό, δημόσια προσβάσιμο, χώρο "ηλεκτρονικοί διαγωνισμοί" της πύλης www.promitheus.gov.gr με Α/Α ΣΥΣΤΗΜΑΤΟΣ: 218424).

Στην ιστοσελίδα της αναθέτουσας αρχής (<http://www.deyaalex.gr/>) αναρτάται σχετική ενημέρωση με αναφορά στον συστημικό αριθμό διαγωνισμού και διασύνδεση στον ανωτέρω ψηφιακό χώρο του «ΕΣΗΔΗΣ - ΔΗΜΟΣΙΑ ΕΡΓΑ».

Κάθε είδους επικοινωνία και ανταλλαγή πληροφοριών πραγματοποιείται μέσω της διαδικτυακής πύλης www.promitheus.gov.gr του «ΟΠΣ- Ε.Σ.Η.ΔΗ.Σ».

2.3 Εφόσον έχουν ζητηθεί εγκαίρως, ήτοι έως την **19/02/2026** η αναθέτουσα αρχή παρέχει σε όλους τους προσφέροντες που συμμετέχουν στη διαδικασία σύναψης σύμβασης συμπληρωματικές πληροφορίες σχετικά με τα έγγραφα της σύμβασης, το αργότερο στις **26/02/2026**.

Απαντήσεις σε τυχόν διευκρινίσεις που ζητηθούν, αναρτώνται στον δημόσια προσβάσιμο ηλεκτρονικό χώρο του διαγωνισμού στην προαναφερόμενη πύλη (www.promitheus.gov.gr) του ΕΣΗΔΗΣ - ΔΗΜΟΣΙΑ ΕΡΓΑ μαζί με τα υπόλοιπα έγγραφα της σύμβασης προς ενημέρωση των ενδιαφερόμενων οικονομικών φορέων, οι οποίοι είναι υποχρεωμένοι να ενημερώνονται με δική τους ευθύνη μέσα από τον υπόψη ηλεκτρονικό χώρο.

Η αναθέτουσα αρχή παρατείνει την προθεσμία παραλαβής των προσφορών, ούτως ώστε όλοι οι ενδιαφερόμενοι οικονομικοί φορείς να μπορούν να λάβουν γνώση όλων των αναγκαίων πληροφοριών για την κατάρτιση των προσφορών στις ακόλουθες περιπτώσεις:

α) όταν, για οποιονδήποτε λόγο, πρόσθετες πληροφορίες, αν και ζητήθηκαν από τον οικονομικό φορέα έγκαιρα, δεν έχουν παρασχεθεί το αργότερο τέσσερις (4) ημέρες πριν από την προθεσμία που ορίζεται για την παραλαβή των προσφορών,

β) όταν τα έγγραφα της σύμβασης υφίστανται σημαντικές αλλαγές.

Η διάρκεια της παράτασης θα είναι ανάλογη με τη σπουδαιότητα των πληροφοριών που ζητήθηκαν ή των αλλαγών.

Όταν οι πρόσθετες πληροφορίες δεν έχουν ζητηθεί έγκαιρα ή δεν έχουν σημασία για την προετοιμασία κατάλληλων προσφορών, η παράταση της προθεσμίας εναπόκειται στη διακριτική ευχέρεια της αναθέτουσας αρχής.

2.4 Τροποποίηση των όρων της διαγωνιστικής διαδικασίας (π.χ. αλλαγή/μετάθεση της καταληκτικής ημερομηνίας υποβολής προσφορών, καθώς και σημαντικές αλλαγές των εγγράφων της σύμβασης, σύμφωνα με την προηγούμενη παράγραφο), δημοσιεύονται στο ΚΗΜΔΗΣ.

Άρθρο 2.Α: Αρχές εφαρμοζόμενες στη διαδικασία σύναψης

Οι οικονομικοί φορείς δεσμεύονται ότι:

α) τηρούν και θα εξακολουθήσουν να τηρούν κατά την εκτέλεση της σύμβασης, εφόσον επιλεγούν, τις υποχρεώσεις τους που απορρέουν από τις διατάξεις της περιβαλλοντικής, κοινωνικοασφαλιστικής και εργατικής νομοθεσίας, που έχουν θεσπιστεί με το δίκαιο της Ένωσης, το εθνικό δίκαιο, συλλογικές συμβάσεις ή διεθνείς διατάξεις περιβαλλοντικού, κοινωνικού και εργατικού δικαίου, οι οποίες απαριθμούνται στο Παράρτημα Χ του Προσαρτήματος Α του ν. 4412/2016. Η τήρηση των εν λόγω υποχρεώσεων ελέγχεται και βεβαιώνεται από τα όργανα που επιβλέπουν την εκτέλεση των δημοσίων συμβάσεων και τις αρμόδιες δημόσιες αρχές και υπηρεσίες που ενεργούν εντός των ορίων της ευθύνης και της αρμοδιότητάς τους,

β) δεν θα ενεργήσουν αθέμιτα, παράνομα ή καταχρηστικά καθ' όλη τη διάρκεια της διαδικασίας ανάθεσης, αλλά και κατά το στάδιο εκτέλεσης της σύμβασης, εφόσον επιλεγούν και

γ) λαμβάνουν τα κατάλληλα μέτρα για να διαφυλάξουν την εμπιστευτικότητα των πληροφοριών που έχουν χαρακτηριστεί ως τέτοιες από την αναθέτουσα αρχή.

Άρθρο 3: Ηλεκτρονική υποβολή φακέλου προσφοράς

3.1. Οι προσφορές υποβάλλονται από τους ενδιαφερομένους ηλεκτρονικά, μέσω της διαδικτυακής πύλης www.promitheus.gov.gr του ΟΠΣ ΕΣΗΔΗΣ, μέχρι την καταληκτική ημερομηνία και ώρα που ορίζεται στο άρθρο 18 της παρούσας διακήρυξης, σε ηλεκτρονικό φάκελο του υποσυστήματος «ΕΣΗΔΗΣ – ΔΗΜΟΣΙΑ ΕΡΓΑ» και υπογράφονται, τουλάχιστον, με προηγμένη ηλεκτρονική υπογραφή, η οποία υποστηρίζεται από αναγνωρισμένο (εγκεκριμένο) πιστοποιητικό, σύμφωνα με την παρ. 2 του άρθρου 37 του ν. 4412/2016.

Για τη συμμετοχή στην παρούσα διαδικασία οι ενδιαφερόμενοι οικονομικοί φορείς ακολουθούν τη διαδικασία εγγραφής του άρθρου 5 παρ. 1.2 έως 1.4 της Κοινής Υπουργικής Απόφασης «Ρυθμίσεις τεχνικών ζητημάτων που αφορούν στην ανάθεση των Δημοσίων Συμβάσεων έργων, μελετών, και παροχής τεχνικών και λοιπών συναφών επιστημονικών υπηρεσιών με χρήση των επιμέρους εργαλείων και διαδικασιών του Εθνικού Συστήματος Ηλεκτρονικών Δημοσίων Συμβάσεων (Ε.Σ.Η.ΔΗ.Σ.)(εφεξής «ΚΥΑ ΕΣΗΔΗΣ – ΕΡΓΑ»).

Η ένωση οικονομικών φορέων υποβάλλει κοινή προσφορά, η οποία υποχρεωτικά υπογράφεται, σύμφωνα με τα ανωτέρω, είτε από όλους τους οικονομικούς φορείς που αποτελούν την ένωση, είτε από εκπρόσωπό τους, νομίμως εξουσιοδοτημένο. Στην προσφορά, προσδιορίζεται η έκταση και το είδος της συμμετοχής του κάθε μέλους της ένωσης, συμπεριλαμβανομένης της κατανομής αμοιβής μεταξύ τους, καθώς και ο εκπρόσωπος/συντονιστής αυτής. Η εν λόγω δήλωση περιλαμβάνεται είτε στο ΕΕΕΣ (Μέρος ΙΙ. Ενότητα Α) είτε στη συνοδευτική υπεύθυνη δήλωση που δύναται να υποβάλλουν τα μέλη της ένωσης.

3.2 Στον ηλεκτρονικό φάκελο προσφοράς περιέχονται:

- (α) ένας (υπο)φάκελος με την ένδειξη «Δικαιολογητικά Συμμετοχής».
- (β) ένας (υπο)φάκελος με την ένδειξη «Οικονομική Προσφορά».

3.3 Από τον προσφέροντα σημαίνονται, με χρήση του σχετικού πεδίου του υποσυστήματος, κατά την σύνταξη της προσφοράς, τα στοιχεία εκείνα που έχουν εμπιστευτικό χαρακτήρα, σύμφωνα με τα οριζόμενα στο άρθρο 21 του ν. 4412/2016.

Στην περίπτωση αυτή, ο προσφέρων υποβάλει στον οικείο (υπο)φάκελο σχετική αιτιολόγηση με τη μορφή ψηφιακά υπογεγραμμένου αρχείου pdf, αναφέροντας ρητά όλες τις σχετικές διατάξεις νόμου ή διοικητικές πράξεις που επιβάλλουν την εμπιστευτικότητα της συγκεκριμένης πληροφορίας, ως συνημμένο της ηλεκτρονικής του προσφοράς. Δεν χαρακτηρίζονται ως εμπιστευτικές πληροφορίες σχετικά με τις τιμές μονάδος, τις προσφερόμενες ποσότητες και την οικονομική προσφορά.

3.4 Στην περίπτωση της υποβολής στοιχείων με χρήση μορφότυπου φακέλου συμπιεσμένων ηλεκτρονικών αρχείων (π.χ. ηλεκτρονικό αρχείο με μορφή ZIP), εκείνα τα οποία επιθυμεί ο προσφέρων να χαρακτηρίσει ως εμπιστευτικά, σύμφωνα με τα ανωτέρω αναφερόμενα, θα πρέπει να τα υποβάλλει ως χωριστά ηλεκτρονικά αρχεία με μορφή Portable Document Format (PDF) ή ως χωριστό ηλεκτρονικό αρχείο μορφότυπου φακέλου συμπιεσμένων ηλεκτρονικών αρχείων που να περιλαμβάνει αυτά.

3.5 Ο χρήστης – οικονομικός φορέας υποβάλλει τους ανωτέρω (υπο)φακέλους μέσω του υποσυστήματος, όπως περιγράφεται κατωτέρω:

α) Τα στοιχεία και δικαιολογητικά που περιλαμβάνονται στον (υπο)φάκελο με την ένδειξη «Δικαιολογητικά Συμμετοχής» είναι τα οριζόμενα στο άρθρο 24.2 της παρούσας, υποβάλλονται από τον οικονομικό φορέα ηλεκτρονικά σε μορφή αρχείου Portable Document Format (PDF) και γίνονται αποδεκτά, ανά περίπτωση, σύμφωνα με την παρ. β του άρθρου 4.2 της παρούσας.

β) Το αργότερο πριν από την ημερομηνία και ώρα αποσφράγισης των προσφορών που ορίζεται στο άρθρο 18 της παρούσας, προσκομίζονται στην Αναθέτουσα Αρχή, με ευθύνη του οικονομικού φορέα οι πρωτότυπες εγγυήσεις συμμετοχής, πλην των εγγυήσεων που εκδίδονται ηλεκτρονικά, άλλως η προσφορά απορρίπτεται ως απαράδεκτη.

Οι ανωτέρω πρωτότυπες εγγυητικές επιστολές συμμετοχής προσκομίζονται σε κλειστό φάκελο, στον οποίο αναγράφεται τουλάχιστον ο αποστολέας, τα στοιχεία του παρόντος διαγωνισμού και ως παραλήπτης η Επιτροπή Διαγωνισμού.

Η προσκόμιση των πρωτότυπων εγγυήσεων συμμετοχής πραγματοποιείται είτε με κατάθεση του ως άνω φακέλου στην υπηρεσία πρωτοκόλλου της αναθέτουσας αρχής, είτε με την αποστολή του ταχυδρομικώς, επί αποδείξει. Το βάρος απόδειξης της έγκαιρης προσκόμισης φέρει ο οικονομικός φορέας. Το εμπρόθεσμο αποδεικνύεται με τον αριθμό πρωτοκόλλου είτε με την επίκληση του σχετικού αποδεικτικού αποστολής, ανά περίπτωση.

Στην περίπτωση που επιλεγεί η αποστολή του φακέλου της εγγύησης συμμετοχής ταχυδρομικώς, ο οικονομικός φορέας αναρτά, εφόσον δεν διαθέτει αριθμό έγκαιρης εισαγωγής του φακέλου του στο πρωτόκολλο της αναθέτουσας αρχής, το αργότερο έως την ημερομηνία και ώρα αποσφράγισης των προσφορών, μέσω της λειτουργίας «επικοινωνία», το σχετικό αποδεικτικό στοιχείο προσκόμισης (αποδεικτικό κατάθεσης σε υπηρεσίες ταχυδρομείου – ταχυμεταφορών), προκειμένου να ενημερώσει την αναθέτουσα αρχή περί της τήρησης της υποχρέωσής του σχετικά με την (εμπρόθεσμη) προσκόμιση της εγγύησης συμμετοχής του στον παρόντα διαγωνισμό.

γ) Οι προσφέροντες συντάσσουν την οικονομική τους προσφορά, συμπληρώνοντας την αντίστοιχη ειδική ηλεκτρονική φόρμα του υποσυστήματος.

δ) Οι προσφέροντες δύνανται να προβαίνουν, μέσω των λειτουργιών του υποσυστήματος, σε εκτύπωση ελέγχου ομαλότητας των επιμέρους ποσοστών έκπτωσης, ανά ομάδα εργασιών, στην περίπτωση υποβολής προσφοράς με επιμέρους ποσοστά έκπτωσης, κατ' εφαρμογή της παρ. 2α του άρθρου 95 του ν. 4412/2016.

ε) Στη συνέχεια, οι προσφέροντες παράγουν από το υποσύστημα τα ηλεκτρονικά αρχεία [«εκτυπώσεις» των Δικαιολογητικών Συμμετοχής και της Οικονομικής Προσφοράς τους σε μορφή αρχείου Portable Document Format (PDF)]. Τα αρχεία αυτά γίνονται αποδεκτά, εφόσον φέρουν, τουλάχιστον προηγμένη ηλεκτρονική υπογραφή, η οποία υποστηρίζεται από αναγνωρισμένο (εγκεκριμένο) πιστοποιητικό και επισυνάπτονται στους αντίστοιχους (υπο)φακέλους της προσφοράς. Κατά τη συστημική υποβολή της προσφοράς το υποσύστημα πραγματοποιεί αυτοματοποιημένους ελέγχους επιβεβαίωσης της ηλεκτρονικής προσφοράς σε σχέση με τα παραχθέντα ηλεκτρονικά αρχεία (Δικαιολογητικά Συμμετοχής και Οικονομική Προσφορά) και εφόσον οι έλεγχοι αυτοί αποβούν επιτυχείς η προσφορά υποβάλλεται στο υποσύστημα. Διαφορετικά, η προσφορά δεν υποβάλλεται και το υποσύστημα ενημερώνει τους προσφέροντες με σχετικό μήνυμα σφάλματος στη διεπαφή του χρήστη των προσφερόντων, προκειμένου οι τελευταίοι να προβούν στις σχετικές ενέργειες διόρθωσης.

στ) Εφόσον οι οικονομικοί όροι δεν έχουν αποτυπωθεί στο σύνολό τους στις ειδικές ηλεκτρονικές φόρμες του υποσυστήματος, οι προσφέροντες επισυνάπτουν τα σχετικά ηλεκτρονικά αρχεία, σύμφωνα με τα ανωτέρω, στην περίπτωση ε.

ζ) Από το υποσύστημα εκδίδεται ηλεκτρονική απόδειξη υποβολής προσφοράς, η οποία αποστέλλεται στον οικονομικό φορέα με μήνυμα ηλεκτρονικού ταχυδρομείου.

Στις περιπτώσεις που με την προσφορά υποβάλλονται δημόσια ή/και ιδιωτικά έγγραφα, είτε έχουν παραχθεί από τον ίδιο τον προσφέροντα είτε από τρίτους, αυτά γίνονται αποδεκτά, ανά περίπτωση, σύμφωνα με την παρ. β του άρθρου 4.2 της παρούσας.

η) Έως την ημέρα και ώρα αποσφράγισης των προσφορών προσκομίζονται, με ευθύνη του οικονομικού φορέα, στην αναθέτουσα αρχή, σε έντυπη μορφή και σε κλειστό φάκελο, στον οποίο αναγράφεται ο αποστολέας και ως παραλήπτης η Επιτροπή Διαγωνισμού του παρόντος διαγωνισμού, τυχόν στοιχεία της ηλεκτρονικής προσφοράς του, ήτοι των υποφακέλων «Δικαιολογητικά Συμμετοχής» και «Οικονομική Προσφορά», τα οποία απαιτείται να προσκομισθούν σε πρωτότυπα ή ακριβή αντίγραφα.

Τέτοια στοιχεία και δικαιολογητικά ενδεικτικά είναι:

i) η πρωτότυπη εγγυητική επιστολή συμμετοχής, πλην των περιπτώσεων που αυτή εκδίδεται ηλεκτρονικά, άλλως η προσφορά απορρίπτεται ως απαράδεκτη, σύμφωνα με τα ειδικότερα οριζόμενα στο άρθρο 4.1.γ) της παρούσας,

ii) αυτά που δεν υπάγονται στις διατάξεις του άρθρου 11 παρ. 2 του ν. 2690/1999, (ενδεικτικά συμβολαιογραφικές ένορκες βεβαιώσεις ή λοιπά συμβολαιογραφικά έγγραφα),

iii) ιδιωτικά έγγραφα τα οποία δεν έχουν επικυρωθεί από δικηγόρο ή δεν φέρουν θεώρηση από υπηρεσίες και φορείς της περίπτωσης α της παρ. 2 του άρθρου 11 του ν. 2690/1999 ή δεν συνοδεύονται από υπεύθυνη δήλωση για την ακρίβειά τους, καθώς και

iv) αλλοδαπά δημόσια έντυπα έγγραφα που φέρουν την επισημείωση της Χάγης (Apostille), ή προξενική θεώρηση και δεν έχουν επικυρωθεί από δικηγόρο.

Σε περίπτωση μη υποβολής ενός ή περισσότερων από τα ως άνω στοιχεία και δικαιολογητικά που υποβάλλονται σε έντυπη μορφή, πλην της πρωτότυπης εγγύησης συμμετοχής, δύναται να συμπληρώνονται και να υποβάλλονται σύμφωνα με το άρθρο 102 του ν. 4412/2016.

3.6 Απόσυρση προσφοράς

Οι προσφέροντες δύνανται να ζητήσουν την απόσυρση υποβληθείσας προσφοράς, πριν την καταληκτική ημερομηνία υποβολής των προσφορών, με έγγραφο αίτημα τους προς την αναθέτουσα αρχή, σε μορφή ηλεκτρονικού αρχείου Portable Document Format (PDF) που υποβάλλεται σύμφωνα με τις περ. ii) ή iv) της παρ. β του άρθρου 4.2 της παρούσας, μέσω της λειτουργικότητας «Επικοινωνία» του υποσυστήματος. Πιστοποιημένος χρήστης της αναθέτουσας αρχής, χωρίς να απαιτείται απόφαση της τελευταίας, προβαίνει στην απόρριψη της σχετικής ηλεκτρονικής προσφοράς στο υποσύστημα πριν την καταληκτική ημερομηνία υποβολής της προσφοράς. Κατόπιν, ο οικονομικός φορέας δύναται να υποβάλει εκ νέου προσφορά μέσω του υποσυστήματος έως την καταληκτική ημερομηνία υποβολής των προσφορών.

Άρθρο 4: Διαδικασία ηλεκτρονικής αποσφράγισης και αξιολόγησης των προσφορών / Κατακύρωση / Σύναψη σύμβασης / Προδικαστικές προσφυγές / Προσωρινή δικαστική προστασία

4.1 Ηλεκτρονική Αποσφράγιση / Αξιολόγηση / Έγκριση πρακτικού

α) Μετά την καταληκτική ημερομηνία υποβολής προσφορών, όπως ορίζεται στο άρθρο 18 της παρούσας και πριν από την ηλεκτρονική αποσφράγιση, πιστοποιημένος χρήστης της Αναθέτουσας Αρχής μεταβιβάζει την αρμοδιότητα διαχείρισης του ηλεκτρονικού διαγωνισμού σε πιστοποιημένο χρήστη της Επιτροπής Διαγωνισμού.

β) Η αναθέτουσα αρχή διαβιβάζει στον Πρόεδρο της Επιτροπής Διαγωνισμού τους κλειστούς φακέλους με τις πρωτότυπες εγγυήσεις συμμετοχής, που έχουν προσκομιστεί, πριν από την ημερομηνία και ώρα αποσφράγισης των προσφορών που ορίζεται, ομοίως, στο άρθρο 18 της παρούσας.

Η Επιτροπή Διαγωνισμού, κατά την ημερομηνία και ώρα που ορίζεται στο άρθρο 18, προβαίνει σε ηλεκτρονική αποσφράγιση του υποφακέλου «Δικαιολογητικά Συμμετοχής» και του υποφακέλου “Οικονομική Προσφορά”, **χωρίς** να παρέχει στους προσφέροντες πρόσβαση στα υποβληθέντα δικαιολογητικά συμμετοχής ή στις υποβληθείσες οικονομικές προσφορές.

γ) Μετά την ως άνω αποσφράγιση και πριν από την έκδοση οποιασδήποτε απόφασης σχετικά με την αξιολόγηση των προσφορών της παρούσας, η Επιτροπή Διαγωνισμού, προβαίνει στις ακόλουθες ενέργειες:

i) αναρτά στον ηλεκτρονικό χώρο «Συνημμένα Ηλεκτρονικού Διαγωνισμού», τον σχετικό κατάλογο προσφερόντων, όπως αυτός παράγεται από το υποσύστημα, με δικαίωμα πρόσβασης μόνον στους προσφέροντες,

ii) ελέγχει εάν προσκομίστηκαν οι απαιτούμενες πρωτότυπες εγγυητικές επιστολές συμμετοχής σύμφωνα με την παρ. 3.5 περ. β του άρθρου 3 της παρούσας. Η προσφορά οικονομικού φορέα που παρέλειψε είτε να προσκομίσει την απαιτούμενη πρωτότυπη εγγύηση συμμετοχής, σε περίπτωση υποβολής έγχαρτης εγγύησης συμμετοχής, είτε να υποβάλει την απαιτούμενη εγγύηση ηλεκτρονικής έκδοσης στον οικείο ηλεκτρονικό (υπό)φάκελο μέχρι την καταληκτική ημερομηνία υποβολής των προσφορών, απορρίπτεται ως απαράδεκτη, μετά από γνώμη της Επιτροπής Διαγωνισμού, η οποία συντάσσει πρακτικό, στο οποίο περιλαμβάνονται τα αποτελέσματα του ανωτέρω ελέγχου και υποβάλλει στην αναθέτουσα αρχή το σχετικό ηλεκτρονικό αρχείο, ως “εσωτερικό”, μέσω της λειτουργίας “επικοινωνία” του υποσυστήματος, προς έγκριση για τη λήψη απόφασης απόρριψης της προσφοράς, σύμφωνα με την παρ. 1 του άρθρου 72 του ν. 4412/2016.

Μετά την έκδοση της απόφασης έγκρισης του ανωτέρω πρακτικού για την απόρριψη της προσφοράς, η αναθέτουσα αρχή κοινοποιεί την απόφαση σε όλους τους προσφέροντες.

Η απόφαση απόρριψης της προσφοράς εκδίδεται πριν από την έκδοση οποιασδήποτε άλλης απόφασης σχετικά με την αξιολόγηση των προσφορών της παρούσας διαδικασίας.

iii) Στη συνέχεια διαβιβάζει τον σχετικό κατάλογο προσφερόντων, κατά σειρά μειοδοσίας, στην αναθέτουσα αρχή και στους προσφέροντες, προκειμένου να λάβουν γνώση και αναρτά στον ηλεκτρονικό χώρο «Συνημμένα Ηλεκτρονικού Διαγωνισμού», τον ως άνω κατάλογο, με δικαίωμα πρόσβασης μόνο στους προσφέροντες.

δ) Ακολούθως, η Επιτροπή Διαγωνισμού προβαίνει, κατά σειρά μειοδοσίας, σε έλεγχο της ολόγραφης και αριθμητικής αναγραφής των επιμέρους ποσοστών έκπτωσης και της ομαλής μεταξύ τους σχέσης, βάσει της παραγωγής σχετικού ψηφιακού αρχείου, μέσα από το υποσύστημα.

Για την εφαρμογή του ελέγχου ομαλότητας, χρησιμοποιείται από την Επιτροπή Διαγωνισμού η μέση έκπτωση προσφοράς (Εμ), σύμφωνα με τα οριζόμενα στα άρθρα 95 και 98 του ν. 4412/2016.

ε) Όλες οι οικονομικές προσφορές, μετά τις τυχόν αναγκαίες διορθώσεις, καταχωρίζονται, κατά τη σειρά μειοδοσίας, στο πρακτικό της επιτροπής.

στ) Στη συνέχεια, η Επιτροπή Διαγωνισμού, την ίδια ημέρα, ελέγχει τα δικαιολογητικά συμμετοχής του άρθρου 24.2 της παρούσας, κατά τη σειρά της μειοδοσίας, αρχίζοντας από τον πρώτο μειοδότη. Αν η ολοκλήρωση του ελέγχου αυτού δεν είναι δυνατή την ίδια μέρα, λόγω του μεγάλου αριθμού των προσφορών, ελέγχονται τουλάχιστον οι δέκα (10) πρώτες κατά σειρά μειοδοσίας. Στην περίπτωση αυτή η διαδικασία συνεχίζεται τις επόμενες εργάσιμες ημέρες.

ζ) Η Επιτροπή Διαγωνισμού, παράλληλα με τις ως άνω ενέργειες, επικοινωνεί με τους εκδότες που

αναγράφονται στις υποβληθείσες εγγυητικές επιστολές, προκειμένου να διαπιστώσει την εγκυρότητά τους. Αν διαπιστωθεί πλαστότητα εγγυητικής επιστολής, ο υποψήφιος αποκλείεται από τον διαγωνισμό και υποβάλλεται μηνυτήρια αναφορά στον αρμόδιο εισαγγελέα.

η) Η περιγραφόμενη διαδικασία καταχωρείται στο πρακτικό της Επιτροπής Διαγωνισμού ή σε παράρτημά του, που υπογράφεται από τον Πρόεδρο και τα μέλη της.

Ως ασυνήθιστα χαμηλές προσφορές, τεκμαίρονται οικονομικές προσφορές που εμφανίζουν απόκλιση μεγαλύτερη των δέκα (10) ποσοστιαίων μονάδων από τον μέσο όρο του συνόλου των εκπτώσεων των παραδεκτών προσφορών που υποβλήθηκαν.

Η αναθέτουσα αρχή δύναται να κρίνει ότι συνιστούν ασυνήθιστα χαμηλές προσφορές και προσφορές με μικρότερη ή καθόλου απόκλιση από το ως άνω όριο.

Στις παραπάνω περιπτώσεις, η αναθέτουσα αρχή **απαιτεί** από τους οικονομικούς φορείς να εξηγήσουν την τιμή ή το κόστος που προτείνουν στην προσφορά τους, εντός αποκλειστικής προθεσμίας είκοσι (20) ημερών από την κοινοποίηση της σχετικής πρόσκλησης, η οποία αποστέλλεται μέσω της λειτουργίας «Επικοινωνία» του υποσυστήματος.

Αν οικονομικός φορέας δεν ανταποκριθεί στη σχετική πρόσκληση της αναθέτουσας αρχής εντός της άνω προθεσμίας και δεν υποβάλλει εξηγήσεις, η προσφορά του απορρίπτεται ως μη κανονική και καταπίπτει υπέρ της αναθέτουσας αρχής η εγγυητική επιστολή συμμετοχής. Αν οι εξηγήσεις δεν γίνουν αποδεκτές, η προσφορά απορρίπτεται, ωστόσο δεν καταπίπτει η εγγυητική επιστολή συμμετοχής.

Οι παρεχόμενες εξηγήσεις του οικονομικού φορέα, οι οποίες υποβάλλονται, ομοίως, μέσω της λειτουργίας «Επικοινωνία», ιδίως ως προς τον προσδιορισμό οικονομικών μεγεθών, με τις οποίες ο προσφέρων διαμόρφωσε την προσφορά του, αποτελούν δεσμευτικές συμφωνίες και τμήμα της σύμβασης ανάθεσης που δεν μπορούν να μεταβληθούν καθ' όλη τη διάρκεια εκτέλεσης της σύμβασης.

Κατά τα λοιπά εφαρμόζονται τα αναλυτικά αναφερόμενα στα άρθρα 88 και 89 του ν. 4412/2016.

Η Επιτροπή Διαγωνισμού ολοκληρώνει τη σύνταξη του σχετικού πρακτικού με το αποτέλεσμα της διαδικασίας, με το οποίο εισηγείται την ανάθεση της σύμβασης στον μειοδότη (ή τη ματαίωση της διαδικασίας), και υποβάλλει στην αναθέτουσα αρχή το σχετικό ηλεκτρονικό αρχείο, ως "εσωτερικό", προς έγκριση, μεταβιβάζοντας παράλληλα ξανά την αρμοδιότητα διαχείρισης του ηλεκτρονικού διαγωνισμού στον αρμόδιο πιστοποιημένο χρήστη της αναθέτουσας αρχής.

Η αποδοχή ή απόρριψη των εξηγήσεων των οικονομικών φορέων, κατόπιν γνώμης της Επιτροπής Διαγωνισμού, η οποία περιλαμβάνεται στο ως άνω πρακτικό, ενσωματώνεται στην απόφαση της επόμενης περίπτωσης (θ). **Για την εξέταση των εξηγήσεων δύναται να συγκροτούνται και έκτακτες επιτροπές ή ομάδες εργασίας, κατά τα οριζόμενα στην παρ. 3 του άρθρου 221 ν. 4412/2016.**

θ) Στη συνέχεια, η αναθέτουσα αρχή κοινοποιεί την απόφαση έγκρισης του πρακτικού σε όλους τους προσφέροντες, εκτός από εκείνους, οποίοι αποκλείστηκαν οριστικά, λόγω μη υποβολής ή προσκόμισης της πρωτότυπης εγγύησης συμμετοχής, σύμφωνα με την περίπτωση (γ) της παρούσας παραγράφου 4.1 και παρέχει πρόσβαση στα υποβληθέντα δικαιολογητικά συμμετοχής και στις οικονομικές προσφορές των λοιπών προσφερόντων. **Κατά της απόφασης αυτής χωρεί προδικαστική προσφυγή, κατά τα οριζόμενα στην παράγραφο 4.3 της παρούσης.**

ι) Επισημαίνεται, τέλος, ότι, σε περίπτωση που οι προσφορές έχουν την ίδια ακριβώς τιμή (ισότιμες), η αναθέτουσα αρχή επιλέγει τον (προσωρινό) ανάδοχο με κλήρωση μεταξύ των οικονομικών φορέων που υπέβαλαν ισότιμες προσφορές. Η κλήρωση γίνεται ενώπιον της Επιτροπής Διαγωνισμού και παρουσία των οικονομικών φορέων που υπέβαλαν τις ισότιμες προσφορές, σε ημέρα και ώρα που θα

τους γνωστοποιηθεί μέσω της λειτουργικότητας “επικοινωνία” του υποσυστήματος.
Τα αποτελέσματα της ως άνω κλήρωσης ενσωματώνονται, ομοίως, στην απόφαση της προηγούμενης περίπτωσης (θ).

4.2 Πρόσκληση υποβολής δικαιολογητικών προσωρινού αναδόχου / Κατακύρωση / Πρόσκληση για υπογραφή σύμβασης

α) Μετά από την αξιολόγηση των προσφορών, η αναθέτουσα αρχή προσκαλεί, στο πλαίσιο της παρούσας ηλεκτρονικής διαδικασίας σύναψης σύμβασης και μέσω της λειτουργικότητας της «Επικοινωνίας», τον προσωρινό ανάδοχο να υποβάλει εντός προθεσμίας δέκα (10) ημερών από την κοινοποίηση της σχετικής έγγραφης ειδοποίησης σε αυτόν τα προβλεπόμενα, στο άρθρο 23 της παρούσας, αποδεικτικά μέσα (δικαιολογητικά προσωρινού αναδόχου) και τα αποδεικτικά έγγραφα νομιμοποίησης. Ο προσωρινός ανάδοχος δύναται να υποβάλει, εντός της ως άνω προθεσμίας, αίτημα, προς την αναθέτουσα αρχή, για παράτασή της, συνοδευόμενο από αποδεικτικά έγγραφα περί αίτησης χορήγησης δικαιολογητικών προσωρινού αναδόχου. Στην περίπτωση αυτή η αναθέτουσα αρχή παρατείνει την προθεσμία υποβολής αυτών, για όσο χρόνο απαιτηθεί για τη χορήγησή τους από τις αρμόδιες δημόσιες αρχές.

β) Τα δικαιολογητικά του προσωρινού αναδόχου υποβάλλονται από τον οικονομικό φορέα ηλεκτρονικά, μέσω της λειτουργικότητας της «Επικοινωνίας» στην αναθέτουσα αρχή, δεν απαιτείται να προσκομισθούν και σε έντυπη μορφή και γίνονται αποδεκτά, ανά περίπτωση, εφόσον υποβάλλονται, σύμφωνα με τα προβλεπόμενα στις διατάξεις:

i) είτε των άρθρων 13, 14 και 28 του ν. 4727/2020 περί ηλεκτρονικών δημοσίων εγγράφων που φέρουν ηλεκτρονική υπογραφή ή σφραγίδα, και, εφόσον πρόκειται για αλλοδαπά δημόσια ηλεκτρονικά έγγραφα, εάν φέρουν επισημείωση e-Apostille,

ii) είτε των άρθρων 15 και 27 του ν. 4727/2020 περί ηλεκτρονικών ιδιωτικών εγγράφων που φέρουν ηλεκτρονική υπογραφή ή σφραγίδα,

iii) είτε του άρθρου 11 του ν. 2690/1999, όπως ισχύει περί βεβαίωσης του γνησίου της υπογραφής – επικύρωσης των αντιγράφων,

iv) είτε της παρ. 2 του άρθρου 37 του ν. 4412/2016, περί χρήσης ηλεκτρονικών υπογραφών σε ηλεκτρονικές διαδικασίες δημοσίων συμβάσεων,

v) είτε της παρ. 13 του άρθρου 80 του ν. 4412/2016, περί συνυποβολής υπεύθυνης δήλωσης στην περίπτωση απλής φωτοτυπίας ιδιωτικών εγγράφων.

Επιπλέον δεν προσκομίζονται σε έντυπη μορφή τα ΦΕΚ και ενημερωτικά και τεχνικά φυλλάδια και άλλα έντυπα, εταιρικά ή μη, με ειδικό τεχνικό περιεχόμενο, δηλαδή έντυπα με αμιγώς τεχνικά χαρακτηριστικά, όπως αριθμούς, αποδόσεις σε διεθνείς μονάδες, μαθηματικούς τύπους και σχέδια.

Τα ως άνω στοιχεία και δικαιολογητικά καταχωρίζονται από αυτόν σε μορφή ηλεκτρονικών αρχείων με μορφότυπο PDF.

β.1) Εντός της προθεσμίας υποβολής των δικαιολογητικών κατακύρωσης και το αργότερο έως την τρίτη εργάσιμη ημέρα από την καταληκτική ημερομηνία ηλεκτρονικής υποβολής τους, προσκομίζονται με ευθύνη του οικονομικού φορέα, στην αναθέτουσα αρχή, σε έντυπη μορφή και σε κλειστό φάκελο, στον οποίο αναγράφεται ο αποστολέας, τα στοιχεία του διαγωνισμού και ως παραλήπτης η Επιτροπή, τα στοιχεία και δικαιολογητικά τα οποία απαιτείται να προσκομισθούν σε έντυπη μορφή (ως πρωτότυπα ή ακριβή αντίγραφα).

Τέτοια στοιχεία και δικαιολογητικά ενδεικτικά είναι:

- i) αυτά που δεν υπάγονται στις διατάξεις του άρθρου 11 παρ. 2 του ν. 2690/1999, όπως ισχύει, (ενδεικτικά συμβολαιογραφικές ένορκες βεβαιώσεις ή λοιπά συμβολαιογραφικά έγγραφα),
- ii) ιδιωτικά έγγραφα τα οποία δεν έχουν επικυρωθεί από δικηγόρο ή δεν φέρουν θεώρηση από υπηρεσίες και φορείς της περίπτωσης α της παρ. 2 του άρθρου 11 του ν. 2690/1999 ή δεν συνοδεύονται από υπεύθυνη δήλωση για την ακρίβειά τους, καθώς και
- iii) τα έντυπα έγγραφα που φέρουν τη Σφραγίδα της Χάγης (Apostille) ή προξενική θεώρηση και δεν είναι επικυρωμένα από δικηγόρο.

Σημειώνεται ότι στα αλλοδαπά δημόσια έγγραφα και δικαιολογητικά εφαρμόζεται η Συνθήκη της Χάγης της 5ης.10.1961, που κυρώθηκε με το ν. 1497/1984 (Α'188), εφόσον συντάσσονται σε κράτη που έχουν προσχωρήσει στην ως άνω Συνθήκη, άλλως φέρουν προξενική θεώρηση. Απαλλάσσονται από την απαίτηση επικύρωσης (με Apostille ή Προξενική Θεώρηση) αλλοδαπά δημόσια έγγραφα όταν καλύπτονται από διμερείς ή πολυμερείς συμφωνίες που έχει συνάψει η Ελλάδα (ενδεικτικά «Σύμβαση νομικής συνεργασίας μεταξύ Ελλάδας και Κύπρου – 05.03.1984» (κυρωτικός ν.1548/1985, «Σύμβαση περί απαλλαγής από την επικύρωση ορισμένων πράξεων και εγγράφων – 15.09.1977» (κυρωτικός ν.4231/2014)). Επίσης απαλλάσσονται από την απαίτηση επικύρωσης ή παρόμοιας διατύπωσης δημόσια έγγραφα που εκδίδονται από τις αρχές κράτους μέλους που υπάγονται στον Καν ΕΕ 2016/1191 για την απλούστευση των απαιτήσεων για την υποβολή ορισμένων δημοσίων εγγράφων στην ΕΕ, όπως, ενδεικτικά, το λευκό ποινικό μητρώο, υπό τον όρο ότι τα σχετικά με το γεγονός αυτό δημόσια έγγραφα εκδίδονται για πολίτη της Ένωσης από τις αρχές του κράτους μέλους της ιθαγένειάς του. Επίσης, γίνονται υποχρεωτικά αποδεκτά ευκρινή φωτοαντίγραφα εγγράφων που έχουν εκδοθεί από αλλοδαπές αρχές και έχουν επικυρωθεί από δικηγόρο, σύμφωνα με τα προβλεπόμενα στην παρ. 2 περ. β του άρθρου 11 του ν. 2690/1999 “Κώδικας Διοικητικής Διαδικασίας”, όπως αντικαταστάθηκε ως άνω με το άρθρο 1 παρ.2 του ν.4250/2014.

γ) Αν δεν υποβληθούν τα παραπάνω δικαιολογητικά ή υπάρχουν ελλείψεις σε αυτά που υποβλήθηκαν ηλεκτρονικά ή σε έντυπη μορφή, εφόσον απαιτείται, σύμφωνα με τα ανωτέρω η αναθέτουσα αρχή καλεί τον προσωρινό ανάδοχο να προσκομίσει τα ελλείποντα δικαιολογητικά ή να συμπληρώσει τα ήδη υποβληθέντα ή να παράσχει διευκρινίσεις, κατά την έννοια του άρθρου 102 ν. 4412/2016, εντός προθεσμίας δέκα (10) ημερών από την κοινοποίηση της σχετικής πρόσκλησης σε αυτόν. Αν ο προσωρινός ανάδοχος υποβάλλει αίτημα προς την αναθέτουσα αρχή για παράταση της ως άνω προθεσμίας, το οποίο συνοδεύεται με αποδεικτικά έγγραφα από τα οποία να αποδεικνύεται ότι έχει αιτηθεί τη χορήγηση των δικαιολογητικών, η αναθέτουσα αρχή παρατείνει την προθεσμία υποβολής των δικαιολογητικών για όσο χρόνο απαιτηθεί για τη χορήγηση των δικαιολογητικών από τις αρμόδιες δημόσιες αρχές.

Το παρόν εφαρμόζεται αναλόγως και στις περιπτώσεις που η αναθέτουσα αρχή τυχόν ζητήσει την προσκόμιση δικαιολογητικών κατά τη διαδικασία αξιολόγησης των προσφορών και πριν από το στάδιο κατακύρωσης, κατ' εφαρμογή της διάταξης του άρθρου 79 παράγραφος 5 εδάφιο α' ν. 4412/2016, τηρουμένων των αρχών της ίσης μεταχείρισης και της διαφάνειας.

δ) Αν, κατά τον έλεγχο των υποβληθέντων δικαιολογητικών, διαπιστωθεί ότι:

- i)** τα στοιχεία που δηλώθηκαν με το Ευρωπαϊκό Ενιαίο Έγγραφο Σύμβασης (ΕΕΕΣ), είναι εκ προθέσεως απατηλά ή ότι έχουν υποβληθεί πλαστά αποδεικτικά στοιχεία ή
- ii)** αν δεν υποβληθούν στο προκαθορισμένο χρονικό διάστημα τα απαιτούμενα πρωτότυπα ή αντίγραφα, των παραπάνω δικαιολογητικών, ή
- iii)** αν από τα δικαιολογητικά που προσκομίσθηκαν νομίμως και εμπροθέσμως, δεν αποδεικνύονται οι όροι και οι προϋποθέσεις συμμετοχής σύμφωνα με τα άρθρα 21, 22 και 23 της παρούσας,

απορρίπτεται η προσφορά του προσωρινού αναδόχου, καταπίπτει υπέρ της αναθέτουσας αρχής η εγγύηση συμμετοχής του και η κατακύρωση γίνεται στον προσφέροντα που υπέβαλε την αμέσως επόμενη πλέον συμφέρουσα από οικονομική άποψη προσφορά βάσει της τιμής, τηρουμένης της

ανωτέρω διαδικασίας.

Σε περίπτωση έγκαιρης και προσήκουσας ενημέρωσης της αναθέτουσας αρχής για μεταβολές στις προϋποθέσεις τις οποίες ο προσωρινός ανάδοχος είχε δηλώσει με το Ευρωπαϊκό Ενιαίο Έγγραφο Σύμβασης (ΕΕΕΣ) ότι πληροί και οι οποίες επήλθαν ή για τις οποίες έλαβε γνώση μέχρι τη σύναψη της σύμβασης (οψιγενείς μεταβολές), δεν καταπίπτει υπέρ της αναθέτουσας αρχής η προσκομισθείσα, σύμφωνα με το άρθρο 15 της παρούσας, εγγύηση συμμετοχής.

Αν κανένας από τους προσφέροντες δεν υπέβαλε αληθή ή ακριβή δήλωση, ή αν κανένας από τους προσφέροντες δεν προσκομίζει ένα ή περισσότερα από τα απαιτούμενα έγγραφα και δικαιολογητικά, ή αν κανένας από τους προσφέροντες δεν αποδείξει ότι:

α) δεν βρίσκεται σε μια από τις καταστάσεις που αναφέρονται στο άρθρο 22.Α και

β) πληροί τα σχετικά κριτήρια επιλογής των άρθρων 22.Β έως 22.Ε, όπως αυτά έχουν καθοριστεί στην παρούσα, η διαδικασία σύναψης της σύμβασης ματαιώνεται.

Η διαδικασία ελέγχου των ως άνω δικαιολογητικών ολοκληρώνεται με τη σύνταξη πρακτικού από την Επιτροπή Διαγωνισμού, στο οποίο αναγράφεται η τυχόν συμπλήρωση δικαιολογητικών κατά τα οριζόμενα στις παραγράφους (α) και (γ) του παρόντος άρθρου. Η Επιτροπή, στη συνέχεια, το κοινοποιεί, μέσω της λειτουργικότητας της «Επικοινωνίας», στο αποφαινόμενο όργανο της αναθέτουσας αρχής για τη λήψη απόφασης είτε κατακύρωσης της σύμβασης είτε ματαίωσης της διαδικασίας, ανά περίπτωση.

Τα αποτελέσματα του ελέγχου των δικαιολογητικών του προσωρινού αναδόχου επικυρώνονται με την απόφαση κατακύρωσης του άρθρου 105 ν. 4412/2016, ήτοι με την απόφαση του προηγούμενου εδαφίου, στην οποία αναφέρονται υποχρεωτικά οι προθεσμίες για την αναστολή της σύμβασης σύμφωνα με τα άρθρα 360 έως 372 του ίδιου νόμου.

Η αναθέτουσα αρχή κοινοποιεί την απόφαση κατακύρωσης, μαζί με αντίγραφο όλων των πρακτικών της διαδικασίας ελέγχου και αξιολόγησης των προσφορών σε όλους τους οικονομικούς φορείς που έλαβαν μέρος στη διαδικασία ανάθεσης, εκτός από τους οριστικώς αποκλεισθέντες και ιδίως όσους αποκλείστηκαν οριστικά δυνάμει της παρ. 1 του άρθρου 72 του ν. 4412/2016 και της αντίστοιχης περ. γ της παραγράφου 4.1 της παρούσας, μέσω της λειτουργικότητας της «Επικοινωνίας», και επιπλέον αναρτά τα δικαιολογητικά του προσωρινού αναδόχου στον χώρο «Συνημμένα Ηλεκτρονικού Διαγωνισμού».

ε) Η απόφαση κατακύρωσης καθίσταται οριστική, εφόσον συντρέξουν οι ακόλουθες προϋποθέσεις:

- i. η απόφαση κατακύρωσης έχει κοινοποιηθεί, σύμφωνα με τα ανωτέρω,
- ii. παρέλθει άπρακτη η προθεσμία άσκησης προδικαστικής προσφυγής ή σε περίπτωση άσκησης, παρέλθει άπρακτη η προθεσμία άσκησης αίτησης αναστολής κατά της απόφασης της Ε.Α.ΔΗ.ΣΥ. και σε περίπτωση άσκησης αίτησης αναστολής κατά της απόφασης της Ε.Α.ΔΗ.ΣΥ., εκδοθεί απόφαση επί της αίτησης, με την επιφύλαξη της χορήγησης προσωρινής διαταγής, σύμφωνα με όσα ορίζονται στο τελευταίο εδάφιο της παρ. 4 του άρθρου 372 του ν. 4412/2016,
- iii. έχει ολοκληρωθεί επιτυχώς ο προσυμβατικός έλεγχος από το Ελεγκτικό Συνέδριο, σύμφωνα με τα άρθρα 324 έως 327 του ν. 4700/2020, εφόσον απαιτείται, και
- iv. ο προσωρινός ανάδοχος έχει υποβάλλει, έπειτα από σχετική πρόσκληση της αναθέτουσας αρχής, μέσω της λειτουργικότητας της “Επικοινωνίας” του υποσυστήματος, υπεύθυνη δήλωση, που υπογράφεται σύμφωνα με όσα ορίζονται στο άρθρο 79Α του ν. 4412/2016, στην οποία δηλώνεται ότι, δεν έχουν επέλθει στο πρόσωπό του οψιγενείς μεταβολές, κατά την έννοια του άρθρου 104 του ίδιου νόμου, και μόνον στην περίπτωση του προσυμβατικού

ελέγχου ή της άσκησης προδικαστικής προσφυγής κατά της απόφασης κατακύρωσης.

Η υπεύθυνη δήλωση ελέγχεται από την αναθέτουσα αρχή και μνημονεύεται στο συμφωνητικό. Εφόσον δηλωθούν οψιγενείς μεταβολές, η δήλωση ελέγχεται από την Επιτροπή Διαγωνισμού, η οποία εισηγείται προς το αρμόδιο αποφαινόμενο όργανο.

Μετά από την οριστικοποίηση της απόφασης κατακύρωσης, η αναθέτουσα αρχή προσκαλεί τον ανάδοχο, μέσω της λειτουργικότητας της “Επικοινωνίας” του υποσυστήματος, να προσέλθει για την υπογραφή του συμφωνητικού, θέτοντάς του προθεσμία **δεκαπέντε (15) ημερών** από την κοινοποίηση σχετικής έγγραφης ειδικής πρόσκλησης, προσκομίζοντας και την απαιτούμενη εγγυητική επιστολή καλής εκτέλεσης. **Η σύμβαση θεωρείται συναφθείσα με την κοινοποίηση της ως άνω ειδικής πρόσκλησης.**

Πριν από την υπογραφή του συμφωνητικού υποβάλλεται η υπεύθυνη δήλωση της κοινής απόφασης των Υπουργών Ανάπτυξης και Επικρατείας 20977/23-8-2007 (Β' 1673) «*Δικαιολογητικά για την τήρηση των μητρώων του ν. 3310/2005 όπως τροποποιήθηκε με το ν. 3414/2005*»

Εάν ο ανάδοχος δεν προσέλθει να υπογράψει το συμφωνητικό, μέσα στην προθεσμία που ορίζεται στην ειδική πρόσκληση, και με την επιφύλαξη αντικειμενικών λόγων ανωτέρας βίας, κηρύσσεται έκπτωτος, καταπίπτει υπέρ της αναθέτουσας αρχής η εγγύηση συμμετοχής του και ακολουθείται η διαδικασία του παρόντος άρθρου 4.2 για τον προσφέροντα που υπέβαλε την αμέσως επόμενη πλέον συμφέρουσα από οικονομική άποψη προσφορά βάσει τιμής. Αν κανένας από τους προσφέροντες δεν προσέλθει για την υπογραφή του συμφωνητικού, η διαδικασία ανάθεσης της σύμβασης ματαιώνεται, σύμφωνα με την περίπτωση β της παραγράφου 1 του άρθρου 106 του ν. 4412/2016.

Η αναθέτουσα αρχή μπορεί, στην περίπτωση αυτήν, να αναζητήσει αποζημίωση, πέρα από την καταπίπτουσα εγγυητική επιστολή, ιδίως δυνάμει των άρθρων 197 και 198 ΑΚ.

Εάν η αναθέτουσα αρχή δεν απευθύνει στον ανάδοχο την ως άνω ειδική πρόσκληση, εντός χρονικού διαστήματος εξήντα (60) ημερών από την οριστικοποίηση της απόφασης κατακύρωσης, και με την επιφύλαξη της ύπαρξης επιτακτικού λόγου δημόσιου συμφέροντος ή αντικειμενικών λόγων ανωτέρας βίας, ο ανάδοχος δικαιούται να απέχει από την υπογραφή του συμφωνητικού, χωρίς να εκπέσει η εγγύηση συμμετοχής του, καθώς και να αναζητήσει αποζημίωση ιδίως δυνάμει των άρθρων 197 και 198 ΑΚ.

4.3 Προδικαστικές Προσφυγές ενώπιον της Ενιαίας Αρχής Δημοσίων Συμβάσεων / Προσωρινή δικαστική προστασία

Α. Κάθε ενδιαφερόμενος, ο οποίος έχει ή είχε συμφέρον να του ανατεθεί η συγκεκριμένη δημόσια σύμβαση και έχει υποστεί ή ενδέχεται να υποστεί ζημία από εκτελεστή πράξη ή παράλειψη της αναθέτουσας αρχής κατά παράβαση της ευρωπαϊκής ενωσιακής ή εσωτερικής νομοθεσίας στον τομέα των δημοσίων συμβάσεων, έχει δικαίωμα να προσφύγει στην Ενιαία Αρχή Δημοσίων Συμβάσεων (Ε.Α.ΔΗ.ΣΥ.), σύμφωνα με τα ειδικότερα οριζόμενα στα άρθρα 345επ. Ν. 4412/2016 και 1επ. Π.Δ. 39/2017, στρεφόμενος με προδικαστική προσφυγή, κατά πράξης ή παράλειψης της αναθέτουσας αρχής, προσδιορίζοντας ειδικώς τις νομικές και πραγματικές αιτιάσεις που δικαιολογούν το αίτημά του.

Σε περίπτωση προσφυγής κατά πράξης της αναθέτουσας αρχής, η προθεσμία για την άσκηση της προδικαστικής προσφυγής είναι:

- (α)** δέκα (10) ημέρες από την κοινοποίηση της προσβαλλόμενης πράξης στον ενδιαφερόμενο οικονομικό φορέα αν η πράξη κοινοποιήθηκε με ηλεκτρονικά μέσα ή τηλεομοιοτυπία ή
- (β)** δεκαπέντε (15) ημέρες από την κοινοποίηση της προσβαλλόμενης πράξης σε αυτόν αν χρησιμοποιήθηκαν άλλα μέσα επικοινωνίας, άλλως

(γ) δέκα (10) ημέρες από την πλήρη, πραγματική ή τεκμαιρόμενη, γνώση της πράξης που βλάπτει τα συμφέροντα του ενδιαφερόμενου οικονομικού φορέα. Ειδικά για την άσκηση προσφυγής κατά προκήρυξης, η πλήρης γνώση αυτής τεκμαίρεται μετά την πάροδο δεκαπέντε (15) ημερών από τη δημοσίευση στο ΚΗΜΔΗΣ.

Σε περίπτωση παράλειψης που αποδίδεται στην αναθέτουσα αρχή, η προθεσμία για την άσκηση της προδικαστικής προσφυγής είναι δεκαπέντε (15) ημέρες από την επομένη της συντέλεσης της προσβαλλόμενης παράλειψης.

Η προδικαστική προσφυγή, συντάσσεται υποχρεωτικά με τη χρήση του τυποποιημένου εντύπου του Παραρτήματος Ι του π.δ/τος 39/2017 και κατατίθεται ηλεκτρονικά στην ηλεκτρονική περιοχή του συγκεκριμένου διαγωνισμού μέσω της λειτουργικότητας «Επικοινωνία» του υποσυστήματος προς την Αναθέτουσα Αρχή, επιλέγοντας την ένδειξη «Προδικαστική Προσφυγή» σύμφωνα με άρθρο 15 της ΚΥΑ ΕΣΗΔΗΣ - Δημόσια Έργα.

Οι προθεσμίες ως προς την υποβολή των προδικαστικών προσφυγών και των παρεμβάσεων αρχίζουν την επομένη της ημέρας της προαναφερθείσας κατά περίπτωση κοινοποίησης ή γνώσης και λήγουν όταν περάσει ολόκληρη η τελευταία ημέρα και ώρα 23:59:59 και, αν αυτή είναι εξαιρετέα ή Σάββατο, όταν περάσει ολόκληρη η επομένη εργάσιμη ημέρα και ώρα 23:59:59.

Για το παραδεκτό της άσκησης της προδικαστικής προσφυγής κατατίθεται παράβολο από τον προσφεύγοντα υπέρ του Ελληνικού Δημοσίου, σύμφωνα με όσα ορίζονται στο άρθρο 363 Ν. 4412/2016. Η επιστροφή του παραβόλου στον προσφεύγοντα γίνεται: α) σε περίπτωση ολικής ή μερικής αποδοχής της προσφυγής του, β) όταν η αναθέτουσα αρχή ανακαλεί την προσβαλλόμενη πράξη ή προβαίνει στην οφειλόμενη ενέργεια πριν από την έκδοση της απόφασης της Ε.Α.ΔΗ.ΣΥ. επί της προσφυγής, γ) σε περίπτωση παραίτησης του προσφεύγοντα από την προσφυγή του έως και δέκα (10) ημέρες από την κατάθεση της προσφυγής.

Η προθεσμία για την άσκηση της προδικαστικής προσφυγής και η άσκησή της κωλύουν τη σύναψη της σύμβασης επί ποινή ακυρότητας, η οποία διαπιστώνεται με απόφαση της Ε.Α.ΔΗ.ΣΥ. μετά από άσκηση προδικαστικής προσφυγής, σύμφωνα με το άρθρο 368 του Ν. 4412/2016 και 20 Π.Δ. 39/2017. Όμως, μόνη η άσκηση της προδικαστικής προσφυγής δεν κωλύει την πρόοδο της διαγωνιστικής διαδικασίας, υπό την επιφύλαξη χορήγησης από το Κλιμάκιο προσωρινής προστασίας σύμφωνα με το άρθρο 366 παρ. 1-2 Ν. 4412/2016 και 15 παρ. 1-4 Π.Δ. 39/2017.

Η προηγούμενη παράγραφος δεν εφαρμόζεται στην περίπτωση που, κατά τη διαδικασία σύναψης της παρούσας σύμβασης, υποβληθεί μόνο μία (1) προσφορά.

Μετά την, κατά τα ως άνω, ηλεκτρονική κατάθεση της προδικαστικής προσφυγής η αναθέτουσα αρχή, μέσω της λειτουργίας «Επικοινωνία»:

α) Κοινοποιεί την προσφυγή το αργότερο έως την επομένη εργάσιμη ημέρα από την κατάθεσή της σε κάθε ενδιαφερόμενο τρίτο, ο οποίος μπορεί να θίγεται από την αποδοχή της προσφυγής, προκειμένου να ασκήσει το, προβλεπόμενο από τα άρθρα 362 παρ. 3 και 7 Π.Δ. 39/2017, δικαίωμα παρέμβασής του στη διαδικασία εξέτασης της προσφυγής, για τη διατήρηση της ισχύος της προσβαλλόμενης πράξης, προσκομίζοντας όλα τα κρίσιμα έγγραφα που έχει στη διάθεσή του.

β) Διαβιβάζει στην Ε.Α.ΔΗ.ΣΥ., το αργότερο εντός δεκαπέντε (15) ημερών από την ημέρα κατάθεσης, τον πλήρη φάκελο της υπόθεσης, τα αποδεικτικά κοινοποίησης στους ενδιαφερόμενους τρίτους αλλά και την Έκθεση Απόψεων της επί της προσφυγής. Στην Έκθεση Απόψεων η αναθέτουσα αρχή μπορεί να παραθέσει αρχική ή συμπληρωματική αιτιολογία για την υποστήριξη της προσβαλλόμενης με την προδικαστική προσφυγή πράξης.

γ) Κοινοποιεί σε όλα τα μέρη την έκθεση απόψεων, τις Παρεμβάσεις και τα σχετικά έγγραφα που

τυχόν τη συνοδεύουν, μέσω του ηλεκτρονικού τόπου του διαγωνισμού το αργότερο έως την επομένη εργάσιμη ημέρα από την κατάθεσή τους.

δ) Συμπληρωματικά υπομνήματα κατατίθενται από οποιοδήποτε από τα μέρη μέσω της πλατφόρμας του ΕΣΗΔΗΣ, το αργότερο εντός πέντε (5) ημερών από την κοινοποίηση των απόψεων της αναθέτουσας αρχής.

Η άσκηση της προδικαστικής προσφυγής αποτελεί προϋπόθεση για την άσκηση των ένδικων βοηθημάτων της αίτησης αναστολής και της αίτησης ακύρωσης του άρθρου 372 Ν. 4412/2016 κατά των εκτελεστών πράξεων ή παραλείψεων της αναθέτουσας αρχής.

β. Όποιος έχει έννομο συμφέρον μπορεί να ζητήσει, με το ίδιο δικόγραφο εφαρμοζόμενων αναλογικά των διατάξεων του π.δ. 18/1989, την αναστολή εκτέλεσης της απόφασης της Ε.Α.ΔΗ.ΣΥ. και την ακύρωσή της ενώπιον του Διοικητικού Εφετείου της έδρας της αναθέτουσας αρχής. Το αυτό ισχύει και σε περίπτωση σιωπηρής απόρριψης της προδικαστικής προσφυγής από την Ε.Α.ΔΗ.ΣΥ. Δικαίωμα άσκησης του ως άνω ένδικου βοηθήματος έχει και η αναθέτουσα αρχή, αν η Ε.Α.ΔΗ.ΣΥ. κάνει δεκτή την προδικαστική προσφυγή, αλλά και αυτός του οποίου έχει γίνει εν μέρει δεκτή η προδικαστική προσφυγή.

Με την απόφαση της Ε.Α.ΔΗ.ΣΥ. λογίζονται ως συμπροσβαλλόμενες και όλες οι συναφείς προς την ανωτέρω απόφαση πράξεις ή παραλείψεις της αναθέτουσας αρχής, εφόσον έχουν εκδοθεί ή συντελεστεί αντιστοίχως έως τη συζήτηση της ως άνω αίτησης στο Δικαστήριο.

Η αίτηση αναστολής και ακύρωσης περιλαμβάνει μόνο αιτιάσεις που είχαν προταθεί με την προδικαστική προσφυγή ή αφορούν στη διαδικασία ενώπιον της Ε.Α.ΔΗ.ΣΥ. ή το περιεχόμενο των αποφάσεών της. Η αναθέτουσα αρχή, εφόσον ασκήσει την αίτηση της παρ. 1 του άρθρου 372 του ν. 4412/2016, μπορεί να προβάλει και οψιγενείς ισχυρισμούς αναφορικά με τους επιτακτικούς λόγους δημοσίου συμφέροντος, οι οποίοι καθιστούν αναγκαία την άμεση ανάθεση της σύμβασης.

Η ως άνω αίτηση κατατίθεται στο ως αρμόδιο δικαστήριο μέσα σε προθεσμία δέκα (10) ημερών από κοινοποίηση ή την πλήρη γνώση της απόφασης ή από την παρέλευση της προθεσμίας για την έκδοση της απόφασης επί της προδικαστικής προσφυγής, ενώ η δικάσιμος για την εκδίκαση της αίτησης ακύρωσης δεν πρέπει να απέχει πέραν των εξήντα (60) ημερών από την κατάθεση του δικογράφου.

Αντίγραφο της αίτησης με κλήση κοινοποιείται με τη φροντίδα του αιτούντος προς την Ε.Α.ΔΗ.ΣΥ., την αναθέτουσα αρχή, αν δεν έχει ασκήσει αυτή την αίτηση, και προς κάθε τρίτο ενδιαφερόμενο, την κλήτευση του οποίου διατάσσει με πράξη του ο Πρόεδρος ή ο προεδρεύων του αρμόδιου Δικαστηρίου ή Τμήματος έως την επόμενη ημέρα από την κατάθεση της αίτησης. Ο αιτών υποχρεούται επί ποινή απαραδέκτου του ενδίκου βοηθήματος να προβεί στις παραπάνω κοινοποιήσεις εντός αποκλειστικής προθεσμίας δύο (2) ημερών από την έκδοση και την παραλαβή της ως άνω πράξης του Δικαστηρίου. Εντός αποκλειστικής προθεσμίας δέκα (10) ημερών από την ως άνω κοινοποίηση της αίτησης κατατίθεται η παρέμβαση και διαβιβάζονται ο φάκελος και οι απόψεις των παθητικώς νομιμοποιούμενων. Εντός της ίδιας προθεσμίας κατατίθενται στο Δικαστήριο και τα στοιχεία που υποστηρίζουν τους ισχυρισμούς των διαδίκων.

Επιπρόσθετα, η παρέμβαση κοινοποιείται με επιμέλεια του παρεμβαίνοντος στα λοιπά μέρη της δίκης εντός δύο (2) ημερών από την κατάθεσή της, αλλιώς λογίζεται ως απaráδεκτη. Το διατακτικό της δικαστικής απόφασης εκδίδεται εντός δεκαπέντε (15) ημερών από τη συζήτηση της αίτησης ή από την προθεσμία για την υποβολή υπομνημάτων.

Η προθεσμία για την άσκηση και η άσκηση της αίτησης ενώπιον του αρμόδιου δικαστηρίου κωλύουν τη σύναψη της σύμβασης μέχρι την έκδοση της οριστικής δικαστικής απόφασης, εκτός εάν με προσωρινή διαταγή ο αρμόδιος δικαστής αποφανθεί διαφορετικά. Επίσης, η προθεσμία για την άσκηση και η άσκησή της αίτησης κωλύουν την πρόοδο της διαδικασίας ανάθεσης για χρονικό διάστημα δεκαπέντε (15) ημερών από την άσκηση της αίτησης, εκτός εάν με την προσωρινή διαταγή ο αρμόδιος δικαστής αποφανθεί διαφορετικά. Για την άσκηση της αιτήσεως κατατίθεται παράβολο, σύμφωνα με τα ειδικότερα οριζόμενα στο άρθρο 372 παρ. 5 του Ν. 4412/2016.

Αν ο ενδιαφερόμενος δεν αιτήθηκε ή αιτήθηκε ανεπιτυχώς την αναστολή και η σύμβαση υπογράφηκε και η εκτέλεσή της ολοκληρώθηκε πριν από τη συζήτηση της αίτησης, εφαρμόζεται αναλόγως η παρ. 2 του άρθρου 32 του π.δ. 18/1989.

Αν το δικαστήριο ακυρώσει πράξη ή παράλειψη της αναθέτουσας αρχής μετά τη σύναψη της σύμβασης, το κύρος της τελευταίας δεν θίγεται, εκτός αν πριν από τη σύναψη αυτής είχε ανασταλεί η διαδικασία σύναψης της σύμβασης. Στην περίπτωση που η σύμβαση δεν είναι άκυρη, ο ενδιαφερόμενος δικαιούται να αξιώσει αποζημίωση, σύμφωνα με τα αναφερόμενα στο άρθρο 373 του ν. 4412/2016.

Με την επιφύλαξη των διατάξεων του ν. 4412/2016, για την εκδίκαση των διαφορών του παρόντος άρθρου εφαρμόζονται οι διατάξεις του π.δ. 18/1989.

Άρθρο 5: Έγγραφα της σύμβασης κατά το στάδιο της εκτέλεσης - Σειρά ισχύος

Σχετικά με την υπογραφή του συμφωνητικού, ισχύουν τα προβλεπόμενα στις παρ. 4, 5, 7, 8 του άρθρου 105 καθώς και στο άρθρο 135 του ν. 4412/2016.

Τα έγγραφα της σύμβασης με βάση τα οποία θα εκτελεσθεί το έργο είναι τα αναφερόμενα παρακάτω. **Σε περίπτωση ασυμφωνίας των περιεχομένων σε αυτά όρων, η σειρά ισχύος καθορίζεται ως κατωτέρω:**

1. Το συμφωνητικό, συμπεριλαμβανομένων των παρασχεθεισών εξηγήσεων του οικονομικού φορέα, σύμφωνα με τα άρθρα 88 και 89 του ν. 4412/2016, ιδίως ως προς τον προσδιορισμό οικονομικών μεγεθών με τις οποίες ο ανάδοχος διαμόρφωσε την προσφορά του.
2. Η παρούσα Διακήρυξη.
3. Η Οικονομική Προσφορά.
4. Το Τιμολόγιο Δημοπράτησης.
5. Η Ειδική Συγγραφή Υποχρεώσεων (Ε.Σ.Υ.).
6. Η Τεχνική Συγγραφή Υποχρεώσεων (Τ.Σ.Υ) με τις Τεχνικές Προδιαγραφές και τα Παραρτήματα τους.
7. Η Τεχνική Περιγραφή (Τ.Π.).
8. Ο Προϋπολογισμός Δημοπράτησης.
9. Οι εγκεκριμένες μελέτες του έργου.
10. Το εγκεκριμένο Χρονοδιάγραμμα κατασκευής του έργου.

Τα ανωτέρω έγγραφα της σύμβασης ισχύουν, όπως διαμορφώθηκαν, με τις συμπληρωματικές πληροφορίες και διευκρινίσεις που παρασχεθήκαν από την αναθέτουσα αρχή επί όλων των ανωτέρω.

Άρθρο 6: Γλώσσα διαδικασίας

- 6.1. Τα έγγραφα της σύμβασης συντάσσονται υποχρεωτικά στην ελληνική γλώσσα και προαιρετικά και σε άλλες γλώσσες, συνολικά ή μερικά. Σε περίπτωση ασυμφωνίας μεταξύ των τμημάτων των εγγράφων της σύμβασης που έχουν συνταχθεί σε περισσότερες γλώσσες, επικρατεί η ελληνική έκδοση. Τυχόν προδικαστικές προσφυγές υποβάλλονται στην ελληνική γλώσσα.
- 6.2. Οι προσφορές και τα περιλαμβανόμενα σε αυτές στοιχεία, καθώς και τα αποδεικτικά έγγραφα συντάσσονται στην ελληνική γλώσσα ή συνοδεύονται από επίσημη μετάφρασή τους στην ελληνική γλώσσα.
- 6.3. Στα αλλοδαπά δημόσια έγγραφα και δικαιολογητικά εφαρμόζεται η Συνθήκη της Χάγης της 5.10.1961, που κυρώθηκε με το ν. 1497/1984 (Α'188) σύμφωνα με τα οριζόμενα στο άρθρο 4.2.β) της παρούσας. Τα αλλοδαπά δημόσια και ιδιωτικά έγγραφα συνοδεύονται από

μετάφρασή τους στην ελληνική γλώσσα επικυρωμένη είτε από πρόσωπο αρμόδιο κατά τις διατάξεις της εθνικής νομοθεσίας είτε από πρόσωπο κατά νόμο αρμόδιο της χώρας στην οποία έχει συνταχθεί το έγγραφο και γίνονται αποδεκτά σύμφωνα με τα οριζόμενα, ομοίως, στο άρθρο 4.2.β) της παρούσας.

- 6.4. Η επικοινωνία με την αναθέτουσα αρχή, καθώς και μεταξύ αυτής και του αναδόχου, θα γίνονται υποχρεωτικά στην ελληνική γλώσσα.

Άρθρο 7: Εφαρμοστέα νομοθεσία

7.1 Για τη δημοπράτηση του έργου, την εκτέλεση της σύμβασης και την κατασκευή του, εφαρμόζονται οι διατάξεις των παρακάτω νομοθετημάτων, όπως ισχύουν:

1. του ν. 4412/2016 «Δημόσιες Συμβάσεις Έργων, Προμηθειών και Υπηρεσιών (προσαρμογή στις Οδηγίες 201/24/Ε και 2014/25/ΕΕ)» (Α' 147)
2. του ν. 4727/2020 (Α' 184) «Ψηφιακή Διακυβέρνηση (Ενσωμάτωση στην Ελληνική Νομοθεσία της Οδηγίας (ΕΕ) 2016/2102 και της Οδηγίας (ΕΕ) 2019/1024) – Ηλεκτρονικές Επικοινωνίες (Ενσωμάτωση στο Ελληνικό Δίκαιο της Οδηγίας (ΕΕ) 2018/1972 και άλλες διατάξεις»,
3. του ν. 4700/2020 (Α' 127) «Ενιαίο κείμενο Δικονομίας για το Ελεγκτικό Συνέδριο, ολοκληρωμένο νομοθετικό πλαίσιο για τον προσυμβατικό έλεγχο, τροποποιήσεις στον Κώδικα Νόμων για το Ελεγκτικό Συνέδριο, διατάξεις για την αποτελεσματική απονομή της δικαιοσύνης και άλλες διατάξεις»
4. του ν. 4640/2019 (Α 190) «Διαμεσολάβηση σε αστικές και εμπορικές υποθέσεις Περαιτέρω εναρμόνιση της Ελληνικής Νομοθεσίας προς τις διατάξεις της Οδηγίας 2008/52/ΕΚ του Ευρωπαϊκού Κοινοβουλίου και του Συμβουλίου της 21ης Μαΐου 2008 και άλλες διατάξεις».
5. του ν. 4624/2019 (Α' 137) «Αρχή Προστασίας Δεδομένων Προσωπικού Χαρακτήρα, μέτρα εφαρμογής του Κανονισμού (ΕΕ) 2016/679 του Ευρωπαϊκού Κοινοβουλίου και του Συμβουλίου της 27ης Απριλίου 2016 για την προστασία των φυσικών προσώπων έναντι της επεξεργασίας δεδομένων προσωπικού χαρακτήρα και ενσωμάτωση στην εθνική νομοθεσία της Οδηγίας (ΕΕ) 2016/680 του Ευρωπαϊκού Κοινοβουλίου και του Συμβουλίου της 27ης Απριλίου 2016 και άλλες διατάξεις»,
6. του ν. 4622/2019 (ΦΕΚ 133/Α/07.08.2019) «Επιτελικό Κράτος: οργάνωση, λειτουργία & διαφάνεια της Κυβέρνησης, των κυβερνητικών οργάνων & της κεντρικής δημόσιας διοίκησης»,
7. του ν. 4601/2019 (Α' 44) «Εταιρικοί μετασχηματισμοί και εναρμόνιση του νομοθετικού πλαισίου με τις διατάξεις της Οδηγίας 2014/55/ΕΕ του Ευρωπαϊκού Κοινοβουλίου και του Συμβουλίου της 16ης Απριλίου 2014 για την έκδοση ηλεκτρονικών τιμολογίων στο πλαίσιο δημόσιων συμβάσεων και λοιπές διατάξεις»
8. του ν. 4472/2017 (Α' 74) και ιδίως των άρθρων 118 και 119,
9. του ν. 4278/2014 (Α' 157) και ειδικότερα το άρθρο 59 «Άρση περιορισμών συμμετοχής εργοληπτικών επιχειρήσεων σε δημόσια έργα»,
10. του ν. 4270/2014 (Α' 143) «Αρχές δημοσιονομικής διαχείρισης και εποπτείας (ενσωμάτωση της Οδηγίας 2011/85/ΕΕ) – δημόσιο λογιστικό και άλλες διατάξεις», όπως ισχύει
11. του ν. 4129/2013 (Α' 52) «Κύρωση του Κώδικα Νόμων για το Ελεγκτικό Συνέδριο»,
12. του ν. 4013/2011 (Α' 204) «Σύσταση ενιαίας Ανεξάρτητης Αρχής Δημοσίων Συμβάσεων και Κεντρικού Ηλεκτρονικού Μητρώου Δημοσίων Συμβάσεων...»,
13. των παραγράφων 4 και 5 του άρθρου 20, των άρθρων 80-110, της παραγράφου 1α του άρθρου 176 ν. 3669/2008 (Α' 116) «Κύρωση της Κωδικοποίησης της νομοθεσίας κατασκευής δημοσίων έργων» (ΚΔΕ), όπως μεταβατικά ισχύουν,
14. του ν. 3548/2007 (Α' 68) «Καταχώριση δημοσιεύσεων των φορέων του Δημοσίου στο νομαρχιακό και τοπικό Τύπο και άλλες διατάξεις»,
15. του ν. 3310/2005 "Μέτρα για τη διασφάλιση της διαφάνειας και την αποτροπή καταστρατηγήσεων κατά τη διαδικασία σύναψης δημοσίων συμβάσεων" (Α' 30), όπως τροποποιήθηκε με το ν. 3414/2005 (Α' 279), για τη διασταύρωση των στοιχείων του αναδόχου με τα στοιχεία του Ε.Σ.Ρ., το π.δ. 82/1996 (Α 66) «Ονομαστικοποίηση των μετοχών Ελληνικών

Αωνύμων Εταιρειών που μετέχουν στις διαδικασίες ανάληψης έργων ή προμηθειών του Δημοσίου ή των νομικών προσώπων του ευρύτερου δημόσιου τομέα», η κοινή απόφαση των Υπουργών Ανάπτυξης και Επικρατείας υπ' αριθμ. 20977/2007 (Β' 1673) σχετικά με τα "Δικαιολογητικά για την τήρηση των μητρώων του Ν.3310/2005, όπως τροποποιήθηκε με το Ν.3414/2005" καθώς και η απόφαση του Υφυπουργού Οικονομίας και Οικονομικών υπ' αριθμ.1108437/2565/ΔΟΣ/2005 (Β' 1590) "Καθορισμός χωρών στις οποίες λειτουργούν εξωχώριες εταιρίες",

16. του ν. 2859/2000 "Κύρωση Κώδικα Φόρου Προστιθέμενης Αξίας (Φ.Π.Α.)" (Α' 248),
17. του ν. 2690/1999 (Α' 45) "Κύρωση του Κώδικα Διοικητικής Διαδικασίας και άλλες διατάξεις",
18. του ν. 2121/1993 (Α' 25) "Πνευματική Ιδιοκτησία, Συγγενικά Δικαιώματα και Πολιτιστικά Θέματα",
19. του π.δ. 71/2019 (Α'112) «Μητρώα συντελεστών παραγωγής δημοσίων και ιδιωτικών έργων, μελετών, τεχνικών και λοιπών συναφών επιστημονικών υπηρεσιών (ΜΗ.ΤΕ.)»,
20. του π.δ. 39/2017 (Α' 64) «Κανονισμός εξέτασης προδικαστικών προσφυγών ενώπιων της Α.Ε.Π.Π.»,
21. του π.δ. 80/2016 "Ανάληψη υποχρεώσεων από τους διατάκτες" (Α' 145),
22. του π.δ. 28/2015 (Α' 34) "Κωδικοποίηση διατάξεων για την πρόσβαση σε δημόσια έγγραφα και στοιχεία",
23. της υπ' αριθμ. 14900/4-2-2021 Κοινής Απόφασης των Υπουργών Ανάπτυξης και Επενδύσεων και Περιβάλλοντος και Ενέργειας (Β' 466/8-2-2021) «Έγκριση σχεδίου Δράσης για τις Πράσινες Δημόσιες Συμβάσεις» (κατά περίπτωση),
24. της υπ' αριθμ. Κ.Υ.Α. οικ. 60967 ΕΞ 2020 (Β' 2425/18.06.2020) «Ηλεκτρονική Τιμολόγηση στο πλαίσιο των Δημόσιων Συμβάσεων δυνάμει του ν. 4601/2019» (Α'44),
25. της υπ' αριθμ. Κ.Υ.Α. οικ. 60970 ΕΞ 2020 (Β' 2425/18.06.2020) «Καθορισμός Εθνικού Μορφότυπου ηλεκτρονικού τιμολογίου στο πλαίσιο των Δημοσίων Συμβάσεων»,
26. της με αριθ. ΔΝΣ/61034/ΦΝ 466/29-12-2017 Απόφασης του Υπουργού Υποδομών και Μεταφορών «Κατάρτιση, τήρηση και λειτουργία του Μητρώου μελών επιτροπών διαδικασιών σύναψης δημοσίων συμβάσεων έργων, μελετών και παροχής τεχνικών και λοιπών συναφών επιστημονικών υπηρεσιών (Μη.Μ.Ε.Δ.) της παρ. 8 (η) του άρθρου 221 του ν. 4412/2016» (Β 4841), όπως τροποποιήθηκε με την όμοια απόφαση ΥΑ ΔΝΣ/οικ.21137/ΦΝ 466/2-5-2018 (Β 1511),
27. της Κοινής Διαπιστωτικής Πράξης των Υπουργών Υποδομών και Μεταφορών και Ψηφιακής Διακυβέρνησης με α.π. Δ11/Οικ.627/18-5-2020 θέμα Μετεγκατάσταση του υποσυστήματος ΕΣΗΔΗΣ Δημόσια Έργα στη Γενική Γραμματεία Υποδομών (ΑΔΑ ΩΝΛ5465ΧΘΞ-ΨΕ4).
28. της με αρ. 117384 Κοινής Υπουργικής Απόφασης (3821 Β') «Ρυθμίσεις τεχνικών ζητημάτων που αφορούν στην ανάθεση των Δημοσίων Συμβάσεων έργων, μελετών, και παροχής τεχνικών και λοιπών συναφών επιστημονικών υπηρεσιών με χρήση των επιμέρους εργαλείων και διαδικασιών του Εθνικού Συστήματος Ηλεκτρονικών Δημοσίων Συμβάσεων (Ε.Σ.Η.ΔΗ.Σ.) (εφεξής ΚΥΑ ΕΣΗΔΗΣ-Δημόσια Έργα».
29. της με αρ. 57654/2017 Υπουργικής Απόφασης (Β' 1781) «Ρύθμιση ειδικότερων θεμάτων λειτουργίας και διαχείρισης του Κεντρικού Ηλεκτρονικού Μητρώου Δημοσίων Συμβάσεων (ΚΗΜΔΗΣ) του Υπουργείου Οικονομίας και Ανάπτυξης»,
30. της με αριθμ. Δ.22/ 4193/2019 Απόφασης του Υπουργού Υποδομών και Μεταφορών (Β' 4607) Έγκριση εβδομήντα (70) Ελληνικών Τεχνικών Προδιαγραφών (ΕΤΕΠ), με υποχρεωτική εφαρμογή σε όλα τα Δημόσια Έργα και Μελέτες,
31. της με αριθμ. ΔΝΣγ/οικ.38107/ΦΝ 466/2017 Απόφασης του Υπουργού Υποδομών και Μεταφορών (Β' 1956) «Καθορισμός «Ομάδων εργασιών» ανά κατηγορία έργων για τις δημόσιες συμβάσεις έργων του ν. 4412/2016»,
32. της με αριθμ. ΔΝΣγ/οικ.35577/ΦΝ 466/2017 Απόφασης του Υπουργού Υποδομών και Μεταφορών (Β' 1746) «Κανονισμός Περιγραφικών Τιμολογίων Εργασιών για δημόσιες συμβάσεις έργων».

7.2 Οι σε εκτέλεση των ανωτέρω διατάξεων εκδοθείσες κανονιστικές πράξεις, καθώς και λοιπές διατάξεις που αναφέρονται ρητά ή απορρέουν από τα οριζόμενα στα συμβατικά τεύχη της

παρούσας καθώς και το σύνολο των διατάξεων του ασφαλιστικού, εργατικού, περιβαλλοντικού και φορολογικού δικαίου και γενικότερα κάθε διάταξη (Νόμος, Π.Δ., Υ.Α.) και ερμηνευτική εγκύκλιος που διέπει την ανάθεση και εκτέλεση του έργου της παρούσας σύμβασης, έστω και αν δεν αναφέρονται ρητά.

- 7.3 Προσθήκες και εν γένει προσαρμογές άρθρων της διακήρυξης (πέραν των όσων ήδη προβλέπονται ρητώς στο κείμενο της πρότυπης διακήρυξης) μπορούν να προστίθενται και να περιλαμβάνονται, μόνο εφόσον είναι απόλυτα συμβατές με την ισχύουσα κάθε φορά νομοθεσία.**

Άρθρο 8: Χρηματοδότηση του Έργου, Φόροι, Δασμοί, κ.λ.π.- Πληρωμή Αναδόχου

- 8.1.** Το έργο χρηματοδοτείται από τον προϋπολογισμό των ετών **2026, 2027 και 2028** της **Δ.Ε.Υ.Α.Α.** και ειδικότερα από τον **Κ.Α. 15-02-00-1700.**

Το έργο υπόκειται στις κρατήσεις που προβλέπονται για τα έργα αυτά, περιλαμβανομένων των παρακάτω κρατήσεων:

- Κράτησης ύψους 0,1% υπέρ Ενιαίας Αρχής Δημοσίων Συμβάσεων (Ε.Α.ΔΗ.ΣΥ.) η οποία υπολογίζεται επί της αξίας κάθε πληρωμής προ φόρων και κρατήσεων της αρχικής, καθώς και κάθε συμπληρωματικής σύμβασης και ισχύει για όλες τις συμβάσεις, αξίας άνω των χιλίων (1.000,00 €) ευρώ, που υπάγονται στον παρόντα νόμο Ν. 4912/2022 (Α' 59) και στον Ν.4413/2016 (Α' 148),
- Κράτησης 6%, σύμφωνα με τις διατάξεις του άρθρου 53 παρ. 7 περ. θ' του ν. 4412/2016 και της υπ' αριθμ. ΔΝΣγ/οικ.42217/ΦΝ466/12.6.2017 απόφασης του Υπουργού Υποδομών και Μεταφορών (Β' 2235),
- Κράτησης 2,5% υπέρ της Π.Ο.Μ.Η.Τ.Ε.Δ.Υ., σύμφωνα με τις διατάξεις του άρθρου 53 παρ. 7 περ. θ' του ν. 4412/2016 και ΔΝΣβ/51667/ΦΝ466/12-02-2020 απόφασης του Υπουργού Υποδομών και Μεταφορών (Β' 2780),
- Κράτησης ύψους 0,02% υπέρ της ανάπτυξης και συντήρησης του Ο.Π.Σ. Ε.Σ.Η.ΔΗ.Σ., σύμφωνα με το άρθρο 36 παρ. 6 του ν. 4412/2016.

- 8.2.** Τα γενικά έξοδα, όφελος κ.λ.π. του Αναδόχου και οι επιβαρύνσεις από φόρους, δασμούς κ.λ.π. καθορίζονται στο αντίστοιχο άρθρο της Ε.Σ.Υ. Ο προϋπολογισμός του έργου είναι **χωρίς Φ.Π.Α.** και η ανάδοχος εταιρεία **δεν θα επιβάλει Φ.Π.Α. επί των τιμολογίων της, ως απόρροια των προϋποθέσεων που συντρέχουν για την αντιστροφή της υποχρέωσης του άρθρου 39α του Ν.2859/2000, όπως αυτό τροποποιήθηκε με την παρ. 10 του άρθρου 1 του Ν.4281/2014 (ΦΕΚ α' 160).**

- 8.3.** Οι πληρωμές θα γίνονται σύμφωνα με το άρθρο 152 του ν. 4412/2016 και το αντίστοιχο άρθρο της Ε.Σ.Υ. Η πληρωμή του εργολαβικού τιμήματος θα γίνεται σε EURO.

Άρθρο 9: Συμπλήρωση – αποσαφήνιση πληροφοριών και δικαιολογητικών

Η αναθέτουσα αρχή (ή/και η Επιτροπή Διαγωνισμού, κατά περίπτωση) τηρώντας τις αρχές της ίσης μεταχείρισης και της διαφάνειας, ζητά από τους προσφέροντες οικονομικούς φορείς, όταν οι πληροφορίες ή η τεκμηρίωση που πρέπει να υποβάλλονται είναι ή εμφανίζονται ελλιπείς ή λανθασμένες, συμπεριλαμβανομένων εκείνων στο ΕΕΕΣ, ή όταν λείπουν συγκεκριμένα έγγραφα, να υποβάλλουν, να συμπληρώνουν, να αποσαφηνίζουν ή να ολοκληρώνουν τις σχετικές πληροφορίες ή τεκμηρίωση, εντός προθεσμίας όχι μικρότερης των δέκα (10) ημερών και όχι μεγαλύτερης των είκοσι (20) ημερών από την ημερομηνία κοινοποίησης σε αυτούς της σχετικής πρόσκλησης, μέσω της λειτουργικότητας «Επικοινωνία» του υποσυστήματος, σύμφωνα με τα ειδικότερα οριζόμενα στις διατάξεις των άρθρων 102 και 103 του ν. 4412/2016.

Η συμπλήρωση ή η αποσαφήνιση ζητείται και γίνεται αποδεκτή υπό την προϋπόθεση ότι δεν

τροποποιείται η προσφορά του οικονομικού φορέα και ότι αφορά σε στοιχεία ή δεδομένα, των οποίων είναι αντικειμενικά εξακριβώσιμος ο προγενέστερος χαρακτήρας σε σχέση με το πέρας της καταληκτικής προθεσμίας παραλαβής προσφορών. Τα ανωτέρω ισχύουν κατ' αναλογίαν και για τυχόν ελλείπουσες δηλώσεις, υπό την προϋπόθεση ότι βεβαιώνουν γεγονότα αντικειμενικώς εξακριβώσιμα.

Άρθρο 10: Απόφαση ανάληψης υποχρέωσης - Έγκριση δέσμευσης πίστωσης

Για την παρούσα διαδικασία έχει εκδοθεί η παρακάτω απόφαση για την ανάληψη υποχρέωσης/έγκριση δέσμευσης πίστωσης για τα οικονομικά έτη **2026, 2027** και **2028** της Δ.Ε.Υ.Α.Α.:

- Η υπ' αριθμό πρωτ. **64/07-01-2026 (ΑΔΑ: 954ΓΟΡΝΗ-54Ψ)** απόφαση ανάληψης υποχρέωσης, με αριθμό καταχώρησης **37** στο Μητρώο Δεσμεύσεων της Δ.Ε.Υ.Α.Α.

ΚΕΦΑΛΑΙΟ Β΄**Άρθρο 11: Τίτλος, προϋπολογισμός, τόπος, περιγραφή και ουσιώδη χαρακτηριστικά του έργου****Τίτλος του έργου**

Ο τίτλος του έργου είναι:

«ΚΑΤΑΣΚΕΥΗ ΕΠΕΚΤΑΣΕΩΝ – ΝΕΩΝ ΣΥΝΔΕΣΕΩΝ ΚΑΙ ΣΥΝΤΗΡΗΣΗ ΔΙΚΤΥΩΝ ΑΠΟΧΕΤΕΥΣΗΣ ΔΗΜΟΥ ΑΛΕΞΑΝΔΡΟΥΠΟΛΗΣ».

11.1. Προϋπολογισμός Δημοπράτησης του έργου (εκτιμώμενη αξία της σύμβασης)

Ο προϋπολογισμός δημοπράτησης του έργου ανέρχεται σε **208.056,81 Ευρώ** και αναλύεται σε:

Δαπάνη Εργασιών: **208.826,56 €.**

Γενικά έξοδα και Όφελος εργολάβου (Γ.Ε.+Ο.Ε.): **37.588,78 €.**

Απρόβλεπτα (ποσοστού 15% επί της δαπάνης εργασιών και του κονδυλίου Γ.Ε.+Ο.Ε.) **36.962,30 €**, που αναλώνονται σύμφωνα με τους όρους του άρθρου 156 παρ. 3.(α) του ν. 4412/2016.

Απολογιστικές Εργασίες (Δαπάνες Α.Ε.Κ.Κ.): **11.415,60 €.**

Γενικά έξοδα και Όφελος εργολάβου (Γ.Ε.+Ο.Ε.) απολογιστικών εργασιών: **2.054,81 €.**

Στο ανωτέρω ποσό προβλέπεται αναθεώρηση στις τιμές ποσού **28.337,76 €** σύμφωνα με το άρθρο 153 του ν. 4412/2016.

Δεν προβλέπεται ρήτρα πρόσθετης καταβολής (πριμ), σύμφωνα με το άρθρο 149 του ν. 4412/2016 και το άρθρο 16 της παρούσας.

Η παρούσα σύμβαση δεν υποδιαιρείται σε τμήματα και ανατίθεται ως ενιαίο σύνολο διότι το αντικείμενο της υλοποίησης των εργασιών δε χρίζει υποδιαίρεσης.

11.2. Τόπος εκτέλεσης του έργου

Το έργο θα εκτελεστεί στον Καλλικρατικό Δήμο Αλεξανδρούπολης.

11.3. Περιγραφή και ουσιώδη χαρακτηριστικά του έργου

Το έργο ανήκει στην κατηγορία έργων **ΥΔΡΑΥΛΙΚΑ**.

Προβλέπεται η κατασκευή ιδιωτικών συνδέσεων ακινήτων με το δίκτυο αποχέτευσης, καθώς και επεκτάσεις του υπάρχοντος δικτύου. Επίσης θα κατασκευαστούν επεκτάσεις καθώς και η συντήρηση του υφιστάμενου δικτύου αποχέτευσης ομβρίων υδάτων.

Η παρούσα εργολαβία υλοποιεί σποραδικά έργα στην εν λόγω περιοχή, χωρίς την δυνατότητα της εκ των προτέρων γνώση των θέσεων επέμβασης και του μεγέθους εκάστου έργου. Το τμήμα Αποχέτευσης ιεραρχεί το σύνολο των εργασιών και καθορίζει τη θέση, το χρόνο και το είδος των προς εκτέλεση επεμβάσεων στο πλαίσιο του παρόντος έργου.

Πιο αναλυτικά, περιλαμβάνονται οι παρακάτω εργασίες:

- Πλήρη κατασκευή της διακλάδωσης με αγωγό υ-PVC διατομής Φ160, σειράς 41 από τον κύριο αγωγό ακαθάρτων και την πλήρη κατασκευή του φρεατίου σύνδεσης σε επαφή με τη ρυμοτομική γραμμή του ακινήτου που θα συνδεθεί με το δίκτυο.

- Πλήρη κατασκευή αγωγού, για επεκτάσεις του υπάρχοντος δικτύου ώστε να είναι εφικτή η κατασκευή συνδέσεων σε περισσότερα σημεία στην περιοχή ευθύνης της Δ.Ε.Υ.Α.Α.
- Τμηματική συμπλήρωση των δικτύων απορροής ομβρίων υδάτων, ώστε να αντιμετωπίζονται τα προβλήματα πλημμυρικών φαινομένων σε περιόδους έντονων βροχοπτώσεων.
- Κατασκευή φρεατίων υδροσυλλογής και φρεατίων επίσκεψης για την εύρυθμη λειτουργία του δικτύου και κατασκευή εγκάρσιων σχαρωτών από τυποποιημένα κανάλια, με εσχάρες από ελατό χυτοσίδηρο.
- Καθαρισμός των φρεατίων υδροσυλλογής και φρεατίων των κεντρικών αγωγών ομβρίων.
- Εργασίες επισκευής των φρεατίων όπως η ευθυγράμμιση του καλύμματος με την τελική στάθμη εδάφους, αντικατάσταση καλυμμάτων, κλπ.

Επισημαίνεται ότι, το φυσικό και οικονομικό αντικείμενο των δημοπρατούμενων έργων δεν πρέπει να μεταβάλλεται ουσιαστικά κατά τη διάρκεια εκτέλεσης της σύμβασης, κατά τα οριζόμενα στην παρ. 4 του άρθρου 132 ν. 4412/2016. Δυνατότητα μεταβολής υφίσταται, μόνο υπό τις προϋποθέσεις των άρθρων 132 και 156 ν. 4412/2016.

Επιτρέπεται η χρήση των «επί έλασσον» δαπανών με τους ακόλουθους όρους και περιορισμούς:

- Δεν τροποποιείται το «βασικό σχέδιο» της προκήρυξης, ούτε οι προδιαγραφές του έργου, όπως περιγράφονται στα συμβατικά τεύχη, ούτε καταργείται ομάδα εργασιών της αρχικής σύμβασης.
- Δεν θίγεται η πληρότητα, ποιότητα και λειτουργικότητα του έργου.
- Δεν χρησιμοποιείται για την πληρωμή νέων εργασιών που δεν υπήρχαν στην αρχική σύμβαση.
- Δεν υπερβαίνει η δαπάνη αυτή, κατά τον τελικό εγκεκριμένο Ανακεφαλαιωτικό Πίνακα Εργασιών του έργου, ποσοστό είκοσι τοις εκατό (20%) της συμβατικής δαπάνης ομάδας εργασιών του έργου ούτε, αθροιστικά, ποσοστό δέκα τοις εκατό (10%) της δαπάνης της αρχικής αξίας σύμβασης χωρίς Φ.Π.Α., αναθεώρηση τιμών και απρόβλεπτες δαπάνες. Στην αθροιστική αυτή ανακεφαλαίωση λαμβάνονται υπόψη μόνο οι μεταφορές δαπάνης από μία ομάδα εργασιών σε άλλη.

Τα ποσά που εξοικονομούνται, εφόσον υπερβαίνουν τα ανωτέρω όρια (20% ή και 10%), μειώνουν ισόποσα τη δαπάνη της αξίας σύμβασης χωρίς Φ.Π.Α., αναθεωρήσεις και απρόβλεπτες δαπάνες. Για τη χρήση των «επί έλασσον δαπανών» απαιτείται σε κάθε περίπτωση η σύμφωνη γνώμη του Τεχνικού Συμβουλίου, ύστερα από εισήγηση του φορέα υλοποίησης.

Ο προϋπολογισμός των έργων στα οποία εφαρμόζεται η παράγραφος αυτή αναλύεται σε ομάδες εργασιών, οι οποίες συντίθενται από εργασίες που υπάγονται σε ενιαία υποσύνολα του τεχνικού αντικείμενου των έργων, έχουν παρόμοιο τρόπο κατασκευής και επιδέχονται το ίδιο ποσοστό έκπτωσης στις τιμές μονάδας τους. Με την με αριθμ. ΔΝΣγ/οικ.38107/ΦΝ 466/2017 Απόφαση του Υπουργού Υποδομών και Μεταφορών (Β' 1956) «Καθορισμός «Ομάδων εργασιών» ανά κατηγορία έργων για τις δημόσιες συμβάσεις έργων του ν. 4412/2016», η οποία έχει εφαρμογή σε όλα τα ως άνω έργα, προσδιορίζονται οι ομάδες εργασιών ανά κατηγορία έργων.

Άρθρο 12: Προθεσμία εκτέλεσης του έργου

Η συνολική προθεσμία εκτέλεσης του έργου, ορίζεται σε **είκοσι τέσσερις (24) μήνες** από την ημέρα ανάρτησης της σύμβασης στο διαδικτυακό τόπο του ΚΗΜΔΗΣ.

Αναλυτικότερα στοιχεία για τις προθεσμίες του έργου αναφέρονται στην Ε.Σ.Υ.

Άρθρο 13: Διαδικασία σύναψης σύμβασης - Όροι υποβολής προσφορών

- 13.1** Η επιλογή του Αναδόχου, θα γίνει σύμφωνα με την «ανοικτή διαδικασία» του άρθρου 264 του ν. 4412/2016 και υπό τις προϋποθέσεις του νόμου αυτού.
- 13.2** Η οικονομική προσφορά των διαγωνιζομένων, θα συνταχθεί και υποβληθεί σύμφωνα με τα οριζόμενα στο άρθρο 95 παρ. 2.(α) του ν. 4412/2016, καθώς και στην παρ. 3.5 περ. γ έως στ της παρούσας.
- 13.3** Κάθε προσφέρων μπορεί να υποβάλει μόνο μία προσφορά.
- 13.4** Δεν επιτρέπεται η υποβολή εναλλακτικών προσφορών.
- 13.5** Δε γίνονται δεκτές προσφορές για μέρος του αντικειμένου της σύμβασης.

Άρθρο 14: Κριτήριο Ανάθεσης

Κριτήριο για την ανάθεση της σύμβασης είναι η πλέον συμφέρουσα από οικονομική άποψη προσφορά μόνο βάσει τιμής (χαμηλότερη τιμή).

Άρθρο 15: Εγγύηση συμμετοχής

- 15.1** Για την συμμετοχή στον διαγωνισμό απαιτείται η κατάθεση από τους συμμετέχοντες οικονομικούς φορείς, κατά τους όρους της παρ. 1 του άρθρου 72 του ν. 4412/2016, εγγυητικής επιστολής συμμετοχής, που ανέρχεται σε **ποσοστό 2%** επί του προϋπολογισμού του έργου, δηλαδή ποσού **Έξι χιλιάδων πεντακοσίων τριών ευρώ και εβδομήντα ενός λεπτών (6.503,71 €)**.

Στην περίπτωση ένωσης οικονομικών φορέων, η εγγύηση συμμετοχής περιλαμβάνει και τον όρο ότι η εγγύηση καλύπτει τις υποχρεώσεις όλων των οικονομικών φορέων που συμμετέχουν στην ένωση.

- 15.2** Οι εγγυητικές επιστολές συμμετοχής περιλαμβάνουν, σύμφωνα με το άρθρο 72 παρ. 12 του ν. 4412/2016, κατ' ελάχιστον τα ακόλουθα στοιχεία:
- α) την ημερομηνία έκδοσης,
 - β) τον εκδότη,
 - γ) την αναθέτουσα αρχή ή τον κύριο του έργου ή το φορέα κατασκευής του έργου (**Δ.Ε.Υ.Α. Αλεξανδρούπολης**), προς τον οποίο απευθύνονται,
 - δ) τον αριθμό της εγγύησης,
 - ε) το ποσό που καλύπτει η εγγύηση,
 - στ) την πλήρη επωνυμία, τον Α.Φ.Μ. και τη διεύθυνση του οικονομικού φορέα υπέρ του οποίου εκδίδεται η εγγύηση (στην περίπτωση ένωσης αναγράφονται όλα τα παραπάνω για κάθε μέλος της ένωσης),
 - ζ) τους όρους ότι: αα) η εγγύηση παρέχεται ανέκκλητα και ανεπιφύλακτα, ο δε εκδότης παραιτείται του δικαιώματος της διαιρέσεως και της διζήσεως, και ββ) ότι σε περίπτωση κατάπτωσης αυτής, το ποσό της κατάπτωσης υπόκειται στο εκάστοτε ισχύον τέλος χαρτοσήμου. (Η υποπερ. αα' δεν εφαρμόζεται για τις εγγυήσεις που παρέχονται με γραμμάτιο του Ταμείου Παρακαταθηκών και Δανείων).
 - η) τα στοιχεία της διακήρυξης (αριθμός, έτος, τίτλος έργου) και την καταληκτική ημερομηνία υποβολής προσφορών,
 - θ) την ημερομηνία λήξης ή τον χρόνο ισχύος της εγγύησης,
 - ι) την ανάληψη υποχρέωσης από τον εκδότη της εγγύησης να καταβάλει το ποσό της

εγγύησης ολικά ή μερικά εντός πέντε (5) ημερών μετά από απλή έγγραφη ειδοποίηση εκείνου προς τον οποίο απευθύνεται.

- 15.3** Η εγγύηση συμμετοχής πρέπει να ισχύει για **τουλάχιστον τριάντα (30) ημέρες** μετά τη λήξη του χρόνου ισχύος της προσφοράς του άρθρου 19 της παρούσας, δηλαδή για **τουλάχιστον 420 ημέρες**, άλλως η προσφορά **απορρίπτεται**. Η αναθέτουσα αρχή μπορεί, πριν τη λήξη της προσφοράς, να ζητά από τους προσφέροντες να παρατείνουν, πριν τη λήξη τους, τη διάρκεια ισχύος της προσφοράς και της εγγύησης συμμετοχής.
- 15.4** Η εγγύηση συμμετοχής καταπίπτει, αν ο προσφέρων:
- αποσύρει την προσφορά του κατά τη διάρκεια ισχύος αυτής,
 - παρέχει, εν γνώσει του, ψευδή στοιχεία ή πληροφορίες που αναφέρονται στο άρθρο 22,
 - δεν προσκομίσει εγκαίρως τα προβλεπόμενα στο άρθρο 23 της παρούσας δικαιολογητικά,
 - στις περιπτώσεις των παρ. 3, 4 και 5 του άρθρου 103 του ν. 4412/2016, περί πρόσκλησης για υποβολή δικαιολογητικών από τον προσωρινό ανάδοχο, αν, κατά τον έλεγχο των παραπάνω δικαιολογητικών, σύμφωνα με τα άρθρο 4.2 της παρούσας, διαπιστωθεί ότι τα στοιχεία που δηλώθηκαν στο ΕΕΕΣ είναι εκ προθέσεως απατηλά, ή ότι έχουν υποβληθεί πλαστά αποδεικτικά στοιχεία, ή αν, από τα παραπάνω δικαιολογητικά που προσκομίσθηκαν νομίμως και εμπροθέσμως, δεν αποδεικνύεται η μη συνδρομή των λόγων αποκλεισμού του άρθρου 18 ή η πλήρωση μιας ή περισσότερων από τις απαιτήσεις των,
 - δεν προσέλθει εγκαίρως για υπογραφή του συμφωνητικού,
 - υποβάλει μη κατάλληλη προσφορά με την έννοια της περ. 46 της παρ. 1 του άρθρου 2 του ν. 4412/2016,
 - δεν ανταποκριθεί στη σχετική πρόσκληση της αναθέτουσας αρχής εντός της προβλεπόμενης, στο άρθρο 4.1(η) προθεσμίας και δεν υποβάλλει εξηγήσεις, σε περίπτωση ασυνήθιστα χαμηλής προσφοράς.
- 15.5** Η εγγύηση συμμετοχής επιστρέφεται στον ανάδοχο με την προσκόμιση της εγγύησης καλής εκτέλεσης.
Η εγγύηση συμμετοχής επιστρέφεται στους λοιπούς προσφέροντες, σύμφωνα με τα ειδικότερα οριζόμενα στο άρθρο 72 του ν. 4412/2016.

Άρθρο 16: Χορήγηση Προκαταβολής – Εγγύηση Προκαταβολής - Ρήτρα πρόσθετης καταβολής (Πριμ)

16.1 Δεν προβλέπεται η χορήγηση προκαταβολής στον Ανάδοχο.

16.2 Δεν προβλέπεται η χορήγηση πρόσθετης καταβολής (πριμ) στον Ανάδοχο.

Άρθρο 17: Εγγυήσεις καλής εκτέλεσης και λειτουργίας του έργου

17.1 Για την υπογραφή της σύμβασης απαιτείται η παροχή εγγύησης καλής εκτέλεσης, σύμφωνα με το άρθρο 72 παρ. 4 του ν. 4412/2016, το ύψος της οποίας καθορίζεται σε **ποσοστό 5% επί της εκτιμώμενης αξίας της σύμβασης** (ή του τμήματος της σύμβασης, σε περίπτωση υποδιαίρεσης σε τμήματα), χωρίς να συμπεριλαμβάνονται τα δικαιώματα προαίρεσης, χωρίς Φ.Π.Α. και κατατίθεται μέχρι και την υπογραφή του συμφωνητικού.

Σε περίπτωση τροποποίησης της σύμβασης κατά το άρθρο 132 ν. 4412/2016, η οποία

συνεπάγεται αύξηση της συμβατικής αξίας, η αναθέτουσα αρχή οφείλει να απαιτεί από τον ανάδοχο να καταθέσει, μέχρι και την υπογραφή της τροποποιημένης σύμβασης, συμπληρωματική εγγύηση το ύψος της οποίας ανέρχεται σε ποσοστό 5% επί του ποσού της αύξησης της αξίας της σύμβασης, χωρίς ΦΠΑ.

Οι εγγυητικές επιστολές καλής εκτέλεσης περιλαμβάνουν κατ' ελάχιστον τα αναφερόμενα στην παράγραφο 15.2 της παρούσας, πλην της περ. (η), και επιπρόσθετα, τον αριθμό και τον τίτλο της σχετικής σύμβασης.

Η εγγύηση καλής εκτέλεσης της σύμβασης καλύπτει συνολικά και χωρίς διακρίσεις την εφαρμογή όλων των όρων της σύμβασης και κάθε απαίτηση της αναθέτουσας αρχής ή του κυρίου του έργου έναντι του αναδόχου.

Ο χρόνος ισχύος της εγγύησης καλής εκτέλεσης πρέπει να είναι μεγαλύτερος κατά τρεις (3) τουλάχιστον μήνες από το άθροισμα της συμβατικής προθεσμίας, της οριακής προθεσμίας και του χρόνου υποχρεωτικής συντήρησης του έργου, σύμφωνα με το άρθρο 171 του ν. 4412 και τα έγγραφα της παρούσας σύμβασης.

Η εγγύηση καλής εκτέλεσης καταπίπτει υπέρ της αναθέτουσας αρχής, στην περίπτωση παράβασης από τον ανάδοχο των όρων της σύμβασης, όπως αυτή ειδικότερα ορίζει.

Οι εγγυητικές επιστολές καλής εκτέλεσης, καταπίπτουν με αιτιολογημένη απόφαση της αναθέτουσας αρχής, η οποία εκδίδεται μετά από προηγούμενη εισήγηση της Διευθύνουσας Υπηρεσίας.

Ειδικά, σε περίπτωση οριστικοποίησης της απόφασης έκπτωσης του αναδόχου, το σύνολο των εγγυήσεων για την καλή εκτέλεση του έργου, καταπίπτει υπέρ του κυρίου του έργου, ως ειδική ποινική ρήτρα, και κατά μέγιστο μέχρι το υπολειπόμενο προς κατασκευή ποσό της σύμβασης και εφόσον ληφθεί υπόψη προς επιστροφή αρνητικός λογαριασμός.

Η εγγύηση καλής εκτέλεσης, όπως αυτή διαμορφώθηκε κατόπιν τροποποιήσεων της σύμβασης, κατά το άρθρο 132 του ν. 4412/2016, μειώνεται αμέσως μετά από την έγκριση της τελικής επιμέτρησης από τη διευθύνουσα υπηρεσία, κατά ποσοστό εβδομήντα τοις εκατό (70%) της συνολικής αξίας.

Το σύνολο των εγγυήσεων καλής εκτέλεσης επιστρέφεται χωρίς καθυστέρηση, αμέσως μετά από την έγκριση του πρωτοκόλλου παραλαβής και την έγκριση του τελικού λογαριασμού του έργου.

17.2 Εγγύηση καλής λειτουργίας ΔΕΝ ΠΡΟΒΛΕΠΕΤΑΙ

17.3 Οι κρατήσεις της παρ. 12 του άρθρου 152 του ν. 4412/2016, περί λογαριασμών και πιστοποιήσεων, μπορεί να αντικατασταθούν οποτεδήποτε από τον ανάδοχο, μερικά ή ολικά, με ισόποση εγγυητική επιστολή. Οι εγγυήσεις αυτές περιορίζονται κατά ποσοστό πέντε τοις εκατό (5%) επί της αξίας των εργασιών που περιλαμβάνονται στις υποβεβλημένες στην υπηρεσία επιμετρήσεις. Η μείωση αποφασίζεται από τη διευθύνουσα υπηρεσία, ύστερα από αίτηση του αναδόχου, η οποία συνοδεύεται από ειδικό απολογισμό των εργασιών των οποίων έχουν υποβληθεί οι επιμετρήσεις.

Άρθρο 17Α: Έκδοση εγγυητικών

17.Α.1 Οι εγγυητικές επιστολές των άρθρων 15, 16 και 17 εκδίδονται από πιστωτικά ή χρηματοδοτικά ιδρύματα ή ασφαλιστικές επιχειρήσεις κατά την έννοια των περιπτώσεων β' και γ' της παρ. 1 του άρθρου 14 του ν. 4364/ 2016 (Α'13) που λειτουργούν νόμιμα στα κράτη – μέλη της Ένωσης ή του Ευρωπαϊκού Οικονομικού Χώρου ή στα κράτη – μέρη της ΣΔΣ και έχουν, σύμφωνα με τις ισχύουσες διατάξεις, το δικαίωμα αυτό. Μπορούν, επίσης, να εκδίδονται από το Τ.Μ.Ε.Δ.Ε. ή να παρέχονται με γραμμάτιο του Ταμείου Παρακαταθηκών και Δανείων με παρακατάθεση σε αυτό του αντίστοιχου χρηματικού ποσού. Αν συσταθεί παρακαταθήκη με

γραμμάτιο παρακατάθεσης χρεογράφων στο Ταμείο Παρακαταθηκών και Δανείων, τα τοκομερίδια ή μερίσματα που λήγουν κατά τη διάρκεια της εγγύησης επιστρέφονται μετά τη λήξη τους στον υπέρ ου η εγγύηση οικονομικό φορέα.

17.Α.2 Οι εγγυητικές επιστολές εκδίδονται κατ' επιλογή του οικονομικού φορέα/αναδόχου από ένα ή περισσότερους εκδότες της παραπάνω παραγράφου, ανεξαρτήτως του ύψους των.

Η αναθέτουσα αρχή επικοινωνεί με τους φορείς που φέρονται να έχουν εκδώσει τις εγγυητικές επιστολές, προκειμένου να διαπιστώσει την εγκυρότητά τους.

Άρθρο 18: Ημερομηνία και ώρα λήξης της προθεσμίας υποβολής των προσφορών - αποσφράγισης

Ως ημερομηνία και ώρα λήξης της προθεσμίας υποβολής των προσφορών ορίζεται η 02/03/2026, ημέρα Δευτέρα και ώρα 13:00.

Ως ημερομηνία και ώρα ηλεκτρονικής αποσφράγισης των προσφορών ορίζεται η 05/03/2026, ημέρα Πέμπτη και ώρα 10:00 π.μ.

Αν, για λόγους ανωτέρας βίας ή για τεχνικούς λόγους δεν διενεργηθεί η αποσφράγιση κατά την ορισθείσα ημέρα ή αν μέχρι τη μέρα αυτή δεν έχει υποβληθεί καμία προσφορά, η αποσφράγιση και η καταληκτική ημερομηνία αντίστοιχα μετατίθενται σε οποιαδήποτε άλλη ημέρα, με απόφαση της αναθέτουσας αρχής. Η απόφαση αυτή κοινοποιείται στους προσφέροντες, μέσω της λειτουργικότητας "Επικοινωνία", πέντε (5) τουλάχιστον εργάσιμες ημέρες πριν τη νέα ημερομηνία, και αναρτάται στο ΚΗΜΔΗΣ, στην ιστοσελίδα της αναθέτουσας αρχής, εφόσον διαθέτει, καθώς και στον ειδικό, δημόσια προσβάσιμο, χώρο "ηλεκτρονικοί διαγωνισμοί" της πύλης www.promitheus.gov.gr του ΕΣΗΔΗΣ. Αν και στη νέα αυτή ημερομηνία δεν καταστεί δυνατή η αποσφράγιση των προσφορών ή δεν υποβληθούν προσφορές, μπορεί να ορισθεί και νέα ημερομηνία, εφαρμοζομένων κατά τα λοιπά των διατάξεων των δύο προηγούμενων εδαφίων. Σε περίπτωση που και στη νέα αυτή ημερομηνία δεν καταστεί δυνατή η αποσφράγιση των προσφορών ή δεν υποβληθούν προσφορές, διεξάγεται νέα διαδικασία σύναψης δημόσιας σύμβασης για το εν λόγω έργο με την εκ νέου τήρηση όλων των διατυπώσεων δημοσιότητας που προβλέπονται στις διατάξεις του παρόντος (επαναληπτικός διαγωνισμός, σύμφωνα με τις διατάξεις του άρθρου 98 παρ. 1 περ. α του ν. 4412/2016).

Άρθρο 19: Χρόνος ισχύος προσφορών

19.1 Κάθε υποβαλλόμενη προσφορά δεσμεύει τον συμμετέχοντα στον διαγωνισμό κατά τη διάταξη του άρθρου 97 του ν. 4412/2016, για διάστημα **δεκατριών (13) μηνών**, από την ημερομηνία λήξης της προθεσμίας υποβολής των προσφορών.

19.2 Προσφορά που ορίζει χρόνο ισχύος μικρότερο από αυτόν που προβλέπεται στο παρόν απορρίπτεται ως μη κανονική.

19.3 Η αναθέτουσα αρχή μπορεί, πριν τη λήξη του χρόνου ισχύος της προσφοράς, να ζητά από τους προσφέροντες να παρατείνουν τη διάρκεια ισχύος της προσφοράς τους και της εγγύησης συμμετοχής, κατ' ανώτατο όριο για χρονικό διάστημα ίσο με το προβλεπόμενο στην παρ. 19.1. Μετά από τη λήξη και του παραπάνω ανώτατου χρονικού ορίου παράτασης ισχύος της προσφοράς, τα αποτελέσματα της παρούσας διαδικασίας ανάθεσης ματαιώνονται, εκτός αν η αναθέτουσα αρχή κρίνει, κατά περίπτωση, αιτιολογημένα, ότι η συνέχιση της διαδικασίας εξυπηρετεί το δημόσιο συμφέρον, οπότε οι οικονομικοί φορείς που συμμετέχουν στη διαδικασία μπορούν να επιλέξουν να παρατείνουν την προσφορά τους, εφόσον τους ζητηθεί πριν από την πάροδο του ανωτέρω ανώτατου ορίου παράτασης της προσφοράς τους. Η διαδικασία ανάθεσης συνεχίζεται με όσους παρέτειναν τις προσφορές τους και αποκλείονται οι λοιποί οικονομικοί

φορείς.

19.4 Αν λήξει ο χρόνος ισχύος των προσφορών και δεν ζητηθεί παράταση της προσφοράς, η αναθέτουσα αρχή δύναται, με αιτιολογημένη απόφασή της, εφόσον η εκτέλεση της σύμβασης εξυπηρετεί το δημόσιο συμφέρον, να ζητήσει, εκ των υστέρων, από τους οικονομικούς φορείς που συμμετέχουν στη διαδικασία να παρατείνουν τον χρόνο ισχύος της προσφοράς τους, καθώς και της εγγύησης συμμετοχής, οπότε η διαδικασία συνεχίζεται με τους οικονομικούς φορείς, οι οποίοι προέβησαν στις ανωτέρω ενέργειες.

Άρθρο 20: Δημοσιότητα/ Δαπάνες δημοσίευσης

1. Η προκήρυξη της σύμβασης (ΑΔΑΜ: 26PROC018455977) και η παρούσα Διακήρυξη (ΑΔΑΜ: ΟΡΑΤΕ ΣΤΟ ΠΑΝΩ ΜΕΡΟΣ ΤΗΣ ΣΕΛΙΔΑΣ) αναρτήθηκε στο ΚΗΜΔΗΣ.

2. Τα έγγραφα της παρούσας διαδικασίας δημόσιας σύμβασης καταχωρήθηκαν στο σχετικό ηλεκτρονικό χώρο του ΕΣΗΔΗΣ – Δημόσια Έργα με Συστημικό Αύξοντα Αριθμό: **218424** και αναρτήθηκαν στη Διαδικτυακή Πύλη (www.promitheus.gov.gr) του ΟΠΣ ΕΣΗΔΗΣ.

3. Στην ιστοσελίδα της αναθέτουσας αρχής (www.deyaalex.gr), αναρτάται σχετική ενημέρωση, σύμφωνα με τα οριζόμενα στο άρθρο 2 της παρούσας.

4. Περίληψη της παρούσας Διακήρυξης δημοσιεύεται στον Ελληνικό Τύπο, σύμφωνα με το άρθρο 66 ν. 4412/2016 και αναρτάται στο πρόγραμμα “Διάγεια” diavgeia.gov.gr.

Τα έξοδα των εκ της κείμενης νομοθεσίας απαραίτητων δημοσιεύσεων της περίληψης της δημοπρασίας στην οποία αναδείχθηκε ανάδοχος, βαρύνουν τον ίδιο και εισπράττονται με τον πρώτο λογαριασμό πληρωμής του έργου. Τα έξοδα δημοσιεύσεων των τυχόν προηγούμενων διαγωνισμών για την ανάθεση του ίδιου έργου, καθώς και τα έξοδα των μη απαραίτητων εκ του νόμου δημοσιεύσεων βαρύνουν την αναθέτουσα αρχή και καταβάλλονται από τις πιστώσεις του έργου.

ΚΕΦΑΛΑΙΟ Γ'

Η σύμβαση ανατίθεται βάσει του κριτηρίου του άρθρου 14 της παρούσας, σε προσφέροντα ο οποίος δεν αποκλείεται από τη συμμετοχή βάσει της παρ. Α του άρθρου 22 της παρούσας και πληροί τα κριτήρια επιλογής των παρ. Β, Γ, Δ και Ε του άρθρου 22 της παρούσας.

Άρθρο 21: Δικαιούμενοι συμμετοχής στη διαδικασία σύναψης σύμβασης

21.1 Δικαίωμα συμμετοχής έχουν φυσικά ή νομικά πρόσωπα, ή ενώσεις αυτών που δραστηριοποιούνται στην κατηγορία έργων **ΥΔΡΑΥΛΙΚΑ**, ανεξάρτητα από την έδρα τους, έχουν τη δυνατότητα ανάληψης έργων αντίστοιχου προϋπολογισμού και που είναι εγκατεστημένα σε:

- α) σε κράτος-μέλος της Ένωσης,
- β) σε κράτος-μέλος του Ευρωπαϊκού Οικονομικού Χώρου (Ε.Ο.Χ.),
- γ) σε τρίτες χώρες που έχουν υπογράψει και κυρώσει τη ΣΔΣ, στο βαθμό που η υπό ανάθεση δημόσια σύμβαση καλύπτεται από τα Παραρτήματα 1, 2, 4, 5, 6 και 7 και τις γενικές σημειώσεις του σχετικού με την Ένωση Προσαρτήματος Ι της ως άνω Συμφωνίας, καθώς και
- δ) σε τρίτες χώρες που δεν εμπίπτουν στην περίπτωση γ' της παρούσας παραγράφου και έχουν συνάψει διμερείς ή πολυμερείς συμφωνίες με την Ένωση σε θέματα διαδικασιών ανάθεσης δημοσίων συμβάσεων.

Στον βαθμό που καλύπτονται από τα Παραρτήματα 1, 2, 4, 5, 6 και 7 και τις γενικές σημειώσεις του σχετικού με την Ένωση Προσαρτήματος Ι της ΣΔΣ, καθώς και τις λοιπές διεθνείς συμφωνίες από τις οποίες δεσμεύεται η Ένωση, οι αναθέτουσες αρχές επιφυλάσσουν για τα έργα, τα αγαθά, τις υπηρεσίες και τους οικονομικούς φορείς των χωρών που έχουν υπογράψει τις εν λόγω συμφωνίες μεταχείριση εξίσου ευνοϊκή με αυτήν που επιφυλάσσουν για τα έργα, τα αγαθά, τις υπηρεσίες και τους οικονομικούς φορείς της Ένωσης.

21.2 Οικονομικός φορέας συμμετέχει είτε μεμονωμένα είτε ως μέλος ένωσης.

21.3 Οι ενώσεις οικονομικών φορέων συμμετέχουν υπό τους όρους των παρ. 2, 3 και 4 του άρθρου 19 και των παρ. 1 (γ) και (ε) του άρθρου 76 του ν. 4412/2016.

Δεν απαιτείται από τις εν λόγω ενώσεις να περιβληθούν συγκεκριμένη νομική μορφή για την υποβολή προσφοράς. Σε περίπτωση που η ένωση αναδειχθεί ανάδοχος η νομική της μορφή πρέπει να είναι τέτοια που να εξασφαλίζεται η ύπαρξη ενός και μοναδικού φορολογικού μητρώου για την ένωση (πχ κοινοπραξία).

Άρθρο 22: Κριτήρια ποιοτικής επιλογής

Οι μεμονωμένοι προσφέροντες πρέπει να ικανοποιούν **όλα** τα κριτήρια ποιοτικής επιλογής.

Στην περίπτωση ένωσης οικονομικών φορέων, **ισχύουν τα εξής:**

- αναφορικά με τις απαιτήσεις του άρθρου 22.Α της παρούσας, αυτές θα πρέπει να ικανοποιούνται από κάθε μέλος της ένωσης.
- αναφορικά με τις απαιτήσεις του άρθρου 22.Β της παρούσας, κάθε μέλος της ένωσης θα πρέπει να είναι εγγεγραμμένο στο σχετικό επαγγελματικό μητρώο, σύμφωνα με τα ειδικότερα στο ως άνω άρθρο, τουλάχιστον σε μια από τις κατηγορίες που αφορά στο υπό ανάθεση έργο. Περαιτέρω, αθροιστικά πρέπει να καλύπτονται όλες οι κατηγορίες του έργου.

22.Α. Λόγοι αποκλεισμού

Κάθε προσφέρων **αποκλείεται** από τη συμμετοχή στην παρούσα διαδικασία σύναψης σύμβασης,

εφόσον συντρέχει στο πρόσωπό του (αν πρόκειται για μεμονωμένο φυσικό ή νομικό πρόσωπο) ή σε ένα από τα μέλη του (αν πρόκειται περί ένωσης οικονομικών φορέων) ένας από τους λόγους των παρακάτω περιπτώσεων:

22.Α.1 Όταν υπάρχει εις βάρος του αμετάκλητη καταδικαστική απόφαση για ένα από τα ακόλουθα εγκλήματα:

α) συμμετοχή σε εγκληματική οργάνωση, όπως αυτή ορίζεται στο άρθρο 2 της απόφασης – πλαίσιο 2008/841/ΔΕΥ του Συμβουλίου της 24ης Οκτωβρίου 2008, για την καταπολέμηση του οργανωμένου εγκλήματος (ΕΕ L 300 της 11.11.2008 σ.42), και τα εγκλήματα του άρθρου 187 του Ποινικού Κώδικα (εγκληματική οργάνωση),

β) ενεργητική δωροδοκία, όπως ορίζεται στο άρθρο 3 της σύμβασης περί της καταπολέμησης της δωροδοκίας, στην οποία ενέχονται υπάλληλοι των Ευρωπαϊκών Κοινοτήτων ή των κρατών-μελών της Ένωσης (ΕΕ C 195 της 25.6.1997, σ. 1) και στην παρ. 1 του άρθρου 2 της απόφασης – πλαίσιο 2003/568/ΔΕΥ του Συμβουλίου της 22ας Ιουλίου 2003, για την καταπολέμηση της δωροδοκίας στον ιδιωτικό τομέα (ΕΕ L 192 της 31.7.2003, σ. 54), καθώς και όπως ορίζεται στο εθνικό δίκαιο του οικονομικού φορέα, και τα εγκλήματα των άρθρων 159Α (δωροδοκία πολιτικών προσώπων), 236 (δωροδοκία υπαλλήλου), 237 παρ. 2-4 (δωροδοκία δικαστικών λειτουργών), 237Α παρ. 2 (εμπορία επιρροής – μεσάζοντες), 396 παρ. 2 (δωροδοκία στον ιδιωτικό τομέα) του Ποινικού Κώδικα,

γ) απάτη, εις βάρος των οικονομικών συμφερόντων της Ένωσης κατά την έννοια των άρθρων 3 και 4 της Οδηγίας (ΕΕ) 2017/1371 του Ευρωπαϊκού Κοινοβουλίου και του Συμβουλίου της 5ης Ιουλίου 2017 σχετικά με την καταπολέμηση, μέσω του ποινικού δικαίου, της απάτης εις βάρος των οικονομικών συμφερόντων της Ένωσης (L 198/28.07.2017) και τα εγκλήματα των άρθρων 159Α (δωροδοκία πολιτικών προσώπων), 216 (πλαστογραφία), 236 (δωροδοκία υπαλλήλου), 237 παρ. 2-4 (δωροδοκία δικαστικών λειτουργών), 242 (ψευδής βεβαίωση, νόθευση κ.λπ.) 374 (διακεκριμένη κλοπή), 375 (υπεξαίρεση), 386 (απάτη), 386Α (απάτη με υπολογιστή), 386Β (απάτη σχετική με τις επιχορηγήσεις), 390 (απιστία) του Ποινικού Κώδικα και των άρθρων 155 επ. του Εθνικού Τελωνειακού Κώδικα (ν. 2960/2001, Α' 265), όταν αυτά στρέφονται κατά των οικονομικών συμφερόντων της Ευρωπαϊκής Ένωσης ή συνδέονται με την προσβολή αυτών των συμφερόντων, καθώς και τα εγκλήματα των άρθρων 23 (διασυννοριακή απάτη σχετικά με τον ΦΠΑ) και 24 (επικουρικές διατάξεις για την ποινική προστασία των οικονομικών συμφερόντων της Ευρωπαϊκής Ένωσης) του ν. 4689/2020 (Α' 103),

δ) τρομοκρατικά εγκλήματα ή εγκλήματα συνδεόμενα με τρομοκρατικές δραστηριότητες, όπως ορίζονται, αντιστοίχως, στα άρθρα 3-4 και 5-12 της Οδηγίας (ΕΕ) 2017/541 του Ευρωπαϊκού Κοινοβουλίου και του Συμβουλίου της 15ης Μαρτίου 2017, για την καταπολέμηση της τρομοκρατίας και την αντικατάσταση της απόφασης – πλαισίου 2002/475/ΔΕΥ του Συμβουλίου και για την τροποποίηση της απόφασης 2005/671/ΔΕΥ του Συμβουλίου (ΕΕ L 88/31.03.2017) ή ηθική αυτουργία ή συνέργεια ή απόπειρα διάπραξης εγκλήματος, όπως ορίζονται στο άρθρο 14 αυτής, και τα εγκλήματα των άρθρων 187Α και 187Β του Ποινικού Κώδικα, καθώς και τα εγκλήματα των άρθρων 32-35 του ν. 4689/2020 (Α'103),

ε) νομιμοποίηση εσόδων από παράνομες δραστηριότητες ή χρηματοδότηση της τρομοκρατίας, όπως αυτές ορίζονται στο άρθρο 1 της Οδηγίας (ΕΕ) 2015/849 του Ευρωπαϊκού Κοινοβουλίου και του Συμβουλίου της 20ης Μαΐου 2015, σχετικά με την πρόληψη της χρησιμοποίησης του χρηματοπιστωτικού συστήματος για τη νομιμοποίηση εσόδων από παράνομες δραστηριότητες ή για τη χρηματοδότηση της τρομοκρατίας, την τροποποίηση του κανονισμού (ΕΕ) αριθμ. 648/2012 του Ευρωπαϊκού Κοινοβουλίου και του Συμβουλίου, και την κατάργηση της οδηγίας 2005/60/ΕΚ του Ευρωπαϊκού Κοινοβουλίου και του Συμβουλίου και της οδηγίας 2006/70/ΕΚ της Επιτροπής (ΕΕ L 141/05.06.2015) και τα εγκλήματα των άρθρων 2 και 39 του ν. 4557/2018 (Α' 139),),

στ) παιδική εργασία και άλλες μορφές εμπορίας ανθρώπων, όπως ορίζονται στο άρθρο 2 της Οδηγίας 2011/36/ΕΕ του Ευρωπαϊκού Κοινοβουλίου και του Συμβουλίου της 5ης Απριλίου 2011, για την πρόληψη και την καταπολέμηση της εμπορίας ανθρώπων και για την προστασία των θυμάτων

της, καθώς και για την αντικατάσταση της απόφασης – πλαίσιο 2002/629/ΔΕΥ του Συμβουλίου (ΕΕ L 101 της 15.4.2011, σ. 1), και τα εγκλήματα του άρθρου 323Α του Ποινικού Κώδικα (εμπορία ανθρώπων).

Ο οικονομικός φορέας αποκλείεται επίσης όταν το πρόσωπο εις βάρος του οποίου εκδόθηκε αμετάκλητη καταδικαστική απόφαση είναι μέλος του διοικητικού, διευθυντικού ή εποπτικού οργάνου του εν λόγω οικονομικού φορέα ή έχει εξουσία εκπροσώπησης, λήψης αποφάσεων ή ελέγχου σε αυτό.

Η υποχρέωση του προηγούμενου εδαφίου αφορά:

α) Στις περιπτώσεις εταιρειών περιορισμένης ευθύνης (Ε.Π.Ε.), προσωπικών εταιρειών (Ο.Ε. Ε.Ε.) και Ιδιωτικών Κεφαλαιουχικών Εταιρειών (Ι.Κ.Ε.), τους διαχειριστές.

β) Στις περιπτώσεις ανωνύμων εταιρειών (Α.Ε.) τον Διευθύνοντα Σύμβουλο, τα μέλη του Διοικητικού Συμβουλίου, καθώς και τα πρόσωπα στα οποία με απόφαση του Διοικητικού Συμβουλίου έχει ανατεθεί το σύνολο της διαχείρισης και εκπροσώπησης της εταιρείας.

γ) Στις περιπτώσεις των συνεταιρισμών, τα μέλη του Διοικητικού Συμβουλίου, ή

δ) στις υπόλοιπες περιπτώσεις νομικών προσώπων, τον, κατά περίπτωση, νόμιμο εκπρόσωπο.

22.A.2

α) Όταν ο προσφέρων έχει αθετήσει τις υποχρεώσεις του όσον αφορά στην καταβολή φόρων ή εισφορών κοινωνικής ασφάλισης και αυτό έχει διαπιστωθεί από δικαστική ή διοικητική απόφαση με τελεσίδικη και δεσμευτική ισχύ, σύμφωνα με διατάξεις της χώρας όπου είναι εγκατεστημένος ή την εθνική νομοθεσία ή/και

β) η αναθέτουσα αρχή μπορεί να αποδείξει με τα κατάλληλα μέσα ότι ο προσφέρων έχει αθετήσει τις υποχρεώσεις του όσον αφορά την καταβολή φόρων ή εισφορών κοινωνικής ασφάλισης.

Αν ο προσφέρων είναι Έλληνας πολίτης ή έχει την εγκατάστασή του στην Ελλάδα, οι υποχρεώσεις του που αφορούν τις εισφορές κοινωνικής ασφάλισης καλύπτουν, τόσο την κύρια, όσο και την επικουρική ασφάλιση.

Οι υποχρεώσεις των περ. α' και β' θεωρείται ότι δεν έχουν αθετηθεί εφόσον δεν έχουν καταστεί ληξιπρόθεσμες ή εφόσον αυτές έχουν υπαχθεί σε δεσμευτικό διακανονισμό που τηρείται.

Δεν αποκλείεται ο προσφέρων, όταν έχει εκπληρώσει τις υποχρεώσεις του, είτε καταβάλλοντας τους φόρους ή τις εισφορές κοινωνικής ασφάλισης που οφείλει, συμπεριλαμβανομένων, κατά περίπτωση, των δεδουλευμένων τόκων ή των προστίμων, είτε υπαγόμενος σε δεσμευτικό διακανονισμό για την καταβολή τους, στο μέτρο που τηρεί τους όρους του δεσμευτικού κανονισμού.

22.A.3 α) Κατ' εξαίρεση, για τους πιο κάτω επιτακτικούς λόγους δημόσιου συμφέροντος δεν εφαρμόζονται οι παράγραφοι 22.A.1 και 22.A.2.

ΔΕΝ ΕΧΕΙ ΕΦΑΡΜΟΓΗ

β) Κατ' εξαίρεση, όταν ο αποκλεισμός είναι σαφώς δυσανάλογος, ιδίως όταν μόνο μικρά ποσά των φόρων ή των εισφορών κοινωνικής ασφάλισης δεν έχουν καταβληθεί ή όταν ο προσφέρων ενημερώθηκε σχετικά με το ακριβές ποσό που οφείλεται λόγω αθέτησης των υποχρεώσεων του όσον αφορά στην καταβολή φόρων ή εισφορών κοινωνικής ασφάλισης σε χρόνο κατά τον οποίο δεν είχε τη δυνατότητα να λάβει μέτρα, σύμφωνα με το τελευταίο εδάφιο της περ. β' της παρ. 2 του άρθρου 73 ν. 4412/2016, πριν από την εκπνοή της προθεσμίας υποβολής προσφοράς του άρθρου 18 της παρούσας, δεν εφαρμόζεται η παράγραφος 22.A.2.

ΔΕΝ ΕΧΕΙ ΕΦΑΡΜΟΓΗ

22.Α.4 Αποκλείεται από τη συμμετοχή στην παρούσα διαδικασία σύναψης δημόσιας σύμβασης προσφέρων σε οποιαδήποτε από τις ακόλουθες καταστάσεις:

(α) έχει αθετήσει τις υποχρεώσεις που προβλέπονται στην παρ. 2 του άρθρου 18 του ν. 4412/2016, περί αρχών που εφαρμόζονται στις διαδικασίες σύναψης δημοσίων συμβάσεων,

(β) εάν ο οικονομικός φορέας τελεί υπό πτώχευση ή έχει υπαχθεί σε διαδικασία ειδικής εκκαθάρισης ή τελεί υπό αναγκαστική διαχείριση από εκκαθαριστή ή από το δικαστήριο ή έχει υπαχθεί σε διαδικασία πτωχευτικού συμβιβασμού ή έχει αναστείλει τις επιχειρηματικές του δραστηριότητες ή έχει υπαχθεί σε διαδικασία εξυγίανσης και δεν τηρεί τους όρους αυτής ή εάν βρίσκεται σε οποιαδήποτε ανάλογη κατάσταση προκύπτουσα από παρόμοια διαδικασία, προβλεπόμενη σε εθνικές διατάξεις νόμου.

Η αναθέτουσα αρχή μπορεί να μην αποκλείει έναν οικονομικό φορέα, ο οποίος βρίσκεται σε μια εκ των καταστάσεων που αναφέρονται στην παρούσα περίπτωση, υπό την προϋπόθεση ότι η αναθέτουσα αρχή έχει αποδείξει ότι ο εν λόγω φορέας είναι σε θέση να εκτελέσει τη σύμβαση, λαμβάνοντας υπόψη τις ισχύουσες διατάξεις και τα μέτρα για τη συνέχιση της επιχειρηματικής του λειτουργίας (παρ. 5 άρθρου 73 του ν. 4412/2016),

(γ) εάν, με την επιφύλαξη της παραγράφου 3β του άρθρου 44 του ν. 3959/2011(Α'93), περί ποινικών κυρώσεων και άλλων διοικητικών συνεπειών, η αναθέτουσα αρχή διαθέτει επαρκώς εύλογες ενδείξεις που οδηγούν στο συμπέρασμα ότι ο οικονομικός φορέας συνήψε συμφωνίες με άλλους οικονομικούς φορείς με στόχο τη στρέβλωση του ανταγωνισμού,

(δ) εάν μία κατάσταση σύγκρουσης συμφερόντων κατά την έννοια του άρθρου 24 του ν. 4412/2016 δεν μπορεί να θεραπευθεί αποτελεσματικά με άλλα, λιγότερο παρεμβατικά, μέσα,

(ε) εάν μία κατάσταση στρέβλωσης του ανταγωνισμού από την πρότερη συμμετοχή των οικονομικών φορέων κατά την προετοιμασία της διαδικασίας σύναψης σύμβασης, σύμφωνα με όσα ορίζονται στο άρθρο 48 του ν. 4412/2016, δεν μπορεί να θεραπευθεί με άλλα, λιγότερο παρεμβατικά, μέσα,

(στ) εάν ο οικονομικός φορέας έχει επιδείξει σοβαρή ή επαναλαμβανόμενη πλημμέλεια κατά την εκτέλεση ουσιώδους απαίτησης στο πλαίσιο προηγούμενης δημόσιας σύμβασης, προηγούμενης σύμβασης με αναθέτοντα φορέα ή προηγούμενης σύμβασης παραχώρησης που είχε ως αποτέλεσμα την πρόωρη καταγγελία της προηγούμενης σύμβασης, αποζημιώσεις ή άλλες παρόμοιες κυρώσεις,

(ζ) εάν ο οικονομικός φορέας έχει κριθεί ένοχος εκ προθέσεως σοβαρών απατηλών δηλώσεων, κατά την παροχή των πληροφοριών που απαιτούνται για την εξακρίβωση της απουσίας των λόγων αποκλεισμού ή την πλήρωση των κριτηρίων επιλογής, έχει αποκρύψει τις πληροφορίες αυτές ή δεν είναι σε θέση να προσκομίσει τα δικαιολογητικά που απαιτούνται κατ' εφαρμογή του άρθρου 79 του ν. 4412/2016, περί Ευρωπαϊκού Ενιαίου Εγγράφου Σύμβασης, καθώς και του άρθρου 23 της παρούσας,

(η) εάν ο οικονομικός φορέας επιχειρήσει να επηρεάσει με αθέμιτο τρόπο τη διαδικασία λήψης αποφάσεων της αναθέτουσας αρχής, να αποκτήσει εμπιστευτικές πληροφορίες που ενδέχεται να του αποφέρουν αθέμιτο πλεονέκτημα στη διαδικασία σύναψης σύμβασης ή να παράσχει με απατηλό τρόπο παραπλανητικές πληροφορίες που ενδέχεται να επηρεάσουν ουσιωδώς τις αποφάσεις που αφορούν τον αποκλεισμό, την επιλογή ή την ανάθεση,

(θ) εάν ο οικονομικός φορέας έχει διαπράξει σοβαρό επαγγελματικό παράπτωμα, το οποίο θέτει σε αμφιβολία την ακεραιότητά του.

22.Α.5 Αποκλείεται από τη συμμετοχή στη διαδικασία σύναψης δημόσιας σύμβασης (διαγωνισμό), οικονομικός φορέας εάν συντρέχουν οι προϋποθέσεις εφαρμογής της παρ. 4 του άρθρου 8 του ν. 3310/2005 (εθνικός λόγος αποκλεισμού).

ΔΕΝ ΕΧΕΙ ΕΦΑΡΜΟΓΗ

22.A.6 Η αναθέτουσα αρχή αποκλείει οικονομικό φορέα σε οποιοδήποτε χρονικό σημείο κατά τη διάρκεια της διαδικασίας σύναψης σύμβασης, όταν αποδεικνύεται ότι αυτός βρίσκεται λόγω πράξεων ή παραλείψεων αυτού είτε πριν είτε κατά τη διαδικασία, σε μία από τις περιπτώσεις των προηγούμενων παραγράφων.

Εάν η περίοδος αποκλεισμού δεν έχει καθοριστεί με αμετάκλητη απόφαση, στις περιπτώσεις της παραγράφου 22.A.1, η περίοδος αυτή ανέρχεται σε πέντε (5) έτη από την ημερομηνία της καταδίκης με αμετάκλητη απόφαση και στις περιπτώσεις της παραγράφου 22.A.4 στα τρία (3) έτη από την ημερομηνία έκδοσης πράξης που βεβαιώνει το σχετικό γεγονός.

22.A.7 Οικονομικός φορέας που εμπίπτει σε μια από τις καταστάσεις που αναφέρονται στις παραγράφους 22.A.1 και 22.A.4, εκτός από την περίπτωση β, μπορεί να προσκομίζει στοιχεία προκειμένου να αποδείξει ότι τα μέτρα που έλαβε επαρκούν για να αποδείξουν την αξιοπιστία του, παρότι συντρέχει ο σχετικός λόγος αποκλεισμού. Για τον σκοπό αυτόν, ο οικονομικός φορέας αποδεικνύει ότι έχει καταβάλει ή έχει δεσμευθεί να καταβάλει αποζημίωση για ζημιές που προκλήθηκαν από το ποινικό αδίκημα ή το παράπτωμα, ότι έχει διευκρινίσει τα γεγονότα και τις περιστάσεις με ολοκληρωμένο τρόπο, μέσω ενεργού συνεργασίας με τις ερευνητικές αρχές, και έχει λάβει συγκεκριμένα τεχνικά και οργανωτικά μέτρα, καθώς και μέτρα σε επίπεδο προσωπικού κατάλληλα για την αποφυγή περαιτέρω ποινικών αδικημάτων ή παραπτωμάτων. Τα μέτρα που λαμβάνονται από τους οικονομικούς φορείς αξιολογούνται σε συνάρτηση με τη σοβαρότητα και τις ιδιαίτερες περιστάσεις του ποινικού αδικήματος ή του παραπτώματος. Εάν τα στοιχεία κριθούν επαρκή, ο εν λόγω οικονομικός φορέας δεν αποκλείεται από τη διαδικασία σύναψης σύμβασης. Αν τα μέτρα κριθούν ανεπαρκή, γνωστοποιείται στον οικονομικό φορέα το σκεπτικό της απόφασης αυτής. Οικονομικός φορέας που έχει αποκλειστεί, σύμφωνα με τις κείμενες διατάξεις, με τελεσίδικη απόφαση, από τη συμμετοχή σε διαδικασίες σύναψης σύμβασης ή ανάθεσης παραχώρησης δεν μπορεί να κάνει χρήση της ανωτέρω δυνατότητας κατά την περίοδο του αποκλεισμού που ορίζεται στην εν λόγω απόφαση.

22.A.8 Η απόφαση για την διαπίστωση της επάρκειας ή μη των επανορθωτικών μέτρων κατά την προηγούμενη παράγραφο εκδίδεται σύμφωνα με τα οριζόμενα στις παρ. 8 και 9 του άρθρου 73 του ν. 4412/2016.

22.A.9 Οικονομικός φορέας, σε βάρος του οποίου έχει επιβληθεί η κύρωση του οριζόντιου αποκλεισμού σύμφωνα με τις κείμενες διατάξεις και για το χρονικό διάστημα που αυτή ορίζει αποκλείεται από την παρούσα διαδικασία σύναψης της σύμβασης.

Κριτήρια επιλογής (22.B – 22.Δ)

22.B. Καταλληλότητα για την άσκηση της επαγγελματικής δραστηριότητας

Όσον αφορά την καταλληλότητα για την άσκηση της επαγγελματικής δραστηριότητας, απαιτείται οι οικονομικοί φορείς να είναι εγγεγραμμένοι στο σχετικό επαγγελματικό μητρώο που τηρείται στο κράτος εγκατάστασής τους. Ειδικά οι προσφέροντες που είναι εγκατεστημένοι στην Ελλάδα απαιτείται να είναι εγγεγραμμένοι στο Μητρώο Εργοληπτικών Επιχειρήσεων (Μ.Ε.ΕΠ.) για το χρονικό διάστημα που εξακολουθούν να ισχύουν οι μεταβατικές διατάξεις του άρθρου 65 του π.δ. 71/2019 ή στο Μητρώο Εργοληπτικών Επιχειρήσεων Δημόσιων Έργων (ΜΗ.Ε.Ε.Δ.Ε.), από την έναρξη ισχύος του τελευταίου ή στα Μητρώα Περιφερειακών Ενοτήτων, ανά περίπτωση, **στην κατηγορία έργου του άρθρου 21 της παρούσας.**

Οι προσφέροντες που είναι εγκατεστημένοι σε κράτος μέλος της Ευρωπαϊκής Ένωσης απαιτείται να είναι εγγεγραμμένοι στα Μητρώα του παραρτήματος XI του Προσαρτήματος Α του ν. 4412/2016.

22.Γ. Οικονομική και χρηματοοικονομική επάρκεια

Δεν απαιτείται περεταίρω Οικονομική και χρηματοοικονομική ικανότητα.

22.Δ. Τεχνική και επαγγελματική ικανότητα

Δεν απαιτείται περεταίρω Τεχνική και επαγγελματική ικανότητα.

**22.Ε. Πρότυπα διασφάλισης ποιότητας και πρότυπα περιβαλλοντικής διαχείρισης
ΔΕΝ ΕΧΕΙ ΕΦΑΡΜΟΓΗ****22.ΣΤ. Στήριξη στις ικανότητες άλλων φορέων (Δάνεια εμπειρία)**

Όσον αφορά τα κριτήρια της οικονομικής και χρηματοοικονομικής επάρκειας και τα κριτήρια σχετικά με την τεχνική και επαγγελματική ικανότητα, ένας οικονομικός φορέας μπορεί, να στηρίζεται στις ικανότητες άλλων φορέων, ασχέτως της νομικής φύσης των δεσμών του με αυτούς. Στην περίπτωση αυτή, αποδεικνύουν ότι θα έχουν στη διάθεσή τους τους αναγκαίους πόρους, με την προσκόμιση της σχετικής δέσμευσης των φορέων στην ικανότητα των οποίων στηρίζονται.

Όσον αφορά τα κριτήρια που σχετίζονται με τους τίτλους σπουδών και τα επαγγελματικά προσόντα που ορίζονται στην περίπτωση στ του Μέρους ΙΙ του Παραρτήματος ΧΙΙ του Προσαρτήματος Α ν. 4412/2016 ή με την σχετική επαγγελματική εμπειρία, οι οικονομικοί φορείς, μπορούν να βασίζονται στις ικανότητες άλλων φορέων μόνο εάν οι τελευταίοι θα εκτελέσουν τις εργασίες ή τις υπηρεσίες για τις οποίες απαιτούνται οι συγκεκριμένες ικανότητες.

Όταν ο οικονομικός φορέας στηρίζεται στις ικανότητες άλλων φορέων όσον αφορά τα κριτήρια που σχετίζονται με την οικονομική και χρηματοοικονομική επάρκεια, ο οικονομικός φορέας και αυτοί οι φορείς είναι από κοινού υπεύθυνοι για την εκτέλεση της σύμβασης.

Στην περίπτωση ένωσης οικονομικών φορέων, η ένωση μπορεί να στηρίζεται στις ικανότητες των συμμετεχόντων στην ένωση ή άλλων φορέων (για τα κριτήρια της οικονομικής και χρηματοοικονομικής επάρκειας και τα κριτήρια σχετικά με την τεχνική και επαγγελματική ικανότητα).

Η αναθέτουσα αρχή ελέγχει, σύμφωνα με τα οριζόμενα στο άρθρο 23 της παρούσας, εάν οι φορείς, στις ικανότητες των οποίων προτίθεται να στηριχθεί ο προσφέρων, πληρούν τα σχετικά κριτήρια επιλογής και, εάν συντρέχουν λόγοι αποκλεισμού κατά τα οριζόμενα στην παρούσα διακήρυξη.

Η αναθέτουσα αρχή απαιτεί από τον οικονομικό φορέα να αντικαταστήσει έναν φορέα που δεν πληροί σχετικό κριτήριο επιλογής ή για τον οποίο συντρέχουν οι λόγοι αποκλεισμού του άρθρου 22.Α της παρούσας.

Η αντικατάσταση του φορέα, στις ικανότητες του οποίου στηρίζεται ο οικονομικός φορέας που δεν πληροί σχετικό κριτήριο επιλογής ή για τον οποίον συντρέχουν λόγοι αποκλεισμού της παρούσας, γίνεται κατόπιν πρόσκλησης προς τον οικονομικό φορέα, εντός τριάντα (30) ημερών από την ημερομηνία κοινοποίησης της πρόσκλησης στον οικονομικό φορέα, για κάθε τρίτο στις ικανότητες του οποίου στηρίζεται, στο πλαίσιο της παρούσας διαδικασίας ανάθεσης σύμβασης. Ο φορέας με τον οποίο αντικαθίσταται ο φορέας του προηγούμενου εδαφίου δεν επιτρέπεται να αντικατασταθεί εκ νέου.

Άρθρο 23: Αποδεικτικά μέσα κριτηρίων ποιοτικής επιλογής

23.1 Κατά την υποβολή προσφορών οι οικονομικοί φορείς υποβάλλουν το Ευρωπαϊκό Ενιαίο

Έγγραφο Σύμβασης (ΕΕΕΣ), σύμφωνα με τα οριζόμενα στο άρθρο 79 παρ. 1 του ν. 4412/2016, το οποίο ισοδυναμεί με ενημερωμένη υπεύθυνη δήλωση, με τις συνέπειες του ν. 1599/1986 (Α'75), ως **προκαταρκτική απόδειξη** προς αντικατάσταση των πιστοποιητικών που εκδίδουν δημόσιες αρχές ή τρίτα μέρη, επιβεβαιώνοντας ότι ο εν λόγω οικονομικός φορέας πληροί τις ακόλουθες προϋποθέσεις:

α) δεν βρίσκεται σε μία από τις καταστάσεις του άρθρου 22.Α της παρούσας,
β) πληροί τα σχετικά κριτήρια επιλογής τα οποία έχουν καθορισθεί, σύμφωνα με το άρθρο 22.Β-Ε της παρούσας.

Σε οποιοδήποτε χρονικό σημείο κατά τη διάρκεια της διαδικασίας, μπορεί να ζητηθεί από τους προσφέροντες να υποβάλλουν όλα ή ορισμένα δικαιολογητικά της επόμενης παραγράφου, όταν αυτό απαιτείται για την ορθή διεξαγωγή της διαδικασίας.

Το ΕΕΕΣ φέρει υπογραφή με ημερομηνία εντός του χρονικού διαστήματος, κατά το οποίο μπορούν να υποβάλλονται προσφορές.

Αν στο διάστημα που μεσολαβεί μεταξύ της ημερομηνίας υπογραφής του ΕΕΕΣ και της καταληκτικής ημερομηνίας υποβολής προσφορών έχουν επέλθει μεταβολές στα δηλωθέντα στοιχεία, εκ μέρους του, στο ΕΕΕΣ, ο οικονομικός φορέας αποσύρει την προσφορά του, χωρίς να απαιτείται απόφαση της αναθέτουσας αρχής. Στη συνέχεια μπορεί να την υποβάλει εκ νέου με επίκαιρο ΕΕΕΣ.

Ο οικονομικός φορέας δύναται να διευκρινίζει τις δηλώσεις και πληροφορίες που παρέχει στο ΕΕΕΣ με συνοδευτική υπεύθυνη δήλωση, την οποία υποβάλλει μαζί με το ΕΕΕΣ.

Κατά την υποβολή του ΕΕΕΣ, καθώς και της συνοδευτικής υπεύθυνης δήλωσης, είναι δυνατή, με μόνη την υπογραφή του κατά περίπτωση εκπροσώπου του οικονομικού φορέα, η προκαταρκτική απόδειξη των λόγων αποκλεισμού που αναφέρονται στο άρθρο 22.Α.1 της παρούσας, για το σύνολο των φυσικών προσώπων που είναι μέλη του διοικητικού, διευθυντικού ή εποπτικού οργάνου του ή έχουν εξουσία εκπροσώπησης, λήψης αποφάσεων ή ελέγχου σε αυτόν.

Ως εκπρόσωπος του οικονομικού φορέα, για την εφαρμογή του παρόντος, νοείται ο νόμιμος εκπρόσωπος αυτού, όπως προκύπτει από το ισχύον καταστατικό ή το πρακτικό εκπροσώπησης του κατά το χρόνο υποβολής της προσφοράς ή το αρμοδίως εξουσιοδοτημένο φυσικό πρόσωπο να εκπροσωπεί τον οικονομικό φορέα για διαδικασίες σύναψης συμβάσεων ή για τη συγκεκριμένη διαδικασία σύναψης σύμβασης.

Ο οικονομικός φορέας φέρει την υποχρέωση, να δηλώσει, μέσω του ΕΕΕΣ, με ακρίβεια στην αναθέτουσα αρχή, ως έχουσα την αποκλειστική αρμοδιότητα ελέγχου για την τυχόν συνδρομή λόγων αποκλεισμού, την κατάστασή του σε σχέση με τους λόγους που προβλέπονται στο άρθρο 73 του ν. 4412/2016 και στο άρθρο 22.Α της παρούσας και ταυτόχρονα να επικαλεσθεί και τυχόν ληφθέντα μέτρα προς αποκατάσταση της αξιοπιστίας του.

Επισημαίνεται ότι, κατά την απάντηση οικονομικού φορέα στο ερώτημα του ΕΕΕΣ ή άλλου αντίστοιχου εντύπου ή δήλωσης για σύναψη συμφωνιών με άλλους οικονομικούς φορείς με στόχο τη στρέβλωση του ανταγωνισμού, η συνδρομή περιστάσεων, όπως η τριετής παραγραφή της παρ. 10 του άρθρου 73, περί λόγων αποκλεισμού, ή η εφαρμογή της παρ. 3β του άρθρου 44 του ν. 3959/2011 (Α' 93), αναλύεται στο σχετικό πεδίο που προβάλλει κατόπιν θετικής απάντησης.

Οι προηγούμενες αρνητικές απαντήσεις στο ανωτέρω ερώτημα του ΕΕΕΣ ή άλλου αντίστοιχου εντύπου ή δήλωσης, από οικονομικούς φορείς οι οποίοι εμπίπτουν στο πεδίο εφαρμογής της παρ. 3β του άρθρου 44 του ν. 3959/2011, δεν στοιχειοθετούν τον λόγο αποκλεισμού των περ. ζ' ή/ και θ' της παρ. 4 του άρθρου 73 του παρόντος και δεν απαιτείται να δηλωθούν κατά τη συμπλήρωση του ΕΕΕΣ και κάθε αντίστοιχου εντύπου.

Όσον αφορά τις υποχρεώσεις για την καταβολή φόρων ή εισφορών κοινωνικής ασφάλισης (περ. α'

και β' της παρ. 2 του άρθρου 73 του ν. 4412/2016) αυτές θεωρείται ότι δεν έχουν αθετηθεί εφόσον δεν έχουν καταστεί ληξιπρόθεσμες ή εφόσον έχουν υπαχθεί σε δεσμευτικό διακανονισμό που τηρείται. Στην περίπτωση αυτή, ο οικονομικός φορέας δεν υποχρεούται να απαντήσει καταφατικά στο σχετικό πεδίο του ΕΕΕΣ, με το οποίο ερωτάται εάν ο οικονομικός φορέας έχει ανεκπλήρωτες υποχρεώσεις όσον αφορά στην καταβολή φόρων ή εισφορών κοινωνικής ασφάλισης ή, κατά περίπτωση, εάν έχει αθετήσει τις παραπάνω υποχρεώσεις του.

Στην περίπτωση υποβολής προσφοράς από ένωση οικονομικών φορέων, το Ευρωπαϊκό Ενιαίο Έγγραφο Σύμβασης (ΕΕΕΣ), υποβάλλεται χωριστά από κάθε μέλος της ένωσης.

Στην περίπτωση που προσφέρων οικονομικός φορέας δηλώνει στο Ευρωπαϊκό Ενιαίο Έγγραφο Σύμβασης (ΕΕΕΣ) την πρόθεσή του για ανάθεση υπεργολαβίας, υποβάλλει μαζί με το δικό του ΕΕΕΣ και το ΕΕΕΣ του υπεργολάβου.

Στην περίπτωση που προσφέρων οικονομικός φορέας στηρίζεται στις ικανότητες ενός ή περισσότερων φορέων, υποβάλλει μαζί με το δικό του ΕΕΕΣ και το ΕΕΕΣ κάθε φορέα, στις ικανότητες του οποίου στηρίζεται.

23.2 Δικαιολογητικά (Αποδεικτικά μέσα)

Το δικαίωμα συμμετοχής και οι όροι και προϋποθέσεις συμμετοχής, όπως ορίστηκαν στα άρθρα 21 και 22 της παρούσας, κρίνονται:

- α)** κατά την υποβολή της προσφοράς, με την υποβολή του ΕΕΕΣ,
- β)** κατά την υποβολή των δικαιολογητικών κατακύρωσης, σύμφωνα με το άρθρο 4.2 (α έως δ) και
- γ)** κατά την εξέταση της υπεύθυνης δήλωσης, σύμφωνα με την περ. γ' της παρ. 3 του άρθρου 105 του ν.4412/16, και στο άρθρο 4.2 (ε) της παρούσας.

Στην περίπτωση που προσφέρων οικονομικός φορέας ή ένωση αυτών στηρίζεται στις ικανότητες άλλων φορέων, σύμφωνα με το άρθρο 22.ΣΤ της παρούσας, οι φορείς στην ικανότητα των οποίων στηρίζεται ο προσφέρων οικονομικός φορέας ή ένωση αυτών, υποχρεούνται στην υποβολή των δικαιολογητικών που αποδεικνύουν ότι δεν συντρέχουν οι λόγοι αποκλεισμού του άρθρου 22.Α της παρούσας και ότι πληρούν τα σχετικά κριτήρια επιλογής κατά περίπτωση (άρθρου 22.Β – Ε).

Οι οικονομικοί φορείς δεν υποχρεούνται να υποβάλλουν δικαιολογητικά ή άλλα αποδεικτικά στοιχεία, αν και στο μέτρο που η αναθέτουσα αρχή έχει τη δυνατότητα να λαμβάνει τα πιστοποιητικά ή τις συναφείς πληροφορίες απευθείας μέσω πρόσβασης σε εθνική βάση δεδομένων σε οποιοδήποτε κράτος – μέλος της Ένωσης, η οποία διατίθεται δωρεάν, όπως εθνικό μητρώο συμβάσεων, εικονικό φάκελο επιχείρησης, ηλεκτρονικό σύστημα αποθήκευσης εγγράφων ή σύστημα προεπιλογής. Η δήλωση για την πρόσβαση σε εθνική βάση δεδομένων εμπεριέχεται στο Ευρωπαϊκό Ενιαίο Έγγραφο Σύμβασης (ΕΕΕΣ), στο οποίο περιέχονται επίσης οι πληροφορίες που απαιτούνται για τον συγκεκριμένο σκοπό, όπως η ηλεκτρονική διεύθυνση της βάσης δεδομένων, τυχόν δεδομένα αναγνώρισης και, κατά περίπτωση, η απαραίτητη δήλωση συναίνεσης.

Οι οικονομικοί φορείς δεν υποχρεούνται να υποβάλουν δικαιολογητικά, όταν η αναθέτουσα αρχή που έχει αναθέσει τη σύμβαση διαθέτει ήδη τα δικαιολογητικά αυτά.

Όλα τα αποδεικτικά έγγραφα του άρθρου 23.3 έως 23.10 της παρούσας, υποβάλλονται και γίνονται αποδεκτά, σύμφωνα με τα αναλυτικά οριζόμενα στο άρθρο 4.2 (β) της παρούσας. Τα αποδεικτικά έγγραφα συντάσσονται στην ελληνική γλώσσα ή συνοδεύονται από επίσημη μετάφρασή τους στην ελληνική γλώσσα σύμφωνα με το άρθρο 6 της παρούσας. Η αναθέτουσα αρχή μπορεί να ζητεί από προσφέροντες, σε οποιοδήποτε χρονικό σημείο κατά τη διάρκεια της διαδικασίας, να υποβάλλουν όλα ή ορισμένα δικαιολογητικά, όταν αυτό απαιτείται για την ορθή διεξαγωγή της διαδικασίας.

23.3 Δικαιολογητικά μη συνδρομής λόγων αποκλεισμού του άρθρου 22.Α

Ο προσωρινός ανάδοχος, κατόπιν σχετικής ηλεκτρονικής πρόσκλησης από την αναθέτουσα αρχή, υποβάλλει τα ακόλουθα δικαιολογητικά, κατά τα ειδικότερα οριζόμενα στο άρθρο 4.2 της παρούσας:

Για την απόδειξη της μη συνδρομής των λόγων αποκλεισμού του **άρθρου 22.Α**, ο προσωρινός ανάδοχος υποβάλλει αντίστοιχα τα παρακάτω δικαιολογητικά:

(α) για την παράγραφο Α.1 του άρθρου 22 της παρούσας:

απόσπασμα του ποινικού μητρώου ή, ελλείψει αυτού, ισοδύναμου εγγράφου που εκδίδεται από αρμόδια δικαστική ή διοικητική αρχή του κράτους – μέλους ή της χώρας καταγωγής ή της χώρας όπου είναι εγκατεστημένος ο εν λόγω οικονομικός φορέας, από το οποίο προκύπτει ότι πληρούνται αυτές οι προϋποθέσεις, που να έχει εκδοθεί έως τρεις (3) μήνες πριν από την υποβολή του. Η υποχρέωση προσκόμισης του ως άνω αποσπάσματος αφορά και τα πρόσωπα των τελευταίων τεσσάρων εδαφίων της παραγράφου Α.1 του άρθρου 22.

- **Για τα εγκατεστημένα στην Ελλάδα νομικά πρόσωπα και οντότητες**, ως προς την ποινική ευθύνη του νομικού προσώπου/ οντότητας για τα αδικήματα δωροδοκίας, που περιλαμβάνονται στην παρ. 1 του άρθρου 73 του ν. 4412/2016, κατ' εφαρμογή των άρθρων 134 και 135 του ν. 5090/2024:

Ένορκη βεβαίωση του, ανά περίπτωση, νόμιμου εκπροσώπου του νομικού προσώπου/ οντότητας, στην οποία δηλώνει ότι το νομικό πρόσωπο/ οντότητα, το οποίο εκπροσωπεί νόμιμα, δεν έχει καταδικαστεί αμετάκλητα για κανένα από τα αδικήματα δωροδοκίας του άρθρου 73 παρ. 1 του ν. 4412/2016, κατ' εφαρμογή των διατάξεων των άρθρων 134- 135 του ν. 5090/2024.

(β) για την παράγραφο Α.2 του άρθρου 22:

πιστοποιητικό που εκδίδεται από την αρμόδια αρχή του οικείου κράτους – μέλους ή χώρας, περί του ότι έχουν εκπληρωθεί οι υποχρεώσεις του οικονομικού φορέα, όσον αφορά στην καταβολή φόρων (**φορολογική ενημερότητα**) και στην καταβολή των εισφορών κοινωνικής ασφάλισης (**ασφαλιστική ενημερότητα**), σύμφωνα με την ισχύουσα νομοθεσία του κράτους εγκατάστασης ή την ελληνική νομοθεσία αντίστοιχα, που να είναι εν ισχύ κατά το χρόνο υποβολής του, άλλως, στην περίπτωση που δεν αναφέρεται σε αυτό χρόνος ισχύος, που να έχει εκδοθεί έως τρεις (3) μήνες πριν από την υποβολή του.

Για τους προσφέροντες που είναι εγκατεστημένοι ή εκτελούν έργα στην Ελλάδα τα σχετικά δικαιολογητικά που υποβάλλονται είναι:

β1) πιστοποιητικό φορολογικής ενημερότητας, που εκδίδεται από την Ανεξάρτητη Αρχή Δημοσίων Εσόδων (Α.Α.Δ.Ε.), για τον οικονομικό φορέα και για τις κοινοπραξίες στις οποίες συμμετέχει για τα δημόσια έργα που είναι σε εξέλιξη. Οι αλλοδαποί προσφέροντες θα υποβάλλουν υπεύθυνη δήλωση περί του ότι δεν έχουν υποχρέωση καταβολής φόρων στην Ελλάδα. Σε περίπτωση που έχουν τέτοια υποχρέωση θα υποβάλλουν σχετικό αποδεικτικό της Α.Α.Δ.Ε.

β2) πιστοποιητικό ασφαλιστικής ενημερότητας που εκδίδεται από τον e-ΕΦΚΑ. Η ασφαλιστική ενημερότητα καλύπτει τις ασφαλιστικές υποχρεώσεις του προσφέροντος οικονομικού φορέα α) ως φυσικό ή νομικό πρόσωπο για το προσωπικό τους με σχέση εξαρτημένης εργασίας, β) για έργα που εκτελεί μόνος του ή σε κοινοπραξία καθώς και γ) για τα στελέχη – μηχανικούς του που στελεχώνουν το πτυχίο της εργοληπτικής επιχείρησης και που έχουν υποχρέωση ασφάλισης στον e-ΕΦΚΑ (τομέας πρώην ΕΤΑΑ –ΤΜΕΔΕ). Οι εγκατεστημένοι στην Ελλάδα οικονομικοί φορείς υποβάλλουν αποδεικτικό ασφαλιστικής ενημερότητας (κύριας και επικουρικής ασφάλισης) για το προσωπικό τους με σχέση εξαρτημένης εργασίας. Δεν αποτελούν απόδειξη ενημερότητας της προσφέρουσας εταιρίας, αποδεικτικά ασφαλιστικής ενημερότητας των φυσικών προσώπων που στελεχώνουν το πτυχίο της εταιρίας ως εταίροι. Οι αλλοδαποί προσφέροντες (φυσικά και νομικά πρόσωπα), που δεν υποβάλουν τα άνω αποδεικτικά, υποβάλλουν υπεύθυνη δήλωση περί του ότι δεν απασχολούν προσωπικό, για το

οποίο υπάρχει υποχρέωση ασφάλισης σε ημεδαπούς ασφαλιστικούς οργανισμούς. Αν απασχολούν τέτοιο προσωπικό, πρέπει να υποβάλλουν σχετικό αποδεικτικό ασφαλιστικής ενημερότητας εκδιδόμενο από τον eΕΦΚΑ.

β3) υπεύθυνη δήλωση του προσφέροντος ότι δεν έχει εκδοθεί δικαστική ή διοικητική απόφαση με τελεσίδικη και δεσμευτική ισχύ για την αθέτηση των υποχρεώσεών του όσον αφορά στην καταβολή φόρων ή εισφορών κοινωνικής ασφάλισης.

(γ) για την **παράγραφο Α.4(β) του άρθρου 22**: πιστοποιητικό που εκδίδεται από την αρμόδια δικαστική ή διοικητική αρχή του οικείου κράτους – μέλους ή χώρας, που να έχει εκδοθεί έως τρεις (3) μήνες πριν από την υποβολή του.

Για τους οικονομικούς φορείς που είναι εγκαταστημένοι ή εκτελούν έργα στην Ελλάδα:

γ1) «Ενιαίο Πιστοποιητικό Δικαστικής Φερεγγυότητας», με το οποίο βεβαιώνεται ότι δεν τελούν υπό πτώχευση, πτωχευτικό συμβιβασμό, αναγκαστική διαχείριση, δεν έχουν υπαχθεί σε διαδικασία εξυγίανσης καθώς και ότι το νομικό πρόσωπο δεν έχει τεθεί υπό εκκαθάριση με δικαστική απόφαση. Το εν λόγω πιστοποιητικό εκδίδεται από το αρμόδιο πρωτοδικείο της έδρας του οικονομικού φορέα.

γ2) πιστοποιητικό του Γ.Ε.Μ.Η., από το οποίο προκύπτει ότι το νομικό πρόσωπο δεν έχει λυθεί και τεθεί υπό εκκαθάριση με απόφαση των εταίρων, σύμφωνα με τις κείμενες διατάξεις, ως κάθε φορά ισχύουν. Τα φυσικά πρόσωπα δεν υποβάλλουν πιστοποιητικό περί μη θέσης σε εκκαθάριση.

γ3) εκτύπωση της καρτέλας “Στοιχεία Μητρώου/Επιχείρησης”, από την ηλεκτρονική πλατφόρμα της Ανεξάρτητης Αρχής Δημοσίων Εσόδων, όπως αυτά εμφανίζονται στο taxisnet, από την οποία να προκύπτει η μη αναστολή της επιχειρηματικής δραστηριότητάς τους.

Προκειμένου για τα σωματεία και τους συνεταιρισμούς, το Ενιαίο Πιστοποιητικό Δικαστικής Φερεγγυότητας εκδίδεται για τα σωματεία από το αρμόδιο Πρωτοδικείο, και για τους συνεταιρισμούς για το χρονικό διάστημα έως τις 31.12.2019 από το Ειρηνοδικείο και μετά την παραπάνω ημερομηνία από το Γ.Ε.Μ.Η.

(δ) Αν το κράτος – μέλος ή χώρα δεν εκδίδει τα υπό των περ. (α), (β) και (γ) πιστοποιητικά ή όπου τα πιστοποιητικά αυτά δεν καλύπτουν όλες τις περιπτώσεις υπό 1 και 2 και 4(β) του άρθρου 22.Α, το έγγραφο ή το πιστοποιητικό μπορεί να αντικαθίσταται από ένορκη βεβαίωση ή, στα κράτη – μέλη ή στις χώρες όπου δεν προβλέπεται ένορκη βεβαίωση, από υπεύθυνη δήλωση του ενδιαφερομένου ενώπιον αρμόδιας δικαστικής ή διοικητικής αρχής, συμβολαιογράφου ή αρμόδιου επαγγελματικού ή εμπορικού οργανισμού του κράτους μέλους ή της χώρας καταγωγής ή της χώρας όπου είναι εγκατεστημένος ο οικονομικός φορέας.

Στην περίπτωση αυτή οι αρμόδιες δημόσιες αρχές παρέχουν επίσημη δήλωση στην οποία αναφέρεται ότι δεν εκδίδονται τα έγγραφα ή τα πιστοποιητικά της παρούσας παραγράφου ή ότι τα έγγραφα ή τα πιστοποιητικά αυτά δεν καλύπτουν όλες τις περιπτώσεις που αναφέρονται στα υπό 1 και 2 και 4(β) του άρθρου 22.Α της παρούσας.

Οι επίσημες δηλώσεις καθίστανται διαθέσιμες μέσω του επιγραμμικού αποθετηρίου πιστοποιητικών (e-Certis) του άρθρου 81 του ν. 4412/2016.

(ε) Για τις λοιπές περιπτώσεις της **παραγράφου Α.4 του άρθρου 22**, υποβάλλεται υπεύθυνη δήλωση του προσφέροντος ότι δεν συντρέχουν στο πρόσωπό του οι οριζόμενοι λόγοι αποκλεισμού.

Ειδικά για την **περίπτωση θ** της **παραγράφου Α.4 του άρθρου 22**, για τις εργοληπτικές επιχειρήσεις που είναι εγγεγραμμένες στο Μ.Ε.ΕΠ. υποβάλλονται πιστοποιητικά χορηγούμενα από τα αρμόδια επιμελητήρια και φορείς (ΤΕΕ, ΓΕΩΤΕΕ, ΕΕΤΕΜ), όπως προβλέπεται στη με αριθ. Δ15/οικ/24298/28.07.2005 (Β' 1105) απόφαση, περί ενημερότητας πτυχίου, όπως ισχύει, από τα

οποία αποδεικνύεται ότι τα πρόσωπα με βεβαίωση του Μ.Ε.Κ. που στελεχώνουν την εργοληπτική επιχείρηση, δεν έχουν διαπράξει σοβαρό επαγγελματικό παράπτωμα.

Μετά τη λήξη ισχύος των μεταβατικών διατάξεων του άρθρου 65 του π.δ. 71/2019 και την πλήρη έναρξη ισχύος των διατάξεων του τελευταίου, για τις εγγεγραμμένες στο Μ.Η.Ε.Δ.Ε. εργοληπτικές επιχειρήσεις, η μη συνδρομή του ως άνω λόγου αποκλεισμού περί σοβαρού επαγγελματικού παραπτώματος, αποδεικνύεται με την υποβολή του πιστοποιητικού του Τμήματος ΙΙ του εν λόγω μητρώου που συνιστά επίσημο κατάλογο, σύμφωνα με τα ειδικότερα προβλεπόμενα στο άρθρο 47 του ως άνω π.δ.

(στ) Δικαιολογητικά της παρ. Α.5 του Άρθρου 22
ΔΕΝ ΕΧΕΙ ΕΦΑΡΜΟΓΗ

(ζ) Για την περίπτωση του άρθρου 22.Α.9 της παρούσας διακήρυξης, υπεύθυνη δήλωση του προσφέροντος ότι δεν έχει εκδοθεί σε βάρος του απόφαση αποκλεισμού.

23.4 Δικαιολογητικά απόδειξης καταλληλότητας για την άσκηση της επαγγελματικής δραστηριότητας του άρθρου 22.Β

(α) Όσον αφορά την καταλληλότητα για την άσκηση της επαγγελματικής δραστηριότητας, οι προσφέροντες που είναι εγκατεστημένοι στην Ελλάδα υποβάλλουν βεβαίωση εγγραφής στο Μ.Ε.ΕΠ μέχρι τη λήξη της μεταβατικής περιόδου ισχύος, σύμφωνα με το άρθρο 65 του π.δ. 71/2019, και από την πλήρη έναρξη ισχύος του τελευταίου βεβαίωση εγγραφής στο Τμήμα Ι του Μητρώου Εργοληπτικών Επιχειρήσεων Δημοσίων Έργων (ΜΗ.Ε.Δ.Ε.), ή βεβαίωση εγγραφής στα Μητρώα Περιφερειακών Ενοτήτων, ανά περίπτωση, στην κατηγορία **ΥΔΡΑΥΛΙΚΑ**.

Επιπλέον, σύμφωνα με το άρθρο 83, του Ν.5264/2025, προβλέφθηκε παράταση προθεσμιών του μεταβατικού πλαισίου των Μητρώων Μελετητικών Επιχειρήσεων Ιδιωτικών Έργων και Εργοληπτικών Επιχειρήσεων Δημοσίων Έργων έως 30.06.2026.

Μετά το πέρας τις ανωτέρω ημερομηνίας ο ανάδοχος προσκομίζει αποδεικτικό εμπρόθεσμης αίτησης επανάκρισης στο ΟΠΣ ΜΗΤΕ, από το οποίο να προκύπτει η ημερομηνία υποβολής της αίτησης στο ΟΠΣ ΜΗΤΕ και ο αριθμός πρωτοκόλλου που δίνεται μέσω του συστήματος ΙΡΙΔΑ.

(β) Οι προσφέροντες που είναι εγκατεστημένοι σε λοιπά κράτη μέλη της Ευρωπαϊκής Ένωσης προσκομίζουν τις δηλώσεις και πιστοποιητικά που περιγράφονται στο Παράρτημα ΧΙ του Προσαρτήματος Α του ν. 4412/2016.

(γ) Οι προσφέροντες που είναι εγκατεστημένοι σε κράτος μέλος του Ευρωπαϊκού Οικονομικού Χώρου (Ε.Ο.Χ) ή σε τρίτες χώρες που έχουν υπογράψει και κυρώσει τη ΣΔΣ, στο βαθμό που η υπό ανάθεση δημόσια σύμβαση καλύπτεται από τα Παραρτήματα 1, 2, 4, 5, 6 και 7 και τις γενικές σημειώσεις του σχετικού με την Ένωση Προσαρτήματος Ι της ως άνω Συμφωνίας, ή σε τρίτες χώρες που δεν εμπίπτουν στην προηγούμενη περίπτωση και έχουν συνάψει διμερείς ή πολυμερείς συμφωνίες με την Ένωση σε θέματα διαδικασιών ανάθεσης δημοσίων συμβάσεων, προσκομίζουν πιστοποιητικό αντίστοιχου επαγγελματικού ή εμπορικού μητρώου. Στην περίπτωση που χώρα δεν τηρεί τέτοιο μητρώο, το έγγραφο ή το πιστοποιητικό μπορεί να αντικαθίσταται από ένορκη βεβαίωση ή, στα κράτη – μέλη ή στις χώρες όπου δεν προβλέπεται ένορκη βεβαίωση, από υπεύθυνη δήλωση του ενδιαφερομένου ενώπιον αρμόδιας δικαστικής ή διοικητικής αρχής, συμβολαιογράφου ή αρμόδιου επαγγελματικού ή εμπορικού οργανισμού της χώρας καταγωγής ή της χώρας όπου είναι εγκατεστημένος ο οικονομικός φορέας, ότι δεν τηρείται τέτοιο μητρώο και ότι ασκεί τη δραστηριότητα του άρθρου 21 της παρούσας.

Τα ως άνω δικαιολογητικά υπό α), β) και γ) γίνονται αποδεκτά, εφόσον έχουν εκδοθεί έως τριάντα

(30) εργάσιμες ημέρες πριν από την υποβολή τους, εκτός αν σύμφωνα με τις ειδικότερες διατάξεις έκδοσης αυτών προβλέπεται συγκεκριμένος χρόνος ισχύος και είναι σε ισχύ κατά την υποβολή τους.

23.5 Δικαιολογητικά Οικονομικής και Χρηματοοικονομικής Επάρκειας του άρθρου 22.Γ

Η οικονομική και χρηματοοικονομική επάρκεια των οικονομικών φορέων αποδεικνύεται:

(α) για τις εγγεγραμμένες εργοληπτικές επιχειρήσεις στο Μ.Ε.ΕΠ ή στο ΜΗ.Ε.Ε.Δ.Ε.:

- είτε από τη βεβαίωση εγγραφής στο Μ.Ε.Ε.Π, η οποία αποτελεί τεκμήριο των πληροφοριών που περιέχει, μέχρι τη λήξη της μεταβατικής περιόδου ισχύος, σύμφωνα με το άρθρο 65 του π.δ. 71/2019, και από την πλήρη έναρξη ισχύος του τελευταίου, βεβαίωση εγγραφής στο Τμήμα ΙΙ του Μητρώου Εργοληπτικών Επιχειρήσεων Δημοσίων Έργων (ΜΗ.Ε.Ε.Δ.Ε.)
- είτε, στην περίπτωση που οι απαιτήσεις του άρθρου 22.Γ δεν καλύπτονται από την ως άνω βεβαίωση εγγραφής, με την υποβολή ενός ή περισσότερων από τα αποδεικτικά μέσα που προβλέπονται στο Μέρος Ι του Παραρτήματος ΧΙΙ (Αποδεικτικά μέσα για τα κριτήρια επιλογής) του Προσαρτήματος Α του ν. 4412/2016.

Σε κάθε περίπτωση, η βεβαίωση εγγραφής μπορεί να υποβάλλεται για την απόδειξη μόνο ορισμένων απαιτήσεων οικονομικής και χρηματοοικονομικής επάρκειας του άρθρου 22.Γ, ενώ για την απόδειξη των λοιπών απαιτήσεων μπορούν να προσκομίζονται ένα ή περισσότερα από τα αποδεικτικά μέσα που προβλέπονται στο Μέρος Ι του Παραρτήματος ΧΙΙ του ν. 4412/2016, ανάλογα με την τιθέμενη στο άρθρο 22.Γ απαίτηση.

Ειδικά για τους εγγεγραμμένους στα Μητρώα Περιφερειακών Ενοτήτων, οι απαιτήσεις του άρθρου 22.Γ αποδεικνύονται με την υποβολή ενός ή περισσότερων από τα αποδεικτικά μέσα που προβλέπονται στο Μέρος Ι του Παραρτήματος ΧΙΙ (Αποδεικτικά μέσα για τα κριτήρια επιλογής) του Προσαρτήματος Α του ν. 4412/2016.

(β) Οι αλλοδαποί οικονομικοί φορείς που είναι εγγεγραμμένοι σε **επίσημους καταλόγους** ή διαθέτουν πιστοποιητικό από οργανισμούς πιστοποίησης που συμμορφώνονται με τα ευρωπαϊκά πρότυπα πιστοποίησης, κατά την έννοια του Παραρτήματος VII του Προσαρτήματος Α' του ν. 4412/2016, μπορούν να προσκομίζουν στις αναθέτουσες αρχές πιστοποιητικό εγγραφής εκδιδόμενο από την αρμόδια αρχή ή το πιστοποιητικό που εκδίδεται από τον αρμόδιο οργανισμό πιστοποίησης, κατά τα οριζόμενα στο άρθρο 83 ν. 4412/2016 και στην παράγραφο 9 του παρόντος άρθρου.

(γ) Οι αλλοδαποί οικονομικοί φορείς που δεν είναι εγγεγραμμένοι σε επίσημους καταλόγους ή διαθέτουν πιστοποιητικό από οργανισμούς πιστοποίησης κατά τα ανωτέρω, υποβάλλουν ως δικαιολογητικά ένα ή περισσότερα από τα αποδεικτικά μέσα που προβλέπονται στο Μέρος Ι του Παραρτήματος ΧΙΙ του ν. 4412/2016.

23.6 Δικαιολογητικά Τεχνικής και Επαγγελματικής Ικανότητας του άρθρου 22.Δ

Η τεχνική και επαγγελματική ικανότητα των οικονομικών φορέων αποδεικνύεται:

(α) για τις εγγεγραμμένες εργοληπτικές επιχειρήσεις στο Μ.Ε.ΕΠ ή στο ΜΗ.Ε.Ε.Δ.Ε.:

- είτε από τη βεβαίωση εγγραφής στο Μ.Ε.Ε.Π, η οποία αποτελεί τεκμήριο των πληροφοριών που περιέχει μέχρι τη λήξη της μεταβατικής περιόδου ισχύος, σύμφωνα με το άρθρο 65 του π.δ. 71/2019, και από την πλήρη έναρξη ισχύος του τελευταίου, βεβαίωση εγγραφής στο Τμήμα ΙΙ του Μητρώου Εργοληπτικών Επιχειρήσεων Δημοσίων Έργων (ΜΗ.Ε.Ε.Δ.Ε.)
- είτε, στην περίπτωση που οι απαιτήσεις του άρθρου 22.Δ δεν καλύπτονται από την ως άνω

βεβαίωση εγγραφής, με την υποβολή ενός ή περισσότερων από τα αποδεικτικά μέσα που προβλέπονται στο Μέρος ΙΙ του Παραρτήματος ΧΙΙ (Αποδεικτικά μέσα για τα κριτήρια επιλογής) του Προσαρτήματος Α του ν. 4412/2016, ανάλογα με την τιθέμενη στο άρθρο 22.Δ απαίτηση.

Σε κάθε περίπτωση, η βεβαίωση εγγραφής μπορεί να υποβάλλεται για την απόδειξη μόνο ορισμένων απαιτήσεων τεχνικής και επαγγελματικής ικανότητας του άρθρου 22.Δ, ενώ για την απόδειξη των λοιπών απαιτήσεων μπορούν να προσκομίζονται ένα ή περισσότερα από τα αποδεικτικά μέσα που προβλέπονται στο Μέρος ΙΙ του Παραρτήματος ΧΙΙ του ν. 4412/2016.

Ειδικά για τους εγγεγραμμένους στα Μητρώα Περιφερειακών Ενοτήτων, οι απαιτήσεις του άρθρου 22.Δ αποδεικνύονται με την υποβολή ενός ή περισσότερων από τα αποδεικτικά μέσα που προβλέπονται στο Μέρος ΙΙ του Παραρτήματος ΧΙΙ (Αποδεικτικά μέσα για τα κριτήρια επιλογής) του Προσαρτήματος Α του ν. 4412/2016.

(β) Οι αλλοδαποί οικονομικοί φορείς που είναι εγγεγραμμένοι σε **επίσημους καταλόγους** ή διαθέτουν πιστοποιητικό από οργανισμούς πιστοποίησης που συμμορφώνονται με τα ευρωπαϊκά πρότυπα πιστοποίησης, κατά την έννοια του Παραρτήματος VII του Προσαρτήματος Α' του ν. 4412/2016, μπορούν να προσκομίζουν στις αναθέτουσες αρχές πιστοποιητικό εγγραφής εκδιδόμενο από την αρμόδια αρχή ή το πιστοποιητικό που εκδίδεται από τον αρμόδιο οργανισμό πιστοποίησης, κατά τα οριζόμενα στο άρθρο 83 ν. 4412/2016 και στην παράγραφο 9 του παρόντος άρθρου.

(γ) Οι αλλοδαποί οικονομικοί φορείς που δεν είναι εγγεγραμμένοι σε επίσημους καταλόγους ή διαθέτουν πιστοποιητικό από οργανισμούς πιστοποίησης κατά τα ανωτέρω, υποβάλλουν ως δικαιολογητικά ένα ή περισσότερα από τα αποδεικτικά μέσα που προβλέπονται στο Μέρος ΙΙ του Παραρτήματος ΧΙΙ του ν. 4412/2016.

Οικονομικοί φορείς που αποδεικνύουν ότι εκπληρώνουν τα κριτήρια επιλογής του άρθρου 22.Γ και 22.Δ, της παρούσας, συμμετέχουν στην παρούσα διαδικασία ανάθεσης, ανεξαρτήτως της εγγραφής και της κατάταξής τους σε συγκεκριμένες τάξεις των οικείων μητρώων.

23.7 Δικαιολογητικά για πρότυπα διασφάλισης ποιότητας και πρότυπα περιβαλλοντικής διαχείρισης του άρθρου 22.Ε

ΔΕΝ ΕΧΕΙ ΕΦΑΡΜΟΓΗ

23.8 Σχετικά με τον έλεγχο νομιμοποίησης του προσωρινού αναδόχου:

Σε περίπτωση νομικού προσώπου, υποβάλλονται ηλεκτρονικά, μέσω της λειτουργικότητας «Επικοινωνία», με θέμα: “Δικαιολογητικά Προσωρινού Αναδόχου – Κατακύρωση”, τα νομιμοποιητικά έγγραφα από τα οποία προκύπτει η εξουσία υπογραφής του νομίμου εκπροσώπου και τα οποία πρέπει να έχουν εκδοθεί έως τριάντα (30) εργάσιμες ημέρες πριν από την υποβολή τους, εκτός αν σύμφωνα με τις ειδικότερες διατάξεις αυτών φέρουν συγκεκριμένο χρόνο ισχύος.

Ειδικότερα:

Α. Για τους ημεδαπούς οικονομικούς φορείς υποβάλλονται:

1) στις περιπτώσεις που ο οικονομικός φορέας είναι **νομικό πρόσωπο** και εγγράφεται υποχρεωτικά ή προαιρετικά στο ΓΕΜΗ και δηλώνει την εκπροσώπηση και τις μεταβολές της στο ΓΕΜΗ:

α) για την απόδειξη της νόμιμης εκπροσώπησης, υποβάλλει σχετικό πιστοποιητικό ισχύουσας

εκπροσώπησης, το οποίο πρέπει να έχει εκδοθεί έως τριάντα (30) εργάσιμες ημέρες πριν από την υποβολή του.

β) Για την απόδειξη της νόμιμης σύστασης και των μεταβολών του νομικού προσώπου, **Γενικό Πιστοποιητικό Μεταβολών** του ΓΕΜΗ, το οποίο πρέπει να έχει εκδοθεί έως τρεις (3) μήνες πριν από την υποβολή του.

2) Στις λοιπές περιπτώσεις τα, κατά περίπτωση, νομιμοποιητικά έγγραφα σύστασης και νόμιμης εκπροσώπησης (όπως καταστατικά, πιστοποιητικά μεταβολών, αντίστοιχα ΦΕΚ, αποφάσεις συγκρότησης οργάνων διοίκησης σε σώμα, κλπ., ανάλογα με τη νομική μορφή του οικονομικού φορέα), συνοδευόμενα από υπεύθυνη δήλωση του νόμιμου εκπροσώπου ότι εξακολουθούν να ισχύουν κατά την υποβολή τους.

Σε περίπτωση που για τη διενέργεια της παρούσας διαδικασίας ανάθεσης έχουν χορηγηθεί εξουσίες σε πρόσωπο πλέον αυτών που αναφέρονται στα παραπάνω έγγραφα, προσκομίζεται επιπλέον απόφαση – πρακτικό του αρμοδίου καταστατικού οργάνου διοίκησης του νομικού προσώπου από το οποίο χορηγήθηκαν οι σχετικές εξουσίες.

Β. Οι **αλλοδαποί οικονομικοί φορείς** προσκομίζουν τα προβλεπόμενα, κατά τη νομοθεσία της χώρας εγκατάστασης, αποδεικτικά έγγραφα, και εφόσον δεν προβλέπονται, υπεύθυνη δήλωση του νόμιμου εκπροσώπου, από την οποία αποδεικνύονται τα ανωτέρω ως προς τη νόμιμη σύσταση, μεταβολές και εκπροσώπηση του οικονομικού φορέα.

Οι ως άνω υπεύθυνες δηλώσεις γίνονται αποδεκτές, εφόσον έχουν συνταχθεί μετά την κοινοποίηση της πρόσκλησης για την υποβολή των δικαιολογητικών.

Από τα ανωτέρω έγγραφα πρέπει να προκύπτουν η νόμιμη σύσταση του οικονομικού φορέα, όλες οι σχετικές τροποποιήσεις των καταστατικών, το/τα πρόσωπο/α που δεσμεύει/ουν νόμιμα την εταιρία κατά την ημερομηνία διενέργειας του διαγωνισμού (νόμιμος εκπρόσωπος, δικαίωμα υπογραφής κλπ.), τυχόν τρίτοι, στους οποίους έχει χορηγηθεί εξουσία εκπροσώπησης, καθώς και η θητεία του/των ή/και των μελών του οργάνου διοίκησης/ νόμιμου εκπροσώπου.

Γ. Οι ενώσεις οικονομικών φορέων που υποβάλλουν κοινή προσφορά, υποβάλλουν τα παραπάνω, κατά περίπτωση δικαιολογητικά, για κάθε οικονομικό φορέα που συμμετέχει στην ένωση, σύμφωνα με τα ειδικότερα προβλεπόμενα στο άρθρο 19 παρ. 2 του ν. 4412/2016.

Δ. Σε περίπτωση που ο προσφέρων είναι φυσικό πρόσωπο/ατομική επιχείρηση, τα φυσικά, εφόσον έχει χορηγήσει εξουσίες εκπροσώπησης σε τρίτα πρόσωπα, προσκομίζεται εξουσιοδότηση του οικονομικού φορέα.

23.9 Επίσημοι κατάλογοι εγκεκριμένων οικονομικών φορέων

(α) Οι οικονομικοί φορείς που είναι εγγεγραμμένοι σε επίσημους καταλόγους ή διαθέτουν πιστοποίηση από οργανισμούς πιστοποίησης που συμμορφώνονται με τα ευρωπαϊκά πρότυπα πιστοποίησης, κατά την έννοια του Παραρτήματος VII του Προσαρτήματος Α' του ν. 4412/2016, μπορούν να υποβάλλουν στις αναθέτουσες αρχές πιστοποιητικό εγγραφής εκδιδόμενο από την αρμόδια αρχή ή το πιστοποιητικό που εκδίδεται από τον αρμόδιο οργανισμό πιστοποίησης.

Στα πιστοποιητικά αυτά αναφέρονται τα δικαιολογητικά βάσει των οποίων έγινε η εγγραφή των εν λόγω οικονομικών φορέων στον επίσημο κατάλογο ή η πιστοποίηση και η κατάταξη στον εν λόγω κατάλογο.

Η πιστοποιούμενη εγγραφή στους επίσημους καταλόγους από τους αρμόδιους οργανισμούς ή το πιστοποιητικό, που εκδίδεται από τον οργανισμό πιστοποίησης, συνιστά τεκμήριο καταλληλότητας όσον αφορά τις απαιτήσεις ποιοτικής επιλογής, τις οποίες καλύπτει ο επίσημος κατάλογος ή το πιστοποιητικό.

Οι οικονομικοί φορείς που είναι εγγεγραμμένοι σε επίσημους καταλόγους απαλλάσσονται από την υποχρέωση υποβολής των δικαιολογητικών που αναφέρονται στο πιστοποιητικό εγγραφής

τους.

(β) Οι οικονομικοί φορείς που είναι εγγεγραμμένοι στο Μ.Ε.ΕΠ. στις τάξεις 3^η έως και 7^η, μέχρι τη λήξη της μεταβατικής περιόδου ισχύος, σύμφωνα με το άρθρο 65 του π.δ. 71/2019, υποβάλλοντας «Ενημερότητα Πτυχίου» εν ισχύ απαλλάσσονται από την υποχρέωση υποβολής των δικαιολογητικών:

- απόσπασμα ποινικού μητρώου του άρθρου 23.3.(α) της παρούσας για τον Πρόεδρο και Διευθύνοντα Σύμβουλο εργοληπτικής επιχείρησης. Για τα λοιπά μέλη του Δ.Σ της εταιρείας, θα πρέπει να υποβληθεί αυτοτελώς απόσπασμα ποινικού μητρώου, καθόσον τα πρόσωπα αυτά δεν καλύπτονται από την Ενημερότητα Πτυχίου.
- φορολογική και ασφαλιστική ενημερότητα του άρθρου 23.3.(β) της παρούσας.
- τα πιστοποιητικά από το αρμόδιο Πρωτοδικείο και το ΓΕΜΗ του άρθρου 23.3.(γ) της παρούσας υπό την προϋπόθεση όμως ότι καλύπτονται πλήρως (όλες οι προβλεπόμενες περιπτώσεις) από την Ενημερότητα Πτυχίου.
- το πιστοποιητικό από το αρμόδιο επιμελητήριο όσον αφορά το λόγο αποκλεισμού του άρθρου 22.Α.4.(θ).
- το πιστοποιητικό της αρμόδιας αρχής για την ονομαστικοποίηση των μετοχών του άρθρου 23.3.(στ).
- τα αποδεικτικά έγγραφα νομιμοποίησης της εργοληπτικής επιχείρησης.

Σε περίπτωση που κάποιος από τα ανωτέρω δικαιολογητικά έχει λήξει, προσκομίζεται το σχετικό δικαιολογητικό εν ισχύ. Εφόσον στην Ενημερότητα Πτυχίου δεν αναφέρεται ρητά ότι τα στελέχη του πτυχίου του προσφέροντα είναι ασφαλιστικώς ενήμερα στον eΕΦΚΑ (τομέας πρώην ΕΤΑΑ – ΤΜΕΔΕ), ο προσφέρων προσκομίζει επιπλέον της ενημερότητας πτυχίου, ασφαλιστική ενημερότητα για τα στελέχη αυτά.

Από την πλήρη έναρξη ισχύος του π.δ/τος 71/2019 το πιστοποιητικό εγγραφής στο Τμήμα ΙΙ του Μητρώου Εργοληπτικών Επιχειρήσεων Δημοσίων Έργων (ΜΗ.Ε.Ε.Δ.Ε.), αποτελεί επίσημο κατάλογο και απαλλάσσει τις εγγεγραμμένες εργοληπτικές επιχειρήσεις από την προσκόμιση των αποδεικτικών μέσων που προβλέπονται στα άρθρα 47 επόμενα.

23.10 Δικαιολογητικά για την απόδειξη της στήριξης σε ικανότητες άλλων φορέων (δάνειας εμπειρίας) του άρθρου 22.ΣΤ

Στην περίπτωση που οικονομικός φορέας επιθυμεί να στηριχθεί στις ικανότητες άλλων φορέων, η απόδειξη ότι θα έχει στη διάθεσή του τους αναγκαίους πόρους, γίνεται με την υποβολή σχετικού συμφωνητικού των φορέων αυτών για τον σκοπό αυτό.

Ειδικότερα, προσκομίζεται έγγραφο (συμφωνητικό ή σε περίπτωση νομικού προσώπου απόφαση του αρμοδίου οργάνου διοίκησης αυτού ή σε περίπτωση φυσικού προσώπου υπεύθυνη δήλωση), δυνάμει του οποίου αμφότεροι, διαγωνιζόμενος οικονομικός φορέας και τρίτος φορέας, εγκρίνουν τη μεταξύ τους συνεργασία για την κατά περίπτωση παροχή προς τον διαγωνιζόμενο της χρηματοοικονομικής ή/και τεχνικής ή/και επαγγελματικής ικανότητας του φορέα, ώστε αυτή να είναι στη διάθεση του διαγωνιζόμενου για την εκτέλεση της Σύμβασης. Η σχετική αναφορά θα πρέπει να είναι λεπτομερής και να αναφέρει κατ' ελάχιστον τους συγκεκριμένους πόρους που θα είναι διαθέσιμοι για την εκτέλεση της σύμβασης και τον τρόπο δια του οποίου θα χρησιμοποιηθούν αυτοί για την εκτέλεση της σύμβασης. Ο τρίτος θα δεσμεύεται ρητά ότι θα διαθέσει στον διαγωνιζόμενο τους συγκεκριμένους πόρους κατά τη διάρκεια της σύμβασης και ο διαγωνιζόμενος ότι θα κάνει χρήση αυτών σε περίπτωση που του ανατεθεί η σύμβαση. Σε περίπτωση που ο τρίτος διαθέτει χρηματοοικονομική επάρκεια, θα δηλώνει επίσης ότι καθίσταται από κοινού με τον διαγωνιζόμενο υπεύθυνος για την εκτέλεση της σύμβασης. Σε περίπτωση που ο τρίτος διαθέτει στοιχεία τεχνικής ή επαγγελματικής καταλληλότητας που σχετίζονται με τους τίτλους σπουδών και τα επαγγελματικά προσόντα που ορίζονται στην περίπτωση στ' του Μέρους ΙΙ του Παραρτήματος ΙΙΙ του

Προσαρτήματος Α του ν. 4412/2016 ή με την σχετική επαγγελματική εμπειρία, θα δεσμεύεται ότι θα εκτελέσει τις εργασίες ή υπηρεσίες για τις οποίες απαιτούνται οι συγκεκριμένες ικανότητες, δηλώνοντας το τμήμα της σύμβασης που θα εκτελέσει.

23.11 Επισημαίνεται ότι γίνονται αποδεκτές:

- οι ένορκες βεβαιώσεις που αναφέρονται στην παρούσα Διακήρυξη, εφόσον έχουν συνταχθεί έως τρεις (3) μήνες πριν από την υποβολή τους,
- οι υπεύθυνες δηλώσεις, εφόσον έχουν συνταχθεί μετά την κοινοποίηση της πρόσκλησης για την υποβολή των δικαιολογητικών. Σημειώνεται ότι δεν απαιτείται θεώρηση του γνησίου της υπογραφής τους.

Άρθρο 24 : Περιεχόμενο Φακέλου Προσφοράς

24.1 Η προσφορά των διαγωνιζομένων περιλαμβάνει τους ακόλουθους ηλεκτρονικούς υποφακέλους:

(α) υποφάκελο με την ένδειξη «**Δικαιολογητικά Συμμετοχής**»

(β) υποφάκελο με την ένδειξη «**Οικονομική Προσφορά**»

σύμφωνα με τα κατωτέρω:

24.2 Ο ηλεκτρονικός υποφάκελος «Δικαιολογητικά Συμμετοχής» πρέπει, επί ποινή αποκλεισμού, να περιέχει τα ακόλουθα υπό (α) και (β) στοιχεία:

α) το Ευρωπαϊκό Ενιαίο Έγγραφο Σύμβασης (ΕΕΕΣ).

Επίσης δύναται να περιλαμβάνει και συνοδευτική υπεύθυνη δήλωση, με την οποία ο οικονομικός φορέας μπορεί να διευκρινίζει τις δηλώσεις και πληροφορίες που παρέχει στο ΕΕΕΣ. Η συνοδευτική υπεύθυνη δήλωση υπογράφεται, σύμφωνα με όσα προβλέπονται στο άρθρο 79Α του ίδιου ν. 4412/2016.

β) την εγγύηση συμμετοχής, του άρθρου 15 της παρούσας.

24.3 Ο ηλεκτρονικός υποφάκελος «Οικονομική Προσφορά» περιέχει το αρχείο pdf, το οποίο παράγεται από το υποσύστημα, αφού συμπληρωθούν καταλλήλως οι σχετικές φόρμες και υπογράφεται, τουλάχιστον με προηγμένη ηλεκτρονική υπογραφή, η οποία υποστηρίζεται από αναγνωρισμένο (εγκεκριμένο) πιστοποιητικό.

24.4 Στην περίπτωση που με την προσφορά υποβάλλονται δημόσια ή/ και ιδιωτικά έγγραφα, αυτά γίνονται αποδεκτά, σύμφωνα με τα ειδικότερα οριζόμενα στο άρθρο 4.2.β της παρούσας.

24.5 Επισημαίνεται ότι ο οικονομικός φορέας παράγει, κατά περίπτωση, από το Υποσύστημα ΕΣΗΔΗΣ - Δημόσια Έργα τα ηλεκτρονικά αρχεία («εκτυπώσεις») των Δικαιολογητικών Συμμετοχής, Τεχνικής Προσφοράς και της Οικονομικής Προσφοράς σε μορφή αρχείου Portable Document Format (PDF), τα οποία υποβάλλονται και γίνονται αποδεκτά, υπογεγραμμένα, τουλάχιστον, με προηγμένη ηλεκτρονική υπογραφή, η οποία υποστηρίζεται από αναγνωρισμένο (εγκεκριμένο) πιστοποιητικό και επισυνάπτονται στους αντίστοιχους ηλεκτρονικούς (υπο)φακέλους της προσφοράς.

ΚΕΦΑΛΑΙΟ Δ΄**Άρθρο 25: Υπεργολαβία**

25.1 Ο προσφέρων οικονομικός φορέας αναφέρει στην προσφορά του το τμήμα της σύμβασης που προτίθεται να αναθέσει υπό μορφή υπεργολαβίας σε τρίτους, καθώς και τους υπεργολάβους που προτείνει. Αν ο ανάδοχος πρότεινε συγκεκριμένους υπεργολάβους κατά την υποβολή της προσφοράς του, υποχρεούται, κατά την υπογραφή της σύμβασης εκτέλεσης, να προσκομίσει την υπεργολαβική σύμβαση. Η Διευθύνουσα Υπηρεσία μπορεί να χορηγήσει προθεσμία στον ανάδοχο κατ' αίτησή του, για την προσκόμιση της υπεργολαβικής σύμβασης με τον αρχικώς προταθέντα υπεργολάβο ή άλλον, που διαθέτει τα αναγκαία, κατά την κρίση της υπηρεσίας αυτής, προσόντα, εφόσον συντρέχει σοβαρός λόγος.

25.2 Η τήρηση των υποχρεώσεων της παρ. 2 του άρθρου 18 του ν. 4412/2016 από υπεργολάβους δεν αίρει την ευθύνη του κυρίου αναδόχου.

25.3 Η αναθέτουσα αρχή:

α) ελέγχει την επαγγελματική καταλληλότητα του υπεργολάβου να εκτελέσει το προς ανάθεση τμήμα, κατά την έννοια του άρθρου 22.Β (άρθρο 75 παρ. 1 περ. α' και 2 ν. 4412/2016) και επαληθεύει τη μη συνδρομή, στο πρόσωπό του, των λόγω αποκλεισμού του άρθρου 22.Α.1, 22.Α.2 και 22.Α.9 (άρθρα 73 παρ. 1 και 2 και 74 ν. 4412.2016), σύμφωνα με τα κατά περίπτωση ειδικώς προβλεπόμενα στο άρθρο 23 της παρούσας (άρθρα 79 έως 81 ν. 4412/2016).

β) απαιτεί υποχρεωτικά από τον οικονομικό φορέα να αντικαταστήσει έναν υπεργολάβο, όταν κατόπιν του ελέγχου και της επαλήθευσης της ως άνω περίπτωσης (α), διαπιστώνεται ότι δεν πληρούνται οι όροι επαγγελματικής καταλληλότητας του υπεργολάβου ή όταν συντρέχουν οι ως άνω λόγοι αποκλεισμού του.

Άρθρο 25Α: Εφαρμοστέο Δίκαιο – Επίλυση Διαφορών

Κάθε διαφορά μεταξύ των συμβαλλόμενων μερών που προκύπτει ή σχετίζεται με την ερμηνεία και/ ή το κύρος και/ή την εφαρμογή και/ή την εκτέλεση της συμβάσης επιλύεται με την άσκηση προσφυγής ή αγωγής στο διοικητικό εφετείο της περιφέρειας, στην οποία έχει υπογράψει η σύμβαση σύμφωνα με τα οριζόμενα στο άρθρο 175 ν. 4412/2016.

Άρθρο 26: Διάφορες ρυθμίσεις

26.1 Η έγκριση κατασκευής του δημοπρατούμενου έργου, αποφασίστηκε με την υπ' αριθμό **02/09-01-2026 (ΡΤΟΜΟΡΝΗ-ΤΜ4)** Απόφαση του **Δ.Σ.** της **Δ.Ε.Υ.Α.Α.**

26.2 Ο Κύριος του Έργου μπορεί να εγκαταστήσει για το έργο αυτό Τεχνικό Σύμβουλο. Ο Ανάδοχος του έργου, έχει την υποχρέωση να διευκολύνει τις δραστηριότητες του Τεχνικού Συμβούλου, που πηγάζουν από τη συμβατική σχέση της Υπηρεσίας με αυτόν.

26.3 Οι προσφέροντες, με την υποβολή της προσφοράς τους, αποδέχονται ανεπιφύλακτα τους όρους της παρούσας Διακήρυξης.

26.4 Η Αναθέτουσα Αρχή ενημερώνει το φυσικό πρόσωπο που υπογράφει την προσφορά ως προσφέρων ή ως νόμιμος εκπρόσωπος προσφέροντος, ότι η ίδια ή και τρίτοι, κατ' εντολή και για λογαριασμό της, θα επεξεργάζονται προσωπικά δεδομένα που περιέχονται στους φακέλους της προσφοράς και τα αποδεικτικά μέσα τα οποία υποβάλλονται σε αυτήν, στο πλαίσιο του

παρόντος Διαγωνισμού, για το σκοπό της αξιολόγησης των προσφορών και της ενημέρωσης άλλων συμμετεχόντων σε αυτόν, λαμβάνοντας κάθε εύλογο μέτρο για τη διασφάλιση του απόρρητου και της ασφάλειας της επεξεργασίας των δεδομένων και της προστασίας τους από κάθε μορφής αθέμιτη επεξεργασία, σύμφωνα με τις διατάξεις της κείμενης νομοθεσίας περί προστασίας προσωπικών δεδομένων.

26.5 Αν, μετά από την τυχόν οριστικοποίηση της έκπτωσης του αναδόχου, σύμφωνα με τα ειδικότερα οριζόμενα στο άρθρο 160 του ν. 4412/2016, η Προϊσταμένη Αρχή αποφασίσει την ολοκλήρωση του έργου, προσκαλεί τον επόμενο κατά σειρά μειοδότη του παρόντος διαγωνισμού και του προτείνει να αναλάβει αυτός το έργο ολοκλήρωσης της έκπτωτης εργολαβίας, με τους ίδιους όρους και προϋποθέσεις και βάσει της προσφοράς που υπέβαλε στον διαγωνισμό. Η σύμβαση εκτέλεσης συνάπτεται, εφόσον εντός δεκαπέντε (15) ημερών από την κοινοποίηση της πρότασης περιέλθει στην Προϊσταμένη Αρχή έγγραφη και ανεπιφύλακτη αποδοχή της. Η άπρακτη πάροδος της προθεσμίας θεωρείται ως απόρριψη της πρότασης. Αν ο ανωτέρω μειοδότης δεν δεχθεί την πρόταση σύναψης σύμβασης, η Προϊσταμένη Αρχή προσκαλεί τον επόμενο κατά σειρά μειοδότη, ακολουθώντας κατά τα λοιπά την ίδια διαδικασία. Εφόσον και αυτός απορρίψει την πρόταση, η Προϊσταμένη Αρχή για την ανάδειξη αναδόχου στο έργο προσφεύγει κατά την κρίση της είτε στην ανοικτή δημοπρασία είτε στη διαδικασία με διαπραγμάτευση, κατά τις οικείες διατάξεις του ν. 4412/2016.

Η διαδικασία της παρούσας δεν εφαρμόζεται μόνο στην περίπτωση που η Προϊσταμένη Αρχή κρίνει, ότι οι παραπάνω προσφορές δεν είναι ικανοποιητικές για τον κύριο του έργου ή έχουν επέλθει λόγω εφαρμογής νέων κανονισμών αλλαγές στον τρόπο κατασκευής του έργου, ενώ μπορεί να εφαρμόζεται αναλογικά και σε περίπτωση ολοκλήρωσης του έργου, ύστερα από αυτοδίκαιη διάλυση της σύμβασης κατόπιν πτώχευσης του αναδόχου ή διάλυση με υπαιτιότητα του κυρίου του έργου κατά τις κείμενες διατάξεις.

ΑΛΕΞΑΝΔΡΟΥΠΟΛΗ 10 / 02 / 2026
(Τόπος - Ημερομηνία)

ΣΥΝΤΑΧΘΗΚΕ

ΘΕΩΡΗΘΗΚΕ
Ο Διευθυντής της
Τεχνικής Υπηρεσίας της Δ.Ε.Υ.Α.Α.

ΑΡΜΟΥΤΙΔΗΣ ΠΑΝΑΓΙΩΤΗΣ
ΓΕΩΛΟΓΟΣ

ΠΑΝΙΤΣΙΔΗΣ ΓΕΩΡΓΙΟΣ
ΗΛΕΚΤΡΟΛΟΓΟΣ ΜΗΧΑΝΙΚΟΣ

ΕΓΚΡΙΘΗΚΕ

Με την υπ' αριθμό 02/09-01-2026 (ΡΤΟΜΟΡΝΗ-ΤΜ4) Απόφαση του Δ.Σ. της Δ.Ε.Υ.Α.Α.

Ο Πρόεδρος του Δ.Σ. της Δ.Ε.Υ.Α.Α.

ΜΙΧΑΗΛΙΔΗΣ ΧΑΡΑΛΑΜΠΟΣ

**ΔΗΜΟΤΙΚΗ ΕΠΙΧΕΙΡΗΣΗ
ΥΔΡΕΥΣΗΣ ΑΠΟΧΕΤΕΥΣΗΣ
ΔΗΜΟΥ ΑΛΕΞΑΝΔΡΟΥΠΟΛΗΣ
ΤΕΧΝΙΚΗ ΥΠΗΡΕΣΙΑ**

**ΕΡΓΟ: ΚΑΤΑΣΚΕΥΗ ΕΠΕΚΤΑΣΕΩΝ – ΝΕΩΝ
ΣΥΝΔΕΣΕΩΝ ΚΑΙ ΣΥΝΤΗΡΗΣΗ
ΔΙΚΤΥΩΝ ΑΠΟΧΕΤΕΥΣΗΣ ΔΗΜΟΥ
ΑΛΕΞΑΝΔΡΟΥΠΟΛΗΣ**

ΠΡΟΫΠΟΛΟΓΙΣΜΟΣ:

325.185,81€

ΤΕΧΝΙΚΗ ΠΕΡΙΓΡΑΦΗ

1.1 ΓΕΝΙΚΑ

Το παρόν έργο εκτείνεται στα διοικητικά όρια αρμοδιότητας της Δημοτικής Επιχείρησης Ύδρευσης – Αποχέτευσης Δήμου Αλεξανδρούπολης (Δ.Ε.Υ.Α.Α.), όπου θα εκτελεστούν εργασίες για την κατασκευή ιδιωτικών συνδέσεων ακινήτων με το δίκτυο αποχέτευσης, καθώς και επεκτάσεις του υπάρχοντος δικτύου. Επίσης με την παρούσα εργολαβία θα κατασκευαστούν επεκτάσεις καθώς και η συντήρηση του υφιστάμενου δικτύου αποχέτευσης ομβρίων υδάτων.

Η παρούσα εργολαβία υλοποιεί σποραδικά έργα στην εν λόγω περιοχή, χωρίς την δυνατότητα της εκ των προτέρων γνώση των θέσεων επέμβασης και του μεγέθους εκάστου έργου. Το τμήμα Αποχέτευσης ιεραρχεί το σύνολο των εργασιών και καθορίζει τη θέση, το χρόνο και το είδος των προς εκτέλεση επεμβάσεων στο πλαίσιο του παρόντος έργου.

1.2 ΠΕΡΙΓΡΑΦΗ ΤΟΥ ΕΡΓΟΥ

1.2.1 ΑΠΟΧΕΤΕΥΣΗ ΛΥΜΑΤΩΝ

Η παρούσα εργολαβία περιλαμβάνει τις αναγκαίες εργασίες για:

- Την πλήρη κατασκευή της διακλάδωσης με αγωγό υ-PVC διατομής Φ160, σειράς 41 από τον κύριο αγωγό ακαθάρτων και την πλήρη κατασκευή του φρεατίου σύνδεσης σε επαφή με τη ρυμοτομική γραμμή του ακινήτου που θα συνδεθεί με το δίκτυο.
- Την πλήρη κατασκευή αγωγού, για επεκτάσεις του υπάρχοντος δικτύου ώστε να είναι εφικτή η κατασκευή συνδέσεων σε περισσότερα σημεία στην περιοχή ευθύνης της Δ.Ε.Υ.Α.Α.

Η κατασκευή των συνδέσεων και των αγωγών του δικτύου αποχέτευσης λυμάτων, θα γίνεται σύμφωνα με τα αναφερόμενα στα συμβατικά τεύχη της μελέτης, με τις οδηγίες και τις επί τόπου εντολές της Διευθύνουσας Υπηρεσίας, η οποία θα επιλέγει τις περιοχές παρέμβασης. Οι θέσεις κατασκευής των αναμονών και των Φρεατίων σύνδεσης θα καθορίζονται από το Τμήμα Αποχέτευσης σε συνεργασία με τον επιβλέποντα του έργου.

Ο Ανάδοχος λαμβάνει σχετικές εντολές εκτέλεσης των εργασιών για την κατασκευή της σύνδεσης ή της επέκτασης του αποχετευτικού δικτύου, από το Τμήμα Αποχέτευσης και υποχρεούται να προβεί στην υλοποίηση του έργου εντός του καθοριζόμενου εκάστοτε χρόνου σύμφωνα με την Ε.Σ.Υ.

Ο Ανάδοχος του έργου είναι υποχρεωμένος να παραδίδει στην Υπηρεσία πλήρη στοιχεία σχετικά με τη σύνδεση και τους αγωγούς (σκαριφηματική αποτύπωση, βάθος, θέση, φωτογραφίες κλπ.).

Στις συνδέσεις που θα κατασκευασθούν θα συνδεθούν, κατόπιν άδειας της Δ.Ε.Υ.Α.Α., ακίνητα που έχουν υποβάλλει στη ΔΕΥΑΑ σχετικό φάκελο σύνδεσης και έχουν καταβάλει τις προβλεπόμενες δαπάνες για σύνδεση με το δίκτυο ακαθάρτων. Η σύνδεση των εσωτερικών υδραυλικών εγκαταστάσεων αποχέτευσης ακαθάρτων των ακινήτων γίνεται με έξοδα και ευθύνη των ιδιοκτητών.

Είναι δυνατόν η Υπηρεσία να ζητήσει κατά την απόλυτη κρίση της (εάν οι ανάγκες της κυκλοφορίας επιβάλλουν και οι συνθήκες του έργου επιτρέπουν) από τον Ανάδοχο να εργάζεται σε περισσότερα του ενός μέτωπα σύμφωνα με τις σχετικές (υποχρεωτικές για αυτόν) εντολές της Υπηρεσίας.

Οι αγωγοί θα συνδεθούν στο διερχόμενο δίκτυο ακαθάρτων απευθείας στον κύριο αγωγό με σαμάρι ή ταυ, ή σε φρεάτιο επίσκεψης του δικτύου εφόσον υπάρχει στη θέση που θα γίνει η σύνδεση, ή σε υπάρχουσα αναμονή σε υφιστάμενο φρεάτιο σύνδεσης.

Η Υπηρεσία θα καθορίσει το βάθος και σε ποιες αναμονές θα κατασκευασθεί φρεάτιο σύνδεσης σε επαφή με τη ρυμοτομική γραμμή του ακινήτου που θα συνδεθεί με το δίκτυο.

1.2.2 ΑΠΟΧΕΤΕΥΣΗ ΟΜΒΡΙΩΝ

Με την κατά τόπους και τμηματική συμπλήρωση των δικτύων απορροής ομβρίων υδάτων, θα γίνεται η συλλογή και μεταφορά τους σε υφιστάμενους αποδέκτες, ώστε να αντιμετωπίζονται τα προβλήματα πλημμυρικών φαινομένων σε περιόδους έντονων βροχοπτώσεων.

Η απορροή θα πραγματοποιείται από κεντρικούς συλλεκτήριους αγωγούς ομβρίων, διαφόρων διατομών (Φ400 και Φ600), από πλαστικούς σωλήνες δομημένου τοιχώματος, με λεία εσωτερική και αυλακωτή (corrugated) εξωτερική επιφάνεια κατά ΕΛΟΤ EN 13476-3. Η σύνδεση του φρεατίου υδροσυλλογής με το κεντρικό δίκτυο θα γίνεται με αγωγό υ-PVC σειράς 41 διατομής Φ200 η μεγαλύτερο κατά την κρίση της Υπηρεσίας.

Επιπλέον, θα κατασκευαστούν φρεάτια υδροσυλλογής και φρεάτια επίσκεψης για την εύρυθμη λειτουργία του παραπάνω δικτύου με εσχάρες είτε από ελατό χυτοσίδηρο είτε από γλαβανισμένες εσχάρες σύμφωνα με την ΤΣΥ και τις εντολές της Υπηρεσίας. Τέλος, προβλέπεται η κατασκευή εγκάρσιων σχαρωτών από τυποποιημένα κανάλια, με εσχάρες από ελατό χυτοσίδηρο.

1.2.3 ΣΥΝΤΗΡΗΣΗ ΔΙΚΤΥΩΝ

Η παρούσα Μελέτη περιλαμβάνει και τον καθαρισμό φρεατίων υδροσυλλογής και φρεατίων των κεντρικών αγωγών ομβρίων, της πόλεως της Αλεξανδρούπολης και οικισμών που περιλαμβάνονται στα όρια του Καλλικρατικού Δήμου Αλεξανδρούπολης, καθώς και της Δημοτικής ενότητας Φερών. Ο καθαρισμός των φρεατίων, περιλαμβάνει την σχολαστική απομάκρυνση όλων των φερτών υλικών εντός των φρεατίων, με την χρήση των κατάλληλων μέσων (φτυάρι, σκούπα, νερό, κ.α.).

Επίσης στην εν λόγω μελέτη περιλαμβάνονται εργασίες επισκευής των φρεατίων όπως αποξήλωση και επανεγκατάσταση κρασπέδων, ευθυγράμμιση του καλύμματος με την τελική στάθμη εδάφους, αντικατάσταση καλυμμάτων, κτλπ. Όλα τα υλικά, που θα συλλέγονται κατά τον καθαρισμό των φρεατίων θα μεταφέρονται με ίδια μέσα του αναδόχου σε αδειοδοτημένο χώρο εναπόθεσης τέτοιων υλικών.

Σημειώνεται ότι όλες οι ως άνω αναφερόμενες εργασίες καθώς και η αλληλουχία των περιοχών που θα γίνει ο καθαρισμός, θα εκτελεστούν σύμφωνα με τις οδηγίες της Επιβλέπουσας Υπηρεσίας.

1.3 ΣΥΣΤΑΣΗ ΕΛΑΦΟΥΣ

Το έργο θα κατασκευασθεί τμηματικά στις περιοχές που θα υποδείξει η Δ.Ε.Υ.Α.Α. και στη συγκεκριμένη μελέτη οι εκσκαφές γαιώδους – ημιβραχώδους ή βραχώδους φύσεως εδάφους, περιλαμβάνονται στο τιμολόγιο της μελέτης.

1.4 ΥΦΙΣΤΑΜΕΝΑ ΔΙΚΤΥΑ

Στην περιοχή υπάρχουν δίκτυα της Δ.Ε.Υ.Α.Α. καθώς και αγωγοί και σωληνώσεις άλλων Ο.Κ.Ω.

Ο ανάδοχος είναι υποχρεωμένος να συγκεντρώσει στοιχεία μεγέθους, θέσης, κλπ. για τα υπάρχοντα δίκτυα της Δ.Ε.Υ.Α.Α. αλλά και αυτών των αγωγών και σωληνώσεων άλλων Ο.Κ.Ω.

Αν κατά τον έλεγχο της ακρίβειας των παρεχόμενων στοιχείων από τη Δ.Ε.Υ.Α.Α. ή τους άλλους Ο.Κ.Ω. διαπιστωθεί ότι υπάρχουν παραλείψεις και ανακρίβειες όσον αφορά στα υφιστάμενα δίκτυα δεν είναι δυνατόν να θεμελιωθεί επί των ελλείψεων, ανακρίβειών και λαθών των στοιχείων ουδεμία απαίτηση του Αναδόχου.

Συνεπώς τόσο για τον έλεγχο της ακρίβειας των παρεχόμενων από τη Δ.Ε.Υ.Α.Α. αλλά και άλλες Υπηρεσίες και Ο.Κ.Ω. όσο και για τον εντοπισμό τυχόν άλλων αγνώστων αγωγών πρέπει να διεξαχθούν κατάλληλες ερευνητικές τομές με ευθύνη και έξοδα του Αναδόχου.

1.5 ΣΥΝΕΡΓΑΣΙΑ ΜΕ ΑΛΛΕΣ ΥΠΗΡΕΣΙΕΣ ΚΑΙ Ο.Κ.Ω.

Ο Ανάδοχος για οποιαδήποτε επέμβαση στις οδούς οφείλει με δική του ευθύνη, φροντίδα και δαπάνη να εκδώσει τις απαραίτητες άδειες από την Τεχνική Υπηρεσία του Δήμου Αλεξανδρούπολης και να συνεργάζεται στενά με την Υπηρεσία αυτή.

Ο Ανάδοχος οφείλει να συνεργαστεί επίσης με κάθε άλλη Υπηρεσία εφόσον παραστεί ανάγκη (π.χ. ΔΕΗ, ΟΤΕ, κλπ.).

1.6 ΓΕΝΙΚΑ ΚΑΤΑΣΚΕΥΑΣΤΙΚΑ ΣΤΟΙΧΕΙΑ

Οι αγωγοί ακαθάρτων για τις συνδέσεις θα κατασκευασθούν από πλαστικούς αγωγούς U-PVC διατομής Φ160 σειράς 41 και θα εγκιβωτισθούν σε άμμο λατομείου ή σε σκυρόδεμα κατηγορίας C12/16 αν απαιτείται λόγω μικρού βάθους του κυρίου αγωγού και κατόπιν υπόδειξης της επίβλεψης του έργου.

Οι θέσεις που θα κατασκευασθούν οι αγωγοί των συνδέσεων θα καθορισθούν από την επίβλεψη σε συνεργασία με το Τμήμα Αποχέτευσης της Δ.Ε.Υ.Α.Α.

Οι αγωγοί ακαθάρτων για την κατασκευή των επεκτάσεων δικτύου θα κατασκευασθούν από πλαστικούς αγωγούς U-PVC κατάλληλης διατομής σειράς 41 και θα εγκιβωτισθούν σε άμμο λατομείου και θραυστό αμμοχάλικο λατομείου.

Η εκσκαφή των χανδάκων για την τοποθέτηση των αγωγών προβλέπεται με κατακόρυφα πρηνή με πλάτος και βάθος ορυγμάτων σύμφωνα με την ΠΕΤΕΠ 08-01-03-01 της μελέτης και με αντιστηρίξεις των παρειών εκσκαφής όπου απαιτείται και κατά τρόπο που να παρέχουν πλήρη ασφάλεια έναντι ατυχημάτων, ενώ συγχρόνως θα δημιουργούν την ελάχιστη δυνατή δυσχέρεια στην κυκλοφορία.

Διαστάσεις ορυγμάτων

Το πλάτος του ορύγματος καθορίζεται από την ΠΕΤΕΠ 08-01-03-01 ανά διατομή, είδος αγωγού και βάθος και αφορά το ελεύθερο πλάτος ορύγματος.

Αποκαταστάσεις ασφαλτικών οδοστρωμάτων

Για τις εργασίες πλήρους επαναφοράς αποξηλωθέντος ασφαλτικού οδοστρώματος, θα εκτελεστούν οι παρακάτω εργασίες:

1. Διάστρωση και συμπύκνωση υλικού οδοστρωσίας με αδρανή υλικά λατομείου, κατά στρώσεις πάχους έως 15 cm και συνολικού πάχους ίσου με το προϋπάρχον.
2. Εφαρμογή ασφαλτικής προεπάλειψης.
3. Ασφαλτική στρώση βάσης με ασφαλτόμιγμα, παρασκευαζόμενο εν θερμώ σε μόνιμη εγκατάσταση, συμπυκνωμένου πάχους 50 mm.
4. Διάστρωση και συμπύκνωση ασφαλτομίγματος παραγόμενου εν θερμώ σε μόνιμη εγκατάσταση, συνολικού πάχους ίσου με το προϋπάρχον κατά στρώσεις συμπυκνωμένου πάχους έως 50 mm.
5. Εφαρμογή ασφαλτικής συγκολλητικής επάλειψης στην περίπτωση εφαρμογής διπλής ασφαλτικής στρώσης.

Εάν το πάχος του ασφαλτοτάπητα είναι μικρότερο του προβλεπόμενου, τότε θα ισχύουν τα οριζόμενα στο άρθρο 157 και στο άρθρο 159 του Ν.4412/2016.

Επίσης στην υποχρέωση του Εργολάβου είναι, η λήψη μέτρων για τις απαιτούμενες κυκλοφοριακές ρυθμίσεις για την απασχόληση προσωπικού, εξοπλισμού και μέσων για την εκτέλεση των εργασιών, καθώς και η συλλογή και απομάκρυνση τυχόν πλεοναζόντων υλικών και ο καθαρισμός του οδοστρώματος με χρήση μηχανικού σαρώθρου μετά την ολοκλήρωση των εργασιών.

Φρεάτια συνδέσεων και φρεάτια αγωγών

Στο άκρο των αγωγών που θα υποδείξει η Υπηρεσία θα κατασκευασθούν φρεάτια σύνδεσης σε επαφή με τη ρυμοτομική γραμμή του ακινήτου που θα συνδεθεί με το δίκτυο.

Τα φρεάτια συνδέσεων που θα χρησιμοποιηθούν για την κατασκευή των συνδέσεων, θα είναι προκατασκευασμένα φρεάτια από σωλήνα PVC σειράς 41 διαμέτρου 400 χλστ. με δύο εξόδους

λυμάτων, με συγκόλληση και ενίσχυση περιμετρικά του πυθμένα, με τη διάνοιξη 10 εκ. πάνω από τη βάση οπής και ενισχυμένη συγκόλληση του τεμαχίου Φ160. Θα φέρουν κατάλληλο στεγανό χυτοσιδηρό κάλυμμα με ένδειξη Δ.Ε.Υ.Α.Α. κατά ΕΛΟΤ EN 124 B125. Η μία εκ των δύο εξόδων θα σφραγιστεί με αντίστοιχη τάπα.

Φρεάτια επίσκεψης αγωγών θα κατασκευάζονται επίσης στις περιπτώσεις που θα απαιτηθεί η επέκταση του υφιστάμενου δικτύου αποχέτευσης, ώστε να κατασκευαστεί η ιδιωτική σύνδεση του ακινήτου.

Τα φρεάτια επίσκεψης που θα χρησιμοποιηθούν για την κατασκευή του δικτύου, θα είναι κυκλικά φρεάτια επίσκεψης ή συμβολής αγωγών ακαθάρτων εντός κατοικημένης περιοχής, οποιουδήποτε συνολικού ύψους (από την στάθμη ροής μέχρι το κατάστρωμα της οδού ή την στάθμη του εδάφους), αποτελούμενου από προκατασκευασμένους δακτυλίους κλπ στοιχεία από σκυρόδεμα, σύμφωνα με το πρότυπο ΕΛΟΤ EN 1917.

Οι θέσεις οι διαστάσεις και τα κατασκευαστικά στοιχεία των φρεατίων θα γίνεται από την Υπηρεσία κατά περίπτωση.

Ιδιαίτερη προσοχή πρέπει να δίνεται στη σωστή υψομετρική τοποθέτηση του χυτοσιδηρού καλύμματος στο υψόμετρο της ερυθράς της οδού ή του πεζοδρομίου. Φρεάτια στα οποία τα καλύμματα δεν έχουν τοποθετηθεί με μεγάλη ακρίβεια στο σωστό υψόμετρο θα ανακατασκευάζονται από τον Ανάδοχο με ευθύνη, φροντίδα και δαπάνη του ενώ παράλληλα θα είναι πλήρως υπεύθυνος για τυχόν ατυχήματα που θα συμβούν εκ του λόγου τούτου.

Ομοίως καλύμματα τα οποία δεν εφαρμόζουν στο πλαίσιο τους, είτε αμέσως είτε με την πάροδο του χρόνου θα αντικαθίστανται αμέσως με ευθύνη, φροντίδα και δαπάνη του Αναδόχου.

Επισημαίνεται ότι περιμετρικά των φρεατίων θα πρέπει να γίνεται λίαν επιμελημένη συμπύκνωση της επίχωσης για την αποφυγή "καθισμάτων" του οδοστρώματος ή του πεζοδρομίου.

1.7 ΙΔΙΑΙΤΕΡΕΣ ΑΠΑΙΤΗΣΕΙΣ

Εξαιρετικά μεγάλη προσοχή θα δοθεί στα εξής:

- Στη στεγανότητα των κατασκευών των αγωγών, φρεατίων, κλπ.
- Στην τήρηση των κατά μήκος κλίσεων των αγωγών ειδικά στις περιπτώσεις όπου αυτές είναι μικρές.
- Στη σχολαστική εφαρμογή των μέτρων ασφαλείας του προσωπικού, των έργων και των γειτονικών κατασκευών.
- Στη σωστή τοποθέτηση των σωλήνων μέσα στο όρυγμα με τη χρήση των καταλλήλων μηχανικών μέσων και εργαλείων.

Η ευθύνη διασφάλισης των απαιτήσεων αυτών, ανήκει αποκλειστικά και μόνον στον Ανάδοχο του έργου. Για την εξασφάλιση των απαιτήσεων αυτών η Υπηρεσία θα λάβει όλα τα απαιτούμενα μέτρα τα οποία (ενδεικτικά και μόνον και σε καμία περίπτωση περιοριστικά) αναφέρονται περιληπτικά ως εξής:

- ❖ Για όλα ανεξαιρέτως τα υλικά που θα χρησιμοποιηθούν απαιτείται προέγκριση τους από την Υπηρεσία με την υποβολή των τεχνικών χαρακτηριστικών τους και των στοιχείων που κατά περίπτωση απαιτούνται (σύμφωνα με την σχετική Τ.Σ.Υ. και τα άλλα τεύχη δημοπράτησης).

1.8 ΣΧΕΔΙΑΣΜΟΣ

Γενικά ο σχεδιασμός της μελέτης έγινε λαμβάνοντας υπόψη τα εξής:

> Τις εργασίες για την κατασκευή των συνδέσεων ανάλογα με τον αποδέκτη. Οι αποδέκτες μπορεί να είναι:

- α. ο αγωγός του δευτερεύοντος δικτύου,
- β. Φρεάτιο ακαθάρτων του δικτύου και
- γ. υπάρχουσα τριτεύουσα διακλάδωση.

> Τα σημεία του υφιστάμενου δικτύου που απαιτείται να γίνουν μικροεπεκτάσεις .

> Τα είδη των εδαφών, των οδοστρωμάτων και των πεζοδρομίων για τις εκσκαφές και τις αποκαταστάσεις.

1.9 ΠΕΡΙΓΡΑΦΗ ΕΡΓΑΣΙΩΝ ΚΑΤΑΣΚΕΥΗΣ ΑΓΩΓΩΝ

Για την κατασκευή των αγωγών θα γίνουν οι παρακάτω εργασίες σύμφωνα με τις αντίστοιχες Τ.Π. και τα τυπικά σχέδια της Μελέτης:

- Χάραξη και κοπή του ασφαλτικού τάπητα

Η χάραξη θα γίνει στη θέση εκσκαφής του ορύγματος και εκατέρωθεν των πλευρών αυτού με ασφαλοκόπτη για ασφαλοστρωμένες οδούς. Η κοπή του τάπητα θα γίνεται σε συνεχή γραμμή και σε βάθος τουλάχιστον 0,25 μ. ώστε να μην καταστρέφεται το πέραν του πλάτους εκσκαφής οδόστρωμα κατά την εκσκαφή των ορυγμάτων.

Για τυχόν τσιμεντοστρωμένους δρόμους θα γίνει προσεκτική καθαίρεση στο πλάτος εκσκαφής του ορύγματος με αεροσυμπιεστή (κομπρεσέρ). Η αποζημίωση της εργασίας περιλαμβάνεται στη τιμή των εκσκαφών του Τιμολογίου.

- Εκσκαφή ορυγμάτων

Η οριζοντιογραφική τοποθέτηση του αγωγού και συνακόλουθα η εκσκαφή του ορύγματος του θα γίνεται σε θέση η οποία θα καθορίζεται επιτόπου από την Υπηρεσία.

Ομοίως δε συνίσταται εκσκαφή (επίσης εκτός εάν οι τοπικές συνθήκες του έργου το επιτρέπουν) σε όλο το πλάτος που καταλαμβάνουν οι αγωγοί και μέχρι το βάθος του βαθύτερου αγωγού λόγω προβλημάτων αντιστήριξης αλλά και λόγω βεβαίων προβλημάτων υποχώρησης των υψηλότερων αγωγών που με τη μέθοδο αυτή θα εδράζονται σε επιχώσεις. Επισημαίνεται ότι ο Ανάδοχος μπορεί να προτείνει μέθοδο αλλά η τελική απόφαση λαμβάνεται από την Υπηρεσία. Καμία πρόσθετη αποζημίωση ή άλλη αξίωση μπορεί να απαιτήσει ο Ανάδοχος εξαιτίας της μεθόδου που τελικώς προκρίθηκε.

Η εκσκαφή σε πάσης φύσεως έδαφος, οι μεταφορές και οι κάθε είδους καθαιρέσεις για την κατασκευή των συνδέσεων περιλαμβάνονται στις αντίστοιχες τιμές μονάδας του Τιμολογίου της παρούσας μελέτης.

- Προϊόντα εκσκαφών

Τα προϊόντα των εκσκαφών θα φορτώνονται αμέσως επ' αυτοκινήτου και θα μεταφέρονται σε αδειοδοτημένο χώρο απόθεσης (ΑΕΚΚ) που θα υποδειχθεί από τον Ανάδοχο και θα εγκριθεί από την υπηρεσία.

Η χρησιμοποίηση προϊόντων εκσκαφών για επανείχωση ορυγμάτων αγωγών ρητά απαγορεύεται. Σε περίπτωση κατά την οποία ο Ανάδοχος προχωρήσει στην είχωση με προϊόντα εκσκαφής (ανεξαρτήτως εάν αυτά είναι κατάλληλα η όχι) η Υπηρεσία διατηρεί το δικαίωμα να διατάξει την επανεκσκαφή του ορύγματος και την είχωση του σύμφωνα με τις εντολές της χωρίς καμία αποζημίωση του Αναδόχου.

Τα προϊόντα εκσκαφών δεν επιτρέπεται να τοποθετούνται κοντά στο όρυγμα. Ακόμα και μέχρι να μεταφερθούν η απόθεση τους επιτρέπεται μόνον 0,60 εκ μακριά από το όρυγμα ώστε να μην προκαλούνται καταπτώσεις και πάλι με την ρητή προϋπόθεση ότι τούτο επιτρέπεται από το πλάτος του δρόμου, δεν εμποδίζει την κυκλοφορία και δεν εγκυμονεί κανενός είδους κίνδυνο για το έργο, τους πεζούς και τα αυτοκίνητα, παρακείμενες κατασκευές κλπ. Σε όλες τις υπόλοιπες περιπτώσεις απαγορεύεται η απόθεση των προϊόντων εκσκαφών παράλληλα στο όρυγμα.

Η αποζημίωση των μεταφορών των προϊόντων εκσκαφών των ορυγμάτων περιλαμβάνεται στην τιμή μονάδας για τις εκσκαφές.

- Μόρφωση του πυθμένα του ορύγματος

Θα γίνει μόρφωση δια χειρός του πυθμένα στις καθορισμένες κλίσεις, υψόμετρα και διατομές με άμμο λατομείου. Επισημαίνεται ότι οι κλίσεις των αγωγών θα ελέγχονται συνεχώς με κατάλληλα για έλεγχο μικρών κλίσεων όργανα τα οποία υποχρεούται ο Ανάδοχος να έχει ανά πάσα στιγμή διαθέσιμα στην Υπηρεσία.

- Κατασκευή αγωγών

Αναλυτικά για την κατασκευή των αγωγών PVC κλπ. οι εργασίες περιγράφονται στις αντίστοιχες Τεχνικές Προδιαγραφές της παρούσας μελέτης.

Ιδιαίτερη προσοχή πρέπει να δοθεί:

- ❖ Στη συμπύκνωση του υλικού εγκιβωτισμού των σωλήνων (εκτός σκυροδέματος) η οποία θα πρέπει να γίνεται με προσοχή ώστε να μη δημιουργηθούν προβλήματα στον αγωγό. Θα πρέπει στη ζώνη του αγωγού να γίνεται συμπύκνωση τουλάχιστον 95% κατά Proctor ανεξαρτήτως μέσων που θα χρησιμοποιηθούν (μηχανήματα, χέρια ή συνδυασμός αυτών). Ακόμα περισσότερη προσοχή θα δίνεται προκειμένου για ευκάμπτους σωλήνες.
- ❖ Στη χρήση του κατάλληλου εξοπλισμού για την τοποθέτηση των σωλήνων.
- ❖ Στην υλοποίηση των κλίσεων της σωληνογραμμής με τη χρήση καταλλήλου εξοπλισμού εάν απαιτείται και το συνεχή έλεγχο.
- ❖ Στη σωστή έδραση των σωλήνων ώστε να μην υπάρχουν κενά, πέτρες κλπ.
- ❖ Στη μεθοδική και σωστή ανασυρση των αντιστηρίξεων προκειμένου να μη δημιουργηθούν πρόσθετες φορτίσεις στον αγωγό.
- ❖ Η εργασία των επιχώσεων πρέπει να γίνεται επιμελημένα αλλά και με ιδιαίτερη προσοχή ώστε να αποφευχθεί θραύση του αγωγού κατά τη διάρκεια της εργασίας συμπύκνωσης.
- ❖ Τα κάθε είδους ειδικά τεμάχια και υλικά που απαιτούνται για την πλήρη κατασκευή της σύνδεσης περιλαμβάνονται στις αντίστοιχες τιμές μονάδας του Τιμολογίου.

- Επιχώσεις ορυγμάτων - Επαναφορά οδοστρωμάτων

Η στάθμη των επιχώσεων των ορυγμάτων θα φθάνει:

- α. στους χωματόδρομους μέχρι την στέψη των ορυγμάτων
- β. στους ασφαλτοστρωμένους δρόμους:

- β1. Είτε θα σταματά 0,20 μ. κάτω από την στέψη του οδοστρώματος εφόσον ο Ανάδοχος θεωρήσει ότι η συμπύκνωση των ανωτέρω επιχώσεων έχει πλήρως επιτευχθεί και δεν υπάρχει κίνδυνος "καθισμάτων" για τα οποία θα είναι αποκλειστικός υπεύθυνος.
- β2. Είτε θα φθάνει μέχρι την στέψη των ορυγμάτων εφόσον ο Ανάδοχος για οποιοδήποτε λόγο θελήσει με δική του ευθύνη να εκτελέσει τις εργασίες κατασκευής βάσης και επαναφορών αργότερα πάντα όμως μέσα στον καθορισμένο χρόνο περαίωσης της εργολαβίας με την υποχρέωση επανεκσκαφής του ορύγματος μέχρι βάθους 0,20μ χωρίς επιπλέον αποζημίωση.

Η περίπτωση β1 προφανώς εφαρμόζεται όταν αμέσως μετά την επίχωση αρχίσει η αποκατάσταση του οδοστρώματος. Εάν απαιτείται, θα γίνεται καθαίρεση των εναπομεινάντων τμημάτων ασφαλτικού τάπητα.

Μετά την επίχωση και την επανεκσκαφή (εάν απαιτείται) επακολουθεί η κατασκευή των στρώσεων από υλικό 3Α και οι ασφαλικές στρώσεις όπως περιγράφονται στην Τ.Σ.Υ. της μελέτης.

- γ. στους τσιμεντοστρωμένους ή πλακοστρωμένους ή με κυβόλιθους δρόμους:

- γ1. Είτε θα σταματά 0,15 μ. κάτω από τη στέψη του οδοστρώματος εφόσον ο Ανάδοχος θεωρήσει ότι συμπύκνωση των ανωτέρω επιχώσεων έχει πλήρως επιτευχθεί και δεν υπάρχει κίνδυνος "καθισμάτων" για τα οποία θα είναι αποκλειστικός υπεύθυνος.
- γ2. Είτε θα φθάνει μέχρι την στέψη των ορυγμάτων εφόσον ο Ανάδοχος για οποιοδήποτε λόγο θελήσει με δική του ευθύνη να εκτελέσει τις εργασίες κατασκευής βάσης και επαναφορών αργότερα πάντα όμως μέσα στον καθορισμένο χρόνο περαίωσης της εργολαβίας με την υποχρέωση επανασκαφής του ορύγματος μέχρι βάθους 0,15 μ. χωρίς επιπλέον αποζημίωση.

Η περίπτωση γ1 προφανώς εφαρμόζεται όταν αμέσως μετά την επίχωση αρχίσει η αποκατάσταση του οδοστρώματος.

Για τις επιχώσεις των ορυγμάτων και την επαναφορά οδοστρωμάτων και πεζοδρομίων εφαρμόζονται σχολαστικά οι σχετικές Τ.Π.

- Συνδέσεις

Η σύνδεση εφόσον γίνεται απευθείας στον κύριο ή το δευτερεύον δίκτυο θα περιλαμβάνει ειδικό τεμάχιο σαμάρι ή ταυ ή ημιταυ κατάλληλα προσαρμοσμένο στον κυρίως αγωγό και το απαραίτητο μήκος σωλήνα PVC Φ160 από το ειδικό τεμάχιο έως το φρεάτιο ελέγχου σύνδεσης.

Ο αγωγός της σύνδεσης θα τοποθετείται σε όρυγμα πλάτους σύμφωνα με τα σχετικά σχέδια της μελέτης και θα εδράζεται σε στρώση πάχους 10cm και θα εγκιβωτίζεται με άμμο έως ύψους 0,20 μ. πάνω από την άντρυγα του αγωγού Φ160 και σε πλάτος όσο του ορύγματος.

Η σύνδεση με σαμάρι στον κύριο ή δευτερεύοντα αγωγό γίνεται ως ακολούθως:

> Τοποθετείται το σαμάρι δοκιμαστικά στον σωλήνα που θα γίνει η διακλάδωση και σημειώνεται (π.χ. με μαρκαδόρο) η τελική του θέση. Επίσης η θέση οπής που θα διανοιχθεί. Κόπτεται ο αγωγός, αφαιρείται το κομμάτι του σωλήνα και καθαρίζεται η επιφάνεια κοπής από τυχόν γρέζια. Ξύνονται οι επιφάνειες που θα συγκολληθούν με γυαλόχαρτο μέχρι να φύγει η στιλπνότητα του πλαστικού, κατόπιν καθαρίζονται με ασετόν και αφήνονται να στεγνώσουν.

> Τοποθετείται το σαμάρι στον σωλήνα σύμφωνα με την σήμανση αφού προηγουμένως επαλειφθεί ο σωλήνας και το σαμάρι με ειδική κόλλα και αφαιρείται το πλεόνασμα κόλλας που ενδεχομένως υπάρχει. Κατά τη διάρκεια της συγκολλήσεως, το σαμάρι συγκρατείται προσωρινά μέχρι να στεγνώσει η κόλλα π.χ. με σύρμα.

> Οι κλίσεις των διακλαδώσεων θα είναι όσο το δυνατόν μεγαλύτερες από 2%. Τριτεύοντα δίκτυα θα κατασκευάζονται σε όλα τα οικόπεδα ή μόνον στα οικόπεδα που υπάρχουν οικοδομές αναλόγως με τις εντολές της Υπηρεσίας.

1.10 ΑΝΤΙΣΤΗΡΙΞΕΙΣ ΟΡΥΓΜΑΤΩΝ ΑΓΩΓΩΝ

Δεδομένου ότι η εκσκαφή γίνεται σε αστική περιοχή και λόγω συνδυασμού με ένα ή περισσότερα άλλα πιθανά προβλήματα (ποιότητα εδάφους, άλλα δίκτυα, μεγάλα βάθη, κλπ.) θα ληφθούν σε όποια σημεία απαιτείται μέτρα αντιστήριξης των παρειών εκσκαφής.

Η Αντιστήριξη θα γίνει σύμφωνα με τα οριζόμενα στην ΠΕΤΕΠ 08-01-03-01 και τα τεύχη της μελέτης.

Ο Ανάδοχος οφείλει να λάβει υπόψη του τα εξής:

> Πιθανά προβλήματα διευθέτησης του κυκλοφοριακού και του θορύβου κατά την κατασκευή.
> Οι όποιες αντιστηρίξεις απαιτηθούν θα τοποθετούνται υποχρεωτικά ταυτόχρονα και παράλληλα με την εκσκαφή και θα αφαιρούνται τμηματικά παράλληλα με την επίχωση και την συμπίκνωση.

Ειδικές διατάξεις

> Η αντιστήριξη υποχρεωτικά θα καλύπτει όλο το βάθος εκσκαφής χωρίς να αφήνονται κενά καθ' ύψος τμήματα.

> Η αντιστήριξη δεν πρέπει να παρεμποδίζει την ελεύθερη κίνηση του προσωπικού και την μεταφορά των υλικών μέσα στην τάφρο.

> Ιδιαίτερη προσοχή χρειάζεται στην αντιστήριξη των εγκαρσίων προς τον άξονα του ορύγματος πρηνών των τερμάτων εκσκαφής.

> Η αντιστήριξη θα εξέχει της επιφάνειας του εδάφους (χείλος ορύγματος) όπως ο νόμος ορίζει για την προστασία των εργαζομένων εντός του ορύγματος από πτώσεις λίθων χωμάτων κλπ.

> Σε απόσταση 60 εκ. από το χείλος του ορύγματος δεν επιτρέπεται η οποιαδήποτε εναπόθεση υλικών ή χωμάτων για ελεύθερη κυκλοφορία και προστασία των εργαζομένων μέσα στην τάφρο.

> Επιβάλλεται για την σωστή λειτουργία της αντιστήριξης η πλήρης επαφή μεταξύ της παρειάς του ορύγματος και της αντιστήριξης.

> Για την επιλογή άλλου τρόπου αντιστήριξης πέραν των αναφερομένων στην Τ.Π. απαιτείται εκτός των αναφερομένων στην παραπάνω παράγραφο και η σύνταξη και υποβολή στην Υπηρεσία για έγκριση έκθεσης όπου θα καταδεικνύεται η αναγκαιότητα της κατασκευής, η δαπάνη, οι θέσεις κατασκευής τα υλικά και ο τρόπος εργασίας.

> Για κανένα λόγο δεν είναι δυνατόν να γίνει αποδεκτό ότι λόγω του εφαρμοζόμενου συστήματος αντιστήριξης (όποιο και αν είναι αυτό) η του γεγονότος ότι απαιτείται αντιστήριξη προκαλούνται καθυστερήσεις προσωπικού και σταλίες μηχανημάτων και οχημάτων ούτε να

θεμελιωθεί επ' αυτών απαίτηση για πρόσθετη αποζημίωση καθυστερήσεων και σταλίας. Ο Ανάδοχος είναι ο μοναδικός και αποκλειστικός υπεύθυνος για την οργάνωση της εργασίας, είχε γνώση των συνθηκών και κατά συνέπεια ουδεμία αποζημίωση δικαιούται πέραν της τιμής μονάδας για τις εργασίες αντιστήριξης.

1.11 ΔΥΣΧΕΡΕΙΕΣ ΚΑΤΑΣΚΕΥΗΣ

Επισημαίνεται ότι θα πρέπει να ληφθούν υπ' όψη από τον Ανάδοχο οι δυσχέρειες κατασκευής αγωγών λόγω του αριθμού και των διαστάσεων των αγωγών και των ορυγμάτων συνακόλουθα, του βάθους εκσκαφής των αγωγών, του πλάτους των οδών, του κυκλοφοριακού φόρτου, των απαιτήσεων αντιστήριξης, των αρχαίων κ.α.

Οι δυσκολίες οι οποίες θα παρουσιαστούν στις εκσκαφές για την τοποθέτηση αγωγών έχουν ληφθεί υπ' όψη στην παρούσα μελέτη και θα αποζημιωθούν κατά περίπτωση με άρθρα του τιμολογίου της μελέτης.

1.12 ΕΠΙΜΕΤΡΗΣΗ - ΠΛΗΡΩΜΗ ΕΡΓΑΣΙΩΝ

Για την επιμέτρηση και πληρωμή των εργασιών ισχύουν τα αναγραφόμενα στο Τιμολόγιο μελέτης (γενικοί όροι και άρθρα) και την Τεχνική Συγγραφή Υποχρεώσεων της μελέτης.

1.13 ΠΡΟΓΡΑΜΜΑ ΚΑΤΑΣΚΕΥΗΣ

Η κατασκευή των συνδέσεων γίνεται τμηματικά.

Ο Ανάδοχος λαμβάνει σχετικές εντολές εκτέλεσης των εργασιών για την κατασκευή της σύνδεσης ή της μικροεπέκτασης του αποχετευτικού δικτύου, από την Υπηρεσία Αποχέτευσης και υποχρεούται να προβεί στην υλοποίηση του έργου εντός του καθοριζόμενου εκάστοτε χρόνου.

Η χρονική σειρά κατασκευής των συνδέσεων και των αγωγών θα γίνεται σύμφωνα με τα αναφερόμενα στα συμβατικά τεύχη της μελέτης, με τις οδηγίες και τις επί τόπου εντολές της Διευθύνουσας Υπηρεσίας, η οποία θα επιλέγει τις περιοχές παρέμβασης.

Ο Ανάδοχος δύναται να προτείνει χρονοδιάγραμμα εκτέλεσης των συνδέσεων συγκεκριμένης περιοχής παρέμβασης, ώστε η κατασκευή των συνδέσεων να γίνεται το συντομότερο δυνατόν με την λιγότερη όχληση. Το χρονοδιάγραμμα θα εγκρίνεται από την Υπηρεσία η οποία έχει το δικαίωμα να τροποποιήσει τη σειρά προτεραιότητας και ο Ανάδοχος είναι υποχρεωμένος να εκτελέσει το έργο σύμφωνα με την παραπάνω τροποποίηση.

Ρητά επισημαίνεται ότι ουδεμία πρόσθετη αποζημίωση δικαιούται ο Ανάδοχος για πρόσθετη εργασία λόγω της σειράς των εργασιών που επέλεξε. Οι θέσεις κατασκευής των αναμονών και των φρεατίων επισκέψεως και σύνδεσης θα καθορίζονται από την Υπηρεσία Αποχέτευσης σε συνεργασία με τον/τους επιβλέποντες του έργου. Στο συγκεκριμένο έργο μπορεί η κατασκευή του έργου να αρχίσει σε παραπάνω του ενός, πάντα κατά την κρίση της Υπηρεσίας, ώστε να μην υπάρξει καθυστέρηση.

ΑΛΕΞΑΝΔΡΟΥΠΟΛΗ ΙΑΝΟΥΑΡΙΟΣ 2026

Η ΣΥΝΤΑΞΑΣΑ

**ΘΕΩΡΗΘΗΚΕ
Ο ΔΙΕΥΘΥΝΤΗΣ ΤΗΣ
ΤΕΧΝΙΚΗΣ ΥΠΗΡΕΣΙΑΣ ΤΗΣ Δ.Ε.Υ.Α.Α.**

**ΣΚΑΡΛΟΠΟΥΛΟΥ ΚΩΝΣΤΑΝΤΙΝΑ
ΑΡΧΙΤΕΚΤΩΝ ΜΗΧΑΝΙΚΟΣ Π.Ε.**

**ΠΑΝΙΤΣΙΔΗΣ ΓΕΩΡΓΙΟΣ
ΗΛΕΚΤΡΟΛΟΓΟΣ ΜΗΧΑΝΙΚΟΣ**

ΑΝΑΛΥΤΙΚΗ ΠΡΟΜΕΤΡΗΣΗ

ΟΜΑΔΑ Α: ΕΚΣΚΑΦΕΣ - ΚΑΘΑΙΡΕΣΕΙΣ - ΕΠΙΧΩΣΕΙΣ

1. Πινακίδες εργοταξιακής σήμανσης		A.T. A-1	
Ιδ. Συνδεσεις (A.T. Γ-2) x2 ημέρες		130,00	
Ομβριοσυλλογες (A.T. Γ-3) x2 ημέρες		80,00	
Λοιπά		100,00	
	Συνολο	310,00	
Αναγωγή ημέρες σε μήνα			10,33
			0,00
	Προς Εγκριση		12,00 μην
2. Αναλάμποντες φανοί επισήμανσης κινδύνου		A.T. A-2	
Ιδ. Συνδεσεις (A.T. Γ-2) x2 ημέρες		65,00	
Ομβριοσυλλογες (A.T. Γ-3) x2 ημέρες		40,00	
Λοιπά		100,00	
	Συνολο	205,00	
Αναγωγή ημέρες σε μήνα			6,83
			6,83
	Προς Εγκριση		8,00 μην
3. Προσωρινές γεφυρώσεις ορυγμάτων για την διευκόλυνση της κυκλοφορίας των πεζών.		A.T. A-3	
Λοιπά		10,00	
	Συνολο	10,00	
Αναγωγή ημέρες σε μήνα			0,33
			0,33
	Προς Εγκριση		1,00 μην
4. Εκσκαφή ορυγμάτων σε έδαφος γαιώδες ή ημιβραχώδες σε κατοικημένη περιοχή. Με πλάτος πυθμένα έως 3,00m, με την φόρτωση των προϊόντων εκσκαφής επί αυτοκινήτου, την σταλία του αυτοκινήτου και την μεταφορά σε οποιαδήποτε απόσταση. Για βάθος ορύγματος έως 4,00m.		A.T. A-4	
Ιδ. Συνδεσεις (A.T. Γ-2) x 7μ μέσο μήκος x πλάτος x	2,25 x 7 x 0,80 x 2 x 7 x 0,80 x	819,00	
Ομβριοσυλλογες (A.T. Γ-3) x 7μ μέσο μήκος x πλάτος x βάθος	Αριθμός ομβριοσυλλογών	448,00	
Λύματα			
Λοιπά		300,00	
Όμβρια			
Κικόνων		300,00	
	Συνολο	1.867,00	
			1.867,00
			1.867,00
	Προς Εγκριση		2.000,00 μ3

Εκσκαφή ορυγμάτων σε έδαφος βραχώδες σε κατοικημένη περιοχή. Με				
5. πλάτος πυθμένα έως 3,00m, με την φόρτωση των προϊόντων εκσκαφής επί αυτοκινήτου, την σταλία του αυτοκινήτου και την μεταφορά σε οποιαδήποτε απόσταση. Για βάθος ορύγματος έως 4,00m.		A.T. A-5		
Ποσοστό 5% Γενικών εκσκαφών	5% x A.T. A-4		93,35	
Λοιπά			5,00	
	Συνολο		98,35	
				98,35
				98,35
	Προς Εγκριση			100,00 μ3
 6 Προσάυξηση τιμών εκσκαφών ορυγμάτων υπογείων δικτύων για την αντιμετώπιση πρόσθετων δυσχερειών από διερχόμενα δίκτυα ΟΚΩ.				
		A.T. A-6		
Ιδ. Συνδεσεις (A.T. Γ-2) x 2μ ανά τεμάχιο			130,00	
Ομβριοσυλλογες (A.T. Γ-3) x 2μ ανά τεμάχιο			80,00	
Λύματα				
Λοιπά			50,00	
Όμβρια				
Λοιπά			40,00	
	Συνολο		300,00	
				300,00
				300,00
	Προς Εγκριση			350,00 μ
 7 Προσάυξηση τιμών εκσκαφών ορυγμάτων υπογείων δικτύων σε έδαφος πάσης φύσεως για εκτέλεση υπό συνθήκες στενότητας χώρου.				
		A.T. A-7		
Ιδ. Συνδεσεις (A.T. Γ-2) x 3μ3 ανά τεμάχιο στο σημείο σύνδεσης			195,00	
Ομβριοσυλλογες (A.T. Γ-3) x 2μ3 ανά τεμάχιο στο σημείο σύνδεσης			80,00	
Λοιπά			30,00	
				305,00
Συνολο				305,00
	Προς Εγκριση			320,00 μ3
 8 Κοπή ασφαλτοσκυροδέματος				
		A.T. A-8		
Ιδ. Συνδεσεις (A.T. Γ-2) x 7μ μέσο μήκος x πλάτος x 2 x 7 x Αριθμός			910,00	
Ομβριοσυλλογες (A.T. Γ-3) x 7μ μέσο μήκος x πλάτος x βάθος	2 x 7 x Αριθμός ομβριοσυλλογών		560,00	
Λύματα				
Λοιπά			100,00	
Όμβρια				
Λοιπά			100,00	
				1.670,00
Συνολο			1.670,00	
	Προς Εγκριση			1.700,00 μ

**Καθαίρεση μεμονωμένων στοιχείων ή τμημάτων κατασκευών από
9 οπλισμένο σκυρόδεμα με χρήση αεροσυμπιεστών κ.λ.π. συμβατικών
μέσων.**

Α.Τ. Α-9

Ιδ. Συνδεσεις (Α.Τ. Γ-2) x 0,30 μ x 0,30 π x 0,15 πάχος	Σε περίπτωση σύνδεσης με κεντρικό φρεάτιο 50%	0,44	
Λοιπές εργασίες δικτυών συνδέσεων και υδροσυλλογών		1,88	
			2,32
Συνολο		2,32	
	Προς Εγκριση		3,00 μ3

10 Καθαίρεση άοπλου σκυροδέματος

Α.Τ. Α-10

Ομβριοσυλλογές (Α.Τ. Γ-3) x 0,40 μ x 0,40 π x 0,15 πάχος	Σε περίπτωση σύνδεσης με άοπλο άγωγο 50%	0,48	
Λοιπά		2,00	
			2,48
Συνολο		2,48	
	Προς Εγκριση		3,00 μ3

11 Αποξήλωση πλακοστρώσεων σκυροδέματος

Α.Τ. Α-11

Ιδ. Συνδεσεις (Α.Τ. Γ-2) x 1 μ x 1 π x 20%	Σε περίπτωση που υπάρχει υφιστάμενο πεζοδρόμιο Κατά προσέγγιση 20% των νέων συνδέσεων	13,00	
Λοιπα		1,00	
			14,00
Συνολο		14,00	
	Προς Εγκριση		15,00 μ2

12 Αποξήλωση κρασπέδων προχύτων ή μη

Α.Τ. Α-12

Λοιπά		2,00	
Συνολο			2,00
		2,00	
	Προς Εγκριση		2,00 μ

**13 Επίχωση κάθε είδους ορυγμάτων εντός πόλεως με θραυστό υλικό
λατομείου της Π.Τ.Π. Ο-150 για συνολικό πάχος επίχωσης άνω των 50cm.**

Α.Τ. Α-13

Ιδ. Συνδεσεις (Α.Τ. 34) = Εκσκαφή (Α.Τ. 4) - όγκος άμμου (Α.Τ. 5)		637,00	
Ομβριοσυλλογές (Α.Τ. Γ-3) = Εκσκαφή (Α.Τ. 4) - όγκος άμμου (Α.Τ. 5)		336,00	
Λοιπά		20,00	
Ιδ. Συνδεση Γαλικου Σιδηροδρομικου Σταθμου	30,00*0,80*1,20	28,80	
			1.021,80
Συνολο		1.021,80	
	Προς Εγκριση		1.050,00 μ3

14	Στρώσεις έδρασης και εγκιβωτισμός σωλήνων με άμμο προελεύσεως λατομείου.		A.T. A-14
	Ιδ. Συνδεσεις (Α.Τ. Γ-2) x 7μ μέσο μήκος x πλάτος x βάθος	0,50 x 7 x 0,80 x Αριθμός Συνδέσεων	182,00
	Ομβριοσυλλογες (Α.Τ. Γ-3) x 7μ μέσο μήκος x πλάτος x βάθος	0,50 x 7 x 0,80 x Αριθμός ομβριοσυλλογών	112,00
	Λύματα		
	Λοιπά		50,00
	Όμβρια		
	Λοιπά		40,00
			384,00
	Συνολο		384,00
	Προς Εγκριση		400,00 μ3
15	Αντλητικό συγκρότημα diesel ή βενζινοκίνητα ισχύος 2,0 έως 5,00HP		A.T. A-15
			8,00
			0,00
			8,00
	Λοιπά		2,00
			2,00
	Συνολο		10,00
	Προς Εγκριση		10,00 ωρ
16	Αντιστηρίξεις με ξυλοζεύγματα.		A.T. A-16
	Ιδ. Συνδεσεις (Α.Τ. Γ-2) x 7μ μέσο μήκος x 2,25μ ύψος x 2 πλευρές x 50%	2,25 x 7 x 2 x Αριθμός Συνδέσεων x 50%	1.023,75
	Ομβριοσυλλογες (Α.Τ. Γ-3) x 7μ μέσο μήκος x 2μ ύψος x 2 πλευρές x 50%	2 x 7 x 2 x Αριθμός ομβριοσυλλογών	560,00
	Λοιπά		10,00
			1.593,75
	Συνολο		1.593,75
	Προς Εγκριση		1.600,00 μ2
ΟΜΑΔΑ Β: ΣΚΥΡΟΔΕΜΑΤΑ - ΑΣΦΑΛΤΙΚΑ			
17	Ξυλότυποι ή σιδηρότυποι επίπεδων επιφανειών		A.T. B-1
	Κατ' εκτίμηση		5,00
			5,00
	Συνολο		5,00
	Προς Εγκριση		5,00 μ2
18	Παραγωγή, μεταφορά, διάστρωση, συμπύκνωση και συντήρηση σκυροδέματος για κατασκευές από σκυρόδεμα κατηγορίας C12/16		A.T. B-2
	Κατ' εκτίμηση		10,00
			10,00
	Συνολο		10,00
	Προς Εγκριση		10,00 μ3

19 Παραγωγή ,μεταφορά,διάστρωση ,συμπύκνωση και συντήρηση σκυροδέματος για κατασκευές από σκυρόδεμα κατηγορίας C 20/25 Κατ' εκτίμηση	A.T. B-3	10,00	10,00
Συνολο		10,00	
Προς Εγκριση		10,00 μ3	
20 Προμήθεια και τοποθέτηση σιδηρού οπλισμού σκυροδέματος B500C κατά ΕΛΟΤ 1421-3 Σκυρόδεμα C20/25 (A.T. B.3) x 100	A.T. B-4	1.000,00	1.000,00
Συνολο		1.000,00	
Προς Εγκριση		1.000,00 χλγρ	
21. Σιδηρούν δομικό πλέγμα St IV (S500) Κατ' εκτίμηση	A.T. B-5	600,00	600,00
Συνολο		600,00	
Προς Εγκριση		600,00 χλγρ	
22 Πρόχυτα κράσπεδα Αποξήλωση κρασπεδων (A.T. A.12)	A.T. B-6	2,00	2,00
Συνολο		2,00	
Προς Εγκριση		2,00 μ	
23 Αποκατάσταση ασφαλικών οδοστρωμάτων που έφεραν ασφαλικές στρώσεις πάχους 3 έως 15 cm στις θέσεις ορυγμάτων υπογείων δικτύων	A.T. B-7		
Ιδ. Συνδεσεις (A.T. Γ-2) x 7μ μέσο μήκος x 1μ πλάτος + 5μ2 ανά σημείο τομής με κεντρικό αγωγό	$\{(7 \times 1)+5\} \times$ Αριθμός Συνδέσεων	780,00	
Ομβριοσυλλογες (A.T. Γ-3) x 7μ μέσο μήκος x 1μ πλάτος + 5μ2 ανά σημείο τομής με κεντρικό αγωγό	$\{(7 \times 1)+5\} \times$ Αριθμός ομβριοσυλλογών	480,00	
Λοιπά		300,00	
		1.560,00	
Προς Εγκριση		1.560,00	
		1.650,00 μ2	
24 Αποκατάσταση επιστρώσης πεζοδρομίου νησίδας ή πλατείας στις θέσεις ορυγμάτων υπογείων δικτύων	A.T. B-8		
Αποξήλωση πλακοστρώσεων (A.T. A.11)		13,00	
Λοιπά		1,00	
Συνολο		14,00	
Προς Εγκριση		14,00	
		15,00 μ2	

ΟΜΑΔΑ Γ: ΔΙΚΤΥΑ ΑΠΟΧΕΤΕΥΣΗΣ

25	Προκατασκευασμένα κυκλικά φρεάτια επισκευής αγωγών ακαθάρτων εντός κατοικημένης περιοχής διαμέτρου 1,20 μ		A.T. Γ-1
	Κατ' εκτίμηση		5,00
			5,00
	Συνολο		5,00
		Προς Εγκριση	5,00 τεμ
26	Προκατασκευασμένα κυκλικά φρεάτια ελέγχου στα πεζοδρόμια από PVC Φ400 σειράς 41 εντός κατοικημένων περιοχών		A.T. Γ-2
	Κατ' εκτίμηση		65,00
			65,00
	Συνολο		65,00
		Προς Εγκριση	65,00 τεμ
27	Φρεάτιο υδροσυλλογής τύπου Φ1N (ΠΚΕ)		A.T. Γ-3
	Κατ' εκτίμηση		40,00
			40,00
	Συνολο		40,00
		Προς Εγκριση	40,00 τεμ
28	Χυτοσιδηρά καλύμματα φρεατίων από ελατό χυτοσίδηρο (ductile iron)		A.T. Γ-4
	Βάρος τεμαχίου 560 × 860 mm	κιλά	82,00
	Αντικατάσταση τεμάχια		15,00
			1.230,00
	Βάρος φρεατίου Φ400 B125	κιλά	12,00
Φρεάτια (A.T. Γ-2) τεμάχια		65,00	
			780,00
	Συνολο		2.010,00
		Προς Εγκριση	2.100,00 χλγρ
29	Εσχάρες καναλιών υδροσυλλογής , χαλύβδινες, γαλβανισμένες, ηλεκτροπρεσσαριστές βαρέως τύπου.		A.T. Γ-5
	Βάρος τεμαχίου 500 × 1000 mm	κιλά	35,60
	Αντικατάσταση σχαρών τεμάχια		15,00
			534,00
	Συνολο		534,00
		Προς Εγκριση	600,00 χλγρ
30	Ειδικά τεμάχια σωλήνων PVC-U Σαμάρι/μούφα ονομαστικών διαμέτρων 200-250/160mm		A.T. Γ-6
	Ιδ. Συνδεσεις (A.T. Γ-2) x 30%	30% των περιπτώσεων	20,00
	Λοιπα		2,00
			22,00
	Συνολο		22,00
		Προς Εγκριση	22,00 τεμ

31	Ειδικά τεμάχια σωλήνων PVC-U Σαμάρι/μούφα ονομαστικών διαμέτρων 315/160mm		A.T. Γ-7
	Ιδ. Συνδεσεις (A.T. Γ-2) x 10%	10% των περιπτώσεων	7,00
	Λοιπα		3,00
	Συνολο		10,00
		Προς Εγκριση	10,00 τεμ
32	Ειδικά τεμάχια σωλήνων PVC-U Σαμάρι/μούφα ονομαστικών διαμέτρων 400/160mm		A.T. Γ-8
	Ιδ. Συνδεσεις (A.T. Γ-2) x 10%	10% των περιπτώσεων	7,00
	Λοιπα		3,00
	Συνολο		10,00
		Προς Εγκριση	10,00 τεμ
33	Σύνδεση αγωγού εξόδου φρεατίου υδροσυλογής με το δίκτυο ομβρίων.		A.T. Γ-9
	Ομβριοσυλλογες (A.T. Γ-3)		40,00
	Λοιπα		
	Συνολο		40,00
		Προς Εγκριση	40,00 τεμ
34	Αγωγοί με σωλήνες PVC-U συμπαγούς τοιχώματος SDR 41, DN 160mm		A.T. Γ-10
	Ιδ. Συνδεσεις (A.T. Γ-2) x 7μ μέσο μήκος	7 x Αριθμός Συνδέσεων	455,00
	Λοιπα		30,00
	Συνολο		485,00
		Προς Εγκριση	500,00 μ
35	Αγωγοί με σωλήνες PVC-U συμπαγούς τοιχώματος SDR 41, DN 200mm		A.T. Γ-11
	Ομβριοσυλλογες (A.T. Γ-3) x 7μ μέσο μήκος	7 x Αριθμός ομβριοσυλλογών	280,00
	Λοιπα		30,00
	Συνολο		310,00
		Προς Εγκριση	320,00 μ
36	Αγωγοί με σωλήνες PVC-U συμπαγούς τοιχώματος SDR 41, DN 250mm		A.T. Γ-12
	Κατ' εκτίμηση		50,00
	Συνολο		50,00
		Προς Εγκριση	50,00 μ

<p>37 Δίκτυα αποχέτευσης ομβρίων και ακαθάρτων από πλαστικούς σωλήνες δομημένου τοιχώματος με λεία εσωτερική και αυλακωτή (corrugated) εξωτερική επιφάνεια κατά ΕΛΟΤ EN 13476-3. Δίκτυα με σωλήνες SN8, DN/ID 200mm. Κατ' εκτίμηση</p>	Α.Τ. Γ-13	15,00 0,00	15,00
Συνολο	Προς Εγκριση	15,00	20,00 μ
<p>38 Δίκτυα αποχέτευσης ομβρίων και ακαθάρτων από πλαστικούς σωλήνες δομημένου τοιχώματος με λεία εσωτερική και αυλακωτή (corrugated) εξωτερική επιφάνεια κατά ΕΛΟΤ EN 13476-3. Δίκτυα με σωλήνες SN8, DN/ID 400mm. Κατ' εκτίμηση</p>	Α.Τ. Γ-14	50,00	50,00
Συνολο	Προς Εγκριση	50,00	50,00 μ
<p>39 Δίκτυα αποχέτευσης ομβρίων και ακαθάρτων από πλαστικούς σωλήνες δομημένου τοιχώματος, με λεία εσωτερική και αυλακωτή (corrugated) εξωτερική επιφάνεια κατά ΕΛΟΤ EN 13476-3. Δίκτυα με σωλήνες SN8, DN/ID 600 mm. Κατ' εκτίμηση</p>	Α.Τ. Γ-15	50,00	50,00
Συνολο	Προς Εγκριση	50,00	50,00 μ
<p>40 Καθαρισμός φρεατίου ομβρίων υδάτων οποιουδήποτε βάθους χωρίς εσχάρα Κατ' εκτίμηση</p>	Α.Τ. Γ-16	5,00	5,00
Συνολο	Προς Εγκριση	5,00	10,00 τεμ
<p>41 Πλήρης καθαρισμός φρεατίου υδροσυλλογής με εσχάρα Κατ' εκτίμηση</p>	Α.Τ. Γ-17	2.000,00	2.000,00
Συνολο	Προς Εγκριση	2.000,00	2.100,00 τεμ

42 Προσαρμογή εσχάρων φρεατίων υδροσυλλογής με την στάθμη και
επίκλιση του καταστρώματος της οδού.
Κατ' εκτίμηση

Α.Τ. Γ-18

100,00

100,00

100,00

100,00 τεμ

Συνολο

Προς Εγκριση

ΑΛΕΞΑΝΔΡΟΥΠΟΛΗ ΙΑΝΟΥΑΡΙΟΣ 2026**Η ΣΥΝΤΑΞΑΣΑ****ΘΕΩΡΗΘΗΚΕ
Ο ΔΙΕΥΘΥΝΤΗΣ ΤΗΣ
ΤΕΧΝΙΚΗΣ ΥΠΗΡΕΣΙΑΣ ΤΗΣ Δ.Ε.Υ.Α.Α.****ΣΚΑΡΛΟΠΟΥΛΟΥ ΚΩΝΣΤΑΝΤΙΝΑ
ΑΡΧΙΤΕΚΤΩΝ ΜΗΧΑΝΙΚΟΣ Π.Ε.****ΠΑΝΙΤΣΙΔΗΣ ΓΕΩΡΓΙΟΣ
ΗΛΕΚΤΡΟΛΟΓΟΣ ΜΗΧΑΝΙΚΟΣ**

ΕΛΛΗΝΙΚΗ ΔΗΜΟΚΡΑΤΙΑ
ΔΗΜΟΤΙΚΗ ΕΠΙΧΕΙΡΗΣΗ
ΥΔΡΕΥΣΗΣ ΑΠΟΧΕΤΕΥΣΗΣ
ΑΛΕΞΑΝΔΡΟΥΠΟΛΗΣ

ΕΡΓΟ: ΚΑΤΑΣΚΕΥΗ ΕΠΕΚΤΑΣΕΩΝ – ΝΕΩΝ
ΣΥΝΔΕΣΕΩΝ ΚΑΙ ΣΥΝΤΗΡΗΣΗ
ΔΙΚΤΥΩΝ ΑΠΟΧΕΤΕΥΣΗΣ ΔΗΜΟΥ
ΑΛΕΞΑΝΔΡΟΥΠΟΛΗΣ

ΧΡΗΜΑΤΟΔΟΤΗΣΗ:

ΙΔΙΟΙ ΠΟΡΟΙ

ΠΡΟΫΠΟΛΟΓΙΣΜΟΣ:

325.185,81€

ΤΙΜΟΛΟΓΙΟ ΜΕΛΕΤΗΣ

ΓΕΝΙΚΟΙ ΟΡΟΙ

Αντικείμενο του παρόντος τιμολογίου είναι ο καθορισμός τιμών μονάδος των εργασιών, που είναι απαραίτητες για την έντεχνη ολοκλήρωση του Έργου, όπως προδιαγράφεται στα λοιπά Τεύχη Δημοπράτησης που ορίζονται στη Διακήρυξη.

- Οι τιμές μονάδας του παρόντος Τιμολογίου αναφέρονται σε μονάδες πλήρως περαιωμένων εργασιών, όπως περιγράφονται αναλυτικά παρακάτω, οι οποίες θα εκτελεστούν στην περιοχή του Έργου. Οι τιμές μονάδος περιλαμβάνουν όλες τις δαπάνες που αναφέρονται στην περιγραφή των εργασιών, καθώς και όσες απαιτούνται για την πλήρη και έντεχνη εκτέλεση των εργασιών, σύμφωνα και με τα λοιπά Τεύχη Δημοπράτησης.

Καμιά αξίωση ή αμφισβήτηση δεν μπορεί να θεμελιωθεί, ως προς το είδος και την απόδοση των μηχανημάτων, τις ειδικότητες και τον αριθμό του εργατοτεχνικού προσωπικού και την δυνατότητα χρησιμοποίησης ή μή μηχανικών μέσων, εκτός αν άλλως ορίζεται στα άρθρα του παρόντος.

Σύμφωνα με τα παραπάνω, με τις τιμές μονάδος του παρόντος Τιμολογίου προκύπτει το προϋπολογιζόμενο άμεσο κόστος του Έργου, δηλαδή το συνολικό κόστος των επί μέρους εργασιών ή λειτουργιών, οι οποίες συνθέτουν το φυσικό αντικείμενο του Έργου. Στις τιμές μονάδος αυτές, ενδεικτικά και όχι περιοριστικά, περιλαμβάνονται τα κάτωθι:

- Κάθε είδους επιβάρυνση των ενσωματωμένων υλικών από φόρους, τέλη, δασμούς, έξοδα εκτελωνισμού, ειδικούς φόρους κ.λπ., πλην του Φ.Π.Α. Ο Ανάδοχος δεν απαλλάσσεται από τα τέλη διοδίων των κάθε είδους μεταφορικών του μέσων.
- Οι δαπάνες προμηθείας των πάσης φύσεως, ενσωματωμένων και μη, κυρίων και βοηθητικών υλικών, μεταφοράς τους στις θέσεις εκτέλεσης των εργασιών, αποθήκευσης, φύλαξης, επεξεργασίας τους (αν απαιτείται) και προσέγγισής τους, με τις απαιτούμενες φορτοεκφορτώσεις, τις ασφαλίσσεις των μεταφορών, τις σταλίες των μεταφορικών μέσων και τις απαιτούμενες πλάγιες μεταφορές, εκτός των ειδικών περιπτώσεων, που η μεταφορά πληρώνεται ιδιαίτερος με αντίστοιχα άρθρα του Τιμολογίου.

Ομοίως οι δαπάνες για την φορτοεκφόρτωση και μεταφορά (με την σταλία μεταφορικών μέσων) των πλεοναζόντων ή/και ακατάλληλων προϊόντων εκσκαφών και λοιπών υλικών, σε κατάλληλους χώρους

απόρριψης, λαμβανομένων υπόψη των ισχυόντων Περιβαλλοντικών Όρων, σύμφωνα με την Ε.Σ.Υ. και τους λοιπούς όρους δημοπράτησης.

Το κόστος υποδοχής σε αποδεκτούς χώρους, των αποβλήτων από εκσκαφές, κατασκευές και κατεδαφίσεις (ΑΕΚΚ), όπως αυτά καθορίζονται στην ΚΥΑ 36259/1757/Ε103/2010 (ΦΕΚ 1312Β/2010) και εξειδικεύονται με την Εγκύκλιο αρ. πρωτ. οικ 4834/25-1-2013 του Υπουργείου Περιβάλλοντος Ενέργειας και Κλιματικής Αλλαγής, δεν περιλαμβάνεται στις αντίστοιχες τιμές του τιμολογίου.

Ως «κόστος υποδοχής σε αποδεκτούς χώρους» νοείται το κόστος χρήσης του συγκεκριμένου χώρου από την παράδοση των υλικών αυτών και την επέκεινα διαχείρισή τους.

- 1.3 Οι δαπάνες μισθών, ημερομισθίων, υπερωριών, υπερεργασιών, ασφαλιστικών εισφορών (στο Ι.Κ.Α., σε ασφαλιστικές εταιρείες, ή σε άλλους ημεδαπούς ή/και αλλοδαπούς ασφαλιστικούς οργανισμούς κ.λπ.), δώρων εορτών, επιδομάτων που καθορίζονται από τις ισχύουσες εκάστοτε Συλλογικές Συμβάσεις Εργασίας (αδείας, οικογενειακού, θέσεως, ανθυγιεινής εργασίας, εξαιρέσιμων αργιών κλπ), νυκτερινής απασχόλησης (πλην των έργων που η εκτέλεσή τους προβλέπεται κατά τις νυκτερινές ώρες και τιμολογούνται ιδιαιτέρως) κ.λπ., του πάσης φύσεως προσωπικού (εργατοτεχνικού όλων των ειδικοτήτων οδηγών και χειριστών οχημάτων και μηχανημάτων, τεχνιτών συνεργείων, επιστημονικού προσωπικού και των επιστατών με εξειδικευμένο αντικείμενο, ημεδαπού ή αλλοδαπού που απασχολείται για την κατασκευή του έργου, επί τόπου ή οπουδήποτε αλλού.
- 1.4 Οι κάθε είδους δαπάνες για την εγκατάσταση, εξοπλισμό και λειτουργία εργοταξιακού εργαστηρίου, εάν προβλέπεται, την λήψη και μεταφορά των δοκιμών και την εκτέλεση ελέγχων και δοκιμών, είτε στο εργοταξιακό εργαστήριο ή σε κρατικό ή σε ιδιωτικό της εγκρίσεως της Υπηρεσίας, σύμφωνα με τους όρους δημοπράτησης.
- 1.5 Οι δαπάνες εγκατάστασης και λειτουργίας μονάδων παραγωγής προκατασκευασμένων στοιχείων, εφ' όσον προβλέπονται από τους όρους δημοπράτησης, συγκροτημάτων παραγωγής θραυστών υλικών (σπαστηροτριβείο), σκυροδέματος, ασφαλτομιγμάτων κλπ, στον εργοταξιακό χώρο ή εκτός αυτού.
- Στις δαπάνες αυτές περιλαμβάνονται: η εξασφάλιση του απαιτούμενου χώρου, η κατασκευή των υποδομών, κτιριακών και λοιπών έργων των μονάδων, η εγκατάσταση του απαιτούμενου κατά περίπτωση εξοπλισμού, οι λειτουργικές δαπάνες πάσης φύσεως, οι φορτοεκφορτώσεις και μεταφορές των πρώτων υλών στην μονάδα και των παραγομένων προϊόντων μέχρι τις θέσεις ενσωμάτωσής τους στο Έργο, καθώς και η αποσυναρμολόγηση των εγκαταστάσεων μετά το πέρας των εργασιών, η καθαίρεση των υποδομών τους (βάσεις, τοιχία κ.λπ. κατασκευές από σκυρόδεμα ή οποιοδήποτε άλλο υλικό) και αποκατάστασης του χώρου σε βαθμό αποδεκτό από την Υπηρεσία και σύμφωνα με τους ισχύοντες Περιβαλλοντικούς όρους.
- Οι ως άνω όροι για την αποξήλωση των μονάδων και αποκατάσταση των χώρων έχουν εφαρμογή στις ακόλουθες περιπτώσεις:
- (α) Όταν η εγκατάσταση των μονάδων έχει γίνει σε χώρο που έχει παραχωρηθεί από το Δημόσιο
- (β) Όταν οι μονάδες έχουν ανεγερθεί μεν σε χώρους που έχει εξασφαλίσει ο Ανάδοχος, αλλά έχει δοθεί προσωρινή άδεια εγκατάστασης-λειτουργίας για τις ανάγκες του συγκεκριμένου έργου.
- 1.6 Τα πάσης φύσεως ασφάλιστρα για το προσωπικό του Έργου, τις μεταφορές, τα μεταφορικά μέσα, τα μηχανήματα έργων και τις εγκαταστάσεις,
- 1.7 Οι επιβαρύνσεις από την εκτέλεση των εργασιών υπό ταυτόχρονη διεξαγωγή της κυκλοφορίας και την λήψη των απαιτούμενων προστατευτικών μέτρων, οι δαπάνες των μέτρων προστασίας των όμορων κατασκευών των χώρων εκτέλεσης των εργασιών, της πρόληψης ατυχημάτων εργαζομένων ή τρίτων, της αποφυγής βλαβών σε κινητά ή ακίνητα πράγματα τρίτων, της αποφυγής ρύπανσης ρεμάτων, ποταμών, ακτών κ.λπ., καθώς και οι δαπάνες των μέτρων προστασίας των έργων σε κάθε φάση της

κατασκευής τους ανεξαρτήτως της εποχής του έτους (εκσκαφές, θεμελιώσεις, ικρίωματα, σκυροδετήσεις κ.λπ.) και μέχρι την οριστική παραλαβή τους.

1.8 Οι δαπάνες διεξαγωγής των ελέγχων ποιότητας και οι δαπάνες κατασκευής των πάσης φύσεως “δοκιμαστικών τμημάτων” που προβλέπονται στην Τ.Σ.Υ. και τους λοιπούς όρους δημοπράτησης (μετρήσεις, εργαστηριακοί έλεγχοι και δοκιμές, αξία υλικών, χρήση μηχανημάτων, εργασία κ.λπ.)

1.9 Οι δαπάνες διάθεσης, προσκόμισης και λειτουργίας του κυρίου και βοηθητικού μηχανικού εξοπλισμού και μέσων (π.χ. ικριωμάτων, εργαλείων) που απαιτούνται για συγκεκριμένες εργασίες/λειτουργίες του έργου, στο πλαίσιο του εγκεκριμένου χρονοδιαγράμματος, στις οποίες περιλαμβάνονται τα μισθώματα, η μεταφορά επί τόπου, η συναρμολόγηση (όταν απαιτείται), η αποθήκευση, η φύλαξη, η ασφάλιση, οι αποδοχές οδηγών, χειριστών, βοηθών και τεχνιτών, τα καύσιμα, τα λιπαντικά και λοιπά αναλώσιμα, τα ανταλλακτικά, οι επισκευές, οι μετακινήσεις στον χώρο του έργου, οι ημεραργίες για οποιαδήποτε αιτία, οι πάσης φύσεως σταλίες και καθυστερήσεις (που δεν οφείλονται σε υπαιτιότητα του Κυρίου του Έργου), η αποσυναρμολόγησή τους (εάν απαιτείται) και η απομάκρυνσή τους από το Έργο.

Περιλαμβάνονται επίσης οι πάσης φύσεως δαπάνες του εφεδρικού εξοπλισμού που διατηρείται σε ετοιμότητα για την αντιμετώπιση βλαβών ή για οποιαδήποτε άλλη αιτία.

1.10 Οι δαπάνες προμηθείας ή παραγωγής, φορτοεκφόρτωσης και μεταφοράς στη θέση ενσωμάτωσης και τυχόν προσωρινών αποθέσεων και επαναφορτώσεων αδρανών υλικών προέλευσης λατομείων, ορυχείων κ.λπ. πλην των περιπτώσεων που στα οικεία άρθρα του παρόντος Τιμολογίου αναφέρεται ρητά ότι η μεταφορά πληρώνεται ιδιαίτερα (άρθρα που επισημαίνονται με αστερίσκο [*]).

Περιλαμβάνονται οι δαπάνες πλύσεως, ανάμιξης ή εμπλουτισμού των υλικών, ώστε να ανταποκρίνονται στις προβλεπόμενες από την Μελέτη του Έργου προδιαγραφές, λαμβανομένων υπόψη των σχετικών περιβαλλοντικών όρων

1.11 Οι επιβαρύνσεις από καθυστερήσεις, μειωμένη απόδοση και μετακινήσεις μηχανημάτων και προσωπικού που οφείλονται:

- (α) σε εμπόδια στο χώρο εκτέλεσης των εργασιών (αρχαιολογικά ευρήματα, δίκτυα Ο.Κ.Ω. κ.λπ.),
- (β) στην μη ολοκλήρωση των διαδικασιών απαλλοτρίωσης τμημάτων του χώρου εκτέλεσης των εργασιών (υπό την προϋπόθεση ότι παρέχεται η δυνατότητα τμηματικής εκτέλεσης των εργασιών),
- (γ) στις τυχόν ιδιαίτερες απαιτήσεις αντιμετώπισης των εμποδίων από τους αρμόδιους για αυτά φορείς (ΥΠ.ΠΟ, Δ.Ε.Η, ΔΕΥΑΧ κ.λπ.),
- (δ) στην ενδεχόμενη εκτέλεση των εργασιών κατά φάσεις λόγω των ως άνω εμποδίων,
- (ε) στην διενέργεια των απαιτούμενων μετρήσεων, ελέγχων και ερευνών (τοπογραφικών, εργαστηριακών, γεωτεχνικών κ.α.), καθώς και στις λοιπές υποχρεώσεις του Αναδόχου που προβλέπονται στα τεύχη δημοπράτησης, είτε τα ως άνω αποζημιώνονται ιδιαίτερα είτε είναι ανηγμένα στο ποσοστό Γ.Ε.& Ο.Ε. ή σε άλλα άρθρα του παρόντος Τιμολογίου
- (στ) στην λήψη μέτρων για την εξασφάλιση της κυκλοφορίας πεζών και οχημάτων,
- (ζ) σε προσωρινές ή μόνιμες κυκλοφοριακές ρυθμίσεις στην ευρύτερη περιοχή του έργου για οποιαδήποτε αιτία (π.χ. εορτές, εργασίες συντήρησης οδικού δικτύου και υποδομών, βλάβες σε άλλα έργα, εκτέλεση άλλων έργων κ.λπ.).

1.12 Οι δαπάνες λήψης μέτρων για την ομαλή και ασφαλή διακίνηση πεζών και οχημάτων στις θέσεις εκτέλεσης των εργασιών, όπως ενδεικτικά:

- (1) Οι δαπάνες προσωρινών γεφυρώσεων ορυγμάτων πλάτους έως 3,0 m, για την αποκατάσταση της κυκλοφορίας πεζών και οχημάτων, όταν τούτο κρίνεται απαραίτητο από την Υπηρεσία ή τις αρμόδιες Αρχές

- (2) Οι δαπάνες λήψης προστατευτικών μέτρων για την απρόσκοπτη και ασφαλή κυκλοφορία πεζών και οχημάτων στην περίμετρο των χώρων εκτέλεσης των εργασιών, όπου απαιτείται, ήτοι για την περίφραξη των ορυγμάτων και γενικά των χώρων εκτέλεσης εργασιών, την ενημέρωση του κοινού, την σήμανση και φωτεινή σηματοδότηση του εργοταξιακού χώρου (πλην εκείνης που προκύπτει από μελέτη σήμανσης και τιμολογείται ιδιαίτερω), την προσωρινή διεύθετηση και αποκατάσταση της κυκλοφορίας κ.λπ. καθώς και οι δαπάνες για την απομάκρυνση των παραπάνω προσωρινών κατασκευών και σήμανσης μετά την περαίωση των εργασιών και την πλήρη αποκατάσταση της αρχικής σήμανσης.
- 1.13 Οι δαπάνες των τοπογραφικών εργασιών (αποτυπώσεις, πασσαλώσεων, αναπασσαλώσεων, πύκνωσης τριγωνομετρικού και πολυγωνομετρικού δικτύου, εγκατάστασης χωροσταθμικών αφετηριών κ.λπ.) που απαιτούνται για την χάραξη των επιμέρους στοιχείων του έργου, οι δαπάνες σύνταξης μελετών εφαρμογής (όταν απαιτείται για την προσαρμογή των στοιχείων της οριστικής μελέτης στο ακριβές ανάγλυφο του εδάφους ή υφιστάμενες κατασκευές), κατασκευαστικών σχεδίων και σχεδίων λεπτομερειών, οι δαπάνες ανίχνευσης και εντοπισμού εμποδίων στον χώρο εκτέλεσης του έργου και εκπόνησης μελετών αντιμετώπισης αυτών (λ.χ. υπάρχοντα θεμέλια, υψηλός ορίζοντας υπογείων υδάτων, δίκτυα Οργανισμών Κοινής Ωφελείας [ΟΚΩ]),
- 1.14 Οι δαπάνες αποτύπωσης τεχνικών έργων και λοιπών εγκαταστάσεων που απαντώνται στο χώρο του έργου, οι δαπάνες επαλήθευσης των στοιχείων εδάφους με τοπογραφικές μεθόδους καθώς και οι δαπάνες λήψης επιμετρητικών στοιχείων κατ' αντιπαράσταση με εκπρόσωπο της Υπηρεσίας και σύνταξης των πάσης φύσεως επιμετρητικών σχεδίων, πινάκων και υπολογισμών που θα υποβληθούν στην Υπηρεσία προς έλεγχο.
- 1.15 Η δαπάνη σύνταξης των αναπτυγμάτων και πινάκων οπλισμού σκυροδεμάτων (όταν αυτοί δεν περιλαμβάνονται στη μελέτη).
- 1.16 Οι δαπάνες ενημέρωσης των οριζοντιογραφιών της μελέτης με τα στοιχεία των εντοπιζομένων με ερευνητικές τομές ή κατά την εκτέλεση των εργασιών δικτύων Ο.Κ.Ω.
- 1.17 Οι δαπάνες των αντλήσεων (πλην των αντλήσεων κατά την κατασκευή τεχνικών εντός κοίτης ποταμών ή στην περίπτωση που δεν υπάρχει δυνατότητα παροχέτευσης προς φυσικό ή τεχνητό αποδέκτη υδάτων) καθώς και των προσωρινών διευθετήσεων για την αντιμετώπιση των επιφανειακών, υπογείων και πηγαίων νερών ώστε να προστατεύονται τόσο τα κατασκευαζόμενα όσο και τα υπάρχοντα έργα και το περιβάλλον γενικότερα, εκτός αν προβλέπεται διαφορετικά στα τεύχη δημοπράτησης.
- 1.18 Οι δαπάνες που απορρέουν από δικαιώματα κατοχυρωμένων μεθόδων και ευρεσιτεχνιών που εφαρμόζονται κατά οποιονδήποτε τρόπο για την έντεχνη εκτέλεση των εργασιών.
- 1.19 Οι δαπάνες διαμόρφωσης προσβάσεων, προσπελάσεων και δαπέδων εργασίας στα διάφορα τμήματα του έργου, και γενικά κάθε βοηθητικής κατασκευής που θα απαιτηθεί σε οποιοδήποτε στάδιο των εργασιών, όταν δεν προβλέπεται ιδιαίτερη επιμέτρηση αυτών στα συμβατικά τεύχη, καθώς και οι δαπάνες αποξήλωσης των προσωρινών κατασκευών και περιβαλλοντικής αποκατάστασης των χώρων (προσβάσεων, προσπελάσεων, δαπέδων εργασίας κ.λπ.) εκτός εάν υπάρχει έγγραφη αποδοχή της Υπηρεσίας για την διατήρησή τους.
- 1.20 Οι δαπάνες για την προστασία και την εξασφάλιση της λειτουργίας των δικτύων Ο.Κ.Ω. που διασχίζουν εγκάρσια τα ορύγματα ή επηρεάζονται τοπικά από τις εκτελούμενες εργασίες, Την αποκλειστική ευθύνη για την πρόκληση ζημιών και φθορών στα δίκτυα αυτά θα φέρει, τόσο αστικά όσο και ποινικά και μέχρι περαίωσης των εργασιών, ο Ανάδοχος του Έργου.
- 1.21 Οι δαπάνες πρόληψης και αποκατάστασης κάθε είδους ζημιάς καθώς και οι αποζημιώσεις για κάθε είδους βλάβη ή μη συνήθη φθορά επί υφισταμένων κατασκευών κατά την εκτέλεση των εργασιών ή την διακίνηση βαρέως εξοπλισμού του Αναδόχου (π.χ. μεταφορικών μέσων μεγάλης χωρητικότητας,

ερπυστριοφόρων μηχανημάτων κ.λπ.) που οφείλονται σε μη τήρηση των συμβατικών όρων, των υποδείξεων της Υπηρεσίας, των ισχυουσών διατάξεων και γενικότερα σε υπαιτιότητα του Αναδόχου.

- 1.22 Εφ' όσον δεν προβλέπεται ιδιαίτερη πληρωμή στα συμβατικά τεύχη: Οι πάσης φύσεως δαπάνες για τις εργοταξιακές οδούς που προκύπτουν από τη μεθοδολογία κατασκευής του Αναδόχου και απαιτούνται για την ασφαλή διακίνηση εξοπλισμού και υλικών κατασκευής του Έργου (μίσθωση ή εξασφάλιση δικαιωμάτων διέλευσης από ιδιωτική έκταση, κατασκευή των οδών ή βελτίωση υπαρχουσών, σήμανση, συντήρηση), καθώς και οι δαπάνες εξασφάλισης των αναγκαίων χώρων απόθεσης των πλεοναζόντων ή ακαταλλήλων προϊόντων εκσκαφών (καταβολή τιμήματος προς ιδιοκτήτες, αν απαιτείται, εξασφάλιση σχετικών αδειών, κατασκευή οδών προσπέλασης ή επέκταση ή βελτίωση υπαρχουσών) και η τελική διαμόρφωση των χώρων μετά την περαίωση των εργασιών, σύμφωνα με τους εγκεκριμένους περιβαλλοντικούς όρους.
- 1.23 Οι δαπάνες των προεργασιών στις παλιές ή νέες επιφάνειες οδοστρωμάτων για την εφαρμογή ασφαλικών επιστρώσεων επ' αυτών, όπως π.χ. σκούπισμα, καθαρισμός, δημιουργία οπών αγκύρωσης (πικούνισμα), καθώς και οι δαπάνες μεταφοράς και απόθεσης των προϊόντων που παράγονται ως αποτέλεσμα των παραπάνω εργασιών.
- 1.24 Οι δαπάνες διάνοιξης τομών ή οπών στα τοιχώματα υφισταμένων αγωγών, φρεατίων, τεχνικών έργων κ.λπ., με οποιαδήποτε μέσα, για τη σύνδεση νέων συμβαλλόντων αγωγών, εκτός αν προβλέπεται ιδιαίτερη πληρωμή προς τούτο στα τεύχη δημοπράτησης.
- 1.25 Οι δαπάνες των ειδικών μελετών, που προβλέπεται στα τεύχη δημοπράτησης να εκπονηθούν από τον Ανάδοχο χωρίς ιδιαίτερη αμοιβή, όπως μελέτες σύνθεσης σκυροδεμάτων και ασφαλομιγμάτων, μελέτες ικριωμάτων κ.λπ.
- 1.26 Οι δαπάνες έκδοσης των απαιτούμενων αδειών εκτέλεσης εργασιών από τις αρμόδιες Αρχές, την Πολεοδομία και τους Οργανισμούς Κοινής Ωφελείας, εκτός αν προβλέπεται ιδιαίτερη πληρωμή προς τούτο στα τεύχη δημοπράτησης.
- 1.27 Οι δαπάνες λήψης μέτρων για την εξασφάλιση της συνεχούς και απρόσκοπτης λειτουργίας των υπαρχόντων στην περιοχή του Έργου δικτύων (δίκτυα ύδρευσης, άρδευσης, αποχέτευσης και αποστράγγισης, τάφροι, διώρυγες, υδατορέματα κ.λπ.), τα οποία επηρεάζονται από την εκτέλεση των εργασιών, και ιδιαίτερα όταν:
- (1) τα δίκτυα είναι σχετικά ανεπαρκή και ευαίσθητα σε δυσμενή μεταχείριση,
 - (2) θα επιβαρυνθεί υπέρμετρα η λειτουργικότητα των δικτύων αν ο Ανάδοχος δεν λάβει μέτρα για να αποτρέψει την είσοδο φερτών υλών από τις χωματουργικές, κυρίως, ή άλλες εργασίες.

Οι τιμές μονάδας του παρόντος Τιμολογίου προσαυξάνονται κατά το ποσοστό Γενικών Εξόδων (Γ.Ε.) και Οφέλους του Αναδόχου (Ο.Ε.), στο οποίο περιλαμβάνονται οι πάσης φύσεως δαπάνες οι οποίες δεν μπορούν να κατανεμηθούν σε συγκεκριμένες εργασίες αλλά αφορούν συνολικά το κόστος του έργου όπως, κρατήσεις ή υποχρεώσεις αυτού, όπως δαπάνες διοίκησης και επίβλεψης του Έργου, σήμανσης εργοταξίων, φόροι, δασμοί, ασφάλιστρα, τόκοι κεφαλαίων κίνησης, προμήθειες εγγυητικών επιστολών, έξοδα λειτουργίας γραφείων κ.λπ., τα επισφαλή έξοδα πάσης φύσεως καθώς και το προσδοκώμενο κέρδος από την εκτέλεση των εργασιών.

Το ως άνω ποσοστό Γ.Ε. & Ο.Ε., ανέρχεται σε δέκα οκτώ τοις εκατό (18%) του προϋπολογισμού των εργασιών, όπως αυτός προκύπτει βάσει των τιμών του Τιμολογίου Προσφοράς του αναδόχου, σύμφωνα με τις κείμενες διατάξεις, και διακρίνεται σε:

- (α) Σταθερά έξοδα, δηλαδή άπαξ αναλαμβανόμενα κατά τη διάρκεια της σύμβασης, τα οποία περιλαμβάνουν τις δαπάνες:
- (1) Εξασφάλισης και διαρρύθμισης εργοταξιακών χώρων, για την ανέγερση κύριων και βοηθητικών εργοταξιακών εγκαταστάσεων π.χ. γραφείων, εργαστηρίων και λοιπών εγκαταστάσεων του Αναδόχου ή άλλων, εφόσον προβλέπεται στα έγγραφα της σύμβασης.

- (2) Ανέγερσης κύριων και βοηθητικών εργοταξιακών εγκαταστάσεων του Αναδόχου ή άλλων, εφόσον προβλέπεται στα έγγραφα της σύμβασης.
 - (3) Περιφράξης ή/και διατάξεων επιτήρησης εργοταξιακών εγκαταστάσεων και χώρων εκτέλεσης εργασιών εφόσον προβλέπεται στα έγγραφα της σύμβασης.
 - (4) Εξοπλισμού κύριων και βοηθητικών εργοταξιακών εγκαταστάσεων για τη διασφάλιση λειτουργικής ετοιμότητας, εξασφάλισης ύδρευσης, ηλεκτρικού ρεύματος, τηλεφωνικής σύνδεσης και αποχέτευσης, καθώς και λοιπών απαιτούμενων ευκολιών, σύμφωνα με τους όρους δημοπράτησης.
 - (5) Απομάκρυνσης κύριων και βοηθητικών εργοταξιακών εγκαταστάσεων μετά την περαίωση του έργου, καθώς και οι δαπάνες αποκατάστασης των χώρων κατά τρόπο αποδεκτό και σύμφωνα με τους εγκεκριμένους Περιβαλλοντικούς Όρους.
 - (6) Κινητοποίησης (εισκόμισης στο εργοτάξιο) του απαιτούμενου εξοπλισμού γενικής χρήσης (π.χ. γερανοί, οχήματα μεταφοράς προσωπικού), όπως προβλέπεται στο χρονοδιάγραμμα του έργου και αποκινητοποίησης με το πέρας του προβλεπόμενου χρόνου απασχόλησης.
 - (7) Οι δαπάνες επισκόπησης των μελετών του έργου και τυχόν συμπληρώσεις τροποποιήσεις, εφόσον δεν περιλαμβάνονται στο άμεσο κόστος.
 - (8) Οι δαπάνες συμπλήρωσης των ΣΑΥ/ΦΑΥ (Σχέδιο Ασφάλειας και Υγείας/Φάκελος Ασφάλειας και Υγείας), σύμφωνα με τις κείμενες διατάξεις.
 - (9) Για φόρους.
 - (10) Για εγγυητικές.
 - (11) Ασφάλισης του έργου.
 - (12) Προσυμβατικού σταδίου.
 - (13) Διάθεσης μέσω ατομικής προστασίας.
 - (14) Για επισφαλή έξοδα πάσης φύσεως (π.χ. εξεύρεσης χώρων γραφείων και λοιπών εγκαταστάσεων, χρηματοοικονομικών εξόδων, απαιτήσεως για μελέτες που μπορεί να προκύψουν κατά την πορεία των εργασιών, εκτεταμένες διαφωνίες και απαίτηση ισχυρής νομικής υποστήριξης, απαιτήσεις για μέτρα προστασίας από μη ληφθείσες υπόψη ακραίες επιτόπου συνθήκες, κλοπές μη καλυπτόμενες από ασφάλιση).
- (β) Χρονικώς συντηρημένα έξοδα, δηλαδή εξαρτώμενα από τη χρονική διάρκεια της σύμβασης, τα οποία περιλαμβάνουν τις δαπάνες:
- (1) Χρήσεως - λειτουργίας των εργοταξιακών εγκαταστάσεων και ευκολιών (περιλαμβάνει τη χρήση των εγκαταστάσεων και χώρων καθαρών σύμφωνα με τις προβλέψεις των εγκεκριμένων Περιβαλλοντικών Όρων)
 - (2) Προσωπικού γενικής επιστάσεως και διοίκησης του Αναδόχου και υπό την προϋπόθεση μόνιμης και αποκλειστικής απασχόλησης στο έργο (σε περίπτωση μη μόνιμης και αποκλειστικής απασχόλησης θα λαμβάνεται υπόψη ο χρόνος απασχόλησης και η διαθεσιμότητα στο έργο). Ανηγγόμενες περιλαμβάνονται και οι δαπάνες για προβλεπόμενες νόμιμες αποζημιώσεις. Το επιστημονικό προσωπικό και οι επιστάτες, με εξειδικευμένο αντικείμενο (π.χ. χωματουργικά, τεχνικά, ασφατικά) δεν περιλαμβάνονται.
 - (3) Νομικής υποστήριξης
 - (4) Εξωτερικών τεχνικών συμβούλων με ad hoc μετάκληση
 - (5) Για την εκτέλεση των καθηκόντων της παραπάνω κατηγορίας προσωπικού π.χ. χρήση αυτοκινήτων
 - (6) Λειτουργίας μηχανημάτων γενικής χρήσης π.χ. γερανοί, οχήματα μεταφοράς προσωπικού
 - (7) Μετρήσεων γενικών δεικτών και παραμέτρων που προβλέπονται στους εγκεκριμένους περιβαλλοντικούς όρους και λήψη μέτρων για συμμόρφωση προς αυτούς
 - (8) Συντήρησης του έργου για τον προβλεπόμενο χρόνο

- (9) Τόκοι κεφαλαίων κίνησης και γενικότερα χρηματοοικονομικό κόστος
- (10) Το αναλογούν, σε σχέση με τη συμμετοχή του στον κύκλο εργασιών της επιχείρησης, κόστος έδρας επιχείρησης ή/και λειτουργίας κοινοπραξίας

Ο Φόρος Προστιθέμενης Αξίας (Φ.Π.Α) επί των λογαριασμών του Αναδόχου βαρύνει τον Κύριο του Έργου.

Εάν προκύψει ανάγκη εκτέλεσης εργασιών που παρουσιάζουν διαφορετικά χαρακτηριστικά έναντι παρεμφερών προς αυτές εργασιών που περιλαμβάνονται στο παρόν Τιμολόγιο, αποδεκτά όμως σύμφωνα με τους όρους δημοπράτησης, ή εργασιών που επιμετρώνται διαφορετικά, οι εργασίες αυτές είναι δυνατόν να αναχθούν σε άρθρα του παρόντος Τιμολογίου με αναγωγή των μεγεθών τους σύμφωνα με το ακόλουθο παράδειγμα:

- (1) Διάτρητοι σωλήνες στραγγιστηρίων, αγωγοί αποχέτευσης ομβρίων και ακαθάρτων από σκυρόδεμα, PVC κ.λπ.

Για ονομαστική διάμετρο D_N χρησιμοποιούμενου σωλήνα διαφορετική από τις αναφερόμενες στα υπόαρθρα των αντιστοιχών άρθρων του παρόντος Τιμολογίου και για αντίστοιχο υλικό κατασκευής, κατηγορία αντοχής και μέθοδο προστασίας, θα γίνεται αναγωγή του μήκους του χρησιμοποιούμενου σωλήνα σε μήκος σωλήνα της αμέσως μικρότερης στο παρόν Τιμολόγιο ονομαστικής διαμέτρου, με βάση το λόγο:

$$D_N / D_M$$

όπου D_N : Ονομαστική διάμετρος του χρησιμοποιούμενου σωλήνα

D_M : Η αμέσως μικρότερη διάμετρος σωλήνα που περιλαμβάνεται στο παρόν Τιμολόγιο.

Αν δεν υπάρχει μικρότερη διάμετρος ως D_M θα χρησιμοποιείται η αμέσως μεγαλύτερη υπάρχουσα διάμετρος.

- (2) Μόρφωση αρμών με προκατασκευασμένες πλάκες τύπου FLEXCELL ή αναλόγου

Για πάχος D_N χρησιμοποιούμενης πλάκας μεγαλύτερο από το πάχος της συμβατικής πλάκας του παρόντος τιμολογίου (12 mm), θα γίνεται αναγωγή της επιφάνειας της χρησιμοποιούμενης πλάκας σε επιφάνεια συμβατικής πλάκας πάχους 12 mm, με βάση το λόγο:

$$D_N / 12$$

όπου D_N : Το πάχος της χρησιμοποιούμενης πλάκας σε mm.

- (3) Στεγάνωση αρμών με ταινίες τύπου HYDROFOIL PVC

Για πλάτος B_N χρησιμοποιούμενης ταινίας μεγαλύτερο από το πλάτος της συμβατικής ταινίας του παρόντος Τιμολογίου (240 mm), θα γίνεται αναγωγή του μήκους της χρησιμοποιούμενης ταινίας σε μήκος συμβατική ταινίας πλάτους 240 mm, με βάση το λόγο:

$$B_N / 240$$

όπου B_N : Το πλάτος της χρησιμοποιούμενης ταινίας σε mm

Παρεμφερής πρακτική μπορεί να έχει εφαρμογή και σε άλλες περιπτώσεις άρθρων του παρόντος Τιμολογίου.

Όπου στα επιμέρους άρθρα υπάρχει αναφορά σε ΕΤΕΠ των οποίων έχει αρθεί με απόφαση η υποχρεωτική εφαρμογή, η σχετική αναφορά μπορεί να αντιστοιχίζεται με αναφορά σε ΠΕΤΕΠ ή άλλο πρότυπο που θα περιλαμβάνεται σε σχετικό πίνακα στους γενικούς όρους του παρόντος.

Οι τιμές μονάδος του παρόντος Τιμολογίου που φέρουν την σήμανση [*] παραπλεύρως της αναγραφόμενης τιμής σε ΕΥΡΩ δεν συμπεριλαμβάνουν την δαπάνη της καθαρής μεταφοράς των, κατά περίπτωση, υλικών ή προϊόντων.

Η Δημοπρατούσα Αρχή θα προσθέτει στις τιμές αυτές την δαπάνη του μεταφορικού έργου, με βάση τα στοιχεία της μελέτης και τις συνθήκες εκτέλεσης του έργου.

Για τον προσδιορισμό της ως άνω δαπάνης του μεταφορικού έργου καθορίζονται οι ακόλουθες τιμές μονάδας σε €/m³.km

Σε αστικές περιοχές	
- απόσταση < 5 km	0,28
- απόσταση ≥ 5 km	0,21
Εκτός πόλεως	
· οδοί καλής βατότητας	
- απόσταση < 5 km	0,20
- απόσταση ≥ 5 km	0,19
· οδοί κακής βατότητας	
- απόσταση < 5 km	0,25
- απόσταση ≥ 5 km	0,21
· εργοταξιακές οδοί	
- απόσταση < 3 km	0,22
- απόσταση ≥ 3 km	0,20
Πρόσθετη τιμή για παρατεταμένη αναμονή φορτοεκφόρτωσης (ασφαλτικά, εκσκαφές θεμελίων και χανδάκων, μικρής κλίμακας εκσκαφές)	0,03

Οι τιμές αυτές έχουν εφαρμογή στον προσδιορισμό της τιμής του αστερίσκου [*] των άρθρων του παρόντος τιμολογίου των οποίων οι εργασίες επιμετρώνται σε κυβικά μέτρα (m³), κατά τον τρόπο που καθορίζεται σε έκαστο άρθρο.

Σε καμία περίπτωση δεν εφαρμόζεται συντελεστής επιπλήσματος ή οποιαδήποτε άλλη προσαύξηση και ο υπολογισμός γίνεται με βάση τα επιμετρούμενα m³ κάθε εργασίας, όπως καθορίζεται στο αντίστοιχο άρθρο.

Η δαπάνη του μεταφορικού έργου, όπως προσδιορίζεται στο παρόν τιμολόγιο (NET ΟΔΟ), προστίθεται στην τιμή βάσεως των άρθρων που επισημαίνονται με [*], και αναθεωρείται με βάση τον εκάστοτε καθοριζόμενο κωδικό αναθεώρησης (δεν προβλέπεται άλλη, ιδιαίτερη αναθεώρηση του μεταφορικού έργου).

ΟΜΑΔΑ Α: ΕΚΣΚΑΦΕΣ – ΚΑΘΑΙΡΕΣΕΙΣ – ΕΠΙΧΩΣΕΙΣ

Άρθρο 1

ΚΩΔΙΚΟΣ ΥΔΡ 1.01

Α.Τ. Α-1 Χρήση πινακίδων εργοταξιακής σήμανσης.

(Αναθεωρείται με το άρθρο ΟΙΚ 6541)

Μηνιαία αποζημίωση χρήσης πινακίδων εργοταξιακής σήμανσης, ρυθμιστικών ή αναγγελίας κινδύνου, με αντανakλαστικό υπόβαθρο από μεμβράνη τύπου Π, κατασκευασμένων σύμφωνα με το Πρότυπο ΕΛΟΤ EN 12899-1 και την ΕΤΕΠ 05-04-06-00 ‘Πινακίδες σταθερού περιεχομένου (ΠΣΠ)’.

Στην τιμή μονάδας περιλαμβάνονται:

- η προσκόμιση, τοποθέτηση, αφαίρεση και επανατοποθέτηση (όσες φορές απαιτηθεί) πινακίδων μεσαίου μεγέθους (τριγωνικές πλευράς 0,90 m, κυκλικές Φ 0,65 m) με κίτρινο πλαίσιο
- ο στύλος στερέωσης της πινακίδας και η κινητή βάση στήριξης (αντίβαρο), ή η πάκτωση της πινακίδας εντός του εδάφους
- η επιθεώρηση, ευθυγράμμιση ή η αντικατάσταση πινακίδων που έχουν υποστεί φθορές

Επιμέτρηση ανά μήνα παραμονής εκάστης πινακίδας στο έργο, σύμφωνα με την εγκεκριμένη διάταξη εργοταξιακής σήμανσης και το εγκεκριμένο χρονοδιάγραμμα εκτέλεσης εργασιών.

Τιμή ανά μήνα χρήσης πινακίδας (ή κλάσμα αυτού).

Ολογράφως: Οκτώ ευρώ και είκοσι λεπτά

Αριθμητικά: **[8,20]**

Άρθρο 2

Κωδικός ΥΔΡ 1.03

Α.Τ. Α-2 Αναλάμποντες φανοί επισήμανσης κινδύνου

(Αναθεωρείται με το άρθρο ΗΛΜ 108)

Μηνιαία λειτουργία αναλάμποντος φανού επισήμανσης κινδύνου, χρώματος πορτοκαλί, διαμέτρου 200 mm, με μονόπλευρο φωτιστικό στοιχείο LED, κατηγορίας L7 κατά ΕΛΟΤ EN 12352, με επαναφορτιζόμενη μπαταρία και αυτόματο φωτομετρικό διακόπτη ημέρας/νυκτός.

Στην τιμή μονάδας περιλαμβάνονται:

- η προσκόμιση και τοποθέτηση αναλαμπόντων φανών σε θέσεις εκτελουμένων έργων, είτε ως ανεξάρτητες μονάδες ή ως συγχρονισμένες μονάδες λειτουργούσες εν σειρά.
- η μετακίνηση και επανατοποθέτησή τους, όταν και όπου απαιτείται
- ο έλεγχος λειτουργίας
- η επαναφόρτιση ή η αντικατάσταση των συσσωρευτών

Επιμέτρηση ανά μήνα λειτουργίας εκάστου φανού, σύμφωνα με την εγκεκριμένη διάταξη εργοταξιακής σήμανσης και το εγκεκριμένο χρονοδιάγραμμα εκτέλεσης εργασιών.

Τιμή ανά μήνα λειτουργίας του αναλάμποντος φανού, ή κλάσμα αυτού.

Ολογράφως: Δέκα ευρώ και τριάντα λεπτά

Αριθμητικά: **[10,30]**

Άρθρο 3**Κωδικός ΥΔΡ 1.05****Α.Τ. Α-3 Προσωρινές γεφυρώσεις ορυγμάτων για την διευκόλυνση της κυκλοφορίας των πεζών.**

(Αναθεωρείται με το άρθρο ΥΔΡ 6802)

Μηνιαία αποζημίωση χρήσης στοιχείων προσωρινής γεφύρωσης σκαμμάτων, τάφρων ή χανδάκων για τη διευκόλυνση της κυκλοφορίας των πεζών, ξύλινων ή μεταλλικών επί τόπου κατασκευαζόμενων ή προκατασκευασμένων, με αντιολισθηρο δάπεδο και πλευρικό κιγκλίδωμα ασφαλείας.

Στην τιμή μονάδας περιλαμβάνονται:

- η προσκόμιση, συναρμολόγηση και στερέωση των διαβαθρών διέλευσης πεζών στις θέσεις των ορυγμάτων
- η μετακίνηση και επανατοποθέτησή τους με την πρόοδο των εργασιών
- η επιθεώρησή τους και η αποκατάσταση τυχόν ζημιών

Επιμέτρηση ανά μήνα παραμονής στο έργο των διαβαθρών, σύμφωνα με το εγκεκριμένο χρονοδιάγραμμα εκτέλεσης εργασιών.

Τιμή ανά μήνα ή κλάσμα αυτού, παραμονής στο έργο στοιχείου διαβάθρας επιφανείας ενός τετραγωνικού μέτρου.

Ολογράφως: Είκοσι ευρώ και εξήντα λεπτά

Αριθμητικά: [20,60]

Άρθρο 4**Κωδικός ΥΔΡ 3.10.02.01****Α.Τ. Α-4 Εκσκαφή ορυγμάτων σε έδαφος γαιώδες ή ημιβραχώδες σε κατοικημένη περιοχή. Με πλάτος πυθμένα έως 3,00 m, με την φόρτωση των προϊόντων εκσκαφής επί αυτοκινήτου, την σταλία του αυτοκινήτου και την μεταφορά σε οποιαδήποτε απόσταση. Για βάθος ορύγματος έως 4,00 m.**

(Αναθεωρείται με το άρθρο ΥΔΡ 6081.1)

Εκσκαφή ορυγμάτων υπογείων δικτύων σε έδαφος γαιώδες ή ημιβραχώδες περιλαμβανομένων και των εκσκαφών τυχόν υπάρχουσών ασφαλτικών στρώσεων, σε κατοικημένη περιοχή ή στο εύρος κατάληψης οδικού άξονα υπό κυκλοφορία, με οποιονδήποτε τρόπο (μηχανικά μέσα με ή χωρίς χειρονακτική υποβοήθηση) εν ξηρώ ή με υπόγεια νερά (με στάθμη ηρεμούσα ή υποβιβαζόμενη με άντληση), σύμφωνα με την μελέτη και την ΕΤΕΠ 08-01-03-01 'Έκσκαφές ορυγμάτων υπογείων δικτύων'.

Η κοπή των ασφαλτικών στρώσεων ή των υπάρχουσών στρώσεων από σκυρόδεμα θα γίνεται υποχρεωτικά με ασφαλοκόφτη και η σχετική εργασία περιλαμβάνεται στην τιμή μονάδας του άρθρου.

Η χρήση αντλιών δεν πληρώνεται ιδιαίτερα, τόσο κατά τη διάρκεια της εκσκαφής, όσο και κατά τη διάρκεια εκτέλεσης των εργασιών εντός του ορύγματος και μέχρι της αποπεράτωσης αυτών, εκτός αν προβλέπεται άλλως στην μελέτη.

Στην τιμή περιλαμβάνονται οι σποραδικές αντιστηρίξεις των παρειών του ορύγματος (αν απαιτούνται), η μόρφωση των παρειών και του πυθμένα του ορύγματος στις απαιτούμενες διατομές σε τρόπο που να είναι δυνατή η χρήση τύπων για τη διάστρωση σκυροδέματος, η αναπέταση, ανάλογα με τον τρόπο και τα μέσα εκσκαφής, καθώς και τα τυχόν απαραίτητα δάπεδα εργασίας. Τέλος στην τιμή περιλαμβάνονται οι κάθε είδους πλάγιες μεταφορές (οριζόντιες ή κατακόρυφες).

Ως σποραδικές θεωρούνται οι αντιστηρίξεις των παρειών που το μήκος τους δεν υπερβαίνει τα 2,00 m συνολικά, ανά 20,0 m αξονικού μήκους ορύγματος. Οι ειδικές αντιστηρίξεις επιμετρώνται ιδιαίτερα, σε ολόκληρη την επιφάνεια εφαρμογής τους, σύμφωνα με τα καθοριζόμενα στη μελέτη.

Οι εκσκαφές επιμετρώνται ανά ζώνη βάθους (έως 4,00 m, από 4,01 έως 6,00 m κ.ο.κ.) και για κάθε ζώνη εφαρμόζεται η τιμή που καθορίζεται στο παρόν άρθρο, αναλόγως του πλάτους του ορύγματος και της διαχείρισης των προϊόντων.

Επισημαίνεται ότι οι καθαίρεσεις στοιχείων από άοπλο ή οπλισμένο σκυρόδεμα στο εύρος του ορύγματος επιμετρώνται ιδιαίτερα με βάση τα οικεία άρθρα του τιμολογίου

Τιμή ανά κυβικό μέτρο (m³) ορύγματος, με βάση τις γραμμές πληρωμής που καθορίζονται από την μελέτη, ανάλογα με το πλάτος του πυθμένα, το βάθος του ορύγματος και την διαχείριση των προϊόντων εκσκαφών. Με πλάτος πυθμένα έως 3,00 m και για βάθος ορύγματος έως 4,00 m.

Ολογράφως: Έντεκα ευρώ και ενενήντα λεπτά
Αριθμητικά: [11,90]

Άρθρο 5

Κωδικός ΥΔΡ 3.11.02.01

A.T. A-5 Εκσκαφή ορυγμάτων σε έδαφος βραχώδες σε κατοικημένη περιοχή. Με πλάτος πυθμένα έως 3,00 m, με την φόρτωση των προϊόντων εκσκαφής επί αυτοκινήτου, την σταλία του αυτοκινήτου και την μεταφορά σε οποιαδήποτε απόσταση. Για βάθος ορύγματος έως 4,00 m.

(Αναθεωρείται με το άρθρο ΥΔΡ 6082.1)

Εκσκαφή ορυγμάτων υπογείων δικτύων σε βραχώδη πετρώματα κάθε είδους, συμπεριλαμβανομένων και των συμπαγών γρανιτικών και των ισχυρώς συγκολλημένων (cemented) κροκαλοπαγών σχηματισμών, σε κατοικημένη περιοχή ή στο εύρος κατάληψης οδικού άξονα υπό κυκλοφορία, με χρήση διατρητικού εξοπλισμού (υδραυλικής σφύρας ή αεροσφυρών), χρήση διογκωτικών ηπίων εκρηκτικών (τύπου Bristar ή ισοδυνάμων) ή/και περιορισμένη χρήση εκρηκτικών (με εφαρμογή μικρών γομώσεων και χρήση λαμαρινών για την αποφυγή εκτίναξης θραυσμάτων), όταν αυτό επιτρέπεται από τις αρμόδιες Αρχές, εν ξηρώ ή με υπόγεια νερά (με στάθμη ηρεμούσα ή υποβιβασζόμενη με άντληση) σύμφωνα με την μελέτη και την ΕΤΕΠ 08-01-03-01 "Εκσκαφές ορυγμάτων υπογείων δικτύων".

Η κοπή των ασφαλικών στρώσεων ή των υπάρχουσών στρώσεων από σκυρόδεμα θα γίνεται υποχρεωτικά με αρμοκόφτη.

Η χρήση αντλιών δεν πληρώνεται ιδιαίτερα, τόσο κατά τη διάρκεια της εκσκαφής, όσο και κατά τη διάρκεια εκτέλεσης των εργασιών εντός του ορύγματος και μέχρι της αποπεράτωσης αυτών, εκτός αν προβλέπεται άλλως στην μελέτη.

Στην τιμή περιλαμβάνονται οι σποραδικές αντιστηρίξεις των παρειών του ορύγματος (αν απαιτούνται), η μόρφωση των παρειών και του πυθμένα του ορύγματος στις απαιτούμενες διατομές σε τρόπο που να είναι δυνατή η χρήση τύπων για τη διάστρωση σκυροδέματος, η αναπέταση, ανάλογα με τον τρόπο και τα μέσα εκσκαφής, καθώς και τα τυχόν απαραίτητα δάπεδα εργασίας. Τέλος στην τιμή περιλαμβάνονται οι κάθε είδους πλάγιες μεταφορές (οριζόντιες ή κατακόρυφες).

Ως σποραδικές θεωρούνται οι αντιστηρίξεις των παρειών που το μήκος τους δεν υπερβαίνει τα 2,00 m συνολικά, ανά 20,0 m αξονικού μήκους ορύγματος. Οι ειδικές αντιστηρίξεις επιμετρώνται ιδιαίτερα, σε ολόκληρη την επιφάνεια εφαρμογής τους, σύμφωνα με τα καθοριζόμενα στη μελέτη.

Οι εκσκαφές επιμετρώνται ανά ζώνη βάθους (έως 4,00 m, από 4,01 έως 6,00 m κ.ο.κ.) και για κάθε ζώνη εφαρμόζεται η τιμή που καθορίζεται στο παρόν άρθρο, αναλόγως του πλάτους του ορύγματος και της διαχείρισης των προϊόντων.

Επισημαίνεται ότι οι αποξηλώσεις ασφαλτικών ταπήτων και οι καθαιρέσεις στοιχείων από άοπλο σκυρόδεμα στο εύρος του ορύγματος εντάσσονται στις εκσκαφές του παρόντος άρθρου, ενώ οι καθαιρέσεις στοιχείων από οπλισμένο σκυρόδεμα επιμετρώνται ιδιαίτερα με βάση τα οικεία άρθρα του τιμολογίου

Τιμή ανά κυβικό μέτρο (m³) ορύγματος, με βάση τις γραμμές πληρωμής που καθορίζονται από την μελέτη, ανάλογα με το πλάτος του πυθμένα, το βάθος του ορύγματος και την διαχείριση των προϊόντων εκσκαφών. Με πλάτος πυθμένα έως 3,00 m, με την φόρτωση των προϊόντων εκσκαφής επί αυτοκινήτου, την σταλία του αυτοκινήτου και την μεταφορά σε οποιαδήποτε απόσταση. Για βάθος ορύγματος έως 4,00 m.

Ολογράφως: Τριάντα ευρώ και εβδομήντα λεπτά
Αριθμητικά: [30,70]

Άρθρο 6

Κωδικός ΥΔΡ 3.12

Α.Τ. Α-6 Προσαύξηση τιμών εκσκαφών ορυγμάτων υπογείων δικτύων για την αντιμετώπιση προσθέτων δυσχερειών από διερχόμενα κατά μήκος δίκτυα ΟΚΩ.
(Αναθεωρείται με το άρθρο ΥΔΡ 6087)

Πρόσθετη τιμή καταβαλλόμενη λόγω δυσχερούς εκσκαφής, σε οποιοδήποτε έδαφος, κάτω από δίκτυα Εταιρειών/Οργανισμών Κοινής Ωφέλειας τοπικού χαρακτήρα, υποστηριζόμενα / αντιστηριζόμενα ή μη, ανά μέτρο μήκους συναντώμενου αγωγού κατά μήκος του σκάμματος.

Νοείται δε αγωγός μέσα στο σκάμμα και ο παραμένον μέσα σ' αυτό κατά το μεγαλύτερο μέρος της διατομής του (πάνω από 50%). Περισσότεροι του ενός αγωγοί περιλαμβανόμενοι σε ιδεατό κύλινδρο με άξονα τον άξονα του μεγαλύτερου αγωγού και διαμέτρου 1,00 m θεωρούνται ως ένας αγωγός. Εφόσον υπάρχουν έξω από τον παραπάνω κύλινδρο άλλοι αγωγοί καταβάλλεται ακόμη μία φορά η τιμή αυτή.

Στο παρόν άρθρο δεν περιλαμβάνονται οι τυχόν απαιτούμενες εργασίες υποστήριξης, αντιστήριξης ή υποθεμελίωσης του δικτύου. Οι εργασίες αυτές θα εκτελούνται, κατά περίπτωση, σύμφωνα με την εγκεκριμένη μελέτη ή/και τις οδηγίες των αρμοδίων ΟΚΩ και θα επιμετρώνται σύμφωνα με τα οικεία άρθρα του Τιμολογίου.

Τιμή ανά τρέχον μέτρο (μμ) συναντώμενου αγωγού που προκαλεί δυσχέρεια εκσκαφής.

Ολογράφως: Δεκαεννέα ευρώ και ενενήντα λεπτά
Αριθμητικά: [19,90]

Άρθρο 7

Κωδικός ΥΔΡ 3.13

Α.Τ. Α-7 Προσαύξηση τιμών εκσκαφών ορυγμάτων υπογείων δικτύων σε έδαφος πάσης φύσεως για εκτέλεση υπο συνθήκες στενότητας χώρου.
(Αναθεωρείται με το άρθρο ΥΔΡ 6081.1)

Προσαύξηση τιμών εκσκαφών ορυγμάτων υπογείων δικτύων σε έδαφος πάσης φύσεως υπό συνθήκες περιορισμένου χώρου, όταν δηλαδή η εργασία πρέπει υποχρεωτικώς να εκτελεσθεί επί πεζοδρομίου ή ερείσματος οδού χωρίς κατάληψη του καταστρώματος, χειρονακτικώς, με χρήση αεροσφυρών ή υποβοήθηση μικροεκσκαφέων (mini excavators) πλάτους έως 1,50 m και χωρητικότητας κάδου έως 0,25 m³ και δεν είναι εφικτή η χρησιμοποίηση μεγαλύτερου μεγέθους μηχανικού εξοπλισμού.

Το παρόν άρθρο έχει εφαρμογή σε ορύγματα με πλάτος πυθμένα έως 1,00 m και βάθος έως 4,00 m, μετά από πλήρη τεκμηρίωση της αναγκαιότητας εφαρμογής της υπόψη μεθοδολογίας στην μελέτη του έργου.

Τιμή ανά κυβικό μέτρο (m³) ορύγματος.

Ολογράφως: Τέσσερα ευρώ και δέκα λεπτά
Αριθμητικά: [4,10]

Άρθρο 8

Κωδικός Δ - 1

A.T. A-8 Κοπή ασφαλτοσκυροδέματος
(Αναθεωρείται με το άρθρο ΟΙΚ 2269α)

Τομή οδοστρώματος από ασφαλτοσκυρόδεμα ή άοπλο σκυρόδεμα άοπλο, οποιουδήποτε πάχους, με χρήση ασφαλτοκόπτη, ώστε να αποκλείονται αποξηλώσεις έξω από τα προβλεπόμενα όρια της κοπής και να προφυλάσσεται το παραμένον οδόστρωμα από φθορές κατά τη διάρκεια των εργασιών.

Η αποξήλωση του αποκοπτομένου τμήματος και η απομάκρυνση των προϊόντων καθαίρεσης, τιμολογούνται ως "Έκσκαφή σε έδαφος γαιώδες-ημιβραχώδες"

Τιμή ανά τρέχον μέτρο τομής οδοστρώματος με ασφαλτοκόπτη.

Ολογράφως: Ένα ευρώ
Αριθμητικά: [1,00]

Άρθρο 9

Κωδικός ΥΔΡ 4.01.01

A.T. A-9 Καθαίρεση μεμονωμένων στοιχείων ή τμημάτων κατασκευών από οπλισμένο σκυρόδεμα με χρήση αεροσυμπιεστών κ.λ.π. συμβατικών μέσων
(Αναθεωρείται με το άρθρο ΥΔΡ 6082.1)

Καθαίρεσεις τμημάτων κατασκευών από οπλισμένο σκυρόδεμα (χωρίς πρόκληση ζημιών στο απομένον τμήμα), σύμφωνα με την μελέτη και την ΕΤΕΠ 15-02-01-01 "Καθαίρεσεις στοιχείων οπλισμένου σκυροδέματος με μηχανικά μέσα", με την φόρτωση και μεταφορά των προϊόντων καθαίρεσεων σε οποιαδήποτε απόσταση.

Συμπεριλαμβάνονται οι πάσης φύσεως απαιτούμενες προσωρινές αντιστηρίξεις-υποστηλώσεις, ο τεμαχισμός των αποκοπτομένων στοιχείων, ο έλεγχος και αντιμετώπιση της παραγόμενης κατά την εκτέλεση των εργασιών σκόνης και ο πλήρης καθαρισμός του χώρου εκτέλεσης των εργασιών από τα προϊόντα της καθαίρεσης.

Επιμέτρηση σε κυβικά μέτρα (m³) πλήρως αποκοπτομένων στοιχείων.

Ολογράφως: Σαράντα πέντε ευρώ και εξήντα λεπτά
Αριθμητικά: [45,60]

Άρθρο 10

Κωδικός ΥΔΡ 4.13

A.T. A-10 Καθαίρεση άοπλου σκυροδέματος
(Αναθεωρείται με το άρθρο ΥΔΡ 6082.1)

Καθαίρεση κατασκευών από άοπλο σκυρόδεμα, σε οποιαδήποτε θέση του έργου και στάθμη από το έδαφος ή το δάπεδο εργασίας, συμπεριλαμβανομένων των κάθε είδους απαιτούμενων ικριωμάτων και αντιστηρίξεων για την εξασφάλιση παρακειμένων κατασκευών, με την φόρτωση των προϊόντων καθαίρεσης και την μεταφορά τους σε οποιαδήποτε απόσταση.

Τιμή ανά κυβικό μέτρο (m³) πραγματικού όγκου καθαιρουμένης κατασκευής, με βάση αναλυτική επιμέτρηση.

Ολογράφως: Είκοσι πέντε ευρώ
Αριθμητικά: [25,00]

Άρθρο 11

Κωδικός ΥΔΡ 4.04

Α.Τ. Α-11 Αποξήλωση πλακοστρώσεων πεζοδρομίων

(Αναθεωρείται με το άρθρο ΥΔΡ 6807)

Αποξήλωση πλακοστρώσεων πεζοδρομίων και της υποβάσής τους, με χρήση αεροσφυρών, με την φόρτωση επί αυτοκινήτου και την μεταφορά σε οποιαδήποτε απόσταση.

Η εργασία θα εκτελείται με ιδιαίτερη επιμέλεια προκειμένου να ελαχιστοποιηθεί το ποσοστό θραυομένων πλακών κατά την αποξήλωση.

Οι ακέραιες πλάκες θα συγκεντρώνονται και θα στοιβάζονται παραπλεύρως του ορύγματος προκειμένου να επαναχρησιμοποιηθούν κατά την αποκατάσταση της πλακόστρωσης.

Ο προσδιορισμός της τιμής του αστερίσκου θα γίνεται με βάση την συμβατική παραδοχή ότι ανά τετραγωνικό μέτρο αποξήλωσης πλακόστρωσης προκύπτουν 0,10 m³ προϊόντων προς μεταφορά για οριστική απόθεση, ως εξής:

$$[*] = 0,10 \text{ m}^3 \times S \times \text{€}/\text{m}^3.\text{km} \text{ (βλπ. Γενικούς Όρους του Τιμολογίου)}$$

όπου S η μέση απόσταση μέχρι τον χώρο απόθεσης, σύμφωνα με τους περιβαλλοντικούς όρους ή την σχετική έγκριση της αρμόδιας αρχής.

Τιμή ανά τετραγωνικό μέτρο (m²)

Ολογράφως: Δώδεκα ευρώ και ογδόντα τέσσερα λεπτά
Αριθμητικά: [12,84]

Άρθρο 12

Κωδικός ΥΔΡ 4.05

Α.Τ. Α-12 Αποξήλωση κρασπέδων προχύτων ή μη

(Αναθεωρείται με το άρθρο ΥΔΡ 6808)

Αποξήλωση κρασπέδων πεζοδρομίων με χρήση αεροσφυρών, με την φόρτωση επί αυτοκινήτου και την μεταφορά σε οποιαδήποτε απόσταση.

Η εργασία θα εκτελείται με ιδιαίτερη επιμέλεια προκειμένου να ελαχιστοποιηθεί το ποσοστό θραυομένων κρασπέδων κατά την αποξήλωση.

Τα ακέραια κράσπεδα θα συγκεντρώνονται και θα στοιβάζονται παραπλεύρως του ορύγματος προκειμένου να επαναχρησιμοποιηθούν κατά την αποκατάσταση του πεζοδρομίου.

Ο προσδιορισμός της τιμής του αστερίσκου θα γίνεται με βάση την συμβατική παραδοχή ότι ανά τρέχον μέτρο αποξήλωσης κρασπέδων προκύπτουν 0,075 m³ προϊόντων προς μεταφορά για οριστική απόθεση, ως εξής:

$$[*] = 0,075 \text{ m}^3 \times S \times \text{€}/\text{m}^3.\text{km} \text{ (βλπ. Γενικούς Όρους του Τιμολογίου)}$$

όπου S η μέση απόσταση μέχρι τον χώρο απόθεσης, σύμφωνα με τους περιβαλλοντικούς όρους ή την σχετική έγκριση της αρμόδιας αρχής.

Τιμή ανά τρέχον μέτρο (μμ)

Ολογράφως: Τρία ευρώ και εξήντα τρία λεπτά
Αριθμητικά: [3,63]

Άρθρο 13

Κωδικός ΥΔΡ 5.05.02

Α.Τ. Α-13 Επίχωση κάθε είδους ορυγμάτων εντός πόλεως με θραυστό υλικό λατομείου της Π.Τ.Π. Ο-150 για συνολικό πάχος επίχωσης άνω των 50cm
(Αναθεωρείται με το άρθρο ΥΔΡ 6068)

Επίχωση ορυγμάτων υπογείων δικτύων σε κατοικημένες περιοχές ή στην ζώνη διέλευσης οδικών αξόνων, σε στρώσεις πάχους έως 30 cm, με διαβαθμισμένο θραυστό αμμοχάλικο λατομείου, σύμφωνα με τις τυπικές διατομές της μελέτης και την ΕΤΕΠ 08-01-03-02 "Επανεπίχωση ορυγμάτων υπογείων δικτύων"

Στην τιμή μονάδας περιλαμβάνονται η προμήθεια και μεταφορά επί τόπου διαβαθμισμένου θραυστού υλικού λατομείου, οι πλάγιες μεταφορές, η έκριψη στο όρυγμα με μηχανικά μέσα και χειρωνακτικά (όπου απαιτείται), η διάστρωση σε στρώσεις πάχους έως 30 cm, η διαβροχή (με την προμήθεια και μεταφορά επί τόπου του νερού) και η συμπίκνωση με δονητικούς συμπυκνωτές διαστάσεων αναλόγων του πλάτους του ορύγματος, ούτως ώστε να επιτευχθεί βαθμός συμπίκνωσης που αντιστοιχεί σε ξηρά φαινόμενη πυκνότητα ίση κατ' ελάχιστο με το 95% της πυκνότητας που επιτυγχάνεται εργαστηριακά κατά την τροποποιημένη δοκιμή Proctor (Proctor Modified κατά ΕΛΟΤ EN 13286-2).

Τιμή ανά κυβικό μέτρο (m³) συμπυκνωμένου όγκου επίχωσης, βάσει των γραμμών πληρωμής του ορύγματος που καθορίζονται στην μελέτη.

Για συνολικό πάχος επίχωσης άνω των 50 cm.

Ολογράφως: Δέκαπέντε ευρώ και εβδομήντα λεπτά
Αριθμητικά: [15,70]

Άρθρο 14

Κωδικός ΥΔΡ 5.07

Α.Τ. Α-14 Στρώσεις έδρασης και εγκιβωτισμός σωλήνων με άμμο προελεύσεως λατομείου
(Αναθεωρείται με το άρθρο ΥΔΡ 6069)

Στρώσεις έδρασης και εγκιβωτισμός σωλήνων εντός ορύγματος με άμμο προέλευσης λατομείου, σύμφωνα με τις τυπικές διατομές της μελέτης και την ΕΤΕΠ 08-01-03-02 "Επανεπίχωση ορυγμάτων υπογείων δικτύων"

Στην τιμή μονάδας περιλαμβάνονται:

- α. Η προμήθεια και μεταφορά άμμου λατομείου επί τόπου του έργου.
- β. Η προσέγγιση, έκριψη και διάστρωση του υλικού στο όρυγμα.
- γ. Η ισοπέδωση της στρώσης έδρασης και η τύπανση ή ελαφρά συμπίκνωση της στρώσης εγκιβωτισμού έτσι ώστε να περιβάλλει πλήρως τους σωλήνες, με ιδιαίτερη προσοχή για την αποφυγή ζημιών στην σωληνογραμμή.

Τιμή για ένα κυβικό μέτρο (m³) επίχωσης ως ανωτέρω, σύμφωνα με τις προβλεπόμενες από την μελέτη γραμμές πληρωμής (τυπικές διατομές αγωγών).

Ολογράφως: Δέκαπέντε ευρώ και εβδομήντα λεπτά

Αριθμητικά: [15,70]

Άρθρο 15

Κωδικός ΥΔΡ 6.01.01.03

Α.Τ. Α-15 Αντλητικό συγκρότημα diesel η βενζινοκίνητα ισχύος 2,0 έως 5,0 HP

(Αναθεωρείται με το άρθρο ΥΔΡ 6108)

Λειτουργία φορητών ή κινητών εργοταξιακών αντλητικών συγκροτημάτων για την αποστράγγιση εισρεόντων ή υπογείων υδάτων και την άντληση βορβόρου και λυμάτων κατά την εκτέλεση των διαφόρων εργασιών του έργου, εφ' όσον τούτο προβλέπεται από την μελέτη ή μετά από έγγραφη εντολή της Υπηρεσίας και κατά τα λοιπά σύμφωνα με τις ΕΤΕΠ 08-10-01-00 "Εργοταξιακές αντλήσεις υδάτων" και 08-10-02-00 "Αντλήσεις Βορβόρου - Λυμάτων".

Στις τιμές μονάδας περιλαμβάνονται:

- α. Η προσκόμιση στην θέση εκτέλεσης των εργασιών αντλητικού συγκροτήματος κατάλληλης ισχύος για το εκάστοτε μανομετρικό ύψος και παροχή που απαιτούνται και των αναλόγων σωληνώσεων, συσκευών και εξαρτημάτων.
- β. Η δαπάνη των καυσίμων ή της ηλεκτρικής ενεργείας.
- γ. Η εγκατάσταση, η επίβλεψη της λειτουργίας, η τροφοδοσία με καύσιμα και η συντήρηση της αντλίας και των σωληνώσεων.
- δ. Η διάνοιξη προσωρινής τάφρου απαγωγής των αντλουμένων νερών προς υπάρχοντα αποδέκτη.
- ε. Οι μετακινήσεις της αντλίας και των σωληνώσεων σύμφωνα με το πρόγραμμα εκτέλεσης των εργασιών.
- στ. Οι σταλίες του συγκροτήματος για οποιονδήποτε λόγο.

Τιμή ανά ώρα (h) λειτουργίας του αντλητικού συγκροτήματος που πραγματοποιείται μετά από έγκριση της Υπηρεσίας, με βάση αναλυτικά στοιχεία καταγραφής του χρόνου απασχόλησης, εξής:

Ισχύος 2,0 έως 5,0 HP

Ολογράφως: Πέντε ευρώ και εξήντα λεπτά

Αριθμητικά: [5,60]

Άρθρο 16

Κωδικός ΥΔΡ 7.01

Α.Τ. Α-16 Αντιστηρίξεις με ξυλοζεύγματα

(Αναθεωρείται με το άρθρο ΥΔΡ 6301)

Αντιστήριξη πρανών ή παρειών τάφρων, με ξυλοζεύγματα, σανιδώματα, μαδέρια ή παρεμφερούς τύπου μεθοδολογία, με τα απαιτούμενα υλικά και συνδέσμους καθώς και την εργασία πλήρους κατασκευής, αποσύνδεσης και απομάκρυνσης των υλικών για επαναχρησιμοποίηση, σύμφωνα με την μελέτη του έργου ή την μελέτη εφαρμογής του Αναδόχου που θα εγκριθεί από την Υπηρεσία.

Οι σποραδικές αντιστηρίξεις (μεμονωμένες αντιστηρίξεις επί μήκους έως 2,0 m ανά 20 m μήκους ορύγματος) περιλαμβάνονται ανοιγμένες στα οικεία άρθρα εκσκαφών ορυγμάτων και δεν υπάγονται στο παρόν άρθρο. Επισημαίνεται πάντως ότι όταν εφαρμόζεται το παρόν άρθρο, το οποίο αναφέρεται σε "συστηματικές αντιστηρίξεις" δεν αφαιρούνται ποσότητες ως αναλογούσες σε "σποραδικές αντιστηρίξεις" και επιμετράται η συνολική επιφάνεια.

Στο πρωτόκολλο παραλαβής αφανών εργασιών των εργασιών αντιστήριξης θα αναφέρεται απαραίτητως και ο χαρακτηρισμός του εδάφους του αντιστοίχου ορύγματος.

Τιμή ανά τετραγωνικό μέτρο (m²) επιφάνειας αντιστήριξης σε επαφή με τις παρειές του ορύγματος.

Ολογράφως: Δύο ευρώ και είκοσι λεπτά

Αριθμητικά: [2,20]

ΟΜΑΔΑ Β: ΣΚΥΡΟΔΕΜΑΤΑ – ΑΣΦΑΛΤΙΚΑ**Άρθρο 17****Κωδικός ΥΔΡ 9.01****A.T. B-1 Ξυλότυποι ή σιδηρότυποι επιπέδων επιφανειών**

(Αναθεωρείται με το άρθρο ΥΔΡ 6301)

Απλοί ξυλότυποι ή σιδηρότυποι (καλούπια) επιπέδων επιφανειών κατασκευών πάσης φύσεως υδραυλικών έργων από σκυρόδεμα, όπως ανοικτών και κλειστών αγωγών ορθογωνικής διατομής, σε ευθυγραμμία ή καμπύλη, βάρων, τοίχων, πλακών, φρεατίων κ.λ.π. σε οποιαδήποτε στάθμη πάνω ή κάτω από το δάπεδο εργασίας, σύμφωνα με την μελέτη και τις ΕΤΕΠ 01-03-00-00 "Ικρίωματα" και 01-04-00-00 "Καλούπια κατασκευών από σκυρόδεμα (τύποι)"

Στην τιμή μονάδας περιλαμβάνονται:

- Η προσκόμιση επί τόπου των έργων όλων των απαιτούμενων υλικών για την διαμόρφωση των καλουπιών (ανάλογα με το σύστημα του καλουπιού που εφαρμόζεται).
- Οι εργασίες ανέγερσης του καλουπιού (ξυλοτύπου, μεταλλοτύπου, πλαστικοτύπου ή/και συνδυασμού αυτών), ώστε να ανταποκρίνεται στην γεωμετρία των εκάστοτε προς σκυροδέτηση στοιχείων, σύμφωνα τις καθοριζόμενες από την μελέτη διαστάσεις, ανοχές και απαιτήσεις επιφανειακών τελειωμάτων. Συμπεριλαμβάνεται η απασχόληση ειδικευμένου και μή προσωπικού καθώς και όλα τα εργαλεία και λοιπά μέσα και εξοπλισμός που απαιτούνται για την εκτέλεση των εργασιών.
- Η ανέγερση των πάσης φύσεως ικρίωμάτων ή/και βοηθητικών κατασκευών που απαιτούνται για την υποστήριξη, στερέωση και συγκράτηση των καλουπιών.
- Η διαμόρφωση κιγκλιδωμάτων, κλιμάκων, ραμπών και διαβαθρών για την ευχερή και ασφαλή διακίνηση του προσωπικού του συνεργείου σκυροδέτησης
- Η επάλειψη του ξυλοτύπου με υλικό διευκόλυνσης της αποκόλλησης
- Η πλήρης αποσυναρμολόγηση των καλουπιών μετά την παρέλευση του καθοριζόμενου από την μελέτη χρόνου παραμονής τους, καθώς και η συγκέντρωση, συσκευασία, φόρτωση και μεταφορά των υλικών.
- Ο πλήρης καθαρισμός των επιφανειών του σκυροδέματος από προεξέχοντα στοιχεία πρόσδεσης (τζαβέτες, καρφιά, σύρματα κλπ).
- Η αποκατάσταση τυχόν φωλεών στις αποκαλυπτόμενες επιφάνειες του σκυροδέματος με τσιμεντοκονία ή τσιμεντοειδή υλικά, σύμφωνα με τα προβλεπόμενα στην μελέτη ή/και τις οδηγίες της Επίβλεψης.
- Ο πλήρης καθαρισμός του εργοταξίου από πάσης φύσεως υπολείματα υλικών κατασκευής ικρίωμάτων και καλουπιών, συμπεριλαμβανομένης της περισυλλογής των αχρήστων καρφοβελονών.
- Η φθορά και η απομείωση των πάσης φύσεως υλικών κατασκευής ικρίωμάτων και καλουπιών. Σε καμία περίπτωση δεν επιτρέπεται η χρήση φθαρμένων ή παραμορφωμένων υλικών (ξύλεια, μεταλλικών στοιχείων κλπ)
- Η δαπάνη των πάσης φύσεως πλαγίων μεταφορών εντός του εργοταξίου, με ή χωρίς μηχανικά μέσα
- Η δαπάνη των υλικών πρόσδεσης, στερέωσης, και συνδέσεων πάσης φύσεως

Τιμή ανά τετραγωνικό μέτρο (m²) αναπτυγμένης επιφάνειας σε επαφή με το σκυρόδεμα.

Ολογράφως: Οκτώ ευρώ και είκοσι λεπτά

Αριθμητικά: [8,20]

Άρθρο 18**Κωδικός ΥΔΡ 9.10.03****A.T. B-2 Παραγωγή, μεταφορά, διάστρωση, συμπύκνωση και συντήρηση σκυροδέματος για κατασκευές από σκυρόδεμα κατηγορίας C 12/16**

(Αναθεωρείται με το άρθρο ΥΔΡ 6326)

Παραγωγή ή προμήθεια, μεταφορά επί τόπου του έργου, διάστρωση και συμπύκνωση σκυροδέματος οποιασδήποτε κατηγορίας ή ποιότητας, σύμφωνα με τις διατάξεις του Προτύπου ΕΛΟΤ EN 206-1, του Κανονισμού Τεχνολογίας Σκυροδέματος (ΚΤΣ) και του Ε.Κ.Ω.Σ. (εφ' όσον δεν αντιβαίνουν προς τις διατάξεις του ΕΛΟΤ EN 206-1), καθώς και τις απαιτήσεις της Μελέτης.

Επισημαίνεται ότι η κατασκευή των καλουπιών επιμετράται ιδιαίτερα με βάση τα οικεία άρθρα του ΝΕΤ ΥΔΡ.

Στην τιμή περιλαμβάνονται:

α. Η προμήθεια, η μεταφορά από οποιαδήποτε απόσταση στη θέση του έργου, του σκυροδέματος, εφόσον πρόκειται για εργοστασιακό σκυρόδεμα, ή η προμήθεια, φορτοεκφόρτωση όλων των απαιτούμενων υλικών (αδρανών, τσιμέντων, νερού) για την παρασκευή του σκυροδέματος, εφόσον το σκυρόδεμα παρασκευάζεται στο εργοτάξιο (εργοταξιακό σκυρόδεμα), οι σταλίες των αυτοκινήτων μεταφοράς αδρανών υλικών και σκυροδέματος, η παρασκευή το μίγματος και η μεταφορά του σκυροδέματος στην θέση διάστρωσης.

Επισημαίνεται ότι στην τιμή ανά κατηγορία σκυροδέματος συμπεριλαμβάνεται η δαπάνη της εκάστοτε απαιτούμενης ποσότητας τσιμέντου για την επίτευξη των προβλεπομένων χαρακτηριστικών (αντοχής, εργασίμου κλπ) υπό την εφαρμοζόμενη κοκκομετρική διαβάθμιση των αδρανών κατά περίπτωση. Σε ουδεμία περίπτωση επιμετράται ιδιαίτερα η ενσωματούμενη ποσότητα τσιμέντου στο σκυρόδεμα.

Η απαιτούμενη κοκκομετρική διαβάθμιση των αδρανών και η περιεκτικότητα σε τσιμέντο για την επίτευξη της ζητούμενης χαρακτηριστικής αντοχής του σκυροδέματος καθορίζεται εργαστηριακά με δαπάνη του Αναδόχου.

β. Τα πάσης φύσεως πρόσθετα (πλήν ρευστοποιητικών) που προβλέπονται από την εγκεκριμένη, κατά περίπτωση, μελέτη συνθέσεως επιμετρώνται ιδιαιτέρως.

γ. Η χρήση δονητών μάζας ή/και επιφανείας και η διαμόρφωση της άνω στάθμης (τελικής ή προσωρινής) των σκυροδοτούμενων στοιχείων, σύμφωνα με τα καθοριζόμενα στην μελέτη του έργου.

δ. Η σταλία των οχημάτων μεταφοράς του σκυροδέματος (βαρέλες), η μετάβαση επί τόπου, το στήσιμο και η επιστροφή της αντλίας σκυροδέματος, καθώς και η περισυλλογή, φόρτωση και απομάκρυνση τυχόν υπερχειλίσεων ή περισσεύματος σκυροδέματος που έχει προσκομισθεί στην θέση σκυροδέτησης.

ε. Δεν συμπεριλαμβάνεται η πρόσθετη επεξεργασία διαμόρφωσης δαπέδων ειδικών απαιτήσεων (λ.χ. βιομηχανικό δάπεδο).

Οι τιμές του παρόντος άρθρου είναι γενικής εφαρμογής και δεν εξαρτώνται από το μέγεθος των κατασκευών από σκυρόδεμα (εκτός από την περίπτωση των μικρών απομακρυσμένων τεχνικών έργων, για τα οποία εφαρμόζεται η προσαύξηση τιμής που καθορίζεται στο άρθρο ΥΔΡ 9.13), την ολοκλήρωσή τους σε μία ή περισσότερες φάσεις (τμηματική εκτέλεση) ή τυχόν τοπικούς περιορισμούς και δυσχέρειες (εξασφάλιση της κυκλοφορίας κατά την διάρκεια της κατασκευής, στενότητα χώρου, προστασία γειτονικών κατασκευών, δυσχέρειες προσέγγισης του σκυροδέματος, σκυροδέτηση υπό ακραίες καιρικές συνθήκες κλπ).

Οι εργασίες θα εκτελούνται σύμφωνα με τις ακόλουθες ΕΤΕΠ:

- 01-01-01-00: Παραγωγή και μεταφορά σκυροδέματος
- 01-01-02-00: Διάστρωση και συμπύκνωση σκυροδέματος
- 01-01-03-00: Συντήρηση σκυροδέματος
- 01-01-04-00: Εργοταξιακά συγκροτήματα παραγωγής σκυροδέματος
- 01-01-05-00: Δονητική συμπύκνωση σκυροδέματος
- 01-01-07-00: Σκυροδετήσεις ογκωδών κατασκευών

Επισημαίνεται ότι απαγορεύεται αυστηρά η προσθήκη νερού στο σκυρόδεμα επί τόπου του έργου. Επίσης απαγορεύεται η χρήση του σκυροδέματος μετά την παρέλευση 90 λεπτών από την ανάμιξη, εκτός εάν εφαρμοσθούν επιβραδυντικά πρόσθετα με βάση ειδική μελέτη συνθέσεως.

Τιμή ανά κυβικό μέτρο (m³) κατασκευασθέντος στοιχείου από σκυρόδεμα, σύμφωνα με τις προβλεπόμενες από την μελέτη διαστάσεις.

Για κατασκευές από σκυρόδεμα κατηγορίας C12/15.

Ολογράφως: Εβδομήντα επτά ευρώ
Αριθμητικά: [77,00]

Άρθρο 19

Κωδικός ΥΔΡ 9.10.05

A.T. B-3 Παραγωγή, μεταφορά, διάστρωση, συμπύκνωση και συντήρηση σκυροδέματος για κατασκευές από σκυρόδεμα κατηγορίας C 20/25.
(Αναθεωρείται με το άρθρο ΥΔΡ 6329)

Παραγωγή ή προμήθεια, μεταφορά επί τόπου του έργου, διάστρωση και συμπύκνωση σκυροδέματος οποιασδήποτε κατηγορίας ή ποιότητας, σύμφωνα με τις διατάξεις του Προτύπου ΕΛΟΤ EN 206-1, του Κανονισμού Τεχνολογίας Σκυροδέματος (ΚΤΣ) και του Ε.Κ.Ω.Σ. (εφ' όσον δεν αντιβαίνουν προς τις διατάξεις του ΕΛΟΤ EN 206-1), καθώς και τις απαιτήσεις της Μελέτης.

Επισημαίνεται ότι η κατασκευή των καλουπιών επιμετράται ιδιαίτερα με βάση τα οικεία άρθρα του ΝΕΤ ΥΔΡ.

Στην τιμή περιλαμβάνονται:

α. Η προμήθεια, η μεταφορά από οποιαδήποτε απόσταση στη θέση του έργου, του σκυροδέματος, εφόσον πρόκειται για εργοστασιακό σκυρόδεμα, ή η προμήθεια, φορτοεκφόρτωση όλων των απαιτούμενων υλικών (αδρανών, τσιμέντων, νερού) για την παρασκευή του σκυροδέματος, εφόσον το σκυρόδεμα παρασκευάζεται στο εργοτάξιο (εργοταξιακό σκυρόδεμα), οι σταλίες των αυτοκινήτων μεταφοράς αδρανών υλικών και σκυροδέματος, η παρασκευή το μίγματος και η μεταφορά του σκυροδέματος στην θέση διάστρωσης.

Επισημαίνεται ότι στην τιμή ανά κατηγορία σκυροδέματος συμπεριλαμβάνεται η δαπάνη της εκάστοτε απαιτούμενης ποσότητας τσιμέντου για την επίτευξη των προβλεπομένων χαρακτηριστικών (αντοχής, εργασίμου κλπ) υπό την εφαρμοζόμενη κοκκομετρική διαβάθμιση των αδρανών κατά περίπτωση. Σε ουδεμία περίπτωση επιμετράται ιδιαίτερα η ενσωματούμενη ποσότητα τσιμέντου στο σκυρόδεμα.

Η απαιτούμενη κοκκομετρική διαβάθμιση των αδρανών και η περιεκτικότητα σε τσιμέντο για την επίτευξη της ζητούμενης χαρακτηριστικής αντοχής του σκυροδέματος καθορίζεται εργαστηριακά με δαπάνη του Αναδόχου.

β. Τα πάσης φύσεως πρόσθετα (πλήν ρευστοποιητικών) που προβλέπονται από την εγκεκριμένη, κατά περίπτωση, μελέτη συνθέσεως επιμετρώνται ιδιαίτερω.

γ. Η χρήση δονητών μάζας ή/και επιφανείας και η διαμόρφωση της άνω στάθμης (τελικής ή προσωρινής) των σκυροδοτούμενων στοιχείων, σύμφωνα με τα καθοριζόμενα στην μελέτη του έργου.

δ. Η σταλία των οχημάτων μεταφοράς του σκυροδέματος (βαρέλες), η μετάβαση επί τόπου, το στήσιμο και η επιστροφή της αντλίας σκυροδέματος, καθώς και η περισυλλογή, φόρτωση και απομάκρυνση τυχόν υπερχειλίσεων ή περισσεύματος σκυροδέματος που έχει προσκομισθεί στην θέση σκυροδέτησης.

ε. Δεν συμπεριλαμβάνεται η πρόσθετη επεξεργασία διαμόρφωσης δαπέδων ειδικών απαιτήσεων (λ.χ. βιομηχανικό δάπεδο).

Οι τιμές του παρόντος άρθρου είναι γενικής εφαρμογής και δεν εξαρτώνται από το μέγεθος των κατασκευών από σκυρόδεμα (εκτός από την περίπτωση των μικρών απομακρυσμένων τεχνικών έργων, για τα οποία εφαρμόζεται η προσαύξηση τιμής που καθορίζεται στο άρθρο ΥΔΡ 9.13), την ολοκλήρωσή τους σε μία ή περισσότερες φάσεις (τμηματική εκτέλεση) ή τυχόν τοπικούς περιορισμούς και δυσχέρειες (εξασφάλιση της κυκλοφορίας κατά την διάρκεια της κατασκευής, στενότητα χώρου, προστασία γειτονικών κατασκευών, δυσχέρειες προσέγγισης του σκυροδέματος, σκυροδέτηση υπό ακραίες καιρικές συνθήκες κλπ).

Οι εργασίες θα εκτελούνται σύμφωνα με τις ακόλουθες ΕΤΕΠ:

- 01-01-01-00: Παραγωγή και μεταφορά σκυροδέματος
- 01-01-02-00: Διάστρωση και συμπύκνωση σκυροδέματος
- 01-01-03-00: Συντήρηση σκυροδέματος
- 01-01-04-00: Εργοταξιακά συγκροτήματα παραγωγής σκυροδέματος
- 01-01-05-00: Δονητική συμπύκνωση σκυροδέματος
- 01-01-07-00: Σκυροδετήσεις ογκωδών κατασκευών

Επισημαίνεται ότι απαγορεύεται αυστηρά η προσθήκη νερού στο σκυρόδεμα επί τόπου του έργου. Επίσης απαγορεύεται η χρήση του σκυροδέματος μετά την παρέλευση 90 λεπτών από την ανάμιξη, εκτός εάν εφαρμοσθούν επιβραδυντικά πρόσθετα με βάση ειδική μελέτη συνθέσεως.

Τιμή ανά κυβικό μέτρο (m³) κατασκευασθέντος στοιχείου από σκυρόδεμα, σύμφωνα με τις προβλεπόμενες από την μελέτη διαστάσεις.

Για κατασκευές από σκυρόδεμα κατηγορίας C20/25.

Ολογράφως: Ογδόντα οκτώ ευρώ
Αριθμητικά: [88,00]

Άρθρο 20

Κωδικός ΥΔΡ 9.26

Α.Τ. Β-4 Προμήθεια και τοποθέτηση σιδηρού οπλισμού σκυροδέματος Β500C κατά ΕΛΟΤ 1421-3

(Αναθεωρείται με το άρθρο ΥΔΡ 6311)

Προμήθεια και μεταφορά επί τόπου του έργου χάλυβα οπλισμού σκυροδέματος πάσης φύσεως κατασκευών υδραυλικών έργων, μορφής διατομών και κατηγορίας (χάλυβας Β500Α, Β500C και δομικά πλέγματα) σύμφωνα με την μελέτη, διαμόρφωσή του σύμφωνα με την μελέτη, προσέγγιση στην θέση ενσωμάτωσης με οποιοδήποτε μέσον και τοποθέτησή του σύμφωνα με τα σχέδια οπλισμού. Εκτέλεση εργασιών σύμφωνα με την ΕΤΕΠ 01-02-01-00 "Χαλύβδινος οπλισμός σκυροδεμάτων"

Η τοποθέτηση του σιδηροοπλισμού θα γίνεται μόνον μετά την παραλαβή του ξυλοτύπου ή της επιφανείας έδρασης του σκυροδέματος (π.χ. υπόστρωμα οπλισμένων δαπέδων κλπ).

Ο χάλυβας οπλισμού σκυροδεμάτων επιμετράται σε χιλιόγραμμα βάσει αναλυτικών Πινάκων Οπλισμού. Εάν οι πίνακες αυτοί δεν συμπεριλαμβάνονται στην εγκεκριμένη μελέτη του έργου θα συντάσσονται με μέριμνα του Αναδόχου και θα υποβάλλονται στην Υπηρεσία προς έλεγχο και θεώρηση πριν από την έναρξη της τοποθέτησης του οπλισμού.

Οι Πίνακες θα συντάσσονται βάσει των σχεδίων της μελέτης και θα περιλαμβάνουν λεπτομερώς τις διαστάσεις των ράβδων (αναπτύγματα), τις διαμέτρους, τις θέσεις τοποθέτησης και τα μήκη υπερκάλυψης, τα βάρη ανά τρέχον μέτρο κατά διάμετρο, τα επί μέρους και τα ολικά μήκη των ράβδων, τα μερικά βάρη ανά διάμετρο και το ολικό βάρος. Οι ως άνω Πίνακες Οπλισμού, μετά την παραλαβή των οπλισμών, θα υπογράφονται από τον Ανάδοχο και την Υπηρεσία και θα αποτελούν την επιμέτρηση των οπλισμών.

Το ανά τρέχον μέτρο βάρος των ράβδων οπλισμού θα υπολογίζεται με βάση τον πίνακα 3-1 του ΚΤΧ-2008, ο οποίος παρατίθεται στην συνέχεια. Σε καμμία περίπτωση δεν γίνεται αποδεκτός ο προσδιορισμός του μοναδιαίου βάρους των ράβδων βάσει ζυγολογίου.

Όνομ. διάμετρος (mm)	Πεδίο εφαρμογής					Όνομ. διατομή (mm ²)	Όνομ. μάζα/ μέτρο (kg/m)
	Ράβδοι	Κουλούρες και ευθυγραμμισμένα προϊόντα		Ηλεκτροσυγκολλημένα πλέγματα και δικτυώματα			
		B500C	B500A	B500C	B500A		
5,0		√		√		19,6	0,154
5,5		√		√		23,8	0,187
6,0	√	√	√	√	√	28,3	0,222
6,5		√		√		33,2	0,260
7,0		√		√		38,5	0,302
7,5		√		√		44,2	0,347
8,0	√	√	√	√	√	50,3	0,395
10,0	√		√		√	78,5	0,617
12,0	√		√		√	113	0,888
14,0	√		√		√	154	1,21
16,0	√		√		√	201	1,58
18,0	√					254	2,00
20,0	√					314	2,47
22,0	√					380	2,98
25,0	√					491	3,85
28,0	√					616	4,83
32,0	√					804	6,31
40,0	√					1257	9,86

Στην τιμή μονάδας, πέραν της προμήθειας, μεταφοράς επί τόπου, διαμόρφωσης και τοποθέτησης του οπλισμού, περιλαμβάνονται ανηγμένα τα ακόλουθα:

- Η σύνδεση των ράβδων κατά τρόπο στερεό με σύρμα, σε όλες ανεξάρτητα τις διασταυρώσεις και όχι εναλλάξ
- Η προμήθεια του σύρματος πρόσδεσης.
- Η προμήθεια και τοποθέτηση αποστατήρων (spacers) για την εξασφάλιση του προβλεπόμενου από την μελέτη πάχους επικάλυψης του οπλισμού, καθώς και αρμοκλειδών (κατά ISO 15835-2), εκτός αν στα συμβατικά τεύχη του έργου προβλέπεται ιδιαίτερη επιμέτρηση και πληρωμή αυτών.
- Οι πλάγιες μεταφορές και η διακίνηση του οπλισμού σε οποιοδήποτε ύψος από το δάπεδο εργασίας.
- Η τοποθέτηση υποστηριγμάτων (καβίλιες, αναβολείς) και ειδικών τεμαχίων ανάρτησης που τυχόν θα απαιτηθούν (εργασία και υλικά).
- Η απομείωση και φθορά του οπλισμού κατά την κοπή και κατεργασία .

Τιμή ανά χιλιόγραμμα (kg) σιδηρού οπλισμού υδραυλικών έργων τοποθετημένου σύμφωνα με την μελέτη.

Ολογράφος: Μηδέν ευρώ και ενενήντα οκτώ λεπτά

Αριθμητικά: [0,98]

Άρθρο 21

Κωδικός ΟΑΟ B-30.3

A.T. B-5 Σιδηρούν δομικό πλέγμα St IV (S500)

(Αναθεωρείται με το άρθρο ΥΔΡ 7018)

Προμήθεια και μεταφορά επί τόπου του έργου χάλυβα οπλισμού σκυροδέματος πάσης φύσεως κατασκευών, μορφής διατομών και κατηγορίας σύμφωνα με την μελέτη, διαμόρφωσή του σύμφωνα με την μελέτη, προσέγγιση στην θέση ενσωμάτωσης με οποιοδήποτε μέσον και τοποθέτησή του σύμφωνα με τα σχέδια οπλισμού. Εκτέλεση εργασιών σύμφωνα με την ΕΤΕΠ 01-02-01-00 "Χαλύβδινος οπλισμός σκυροδεμάτων"

Η τοποθέτηση του σιδηροπλισμού θα γίνεται μόνον μετά την παραλαβή του ξυλοτύπου ή της επιφανείας έδρασης του σκυροδέματος (π.χ. υπόστρωμα οπλισμένων δαπέδων κλπ).

Ο χάλυβας οπλισμού σκυροδεμάτων επιμετρώνται σε χιλιόγραμμα, ανά κατηγορία οπλισμού (χάλυβας B500A, B500C και δομικά πλέγματα) βάσει αναλυτικών Πινάκων Οπλισμού.

Εάν οι πίνακες αυτοί δεν συμπεριλαμβάνονται στην εγκεκριμένη μελέτη του έργου θα συντάσσονται με μέριμνα του Αναδόχου και θα υποβάλλονται στην Υπηρεσία προς έλεγχο και θεώρηση πριν από την έναρξη της τοποθέτησης του οπλισμού.

Οι Πίνακες θα συντασσονται βάσει των σχεδίων της μελέτης και θα περιλαμβάνουν λεπτομερώς τις διαστάσεις των ράβδων (αναπτύγματα), τις διαμέτρους, τις θέσεις τοποθέτησης και τα μήκη υπερκάλυψης, τα βάρη ανά τρέχον μέτρο κατά διάμετρο, τα επί μέρους και τα ολικά μήκη των ράβδων, τα μερικά βάρη ανά διάμετρο και το ολικό βάρος. Οι ως άνω Πίνακες Οπλισμού, μετά την παραλαβή των οπλισμών, θα υπογράφονται από τον Ανάδοχο και την Υπηρεσία και θα αποτελούν την επιμέτρηση των οπλισμών.

Το ανά τρέχον μέτρο βάρος των ράβδων οπλισμού θα υπολογίζεται με βάση τον πίνακα 3-1 του ΚΤΧ-2008, ο οποίος παρατίθεται στην συνέχεια. Σε καμία περίπτωση δεν γίνεται αποδεκτός ο προσδιορισμός του μοναδιαίου βάρους των ράβδων βάσει ζυγολογίου.

Ονομ. διάμετρος (mm)	Πεδίο εφαρμογής					Ονομ. διατομή (mm ²)	Ονομ. μάζα/ μέτρο (kg/m)
	Ράβδοι	Κουλούρες και ευθυγραμμισμένα προϊόντα		Ηλεκτροσυγκολλημένα πλέγματα και δικτυώματα			
		B500C	B500A	B500C	B5		
5,0		√		√		19,6	0,154
5,5		√		√		23,8	0,187
6,0	√	√	√	√	√	28,3	0,222
6,5		√		√		33,2	0,260
7,0		√		√		38,5	0,302
7,5		√		√		44,2	0,347
8,0	√	√	√	√	√	50,3	0,395
10,0	√		√		√	78,5	0,617
12,0	√		√		√	113	0,888
14,0	√		√		√	154	1,21
16,0	√		√		√	201	1,58
18,0	√					254	2,00
20,0	√					314	2,47
22,0	√					380	2,98
25,0	√					491	3,85
28,0	√					616	4,83
32,0	√					804	6,31
40,0	√					1257	9,86

Στις επιμετρούμενες μονάδες, πέραν της προμήθειας, μεταφοράς επί τόπου, διαμόρφωσης και τοποθέτησης του οπλισμού, περιλαμβάνονται ανηγμένα τα ακόλουθα:

- Η σύνδεση των ράβδων κατά τρόπο στερεό, σε όλες ανεξάρτητα τις διασταυρώσεις και όχι εναλλάξ, με σύρμα πάχους ανάλογα με τη διάμετρο και τη θέση του οπλισμού ή με ηλεκτροσυγκόλληση στην περίπτωση εγχύτων πασσάλων.
- Η προμήθεια του σύρματος πρόσδεσης.
- Η προμήθεια και τοποθέτηση αποστατήρων (spacers) για την εξασφάλιση του προβλεπόμενου από την μελέτη πάχους επικάλυψης του οπλισμού, καθώς και αρμοκλειδών (κατά ISO 15835-2),.
- Οι πλάγιες μεταφορές και η διακίνηση του οπλισμού σε οποιοδήποτε ύψος από το δάπεδο εργασίας.
- Η τοποθέτηση υποστηριγμάτων (καβίλιες, αναβολείς) και ειδικών τεμαχίων ανάρτησης που τυχόν θα απαιτηθούν (εργασία και υλικά).
- Η απομείωση και φθορά του οπλισμού κατά την κοπή και κατεργασία .

Τιμή ανά χιλιόγραμμο σιδηρού οπλισμού τοποθετημένου σύμφωνα με την μελέτη.
Για Χαλύβδινο δομικό πλέγμα B500C

Ολογράφως: Ένα ευρώ και δεκαπέντε λεπτά
Αριθμητικά: [1,15]

Άρθρο 22

Κωδικός ΟΙΚ-B.51

A.T. B-6 Πρόχυτα κράσπεδα

(Αναθεωρείται με το άρθρο ΟΔΟ-2921)

Τοποθέτηση προκατασκευασμένων κρασπέδων από σκυρόδεμα κατηγορίας C20/25, διατομής πλάτους 0,15 m και ύψους 0,25 έως 0,30 m, σύμφωνα με τα σχέδια λεπτομερειών της μελέτης, με απότμηση, ευθυγράμμων ή καμπύλων, κατά ΕΛΟΤ EN 1340, προς κατασκευή νησίδων ασφαλείας, πεζοδρομίων, κόμβων κ.λ.π., τα οποία θα παρασκευάζονται σε βιομηχανική εγκατάσταση με δόνηση και συμπίεση, αποκλειομένης της παρασκευής τους επί τόπου του έργου με αυτοσχέδιους ξυλότυπους.

Εκτέλεση εργασιών σύμφωνα με την ΕΤΕΠ 05-02-01-00 “Κράσπεδα, ρείθρα και τάφροι ομβρίων καταστρώματος οδών επενδεδυμένες με σκυρόδεμα”.

Στην τιμή μονάδας περιλαμβάνονται:

- η προμήθεια και μεταφορά των κρασπέδων και όλων των απαιτούμενων υλικών πλην του σκυροδέματος της βάσης έδρασης,
- η τοποθέτησή τους σε ευθυγραμμία ή καμπύλη στις προβλεπόμενες θέσεις από τα σχέδια οριζοντιογραφικά και υψομετρικά, με χρήση τεμαχίων μήκους όχι μικρότερου των 0,50 m, με λεία επιφάνεια, η στερέωση των κρασπέδων με κατασκευή πίσω από αυτά συνεχούς πρίσματος διατομής 0,10x0,20 m από σκυρόδεμα κατηγορίας C8/10, ο εγκιβωτισμός τους και η αρμολόγησή τους με τσιμεντοκονία αναλογίας 650 kg τσιμέντου ανά m³ άμμου.

Τιμή ανά μέτρο μήκους πλήρως τοποθετημένου κρασπέδου χωρίς την βάση έδρασής του, η οποία επιμετράται ιδιαίτερω.

Ολογράφως: Εννιά ευρώ και εξήντα λεπτά
Αριθμητικά: [9,60]

Άρθρο 23

Κωδικός Σχ. ΥΔΡ 4.09.01

A.T. B-7 Αποκατάσταση ασφαλικών οδοστρωμάτων που έφεραν ασφαλικές στρώσεις μεταβλητού πάχους 3-15 cm στις θέσεις ορυγμάτων υπογείων δικτύων.

(Αναθεωρείται με το άρθρο ΟΔΟ 4521B)

Για τις εργασίες πλήρους επαναφοράς ενός τετραγωνικού μέτρου αποξηλωθέντος ασφαλτικού οδοστρώματος, ήτοι:

1. Διάστρωση και συμπύκνωση υλικού οδοστρώσεως με αδρανή υλικά λατομείου, κατά στρώσεις πάχους έως 15 cm και συνολικού πάχους ίσου με το προϋπάρχον.
2. Εφαρμογή ασφαλτικής προεπάλειψη
3. Ασφαλτική στρώση βάσης με ασφαλτόμιγμα, παρασκευαζόμενο εν θερμώ σε μόνιμη εγκατάσταση, συμπυκνωμένου πάχους 50 mm
4. Διάστρωση και συμπύκνωση ασφαλτομίγματος παραγόμενου εν θερμώ σε μόνιμη εγκατάσταση, συνολικού πάχους ίσου με το προϋπάρχον κατά στρώσεις συμπυκνωμένου πάχους έως 50 mm.
5. Εφαρμογή ασφαλτικής συγκολλητικής επάλειψης στην περίπτωση εφαρμογής διπλής ασφαλτικής στρώσης.

Περιλαμβάνεται η προμήθεια και μεταφορά επί τόπου όλων των ενσωματωμένων υλικών, η λήψη μέτρων για τις απαιτούμενες κυκλοφοριακές ρυθμίσεις και η απασχόληση προσωπικού, εξοπλισμού και μέσων για την εκτέλεση των εργασιών, καθώς και η συλλογή και απομάκρυνση τυχόν πλεοναζόντων υλικών και ο καθαρισμός του οδοστρώματος με χρήση μηχανικού σαρώθρου μετά την ολοκλήρωση των εργασιών.

Το παρόν άρθρο έχει εφαρμογή ανεξαρτήτως της εκτάσεως των αποκαταστάσεων και των κυκλοφοριακών συνθηκών στην θέση εκτέλεσης των εργασιών. Οι επιμέρους εργασίες θα εκτελούνται σύμφωνα με τα καθοριζόμενα στα αντίστοιχα άρθρα του τιμολογίου έργων οδοποιίας (NET ΟΔΟ).

Τιμή ανά τετραγωνικό μέτρο (m²) πλήρους αποκατάστασης οδοστρώματος που έφεραν ασφαλτικές στρώσεις μεταβλητού πάχους 3-15 cm .

Ολογράφως: Δεκαοχτώ ευρώ και τριανταπέντε λεπτά
Αριθμητικά: [18,35]

Άρθρο 24

Κωδικός ΥΔΡ 4.10

A.T. B-8 Αποκατάσταση επίστρωσης πεζοδρομίου νησίδας ή πλατείας στις θέσεις ορυγμάτων υπογείων δικτύων
(Αναθεωρείται με το άρθρο ΥΔΡ 6804)

Αποκατάσταση επίστρωσης πεζοδρομίου, νησίδας ή πλατείας, η οποία έχει αποξηλωθεί για την κατασκευή υπογείου δικτύου, στην προτέρα της κατάσταση, με χρήση των τσιμεντοπλακών, κυβολίθων, λιθοσωμάτων, μαρμάρων κλπ που έχουν εξαχθεί χωρίς φθορές κατά την αποξήλωση και συμπλήρωσή τους με υλικά της αυτής υφής, χρωματισμού και διαστάσεων για την εξασφάλιση ενιαίας μορφής της συνολικής επίστρωσης του χώρου και κατά τα λοιπά σύμφωνα με την ΕΤΕΠ 08-06-08-03 "Αποκατάσταση πλακοστρώσεων στις θέσεις διέλευσης υπογείων δικτύων"

Στην τιμή μονάδας περιλαμβάνονται :

- α. Η προμήθεια και μεταφορά επί τόπου των απαιτούμενων προσθέτων υλικών επίστρωσης, του αυτού τύπου και μορφής με τα προϋπάρχοντα
- β. Η προμήθεια και μεταφορά επί τόπου των υλικών αποκατάστασης του υποστρώματος, στην προτέρα του μορφή: άμμος έδρασης ή στρώση σκυροδέματος (με ή χωρίς πλέγμα οπλισμού)
- γ. Η κατασκευή του υποστρώματος έδρασης και η τοποθέτηση των πλακών, κυβολίθων, λιθοσωμάτων κλπ, έτσι ώστε οι αρμοί και οι τυχόν αρχιτεκτονικές διαμορφώσεις (εναλλαγή χρωμάτων ή υφής πλακών κλπ) να εναρμονίζονται πλήρως προς την περιβάλλουσα επίστρωση. Επισημαίνεται ότι στα όρια της ζώνης αποκατάστασης οι πλάκες θα είναι πλήρεις (άν έχει χρησιμοποιηθεί αρμοκόφτης για την χάραξη της ζώνης του ορύγματος, οι πλάκες που έχουν τεμαχισθεί, κατά την επαναφορά της επίστρωσης θα αντικαθίστανται με πλήρεις).

Τιμή ανά τετραγωνικό μέτρο (m²) πλήρους ανακατασκευής και επαναφοράς επίστρωσης πεζοδρομίου

Ολογράφως: Εικοσιπέντε ευρώ και ογδόντα λεπτά
Αριθμητικά: [25,80]

ΟΜΑΔΑ Γ: ΔΙΚΤΥΑ ΑΠΟΧΕΤΕΥΣΗΣ

Άρθρο 25

Κωδικός Σχ. ΥΔΡ 16.14.01

Α.Τ. Γ-1 Προκατασκευασμένα κυκλικά φρεάτια επίσκεψης αγωγών ακαθάρτων εντός κατοικημένης περιοχής εσωτερικής διαμέτρου 1,20 μ
(Αναθεωρείται με το άρθρο ΥΔΡ 6327)

Κυκλικά φρεάτια επίσκεψης ή συμβολής αγωγών ακαθάρτων εντός κατοικημένης περιοχής, οποιουδήποτε συνολικού ύψους (από την στάθμη ροής μέχρι το κατάστρωμα της οδού ή την στάθμη του εδάφους), αποτελούμενου από προκατασκευασμένους δακτυλίους κλπ στοιχεία από σκυρόδεμα, σύμφωνα με το πρότυπο ΕΛΟΤ EN 1917, με σήμανση CE, πλήρως εγκατεστημένα.

Στην τιμή μονάδας περιλαμβάνονται:

- Η χάραξη με ασφαλτοκόπτη του περιγράμματος της απαιτούμενης εκσκαφής και η διάνοιξη του ορύγματος σε έδαφος πάσης φύσεως με τις τυχόν απαιτούμενες αντλήσεις και αντιστηρίξεις
- Η φόρτωση και μεταφορά προς απόθεση των προϊόντων εκσκαγών σε οποιαδήποτε απόσταση
- Η κοιτόστρωση από σκυρόδεμα C8/10
- Η προμήθεια και προσκόμιση επί τόπου των στοιχείων του φρεατίου (δακτύλιοι, πλάκα στέψης, στοιχείο λαιμού, κάλυμμα σύμφωνα με την Τ.Σ.Υ., ελαστικοί δακτύλιοι στεγάνωσης κλπ) και η συναρμολόγησή του σύμφωνα με τις οδηγίες του προμηθευτή
- Η σύνδεση των αγωγών αφίξεως και αναχωρήσεως
- Η επανεπίκρωση του απομένοντος όγκου του ορύγματος με διαβαθμισμένο θραυστό υλικό λατομείου συμπυκνωμένο κατά στρώσεις ή υλικό ελεγχόμενης χαμηλής αντοχής (YEXA)
- Η αποκατάσταση του οδοστρώματος στην προτέρα του κατάσταση (ανακατασκευή γύρω από το ορύγμα των στρώσεων οδοστρωσίας και ασφαλτικών που αποξηλώθηκαν για την εκσκαφή)

Τιμή ανά προκατασκευασμένο φρεάτιο από σκυρόδεμα κατά ΕΛΟΤ EN 1917 (τεμ)
Φρεάτιο εσωτ. διαμέτρου 1,20 m.

Ολογράφως: Χίλια διακόσια ενενήντα ευρώ
Αριθμητικά: **[1.290,00]**

Άρθρο 26

Κωδικός Σχ. ΥΔΡ 9.41.01

Α.Τ. Γ-2 Προκατασκευασμένα κυκλικά φρεάτια ελέγχου στα πεζοδρόμια από PVC Φ400 σειράς 41 εντός κατοικημένων περιοχών
(Αναθεωρείται με το άρθρο ΥΔΡ 6711.7)

Φρεάτια αναμονών αποχέτευσης ακαθάρτων υδάτων από PVC Φ 400 για τη δημιουργία αναμονών για σύνδεση με το δίκτυο ακαθάρτων και θα είναι κατασκευασμένα από καλούπι Ευρωπαϊκής παραγωγής. Το κυρίως σώμα των φρεατίων θα κατασκευάζεται από PP διαμέτρου Φ 400. Το συνολικό του ύψος θα είναι περίπου 370 mm και το άνω άκρο του φρεατίου θα είναι διαμορφωμένο σε μούφα – ποτήρι έτσι ώστε με τη χρήση ανάλογου μήκους σωλήνα PVC Φ 400 Σειρά 41, να προκύπτει το επιθυμητό ύψος φρεατίου. Στον πυθμένα θα υπάρχουν διαμορφωμένες η είσοδος και η έξοδος διαμέτρου Φ160 με την απαραίτητη ρήση. Η είσοδος και έξοδος διαμέτρου Φ 160 βρίσκονται υπό γωνία 90° σε σχέση με τον άξονα του φρεατίου. Κάθε φρεάτιο θα συνοδεύεται υποχρεωτικά από τάπα και ελαστικό δακτύλιο στεγάνωσης Φ160, ώστε να είναι δυνατή η σφράγιση μίας εκ των δύο οπών Φ160.

Παρέχεται η δυνατότητα διάτρησης για σύνδεση σωλήνων σε οποιοδήποτε ύψος σύμφωνα με τη μελέτη.

Στις τιμές μονάδας περιλαμβάνονται:

- Η προμήθεια όλων των στοιχείων του φρεατίου, στις προβλεπόμενες από τη μελέτη διαστάσεις, οι απαιτούμενοι δακτύλιοι στεγάνωσης, τα εξαρτήματα σύνδεσης με αγωγούς εισόδου – εξόδου (PVC, PE, PP ή τσιμεντοσωλήνες).
- Η εκσκαφή του ορύγματος σε κάθε είδους έδαφος, με μηχανικά μέσα (με ή χωρίς χειρωνακτική υποβοήθηση), οι απαιτούμενες αντιστηρίξεις, η φορτοεκφόρτωση και μεταφορά των προϊόντων εκσκαφής, οι τυχόν ερευνητικές τομές, καθαιρέσεις ή αποξηλώσεις και οι απαιτούμενες αντλήσεις.
- Η συναρμολόγηση του φρεατίου και η σύνδεση με τους εισερχόμενους και εξερχόμενους αγωγούς σύμφωνα με τις οδηγίες του προμηθευτή.
- Η σταδιακή επανεπίχωση του ορύγματος με κατάλληλα προϊόντα εκσκαφών (μέγιστο μέγεθος κόκκου 25 mm) σε συμπυκνωμένες στρώσεις πάχους έως 50 cm ή εναλλακτικά πλήρωση με υλικά ελεγχόμενης χαμηλής αντοχής (YEXA – CLSM).

Για την προμήθεια, μεταφορά και πλήρη τοποθέτηση ενός φρεατίου ελέγχου από σωλήνα PVC σειράς 41 διαμέτρου 400 χλστ. με μία (όπου υποδειχθεί) έξοδο λυμάτων.

Την προμήθεια, μεταφορά και εργασία του σκυροδέματος C16/20 που θα τοποθετηθεί στη στέψη του φρεατίου κάτω από το τελικό κατάστρωμα ή πλάκα πεζοδρομίου και έδρασης και σε πάχος 15 εκ., με προεξοχή 10 εκ. περιμετρικά του φρεατίου.

Το κάλυμμα του φρεατίου, δεν περιλαμβάνεται και τιμολογείται ιδιαίτερα.

Επιμέτρηση και τιμή ανά τεμάχιο φρεατίου ελέγχου.

Ολογράφος: Διακόσια σαράντα οκτώ ευρώ
Αριθμητικά: [248,00]

Άρθρο 27

Κωδικός Σχ. ΟΔΟ Β-66.1

Α.Τ. Γ-3 Φρεάτιο υδροσυλλογής τύπου Φ1Ν (ΠΚΕ).

(Αναθεωρείται με το άρθρο ΟΔΟ 2548)

Φρεάτια υδροσυλλογής και επίσκεψης δικτύων αποχέτευσης ομβρίων ή στραγγιστηρίων, πλήρως ή εν μέρει προκατασκευασμένα ή με επί τόπου έγχυση, σύμφωνα την μελέτη και τα εγκεκριμένα Πρότυπα Κατασκευής Εργων (ΠΚΕ), συνδεδεμένα με τους αγωγούς εισροής ή εκροής και έτοιμα για λειτουργία.

Στη τιμή μονάδας περιλαμβάνονται:

- η προμήθεια και μεταφορά επί τόπου του έργου των απαιτούμενων υλικών, προκατασκευασμένων στοιχείων και εξαρτημάτων για την πλήρη διαμόρφωση των φρεατίων σύμφωνα με τα ΠΚΕ
- το προσωπικό, ο εξοπλισμός και τα μέσα για την πλήρη κατασκευή των φρεατίων και τον χειρισμό των προκατασκευασμένων στοιχείων (υποχρεωτική η χρήση κατάλληλου γερανού)
- η εκσκαφή του ορύγματος θεμελίωσης σε κάθε είδους έδαφος
- η τοποθέτηση και στερέωση των προκατασκευασμένων στοιχείων ή/και η τοποθέτηση οπλισμού, η κατασκευή ξυλοτύπων και η έγχυση του σκυροδέματος
- η διαμόρφωση ή η διάνοιξη οπών σύνδεσης των σωλήνων
- η σύνδεση των σωλήνων και η σφράγιση του διακένου μεταξύ οπών και σωλήνων με μη συρρικνούμενο τσιμεντοκονίαμα
- η προμήθεια και τοποθέτηση σχαρών και πλαισίων από ελατό χυτοσίδηρο ή γαλβανισμένων ηλεκτροπρεσσαριστών ανάλογα με τις εντολές της υπηρεσίας και σύμφωνα με τις τεχνικές προδιαγραφές της μελέτης.
- η επαναπλήρωση του ορύγματος με θραυστό υλικό λατομείου
- η επί τόπου σκυροδέτηση τμήματος των φρεατίων υδροσυλλογής για προσαρμογή της στέψης τους στην κλίση ή επίκλιση της οδού

- η τοποθέτηση σιδηροπλισμού στα φρεάτια υδροσυλλογής τύπου Φ1Ν

Τιμή ανά τεμάχιο πλήρως κατασκευασμένου φρεατίου.
Για φρεάτιο υδροσυλλογής τύπου Φ1Ν (ΠΚΕ)

Ολογράφος: Τετρακόσια τριάντα οκτώ ευρώ
Αριθμητικά: [438,00]

Άρθρο 28

Κωδικός ΥΔΡ 11.01.02

Α.Τ. Γ-4 Χυτοσιδηρά καλύμματα φρεατίων, από ελάτο χυτοσίδηρο (ductile iron)
(Αναθεωρείται με το άρθρο ΥΔΡ 6752)

Καλύμματα φρεατίων κατά ΕΛΟΤ EN 124, με σήμανση CE, της κατηγορίας φέρουσας ικανότητας D που προβλέπεται από την μελέτη (ανάλογα την θέση τοποθέτησης).

Περιλαμβάνεται η προμήθεια και μεταφορά επί τόπου του καλύμματος του φρεατίου και του πλαισίου έδρασης αυτού, η ακριβής ρύθμιση της στάθμης και επίκλισης του καλύμματος με χρήση στερεών υποθεμάτων και ο εγκιβωτισμός του πλαισίου έδρασης με σκυρόδεμα.

Τιμή ανά χιλιόγραμμο (kg) καλύμματος και αντιστοίχου πλαισίου έδρασης , ανεξαρτήτως της φέρουσας ικανότητας.

Καλύμματα από ελατό χυτοσίδηρο (ductile iron).

Ολογράφος: Δύο ευρώ και ενενήντα λεπτά
Αριθμητικά: [2,90]

Άρθρο 29

Κωδικός Σχ. ΥΔΡ-11.02.03

Α.Τ. Γ-5 Εσχάρες καναλιών υδροσυλλογής, χαλύβδινες, γαλβανισμένες, βαρέως τύπου
(Αναθεωρείται με το άρθρο ΥΔΡ 6752)

Μεταλλικές εσχάρες υδροσυλλογής, με το αντίστοιχο πλαίσιο έδρασης, πλήρως τοποθετημένες, σύμφωνα με τα σχέδια λεπτομερειών της μελέτης και την ΤΣΥ.

Περιλαμβάνεται η προμήθεια και μεταφορά επί τόπου της εσχάρας και του πλαισίου έδρασης αυτής, η ακριβής ρύθμιση της στάθμης και επίκλισης της εσχάρας με χρήση στερεών υποθεμάτων και ο εγκιβωτισμός του πλαισίου έδρασης με τσιμεντοκονία, μη συρρικνούμενο κονίαμα ή εποξειδικά κονιάματα.

Το παρόν άρθρο έχει εφαρμογή, τόσο επί νέων όσο και επί υφιασμένων κατασκευών (αντικατάσταση εσχάρων).

Επιμέτρηση για τις μεν τυποποιημένες εσχάρες βιομηχανικής προέλευσης με βάση τους πίνακες βαρών του κατασκευαστή, για τις δε ηλεκτροσυγκολλητές εσχάρες με βάση αναλυτικούς υπολογισμούς των ράβδων και λοιπών διατομών μορφογάλυβα που χρησιμοποιούνται για την κατασκευή τους. Σε καμία περίπτωση δεν γίνεται αποδεκτή επιμέτρηση με ζύγιση.

Τιμή ανά χιλιόγραμμο (kg) εσχάρας και αντιστοίχου πλαισίου έδρασης.

Ολογράφος: Τρία ευρώ και δέκα λεπτά
Αριθμητικά: [3,10]

Άρθρο 30**Κωδικός ΥΔΡ 12.12.01.02****Α.Τ. Γ-6 Ειδικά τεμάχια σωλήνων PVC-U. Σαμάρι/μούφα ονομαστικών διαμέτρων 200-250/160 mm.**

(Αναθεωρείται με το άρθρο ΥΔΡ 6712.2)

Προμήθεια, μεταφορά επί τόπου, προσέγγιση και τοποθέτηση ειδικών τεμαχίων σωληνώσεων κατασκευασμένων από μη πλαστικοποιημένο πολυβινυλοχλωρίδιο (PVC-U), με μηχανική σύνδεση ή με συγκόλληση, αναλόγως του τύπου του ειδικού τεμαχίου. Συμπεριλαμβάνονται οι αντίστοιχοι ελαστικοί δακτύλιοι στεγάνωσης κατά ΕΛΟΤ EN 681-1 και τα απαιτούμενα υλικά συγκόλλησης. Σαμάρι με μούφα, συγκολλητό σε αγωγούς υπονόμων από πλαστικούς σωλήνες PVC-U της σειράς 41.

Τυποποιημένα συγκολλητά σαμάρια με μούφα από PVC για την σύνδεση αγωγών ακαθάρτων με το δίκτυο. Στην τιμή μονάδας περιλαμβάνεται η διάνοιξη οπής στο τοίχωμα του αγωγού με χρήση διατρητικής συσκευής σωληνώσεων, η προετοιμασία της επιφανείας του αγωγού για την συγκόλληση, καθώς και πάμα ονομαστικής διαμέτρου 160 mm, για την περίπτωση αναμονών συνδέσεων.

Τιμή ανά τεμάχιο (τεμ.) πλήρως εγκατεστημένου σαμαριού με μούφα.
Σαμάρι/μούφα ονομαστικών διαμέτρων 250/160 mm.

Ολογράφως: Τριάντα δύο ευρώ και σαράντα λεπτά
Αριθμητικά: [32,40]

Άρθρο 31**Κωδικός ΥΔΡ 12.12.01.03****Α.Τ. Γ-7 Ειδικά τεμάχια σωλήνων PVC-U. Σαμάρι/μούφα ονομαστικών διαμέτρων 315/160 mm.**

(Αναθεωρείται με το άρθρο ΥΔΡ 6712.3)

Προμήθεια, μεταφορά επί τόπου, προσέγγιση και τοποθέτηση ειδικών τεμαχίων σωληνώσεων κατασκευασμένων από μη πλαστικοποιημένο πολυβινυλοχλωρίδιο (PVC-U), με μηχανική σύνδεση ή με συγκόλληση, αναλόγως του τύπου του ειδικού τεμαχίου. Συμπεριλαμβάνονται οι αντίστοιχοι ελαστικοί δακτύλιοι στεγάνωσης κατά ΕΛΟΤ EN 681-1 και τα απαιτούμενα υλικά συγκόλλησης. Σαμάρι με μούφα, συγκολλητό σε αγωγούς υπονόμων από πλαστικούς σωλήνες PVC-U της σειράς 41.

Τυποποιημένα συγκολλητά σαμάρια με μούφα από PVC για την σύνδεση αγωγών ακαθάρτων με το δίκτυο. Στην τιμή μονάδας περιλαμβάνεται η διάνοιξη οπής στο τοίχωμα του αγωγού με χρήση διατρητικής συσκευής σωληνώσεων, η προετοιμασία της επιφανείας του αγωγού για την συγκόλληση, καθώς και πάμα ονομαστικής διαμέτρου 160 mm, για την περίπτωση αναμονών συνδέσεων.

Τιμή ανά τεμάχιο (τεμ.) πλήρως εγκατεστημένου σαμαριού με μούφα.
Σαμάρι/μούφα ονομαστικών διαμέτρων 315/160 mm.

Ολογράφως: Τριάντα οκτώ ευρώ και ενενήντα λεπτά
Αριθμητικά: [38,90]

Άρθρο 32**Κωδικός ΥΔΡ 12.12.01.05****Α.Τ. Γ-8 Ειδικά τεμάχια σωλήνων PVC-U. Σαμάρι/μούφα ονομαστικών διαμέτρων 400/160 mm.**

(Αναθεωρείται με το άρθρο ΥΔΡ 6712.4)

Προμήθεια, μεταφορά επί τόπου, προσέγγιση και τοποθέτηση ειδικών τεμαχίων σωληνώσεων κατασκευασμένων από μη πλαστικοποιημένο πολυβινυλοχλωρίδιο (PVC-U), με μηχανική σύνδεση ή με συγκόλληση, αναλόγως του τύπου του ειδικού τεμαχίου. Συμπεριλαμβάνονται οι αντίστοιχοι ελαστικοί δακτύλιοι στεγάνωσης κατά ΕΛΟΤ EN 681-1 και τα απαιτούμενα υλικά συγκόλλησης. Σαμάρι με μούφα, συγκολλητό σε αγωγούς υπονόμων από πλαστικούς σωλήνες PVC-U της σειράς 41.

Τυποποιημένα συγκολλητά σαμάρια με μούφα από PVC για την σύνδεση αγωγών ακαθάρτων με το δίκτυο. Στην τιμή μονάδας περιλαμβάνεται η διάνοιξη οπής στο τοίχωμα του αγωγού με χρήση διατρητικής συσκευής σωληνώσεων, η προετοιμασία της επιφανείας του αγωγού για την συγκόλληση, καθώς και πάμα ονομαστικής διαμέτρου 160 mm, για την περίπτωση αναμονών συνδέσεων.

Τιμή ανά τεμάχιο (τεμ.) πλήρως εγκατεστημένου σαμαριού με μούφα.
Σαμάρι/μούφα ονομαστικών διαμέτρων 400/160 mm.

Ολογράφως: Σαράντα οκτώ ευρώ και εβδομήντα λεπτά
Αριθμητικά: [48,70]

Άρθρο 33

Κωδικός Σχ. ΥΔΡ 16.01

Α.Τ. Γ-9 Σύνδεση αγωγού εξόδου φρεατίου υδροσυλλογής με το δίκτυο ομβρίων.
(Αναθεωρείται με το άρθρο ΥΔΡ 6744)

Σύνδεση του αγωγού εξόδου φρεατίου υδροσυλλογής με υφιστάμενο ή κατασκευαζόμενο δίκτυο ομβρίων από προκατασκευασμένους οπλισμένους τιμεντοσωλήνες (ανεξαρτήτως διατομής αγωγού δικτύου).

Στην τιμή μονάδας περιλαμβάνονται τα πάσης φύσεως μικροϋλικά, ο εξοπλισμός, τα μέσα και το προσωπικό που απαιτούνται για την εκτέλεση των εργασιών.

Τιμή ανά τεμάχιο (τεμ)

Ολογράφως: Εκατό ευρώ
Αριθμητικά: [100,00]

Άρθρο 34

Κωδικός ΥΔΡ 12.10.03

Α.Τ. Γ-10 Αγωγοί με σωλήνες PVC-U συμπαγούς τοιχώματος, SDR 41, DN 160 mm
(Αναθεωρείται με το άρθρο ΥΔΡ 6711.1)

Αγωγοί αποχέτευσης ακαθάρτων με σωλήνες από μη πλαστικοποιημένο PVC-U συμπαγούς τοιχώματος, κατά ΕΛΟΤ EN 1401-1, σύμφωνα με την μελέτη και την ΕΤΕΠ 08-06-02-02 "Δίκτυα αποχέτευσης από σωλήνες PVC-U".

Οι σωλήνες χαρακτηρίζονται με βάση την ονομαστική διάμετρο DN (ταυτίζεται με την εξωτερική διάμετρο), τον τυποποιημένο λόγο διαστάσεων SDR (Standard Dimension Ratio: λόγος της εξωτερικής διαμέτρου του σωλήνα προς το πάχος του τοιχώματος) και τον δείκτη δακτυλιοειδούς ακαμψίας SN.

Το παρόν άρθρο έχει εφαρμογή τόσο για σωλήνες με απόληξη τύπου καμπάνας με ελαστικό δακτύλιο στεγανοποίησης (κατά ΕΛΟΤ EN 681.1), όσο και για σωλήνες με ευθύγραμμα άκρα που συνδέονται με συγκολλούμενο δακτύλιο (μούφα).

Στις τιμές μονάδος του παρόντος άρθρου περιλαμβάνονται:

- α. Η προμήθεια, μεταφορά επί τόπου, προσωρινή αποθήκευση, προστασία και πλάγιες μεταφορές των σωλήνων και των δακτυλίων στεγάνωσης ή συγκόλλησης (και της απαιτούμενης προς τούτο κόλλας).

- β. Η διάθεση του απαιτούμενου εξοπλισμού και μέσων για τον χειρισμό και την σύνδεση των σωλήνων.
- γ. Η προσέγγιση των σωλήνων στην θέση τοποθέτησης, οι συνδέσεις των σωλήνων μεταξύ τους, οι συνδέσεις του αγωγού με τα φρεάτια του δικτύου, καθώς και η δοκιμασία του δικτύου κατά τμήματα.

Δεν συμπεριλαμβάνονται και επιμετρώνται ιδιαίτερα με βάση τα οικεία άρθρα του τιμολογίου:

- Οι στρώσεις έδρασης και εγκιβωτισμού των σωλήνων και η επανεπίχωση του ορύγματος, σύμφωνα με τα καθοριζόμενα στην μελέτη
- Τα ειδικά τεμάχια σύνδεσης των παροχών στο δίκτυο ακαθάρτων (σαμάρια με μούφα)
- Τα ειδικά τεμάχια του αγωγού (γωνίες, ταύ, πώματα κλπ) από PVC ή χυτοσίδηρο

Τιμή ανά τρέχον μέτρο (μμ) αξονικού μήκους σωλήνωσης, αφαιρουμένου του μήκους των φρεατίων και των ειδικών τεμαχίων. Αγωγοί αποχέτευσης από σωλήνες PVC-U, SDR 41, DN 160 mm.

Ολογράφως: Οκτώ ευρώ και εξήντα λεπτά

Αριθμητικά: [8,60]

Άρθρο 35

Κωδικός ΥΔΡ 12.10.04

Α.Τ. Γ-11 Αγωγοί με σωλήνες PVC-U συμπαγούς τοιχώματος, SDR 41, DN 200 mm

(Αναθεωρείται με το άρθρο ΥΔΡ 6711.2)

Αγωγοί αποχέτευσης ακαθάρτων με σωλήνες από μη πλαστικοποιημένο PVC-U συμπαγούς τοιχώματος, κατά ΕΛΟΤ EN 1401-1, σύμφωνα με την μελέτη και την ΕΤΕΠ 08-06-02-02 "Δίκτυα αποχέτευσης από σωλήνες PVC-U".

Οι σωλήνες χαρακτηρίζονται με βάση την ονομαστική διάμετρο DN (ταυτίζεται με την εξωτερική διάμετρο), τον τυποποιημένο λόγο διαστάσεων SDR (Standard Dimension Ratio: λόγος της εξωτερικής διαμέτρου του σωλήνα προς το πάχος του τοιχώματος) και τον δείκτη δακτυλιοειδούς ακαμψίας SN.

Το παρόν άρθρο έχει εφαρμογή τόσο για σωλήνες με απόληξη τύπου καμπάνας με ελαστικό δακτύλιο στεγανοποίησης (κατά ΕΛΟΤ EN 681.1), όσο και για σωλήνες με ευθύγραμμα άκρα που συνδέονται με συγκολλούμενο δακτύλιο (μούφα).

Στις τιμές μονάδος του παρόντος άρθρου περιλαμβάνονται:

- α. Η προμήθεια, μεταφορά επί τόπου, προσωρινή αποθήκευση, προστασία και πλάγιες μεταφορές των σωλήνων και των δακτυλίων στεγάνωσης ή συγκόλλησης (και της απαιτούμενης προς τούτο κόλλας).
- β. Η διάθεση του απαιτούμενου εξοπλισμού και μέσων για τον χειρισμό και την σύνδεση των σωλήνων.
- γ. Η προσέγγιση των σωλήνων στην θέση τοποθέτησης, οι συνδέσεις των σωλήνων μεταξύ τους, οι συνδέσεις του αγωγού με τα φρεάτια του δικτύου, καθώς και η δοκιμασία του δικτύου κατά τμήματα.

Δεν συμπεριλαμβάνονται και επιμετρώνται ιδιαίτερα με βάση τα οικεία άρθρα του τιμολογίου:

- Οι στρώσεις έδρασης και εγκιβωτισμού των σωλήνων και η επανεπίχωση του ορύγματος, σύμφωνα με τα καθοριζόμενα στην μελέτη
- Τα ειδικά τεμάχια σύνδεσης των παροχών στο δίκτυο ακαθάρτων (σαμάρια με μούφα)
- Τα ειδικά τεμάχια του αγωγού (γωνίες, ταύ, πώματα κλπ) από PVC ή χυτοσίδηρο

Τιμή ανά τρέχον μέτρο (μμ) αξονικού μήκους σωλήνωσης, αφαιρουμένου του μήκους των φρεατίων και των ειδικών τεμαχίων. Αγωγοί αποχέτευσης από σωλήνες PVC-U, SDR 41, DN 200.

Ολογράφως: Δεκατέσσερα ευρώ και εβδομήντα λεπτά

Αριθμητικά: [14,70]

Άρθρο 36**Κωδικός ΥΔΡ 12.10.05****Α.Τ. Γ-12 Αγωγοί με σωλήνες PVC-U συμπαγούς τοιχώματος, SDR 41, DN 250 mm**

(Αναθεωρείται με το άρθρο ΥΔΡ 6711.3)

Αγωγοί αποχέτευσης ακαθάρτων με σωλήνες από μη πλαστικοποιημένο PVC-U συμπαγούς τοιχώματος, κατά ΕΛΟΤ EN 1401-1, σύμφωνα με την μελέτη και την ΕΤΕΠ 08-06-02-02 "Δίκτυα αποχέτευσης από σωλήνες PVC-U".

Οι σωλήνες χαρακτηρίζονται με βάση την ονομαστική διάμετρο DN (ταυτίζεται με την εξωτερική διάμετρο), τον τυποποιημένο λόγο διαστάσεων SDR (Standard Dimension Ratio: λόγος της εξωτερικής διαμέτρου του σωλήνα προς το πάχος του τοιχώματος) και τον δείκτη δακτυλιοειδούς ακαμψίας SN.

Το παρόν άρθρο έχει εφαρμογή τόσο για σωλήνες με απόληξη τύπου καμπάνας με ελαστικό δακτύλιο στεγανοποίησης (κατά ΕΛΟΤ EN 681.1), όσο και για σωλήνες με ευθύγραμμο άκρα που συνδέονται με συγκολλούμενο δακτύλιο (μούφα).

Στις τιμές μονάδος του παρόντος άρθρου περιλαμβάνονται:

- α. Η προμήθεια, μεταφορά επί τόπου, προσωρινή αποθήκευση, προστασία και πλάγιες μεταφορές των σωλήνων και των δακτυλίων στεγάνωσης ή συγκόλλησης (και της απαιτούμενης προς τούτο κόλλας).
- β. Η διάθεση του απαιτούμενου εξοπλισμού και μέσων για τον χειρισμό και την σύνδεση των σωλήνων.
- γ. Η προσέγγιση των σωλήνων στην θέση τοποθέτησης, οι συνδέσεις των σωλήνων μεταξύ τους, οι συνδέσεις του αγωγού με τα φρεάτια του δικτύου, καθώς και η δοκιμασία του δικτύου κατά τμήματα.

Δεν συμπεριλαμβάνονται και επιμετρώνται ιδιαίτερα με βάση τα οικεία άρθρα του τιμολογίου:

- Οι στρώσεις έδρασης και εγκιβωτισμού των σωλήνων και η επανεπίχωση του ορύγματος, σύμφωνα με τα καθοριζόμενα στην μελέτη
- Τα ειδικά τεμάχια σύνδεσης των παροχών στο δίκτυο ακαθάρτων (σαμάρια με μούφα)
- Τα ειδικά τεμάχια του αγωγού (γωνίες, ταύ, πώματα κλπ) από PVC ή χυτοσίδηρο

Τιμή ανά τρέχον μέτρο (μμ) αξονικού μήκους σωλήνωσης, αφαιρουμένου του μήκους των φρεατίων και των ειδικών τεμαχίων. Αγωγοί αποχέτευσης από σωλήνες PVC-U, SDR 41, DN 250 mm.

Ολογράφως: Είκοσι δύο ευρώ και ογδόντα λεπτά

Αριθμητικά: [22,80]

Άρθρο 37**Κωδικός Σχ. ΥΔΡ 12.30.01.21****Α.Τ. Γ-13 Δίκτυα αποχέτευσης ομβρίων και ακαθάρτων από πλαστικούς σωλήνες δομημένου τοιχώματος, με λεία εσωτερική και αυλακωτή (corrugated) εξωτερική επιφάνεια κατά ΕΛΟΤ EN 13476-3. Δίκτυα με σωλήνες SN8, DN/ID 200 mm.**

(Αναθεωρείται με το άρθρο ΥΔΡ 6711.4)

Κατασκευή δικτύου αποχέτευσης ομβρίων και ακαθάρτων από σωλήνες δομημένου τοιχώματος, με λεία εσωτερική και αυλακωτή (corrugated) εξωτερική επιφάνεια κατά ΕΛΟΤ EN 13476-3, δακτυλιοειδούς ακαμψίας SN κατά ΕΛΟΤ EN ISO 9969.

Οι σωλήνες προσδιορίζονται αφ' ενός μεν με βάση την δακτυλιοειδή ακαμψία (ring stiffness), κατά ΕΛΟΤ EN ISO 9969, η οποία μετράται σε kN/m² διατομής τοιχώματος αγωγού (χαρακτηριστικό μέγεθος SN = ring

stiffness class = κατηγορία δακτυλιοειδούς ακαμψίας) και αφ' ετέρου με βάση την ονομαστική διάμετρο DN. Σύμφωνα με το πρότυπο ΕΛΟΤ EN 13746-1, ως ονομαστική διάμετρος λαμβάνεται είτε η εξωτερική (DN/OD, outer diameter) ή η εσωτερική (DN/ID, internal diameter).

Στην τιμή μονάδος περιλαμβάνεται η προμήθεια των σωλήνων και των αντιστοίχων δακτυλίων στεγάνωσης και μουφών, η μεταφορά τους επί τόπου, ο καταβιβασμός στο όρυγμα, η ευθυγράμμιση, η σύνδεση και η εκτέλεση των προβλεπομένων δοκιμών στεγανότητας.

Η εκσκαφή του ορύγματος τοποθέτησης, ο εγκιβωτισμός των σωλήνων, η επανεπίχωση και τα πάσης φύσεως απαιτούμενα ειδικά τεμάχια επιμετρώνται ιδιαίτερος με βάση τα οικεία άρθρα του τιμολογίου.

Τιμή ανά αξονικό μέτρο (m) πλήρως κατασκευασμένης σωλήνωσης κατά τα ανωτέρω.

Τυποποίηση ονομαστικής διαμέτρου σωλήνων (DN) κατά την εσωτερική διάμετρο [DN/ID] , δίκτυα με σωλήνες SN8, DN/ID 300 mm

Ολογράφως: Οκτώ ευρώ και τριάντα λεπτά

Αριθμητικά: [8,30]

Άρθρο 38

Κωδικός ΥΔΡ 12.30.01.22

Α.Τ. Γ-14 Δίκτυα αποχέτευσης ομβρίων και ακαθάρτων από πλαστικούς σωλήνες δομημένου τοιχώματος, με λεία εσωτερική και αυλακωτή (corrugated) εξωτερική επιφάνεια κατά ΕΛΟΤ EN 13476-3. Δίκτυα με σωλήνες SN8, DN/ID 400 mm.

(Αναθεωρείται με το άρθρο ΥΔΡ 6711.6)

Κατασκευή δικτύου αποχέτευσης ομβρίων και ακαθάρτων από σωλήνες δομημένου τοιχώματος, με λεία εσωτερική και αυλακωτή (corrugated) εξωτερική επιφάνεια κατά ΕΛΟΤ EN 13476-3, δακτυλιοειδούς ακαμψίας SN κατά ΕΛΟΤ EN ISO 9969.

Οι σωλήνες προσδιορίζονται αφ' ενός μεν με βάση την δακτυλιοειδή ακαμψία (ring stiffness), κατά ΕΛΟΤ EN ISO 9969, η οποία μετράται σε kN/m² διατομής τοιχώματος αγωγού (χαρακτηριστικό μέγεθος SN = ring stiffness class = κατηγορία δακτυλιοειδούς ακαμψίας) και αφ' ετέρου με βάση την ονομαστική διάμετρο DN. Σύμφωνα με το πρότυπο ΕΛΟΤ EN 13746-1, ως ονομαστική διάμετρος λαμβάνεται είτε η εξωτερική (DN/OD, outer diameter) ή η εσωτερική (DN/ID, internal diameter).

Στην τιμή μονάδος περιλαμβάνεται η προμήθεια των σωλήνων και των αντιστοίχων δακτυλίων στεγάνωσης και μουφών, η μεταφορά τους επί τόπου, ο καταβιβασμός στο όρυγμα, η ευθυγράμμιση, η σύνδεση και η εκτέλεση των προβλεπομένων δοκιμών στεγανότητας.

Η εκσκαφή του ορύγματος τοποθέτησης, ο εγκιβωτισμός των σωλήνων, η επανεπίχωση και τα πάσης φύσεως απαιτούμενα ειδικά τεμάχια επιμετρώνται ιδιαίτερος με βάση τα οικεία άρθρα του τιμολογίου.

Τιμή ανά αξονικό μέτρο (m) πλήρως κατασκευασμένης σωλήνωσης κατά τα ανωτέρω.

Τυποποίηση ονομαστικής διαμέτρου σωλήνων (DN) κατά την εσωτερική διάμετρο [DN/ID] , δίκτυα με σωλήνες SN8, DN/ID 400 mm.

Ολογράφως: Τριάντα τρία ευρώ

Αριθμητικά: [33,00]

Άρθρο 39**Κωδικός ΥΔΡ 12.30.01.24**

Α.Τ. Γ-15 Δίκτυα αποχέτευσης ομβρίων και ακαθάρτων από πλαστικούς σωλήνες δομημένου τοιχώματος, με λεία εσωτερική και αυλακωτή (corrugated) εξωτερική επιφάνεια κατά ΕΛΟΤ EN 13476-3. Δίκτυα με σωλήνες SN8, DN/ID 600 mm.

(Αναθεωρείται με το άρθρο ΥΔΡ 6711.7)

Κατασκευή δικτύου αποχέτευσης ομβρίων και ακαθάρτων από σωλήνες δομημένου τοιχώματος, με λεία εσωτερική και αυλακωτή (corrugated) εξωτερική επιφάνεια κατά ΕΛΟΤ EN 13476-3, δακτυλιοειδούς ακαμψίας SN κατά ΕΛΟΤ EN ISO 9969.

Οι σωλήνες προσδιορίζονται αφ' ενός μεν με βάση την δακτυλιοειδή ακαμψία (ring stiffness), κατά ΕΛΟΤ EN ISO 9969, η οποία μετράται σε kN/m² διατομής τοιχώματος αγωγού (χαρακτηριστικό μέγεθος SN = ring stiffness class = κατηγορία δακτυλιοειδούς ακαμψίας) και αφ' ετέρου με βάση την ονομαστική διάμετρο DN. Σύμφωνα με το πρότυπο ΕΛΟΤ EN 13746-1, ως ονομαστική διάμετρος λαμβάνεται είτε η εξωτερική (DN/OD, outer diameter) ή η εσωτερική (DN/ID, internal diameter).

Στην τιμή μονάδος περιλαμβάνεται η προμήθεια των σωλήνων και των αντιστοίχων δακτυλίων στεγάνωσης και μουφών, η μεταφορά τους επί τόπου, ο καταβιβασμός στο όρυγμα, η ευθυγράμμιση, η σύνδεση και η εκτέλεση των προβλεπομένων δοκιμών στεγανότητας.

Η εκσκαφή του ορύγματος τοποθέτησης, ο εγκιβωτισμός των σωλήνων, η επανεπίχωση και τα πάσης φύσεως απαιτούμενα ειδικά τεμάχια επιμετρώνται ιδιαίτεως με βάση τα οικεία άρθρα του τιμολογίου.

Τιμή ανά αξονικό μέτρο (m) πλήρως κατασκευασμένης σωλήνωσης κατά τα ανωτέρω.

Τυποποίηση ονομαστικής διαμέτρου σωλήνων (DN) κατά την εσωτερική διάμετρο [DN/ID] , δίκτυα με σωλήνες SN8, DN/ID 600 mm.

Ολογράφως: Εβδομήντα Έξι

Αριθμητικά: [76,00]

Άρθρο 40**Κωδικός Σχ. ΥΔΡ 16.08.01**

Α.Τ. Γ-16 Καθαρισμός φρεατίου όμβριων υδάτων, οποιουδήποτε βάθους, χωρίς εσχάρα.

(Αναθεωρείται με το άρθρο ΥΔΡ 6120x70% ΥΔΡ 6107x30%)

Καθαρισμός φρεατίου όμβριων υδάτων, οποιουδήποτε βάθους, από φερτά υλικά και προσχώσεις και έλεγχος της λειτουργίας του, ανεξαρτήτως της θέσεως της θυρίδας επίσκεψης του θαλάμου (στο πεζοδρόμιο ή το κατάστρωμα της οδού).

Στην τιμή μονάδας περιλαμβάνονται:

- α) Το άνοιγμα και το κλείσιμο (μετά το πέρας των εργασιών καθαρισμού) της θυρίδας επισκέψεως (καπάκι) του κυρίου θαλάμου ή του φρεατίου επίσκεψης που βρίσκεται δίπλα στο φρέατιο υδροσυλλογής
- β) Η χαλάρωση των προσχώσεων του φρεατίου υδροσυλλογής και του τυχόν υπάρχοντος παραπλεύρου φρεατίου επίσκεψης, προκειμένου να ανασυρθούν.
- γ) Η ανύψωση των προϊόντων καθαρισμού από το φρέατιο και η απ' ευθείας φόρτωσή τους επί αυτοκινήτου, χειρωνακτικά ή με χρήση μηχανικού εξοπλισμού. Επισημαίνεται ότι απαγορεύεται ρητά η απόθεση έστω και προσωρινά στον δρόμο ή στο πεζοδρόμιο.
- δ) Ο καθαρισμός των πλευρικών ανοιγμάτων, καθώς και του αγωγού σύνδεσης φρεατίου-συλλεκτήρα με πιεστικό μηχάνημα με ελάχιστη πίεση 110 bar.
- ε) Η επάλειψη του φρεατίου υδροσυλλογής με ασβέστη όπου απαιτείται.

- ζ) Ο επιμελής καθαρισμός και η έκπλυση της περιοχής του φρεατίου μετά την ολοκλήρωση των εργασιών.
- η) Η μεταφορά των προϊόντων καθαρισμού σε οποιάδήποτε απόσταση και η απόθεσή τους σε επιτρεπόμενες από τις αρμόδιες Αρχές θέσεις απόθεσης αποβλήτων.
- θ) Ο έλεγχος καλής λειτουργίας του φρεατίου υδροσυλλογής και η σύνταξη σχετικής έκθεσης στην οποία θα αναφέρονται τυχόν φθορές που έχει υποστεί το φρεάτιο (φθορά τσιμεντοκονίας κ.λ.π.).

Επισημαίνεται ότι όταν το άνοιγμα του φρεατίου είναι μήκους μεγαλύτερου από 1,80 m επιμετρώνται ως δύο ανοίγματα.

Τιμή ανά άνοιγμα καθαριζόμενου φρεατίου (τεμ).
Καθαρισμός φρεατίου μονού ανοίγματος.

Ολογράφως: Είκοσι ένα ευρώ και εβδομήντα λεπτά
Αριθμητικά: [21,20]

Άρθρο 41

Κωδικός Σχ. ΥΔΡ 16.30.01

Α.Τ. Γ-17 Πλήρης καθαρισμός φρεατίου υδροσυλλογής με εσχάρα
(Αναθεωρείται με το άρθρο ΥΔΡ 6120x70% ΥΔΡ 6107x30%)

Καθαρισμός φρεατίου υδροσυλλογής οποιουδήποτε τύπου με εσχάρα ή με πλευρικό άνοιγμα και εσχάρα και έλεγχος της λειτουργίας του.

Στο τιμή μονάδας περιλαμβάνονται:

- α) Η αφαίρεση της εσχάρας ή των εσχάρων και η χαλάρωση των προσχώσεων
- β) Η εξαγωγή των προσχώσεων από το θάλαμο και η απευθείας φόρτωση τους σε φορτηγό ανατρεπόμενο με τα χέρια ή με μηχανήμα, απαγορευμένης ρητά της απόθεσης έστω και προσωρινά στο δρόμο ή στο πεζοδρόμιο.
- γ) Η μεταφορά και απόρριψη των προϊόντων καθαρισμού σε θέσεις επιτρεπόμενες από τις αρμόδιες αρχές, σε οποιαδήποτε απόσταση.
- δ) Ο καθαρισμός του συνδετήριου αγωγού φρεατίου-συλλεκτήρα ομβρίων με πιεστικό μηχανήμα με ελάχιστη πίεση 110 bar.
- ε) Η επάλειψη του φρεατίου υδροσυλλογής με ασβέστη όπου απαιτείται.
- στ) Ο επιμελής καθαρισμός και η έκπλυση της περιοχής του φρεατίου μετά το πέρας των εργασιών.
- ζ) Ο έλεγχος καλής λειτουργίας του φρεατίου υδροσυλλογής και η σύνταξη σχετικής έκθεσης στην οποία θα αναφέρονται τυχόν φθορές που έχει υποστεί το φρεάτιο (φθορά τσιμεντοκονίας κ.λ.π.).

Ορίζεται ως ένα (1) φρεάτιο υδροσυλλογής (ομβρίων):

Το φρεάτιο, που καλύπτεται από εσχάρα επιφανείας τουλάχιστον 0,40 τετραγωνικών μέτρων. Εάν υπάρχουν φρεάτια με μικρότερες διαστάσεις, αυτά θα υπολογιστούν ως ισοδύναμα φρεάτια σύμφωνα με τον παραπάνω ορισμό, στρογγυλοποιημένα στο 1^ο δεκαδικό ψηφίο (0.1, 0.2 κλπ έως 0.9).

Φρεάτιο, που είναι καλυμμένο από συστοιχία εσχάρων, θα υπολογιστεί ως φρεάτια όσα και το πλήθος των εσχάρων, σύμφωνα με τον ορισμό.

Φρεάτια υδροσυλλογής τα οποία είναι παρακείμενα αλλά δεν έχουν ενιαίο θάλαμο, επιμετρώνται ιδιαίτερα.

Τιμή ανά φρεάτιο (τεμ.) πλήρως καθαρισμένο κατά τα ανωτέρω. Καθαρισμός φρεατίου οποιουδήποτε τύπου με εσχάρα ή με πλευρικό άνοιγμα και εσχάρα.

Ολογράφως: Δώδεκα ευρώ και ογδόντα λεπτά
Αριθμητικά: [12,80]

Άρθρο 42**Κωδικός Σχ. ΥΔΡ-16.07.01****Α.Τ. Γ-18 Προσαρμογή εσχάρων φρεατίων αποχέτευσης ομβρίων και λυμάτων πάσης φύσεως με την στάθμη και επίκλιση του καταστρώματος της οδού**
(Αναθεωρείται με το άρθρο ΥΔΡ 6327x50% ΥΔΡ 6301x50%)

Προσαρμογή εσχάρων φρεατίων αποχέτευσης ομβρίων και λυμάτων πάσης φύσεως, που έχουν υποστεί βύθιση λόγω καθίζησης του φρεατίου, με την στάθμη και επίκλιση του καταστρώματος της οδού.

Στην τιμή μονάδας περιλαμβάνονται:

- Η αφαίρεση της εσχάρας και η αποξήλωση του πλαισίου έδρασής της
- Η αποξήλωση σαθρών ή θραυσμένων σκυροδεμάτων του τοιχώματος του φρεατίου υπό το πλαίσιο έδρασης
- Η κατασκευή ξυλοτύπου για την σκυροδέτηση της απαιτούμενης προσθήκης επί των τοιχίων του φρεατίου για την εξασφάλιση της προσαρμογής με την στάθμη της οδού.
- Η επάλειψη της τελικής επιφάνειας του παλαιού σκυροδέματος με εποξειδική συγκολλητική ρητίνη για την εξασφάλιση ισχυρής πρόσφυσης με το νέο σκυρόδεμα.
- Η προσωρινή στερέωση του πλαισίου έδρασης στην προβλεπόμενη στάθμη με χρήση ανθεκτικών υποθεμάτων και η διάστρωση και συμπύκνωση του νέου σκυροδέματος κατηγορίας C16/20 η εργασία και τα υλικά για την καθαίρεση του σκυροδέματος έδρασης της εσχάρας, ο καθαρισμός και η προετοιμασία της νέας επιφάνειας έδρασης με εποξειδικές ρητίνες, το καλούπωμα και η έγχυση νέου σκυροδέματος κατηγορίας C16/20 με τον αντίστοιχο οπλισμό η δομικό πλέγμα κατάλληλης κατηγορίας.
- Η αφαίρεση του ξυλοτύπου και η συγκέντρωση και αποκομιδή των προϊόντων αποξήλωσης και τυχόν αχρήστων υλικών.

Η αντικατάσταση των εσχάρων ή καλυμμάτων(λόγω φθοράς ή θραύσεως) τιμολογείται ιδιαίτερα με βάση τα οικεία άρθρα του τιμολογίου.

Τιμή ανά εσχάρα ή φρεατίου που αποκαθίσταται.

Ολογράφως: Εκατόν σαράντα πέντε ευρώ
Αριθμητικά: **[145,00]**

ΑΛΕΞΑΝΔΡΟΥΠΟΛΗ ΙΑΝΟΥΑΡΙΟΣ 2026**Η ΣΥΝΤΑΞΑΣΑ****ΘΕΩΡΗΘΗΚΕ
Ο ΔΙΕΥΘΥΝΤΗΣ ΤΗΣ
ΤΕΧΝΙΚΗΣ ΥΠΗΡΕΣΙΑΣ ΤΗΣ Δ.Ε.Υ.Α.Α.****ΣΚΑΡΛΟΠΟΥΛΟΥ ΚΩΝΣΤΑΝΤΙΝΑ
ΑΡΧΙΤΕΚΤΩΝ ΜΗΧΑΝΙΚΟΣ Π.Ε.****ΠΑΝΙΤΣΙΔΗΣ ΓΕΩΡΓΙΟΣ
ΗΛΕΚΤΡΟΛΟΓΟΣ ΜΗΧΑΝΙΚΟΣ**

ΠΡΟΫΠΟΛΟΓΙΣΜΟΣ ΜΕΛΕΤΗΣ

A/A	ΕΝΔΕΙΞΗ ΕΡΓΑΣΙΩΝ	A.T.	ΚΩΔ. ΑΝΑΘ.	ΚΩΔ. ΑΡΘΡΟΥ	M.M	ΤΙΜΗ ΜΟΝΑΔΟΣ	ΠΟΣΟΤΗΤΕΣ	ΜΕΡΙΚΗ ΔΑΠΑΝΗ	ΟΛΙΚΗ ΔΑΠΑΝΗ
ΟΜΑΔΑ Α: Εκσκαφές - Καθαιρέσεις - Επιχώσεις									
1	Πινακίδες εργοταξιακής σήμανσης.	A-1	ΟΙΚ 6541	ΥΔΡ 1.01	μηνας	8,20	12,00	98,40	
2	Αναλάμποντες φανοί επίσημης κινδύνου	A-2	ΗΛΜ 108	ΥΔΡ 1.03	μηνας	10,30	8,00	82,40	
3	Προσωρινές γεφυρώσεις ορυγμάτων για την διευκόλυνση της κυκλοφορίας των πεζών.	A-3	ΥΔΡ 6802	ΥΔΡ 1.05	μηνας	20,60	1,00	20,60	
4	Εκσκαφή ορυγμάτων σε έδαφος γαιώδες ή ημιβραχώδες σε κατοικημένη περιοχή. Με πλάτος πυθμένα έως 3,00 m, με την φόρτωση των προϊόντων εκσκαφής επί αυτοκινήτου, την σταλία του αυτοκινήτου και την μεταφορά σε οποιαδήποτε απόσταση. Για βάθος ορύγματος έως 4,00 m	A-4	ΥΔΡ 6081.1	ΥΔΡ 3.10.02.01	m3	11,90	2.000,00	23.800,00	
5	Εκσκαφή ορυγμάτων σε έδαφος βραχώδες σε κατοικημένη περιοχή. Με πλάτος πυθμένα έως 3,00 m, με την φόρτωση των προϊόντων εκσκαφής επί αυτοκινήτου, την σταλία του αυτοκινήτου και την μεταφορά σε οποιαδήποτε απόσταση. Για βάθος ορύγματος έως 4,00 m	A-5	ΥΔΡ 6082.1	ΥΔΡ 3.11.02.01	m3	30,70	100,00	3.070,00	
6	Προσαύξηση τιμών εκσκαφών ορυγμάτων υπογείων δικτύων για την αντιμετώπιση προσθέτων δυσχερειών από διερχόμενα δίκτυα ΟΚΩ.	A-6	ΥΔΡ 6087	ΥΔΡ 3.12	m	19,90	350,00	6.965,00	
7	Προσαύξηση τιμών εκσκαφών ορυγμάτων υπογείων δικτύων σε έδαφος πάσης φύσεως για εκτέλεση υπο συνθήκες στενότητας χώρου.	A-7	ΥΔΡ 6081.1	ΥΔΡ 3.13	m3	4,10	320,00	1.312,00	
8	Κοπή ασφαλτοσκυροδέματος	A-8	ΟΙΚ 2269(α)	Δ - 1	m	1,00	1.700,00	1.700,00	
9	Καθαίρεση μεμονωμένων στοιχείων η τμημάτων κατασκευών από οπλισμένο σκυρόδεμα με χρήση αεροσυμπιεστών κ.λ.π. συμβατικών μέσων	A-9	ΥΔΡ 6082.1	ΥΔΡ 4.01.01	m3	45,60	3,00	136,80	
10	Καθαίρεση αόπλου σκυροδέματος	A-10	ΥΔΡ 6082.1	ΥΔΡ 4.13	m3	25,00	3,00	75,00	
11	Αποξήλωση πλακοστρώσεων πεζοδρομίων	A-11	ΥΔΡ 6807	ΥΔΡ 4.04	m2	12,84	15,00	192,60	
12	Αποξήλωση κρασπέδων προχύτων η μη	A-12	ΥΔΡ 6808	ΥΔΡ 4.05	m	3,63	2,00	7,26	
13	Επίχωση κάθε είδους ορυγμάτων εντός πόλεως με θραυστό υλικό λατομείου της Π.Τ.Π. Ο-150 για συνολικό πάχος επίχωσης ανω των 50cm	A-13	ΥΔΡ 6068	ΥΔΡ 5.05.02	m3	15,70	1.050,00	16.485,00	
14	Στρώσεις έδρασης και εγκιβωτισμός σωλήνων με άμμο προελεύσεως λατομείου	A-14	ΥΔΡ 6069	ΥΔΡ 5.07	m3	15,70	400,00	6.280,00	
15	Αντλητικό συγκρότημα diesel η βενζινοκίνητα ισχύος 2,0 έως 5,0 HP	A-15	ΥΔΡ 6108	ΥΔΡ 6.01.01.03	h	5,60	10,00	56,00	
16	Αντιστηρίξεις με ξυλοζεύγματα	A-16	ΥΔΡ 6301	ΥΔΡ 7.01	m2	2,20	1.600,00	3.520,00	
ΑΘΡΟΙΣΜΑ ΟΜΑΔΟΣ Α									63.801,06

ΟΜΑΔΑ Β: Σκυροδέματα - Ασφαλτικά									
17	Ξυλότυποι η σιδηρότυποι επιπέδων επιφανειών	B-1	ΥΔΡ 6301	ΥΔΡ 9.01	m2	8,20	5,00	41,00	
18	Παραγωγή , μεταφορά, διάστρωση, συμπίκνωση και συντήρηση σκυροδέματος για κατασκευές από σκυρόδεμα κατηγορίας C 12/16	B-2	ΥΔΡ 6326	ΥΔΡ 9.10.03	m3	77,00	10,00	770,00	
19	Παραγωγή , μεταφορά, διάστρωση, συμπίκνωση και συντήρηση σκυροδέματος για κατασκευές από σκυρόδεμα κατηγορίας C 20/25	B-3	ΥΔΡ 6329	ΥΔΡ 9.10.05	m3	88,00	10,00	880,00	
20	Προμήθεια και τοποθέτηση σιδηρού οπλισμού σκυροδέματος B500C κατά ΕΛΟΤ 1421-3	B-4	ΥΔΡ 6311	ΥΔΡ 9.26	kg	0,98	1.000,00	980,00	
21	Σιδηρού δομικό πλέγμα St IV (S500)	B-5	ΥΔΡ 7018	ΟΔΟ Β-30.3	kg	1,15	600,00	690,00	
22	Πρόχυτα κράσπεδα	B-6	ΟΔΟ-2921	ΟΙΚ-Β.51	m	9,60	2,00	19,20	
23	Αποκατάσταση ασφαλτικών οδοστρωμάτων που έφεραν ασφαλτικές στρώσεις πάχους 3 έως 15 cm στις θέσεις ορυγμάτων υπογείων δικτύων	B-7	ΟΔΟ 4521B	ΣΧ.ΥΔΡ 4.09.01	m2	18,35	1.650,00	30.277,50	
24	Αποκατάσταση επίστρωσης πεζοδρομίου νησίδας ή πλατείας στις θέσεις ορυγμάτων υπογείων δικτύων	B-8	ΥΔΡ 6804	ΥΔΡ 4.10	m2	25,80	15,00	387,00	
ΑΘΡΟΙΣΜΑ ΟΜΑΔΟΣ Β									34.044,70

ΟΜΑΔΑ Γ: Δίκτυα αποχέτευσης									
25	Προκατασκευασμένα κυκλικά φρεάτια επίσκεψης αγωγών ακαθάρτων εντος κατοικημένης περιοχής εσωτερικής διαμέτρου 1,20 μ	Γ-1	ΥΔΡ 6327	Σχ. ΥΔΡ 16.14.01	τεμ	1290,00	5,00	6.450,00	
26	Προκατασκευασμένα κυκλικά φρεάτια ελέγχου στα πεζοδρόμια από PVC Φ400 σειράς 41 εντός κατοικημένων περιοχών	Γ-2	ΥΔΡ 6711.7	Σχ. ΥΔΡ 9.41.01	τεμ.	248,00	65,00	16.120,00	
27	Φρεάτιο υδροσυλλογής τύπου Φ1N (ΠΚΕ).	Γ-3	ΟΔΟ 2548	Σχ. ΟΔΟ Β-66.1	τεμ.	438,00	40,00	17.520,00	
28	Χυτοσιδηρά καλύμματα φρεατίων, από ελάτο χυτοσίδηρο (ductile iron)	Γ-4	ΥΔΡ 6752	ΥΔΡ 11.01.02	kg	2,90	2.100,00	6.090,00	
29	Εσχάρες καναλιών υδροσυλλογής, χαλύβιδινες, γαλβανισμένες, βαρέως τύπου	Γ-5	ΥΔΡ 6752	Σχ. ΥΔΡ-11.02.03	kg	3,10	600,00	1.860,00	
30	Ειδικά τεμάχια σωλήνων PVC-U. Σαμάρι/μούφα ονομαστικών διαμέτρων 200-250/160 mm.	Γ-6	ΥΔΡ 6712.2	ΥΔΡ 12.12.01.02	τεμ.	32,40	22,00	712,80	

ΠΡΟΫΠΟΛΟΓΙΣΜΟΣ ΜΕΛΕΤΗΣ

A/A	ΕΝΔΕΙΞΗ ΕΡΓΑΣΙΩΝ	A.T.	ΚΩΔ. ΑΝΑΘ.	ΚΩΔ. ΑΡΘΡΟΥ	M.M	ΤΙΜΗ ΜΟΝΑΔΟΣ	ΠΟΣΟΤΗΤΕΣ	ΜΕΡΙΚΗ ΔΑΠΑΝΗ	ΟΛΙΚΗ ΔΑΠΑΝΗ
31	Ειδικά τεμάχια σωλήνων PVC-U. Σαμάρι/μούφα ονομαστικών διαμέτρων 315/160 mm.	Γ-7	ΥΔΡ 6712.3	ΥΔΡ 12.12.01.03	τεμ.	38,90	10,00	389,00	
32	Ειδικά τεμάχια σωλήνων PVC-U. Σαμάρι/μούφα ονομαστικών διαμέτρων 400/160 mm.	Γ-8	ΥΔΡ 6712.4	ΥΔΡ 12.12.01.05	τεμ.	48,70	10,00	487,00	
33	Σύνδεση αγωγού εξόδου φρεατίου υδροσυλλογής με το δίκτυο ομβρίων.	Γ-9	ΥΔΡ 6744	Σχ. ΥΔΡ 16.01	τεμ.	100,00	40,00	4.000,00	
34	Αγωγοί με σωλήνες PVC-U συμπαγούς τοιχώματος, SDR 41, DN 160 mm	Γ-10	ΥΔΡ 6711.1	ΥΔΡ 12.10.03	m	8,60	500,00	4.300,00	
35	Αγωγοί με σωλήνες PVC-U συμπαγούς τοιχώματος, SDR 41, DN 200 mm	Γ-11	ΥΔΡ 6711.2	ΥΔΡ 12.10.04	m	14,70	320,00	4.704,00	
36	Αγωγοί με σωλήνες PVC-U συμπαγούς τοιχώματος, SDR 41, DN 250 mm	Γ-12	ΥΔΡ 6711.3	ΥΔΡ 12.10.05	m	22,80	50,00	1.140,00	
37	Δίκτυα αποχέτευσης ομβρίων και ακαθάρτων από πλαστικούς σωλήνες δομημένου τοιχώματος, με λεία εσωτερική και αυλακωτή (corrugated) εξωτερική επιφάνεια κατά ΕΛΟΤ EN 13476-3. Δίκτυα με σωλήνες SN8, DN/ID 200 mm.	Γ-13	ΥΔΡ 6711.4	Σχ.ΥΔΡ 12.30.01.21	m	8,30	20,00	166,00	
38	Δίκτυα αποχέτευσης ομβρίων και ακαθάρτων από πλαστικούς σωλήνες δομημένου τοιχώματος, με λεία εσωτερική και αυλακωτή (corrugated) εξωτερική επιφάνεια κατά ΕΛΟΤ EN 13476-3. Δίκτυα με σωλήνες SN8, DN/ID 400mm.	Γ-14	ΥΔΡ 6711.6	ΥΔΡ 12.30.01.22	m	33,00	50,00	1.650,00	
39	Δίκτυα αποχέτευσης ομβρίων και ακαθάρτων από πλαστικούς σωλήνες δομημένου τοιχώματος, με λεία εσωτερική και αυλακωτή (corrugated) εξωτερική επιφάνεια κατά ΕΛΟΤ EN 13476-3. Δίκτυα με σωλήνες SN8, DN/ID 600 mm.	Γ-15	ΥΔΡ 6711.7	ΥΔΡ 12.30.01.24	m	76,00	50,00	3.800,00	
40	Καθαρισμός φρεατίου όμβριων υδάτων, οποιουδήποτε βάθους, χωρίς εσχάρα.	Γ-16	ΥΔΡ 6120x70% ΥΔΡ 6107x30%	Σχ. ΥΔΡ 16.08.01	τεμ	21,20	10,00	212,00	
41	Πλήρης καθαρισμός φρεατίου υδροσυλλογής με εσχάρα	Γ-17	ΥΔΡ 6120x70% ΥΔΡ 6107x30%	Σχ. ΥΔΡ 16.30.01	τεμ	12,80	2.100,00	26.880,00	
42	Προσαρμογή εσχάρων φρεατίων αποχέτευσης ομβρίων και λυμάτων πάσης φύσεως με την στάθμη και επίκλιση του καταστρώματος της οδού	Γ-18	ΥΔΡ 6327x50% ΥΔΡ 6301x50%	Σχ. ΥΔΡ-16.07.01	τεμ	145,00	100,00	14.500,00	

ΑΘΡΟΙΣΜΑ ΟΜΑΔΟΣ Γ		110.980,80
Άθροισμα δαπανών εργασιών κατά τη μελέτη Σσ =		208.826,56
Γ.Ε & Ο.Ε. 18% =		37.588,78
Συνολική Δαπάνη Έργου κατά τη μελέτη ΣΣ =		246.415,34
ΑΠΡΟΒΛΕΠΤΑ 15% =		36.962,30
Σύνολο Σ2 =		283.377,64
ΑΠΟΛΟΓΙΣΤΙΚΕΣ ΕΡΓΑΣΙΕΣ		13.470,41
Σύνολο Σ3 =		296.848,05
ΑΝΑΘΕΩΡΗΣΗ =		28.337,76
Σύνολο Σ4 =		325.185,81

ΑΛΕΞΑΝΔΡΟΥΠΟΛΗ ΙΑΝΟΥΑΡΙΟΣ 2026

Η ΣΥΝΤΑΞΑΣΑ

ΘΕΩΡΗΘΗΚΕ
Ο ΔΙΕΥΘΥΝΤΗΣ ΤΗΣ
ΤΕΧΝΙΚΗΣ ΥΠΗΡΕΣΙΑΣ ΤΗΣ Δ.Ε.Υ.Α.Α.

ΣΚΑΡΛΟΠΟΥΛΟΥ ΚΩΝΣΤΑΝΤΙΝΑ
ΑΡΧΙΤΕΚΤΩΝ ΜΗΧΑΝΙΚΟΣ Π.Ε.

ΠΑΝΙΤΣΙΔΗΣ ΓΕΩΡΓΙΟΣ
ΗΛΕΚΤΡΟΛΟΓΟΣ ΜΗΧΑΝΙΚΟΣ

ΔΗΜΟΤΙΚΗ ΕΠΙΧΕΙΡΗΣΗ
ΥΔΡΕΥΣΗΣ ΑΠΟΧΕΤΕΥΣΗΣ
ΔΗΜΟΥ ΑΛΕΞΑΝΔΡΟΥΠΟΛΗΣ
ΤΕΧΝΙΚΗ ΥΠΗΡΕΣΙΑ

ΕΡΓΟ: ΚΑΤΑΣΚΕΥΗ ΕΠΕΚΤΑΣΕΩΝ - ΝΕΩΝ
ΣΥΝΔΕΣΕΩΝ ΚΑΙ ΣΥΝΤΗΡΗΣΗ
ΔΙΚΤΥΩΝ ΑΠΟΧΕΤΕΥΣΗΣ ΔΗΜΟΥ
ΑΛΕΞΑΝΔΡΟΥΠΟΛΗΣ

ΠΡΟΫΠΟΛΟΓΙΣΜΟΣ:

325.185,81€

Ειδική συγγραφή υποχρεώσεων

Περιεχόμενα

Ειδική συγγραφή υποχρεώσεων	1
Άρθρο 1. Αντικείμενο της Συγγραφής - Ορισμοί.....	4
Άρθρο 2. Συμβατικά Τεύχη- Σύμβαση	4
Άρθρο 3. Ισχύουσες διατάξεις, Κανονισμοί & Προδιαγραφές.....	5
Άρθρο 4. Σύμβαση Κατασκευής Έργου-Αντικείμενο Εργασιών.....	5
Άρθρο 5. Χρόνος εγγύησης - Εγγύηση καλής εκτέλεσης – Εγγύηση καλής λειτουργίας.....	5
Άρθρο 6. Ασφάλιση έργου	6
Άρθρο 7. Απαλλοτριώσεις	6
Άρθρο 8. Ρήτρα πρόσθετης καταβολής (πριμ)	6
Άρθρο 9. Έναρξη εργασιών. Ορισμός αντικλήτου.....	6
Άρθρο 10. Επίβλεψη των έργων.....	6
Άρθρο 11. Υπεργολαβίες και Κατασκευαστικές Κοινοπραξίες.	7
Άρθρο 12. Μελέτη συνθηκών εκτέλεσης του έργου.....	7
Άρθρο 13. Τεχνική διεύθυνση του έργου - Προσωπικό του Αναδόχου.....	8
Άρθρο 14. Συμμόρφωση Αναδόχου προς την σύμβαση και τις διαταγές της Υπηρεσίας Επίβλεψης	8
Άρθρο 15. Πηγές Αδρανών Υλικών. Διάθεση πλεοναζόντων.	8
Άρθρο 16. Ποιότητα υλικών - Έλεγχος.....	9
Άρθρο 17. Έλεγχοι - Δοκιμές Κατασκευών	10
Άρθρο 18. Έλεγχοι - Δοκιμές Εξοπλισμού	10
Άρθρο 19. Μηχανικός εξοπλισμός	10
Άρθρο 20. Προθεσμία Αποπεράτωσης – Χρονοδιάγραμμα – Ενδεικτικές / Αποκλειστικές Τμηματικές Προθεσμίες – Αναλυτικό Πρόγραμμα – Ημερολόγιο – Πρόοδος των εργασιών – Ποινικές ρήτρες.....	11
Άρθρο 21. Τοπογραφικές εργασίες - Εφαρμογές στο έδαφος - Σχέδιο εφαρμογής	14
Άρθρο 22. Χάραξη - Στοιχεία υψομετρικά και Οριζοντιογραφικά.	15
Άρθρο 23. Εκσκαφή τάφρων –Επιχώσεις - Κατεδαφίσεις.....	16
Άρθρο 24. Απομάκρυνση των άχρηστων υλικών.	18
Άρθρο 25. Ανακατασκευή οδοστρωμάτων - πεζοδρομίων	18
Άρθρο 26. Πλημμελής κατασκευή των έργων - Κακοτεχνίες.....	19
Άρθρο 27. Υγιεινή & Ασφάλεια Εργαζομένων στο έργο	19
Άρθρο 28. Φύλαξη υλικών, έργων, υπαρχουσών κατασκευών και μέσων.....	21
Άρθρο 29. Προστασία βλάστησης – περιβάλλοντος.....	21
Άρθρο 30. Βλάβες στο έργο - Βλάβες από ανώτερη βία	22
Άρθρο 31. Χρήση έργου πριν από την αποπεράτωση	22
Άρθρο 32. Περιεχόμενο των τιμών του Τιμολογίου	23

Άρθρο 33. Ποσοστό γενικών εξόδων και οφέλους του Αναδόχου	23
Άρθρο 34. Προκαταβολές	23
Άρθρο 35. Σύνταξη μητρώου του έργου	24
Άρθρο 36. Επιμετρήσεις - Αφανείς Εργασίες	25
Άρθρο 37. Περαιώση εργασιών - Παραλαβή	27
Άρθρο 38. Λογαριασμοί - Πιστοποιήσεις - Πληρωμές του Αναδόχου	27
Άρθρο 39. Φόροι - Κρατήσεις - Τέλη - Δασμοί.....	28
Άρθρο 40. Πληρωμές προσωπικού - Δαπάνες βαρύνουσες τον Ανάδοχο.....	28
Άρθρο 41. Αναθεώρηση συμβατικής αξίας των έργων.....	29
Άρθρο 42. Κανονισμός νέων τιμών μονάδας.....	29
Άρθρο 43. Απολογιστικές εργασίες	29
Άρθρο 44. Προσωρινή & οριστική διακοπή των έργων - Διάλυση της Σύμβασης.....	29
Άρθρο 45. Διακανονισμός σύμβασης μετά από πτώχευση ή θάνατο του Αναδόχου.....	29
Άρθρο 46. Πινακίδες ενδεικτικές του έργου	29
Άρθρο 47. Αρχαιότητες.....	29
Άρθρο 48. Πρόγραμμα Ποιότητας Έργου (Π.Π.Ε.).....	29

ΕΙΔΙΚΗ ΣΥΓΓΡΑΦΗ ΥΠΟΧΡΕΩΣΕΩΝ

Άρθρο 1. Αντικείμενο της Συγγραφής - Ορισμοί

Αντικείμενο της παρούσης Ε.Σ.Υ. είναι η διατύπωση των ειδικών όρων, σύμφωνα με τους οποίους και σε συνδυασμό με τους όρους των λοιπών συμβατικών τευχών και με τα σχέδια και διαγράμματα που έχουν εγκριθεί από τον Εργοδότη θα εκτελεστεί η κατασκευή του έργου: **«Κατασκευή Επεκτάσεων – Νέων Συνδέσεων Και Συντήρηση Δικτύων Αποχέτευσης Δήμου Αλεξανδρούπολης».**

Οι όροι που χρησιμοποιούνται στα Συμβατικά Τεύχη θα έχουν την ακόλουθη σημασία:

α. Ο όρος **"Αναθέτουσα αρχή/αναθέτων φορέας ή "Εργοδότης"**, σημαίνει την **Δημοτική Επιχείρηση Ύδρευσης Αποχέτευσης Αλεξανδρούπολης (Δ.Ε.Υ.Α.Α.)**

β. Ο όρος **"Επιβλέπων"** που μπορεί να αναφερθεί και ως **"Επίβλεψη"** ή **"Επιβλέπουσα Υπηρεσία"** ή **"Διευθύνουσα Υπηρεσία"** σημαίνει την Υπηρεσία Επίβλεψης του έργου που είναι η **Τεχνική Υπηρεσία της Δ.Ε.Υ.Α.Α.**

γ. **«Προϊσταμένη Αρχή»** (Εποπτεύουσα Υπηρεσία) είναι το **Δ.Σ. της Δ.Ε.Υ.Α.Α** που αποφασίζει για την κατακύρωση του αποτελέσματος του διαγωνισμού και την κατάρτιση των όρων της σύμβασης που εποπτεύει την εκτέλεση του έργου, αποφασίζει για οποιαδήποτε μεταβολή των όρων της Σύμβασης ή άλλων στοιχείων αυτής. Οι διοικητικές πράξεις της Προϊσταμένης Αρχής υπόκεινται στην έγκριση των κατά νόμο αρμοδίων οργάνων.

δ. Ο όρος **"Ανάδοχος"** ή **"Εργολάβος"**, σημαίνει το αντισυμβαλλόμενο μέρος, εργολάβο δημοσίων έργων, που αναλαμβάνει έπειτα από δημοπρασία την εκτέλεση των εργασιών που καθορίζονται από τα Συμβατικά Τεύχη. Επίσης τους τυχόν νόμιμους εκπροσώπους του, κατάλληλα εξουσιοδοτημένους να ενεργούν για λογαριασμό του κατά τη διάρκεια εκτέλεσης του έργου.

ε. Ο όρος **"Σύμβαση"** ή **"Εργολαβία"** ή **"Συμβατικά Τεύχη"** σημαίνει τη συμφωνία μεταξύ της Προϊσταμένης Αρχής και του Ανάδοχου και περιλαμβάνει όλα τα στοιχεία που αναφέρονται στο άρθρο 2.

στ. Ο όρος "Ε.Σ.Υ." σημαίνει την **Ειδική Συγγραφή Υποχρεώσεων.**

Άρθρο 2. Συμβατικά Τεύχη- Σύμβαση

Σαν συμβατικά στοιχεία της σύμβασης ορίζονται αυτά που αναφέρονται στην διακήρυξη του έργου και ισχύουν με την ίδια σειρά προτεραιότητας. Η σειρά αυτή αποδίδεται κατωτέρω.

- 1) Το συμφωνητικό.
- 2) Η Διακήρυξη του έργου.
- 3) Το Ευρωπαϊκό Ενιαίο Έγγραφο Σύμβασης (ΕΕΕΣ)
- 4) Η Οικονομική Προσφορά.
- 5) Ο προϋπολογισμός δημοπράτησης,
- 6) Το Τιμολόγιο Δημοπράτησης.
- 7) Η Ειδική Συγγραφή Υποχρεώσεων (Ε.Σ.Υ.).
- 8) Η Τεχνική Συγγραφή Υποχρεώσεων με τις Τεχνικές Προδιαγραφές και τα Παραρτήματα τους.
- 9) Η Τεχνική Περιγραφή.
- 10) Οι εγκεκριμένες μελέτες του έργου.
- 11) Το εγκεκριμένο Χρονοδιάγραμμα κατασκευής του έργου.

Άρθρο 3. Ισχύουσες διατάξεις, Κανονισμοί & Προδιαγραφές

Ισχύουν οι ακόλουθοι Νόμοι και Διατάξεις:

- 1) Ο Ν.4412/16 «Δημόσιες Συμβάσεις Έργων Προμηθειών και Υπηρεσιών».
- 2) Οι διατάξεις των νομοθετημάτων που αναφέρονται ρητά στην Διακήρυξη του έργου.
- 3) Το Π.Δ. 171/87 «Όργανα που αποφασίζουν ή γνωμοδοτούν και ειδικές ρυθμίσεις σε θέματα έργων που εκτελούνται από τους Οργανισμούς Τοπικής Αυτοδιοίκησης» (τα ισχύοντα άρθρα).
- 4) Η υπ' αρ. ΔΙΠΑΔ/ΟΙΚ/273/17-7-2012 απόφαση του Αναπληρωτή Υπουργού Ανάπτυξης , Ανταγωνιστικότητας , Υποδομών , Μεταφορών & Δικτύων με θέμα " Έγκριση τετρακοσίων σαράντα (440) Ελληνικών Τεχνικών Προδιαγραφών (ΕΤΕΠ) , με υποχρεωτική εφαρμογή σε όλα τα Δημόσια έργα." καθώς και η συνοδευτική εγκύκλιος 26/ΔΙΠΑΔ/ ΟΙΚ/356/4-10-2012.
- 5) Η Εγκύκλιος 17/2016 (αρ.πρωτ.ΔΚΠ/οικ./1322/7-9-2016) με θέμα: Απόφαση του Υπουργού Υποδομών, Μεταφορών και Δικτύων για την αναστολή της υποχρεωτικής εφαρμογής πενήντα εννέα (59) Ελληνικών Τεχνικών Προδιαγραφών (ΕΛΟΤ – ΕΤΕΠ)".
- 6) Η ΚΥΑ Υπουργείων Ανάπτυξης και ΥΠΥΜΕΔΙ υπ' αριθ. 6690 - ΦΕΚ 1914 Β / 15-06-2012.
- 7) Γενικότερα κάθε διάταξη (Νόμος, Διάταγμα, Απόφαση, Εγκύκλιος, ...) που διέπει την εκτέλεση του έργου της παρούσας σύμβασης έστω κι αν δεν αναφέρονται ρητά παραπάνω.

Άρθρο 4. Σύμβαση Κατασκευής Έργου-Αντικείμενο Εργασιών

Η Σύμβαση συνάπτεται σύμφωνα με τα άρθρα 135, 136 και 316 του Ν.4412/16 με την υπογραφή συμφωνητικού που πρωτοκολλείται αυθημερόν στο Πρωτόκολλο του Εργοδότη.

Το Συμβατικό Αντικείμενο συνίσταται στην ανάληψη και εκπλήρωση από τον Ανάδοχο όλων των υποχρεώσεων που απορρέουν από την Σύμβαση και τα αναπόσπαστα Συμβατικά της Τεύχη. Μεταξύ των υποχρεώσεων αυτών περιλαμβάνονται και οι παρακάτω:

- 1) Η εκτέλεση των εργασιών σύμφωνα με την τεχνική περιγραφή και τα λοιπά τεύχη δημοπράτησης.
- 2) Η σύνταξη των μελετών, ερευνών, προγραμμάτων, μεθοδολογιών, επιμετρήσεων και λοιπών τευχών και εγγράφων που προβλέπονται από τα τεύχη δημοπράτησης.
- 3) Η συντήρηση του έργου (αν προβλέπεται από τη σύμβαση).

Το παρόν έργο εκτείνεται στα διοικητικά όρια αρμοδιότητας της Δημοτικής Επιχείρησης Ύδρευσης - Αποχέτευσης Δήμου Αλεξανδρούπολης (Δ.Ε.Υ.Α.Α.), όπου θα εκτελεστούν εργασίες για την κατασκευή ιδιωτικών συνδέσεων ακινήτων με το δίκτυο αποχέτευσης, καθώς και επεκτάσεις του υπάρχοντος δικτύου. Επίσης με την παρούσα εργολαβία θα κατασκευαστούν επεκτάσεις καθώς και η συντήρηση του υφιστάμενου δικτύου αποχέτευσης ομβρίων υδάτων.

Η παρούσα εργολαβία υλοποιεί sporadικά έργα στην εν λόγω περιοχή, χωρίς την δυνατότητα της εκ των προτέρων γνώση των θέσεων επέμβασης και του μεγέθους εκάστου έργου. Το τμήμα Αποχέτευσης ιεραρχεί το σύνολο των εργασιών και καθορίζει τη θέση, το χρόνο και το είδος των προς εκτέλεση επεμβάσεων στο πλαίσιο του παρόντος έργου.

Η κατασκευή του έργου θα γίνει σύμφωνα με όσα ορίζονται στην τεχνική περιγραφή.

Άρθρο 5. Χρόνος εγγύησης - Εγγύηση καλής εκτέλεσης - Εγγύηση καλής λειτουργίας

Ο χρόνος εγγύησης, δηλαδή ο χρόνος κατά τον οποίο ο Ανάδοχος οφείλει να διατηρεί το έργο σε καλή κατάσταση, συντηρώντας το, επισκευάζοντάς το και επανορθώνοντας με δαπάνη του βλάβες ή φθορές

από συνηθισμένη χρήση, ορίζεται σε 15 μήνες από την ημερομηνία έγκρισης της βεβαίωσης περαίωσης του έργου, κατά τις διατάξεις του άρθρου 171 του Ν.4412/16. Η εγγύηση καλής εκτέλεσης ορίζεται σε ποσοστό 5 % επί της αξίας της σύμβασης προ ΦΠΑ.

Αν η εκτέλεση του έργου αναληφθεί από κοινοπραξία έχουν ισχύ εκτός των παραπάνω και οι ειδικές ρυθμίσεις του άρθρου 140 του ν.4012/16.

Οι εγγυήσεις σύμφωνα με το άρθρο 302 του Ν.4412/16 εκδίδονται από πιστωτικά ιδρύματα που λειτουργούν νόμιμα στα κράτη - μέλη της Ευρωπαϊκής Ένωσης ή του Ευρωπαϊκού Οικονομικού Χώρου ή στα κράτη-μέρη της ΣΔΣ και έχουν, σύμφωνα με τις ισχύουσες διατάξεις, το δικαίωμα αυτό. Μπορούν, επίσης, να εκδίδονται από το Ε.Τ.Α.Α. -Τ.Σ.Μ.Ε.Δ.Ε. ή να παρέχονται με γραμμάτιο του Ταμείου Παρακαταθηκών και Δανείων με παρακατάθεση σε αυτό του αντίστοιχου χρηματικού ποσού. Αν συσταθεί παρακαταθήκη με γραμμάτιο παρακατάθεσης χρεογράφων στο Ταμείο Παρακαταθηκών και Δανείων, τα τοκομερίδια ή μερίσματα που λήγουν κατά τη διάρκεια της εγγύησης επιστρέφονται μετά τη λήξη τους στον υπέρ ου η εγγύηση δικαιούχο.

Άρθρο 6. Ασφάλιση έργου

Για την έντεχνη κατασκευή του έργου, σύμφωνα με την παρ. 4 του άρθρου 144 του Ν. 4412/16, ο Ανάδοχος του έργου και ο τεχνικός σύμβουλος υποχρεούται να ασφαρίζει την κατασκευή του έργου και τις υπηρεσίες τεχνικού συμβούλου αντίστοιχα κατά παντός κινδύνου, περιλαμβανομένων και των περιπτώσεων ζημιών από ανωτέρα βία.

Άρθρο 7. Απαλλοτριώσεις

Για την εκτέλεση του εν λόγω έργου δε θα απαιτηθούν απαλλοτριώσεις κατά την κατασκευή του, από τον ΚτΕ

Άρθρο 8. Ρήτρα πρόσθετης καταβολής (πριμ)

Δεν προβλέπεται ρήτρα πρόσθετης καταβολής (πριμ)

Άρθρο 9. Έναρξη εργασιών. Ορισμός αντικλήτου

Η ημερομηνία έναρξης των εργασιών από την οποία αρχίζουν οι προθεσμίες του έργου συμπίπτει με την ημερομηνία υπογραφής της σύμβασης.

Ο Ανάδοχος κατά τον ίδιο παραπάνω χρόνο, σύμφωνα με τις διατάξεις του άρθρου 135 και 139 του Ν.4412/16, δηλώνει εγγράφως, για την παραλαβή των εγγράφων εξουσιοδοτημένο προς τούτο πρόσωπο, κάτοικο της έδρας της διευθύνουσας υπηρεσίας, το οποίο εγκρίνεται από τη διευθύνουσα υπηρεσία. Η δήλωση του αναδόχου συνοδεύεται από δήλωση και του εξουσιοδοτούμενου προσώπου ότι αποδέχεται τον γενόμενο διορισμό του. Κάθε κοινοποίηση προς αυτόν θεωρείται ότι γίνεται προς τον ανάδοχο. Αντικατάσταση του προσώπου αυτού είναι δυνατή με ανάλογη εφαρμογή της παραπάνω διαδικασίας. Η αντικατάσταση ισχύει μόνο μετά την αποδοχή του νέου προσώπου από τη διευθύνουσα υπηρεσία.

Άρθρο 10. Επίβλεψη των έργων

Η εκτέλεση των έργων θα γίνει υπό την επίβλεψη της **Τεχνικής Υπηρεσίας της Δ.Ε.Υ.Α.Α.** Ο έλεγχος των εκτελούμενων έργων θα γίνεται κατά τις ισχύουσες διατάξεις του άρθρου 136, του 136α, του 138, του 146 του Ν.4412/16. Η άσκηση επίβλεψης σε καμία περίπτωση δεν μειώνει τις ευθύνες του αναδόχου για την εκτέλεση του έργου σύμφωνα με τις ισχύουσες διατάξεις και την σύμβαση.

Η Υπηρεσία Επίβλεψης ορίζει τον επιβλέποντα μηχανικό του έργου και την επιτροπή παραλαβής φυσικού εδάφους και χαρακτηρισμού εδαφών όπως ορίζονται στα άρθρα 136, 151 του Ν.4412/16, και οι αποφάσεις αυτές κοινοποιούνται στον Ανάδοχο.

Άρθρο 11. Υπεργολαβίες και Κατασκευαστικές Κοινοπραξίες.

Η Σύναψη μίσθωσης έργου μεταξύ του Αναδόχου και τρίτης Εργοληπτικής Επιχείρησης μπορεί να γίνει σύμφωνα με το άρθρο 165, 166, 336 του Ν.4412/16 και των οριζομένων στο άρθρο 25 της Διακήρυξης.

Άρθρο 12. Μελέτη συνθηκών εκτέλεσης του έργου

Ο Ανάδοχος αποδέχεται με την προσφορά του ότι μελέτησε πλήρως τη φύση και την τοποθεσία των έργων, τις γενικές και τοπικές συνθήκες, κυρίως όσον αφορά τις συνθήκες εξεύρευσης, μεταφοράς απόθεσης και αποθήκευσης υλικών, την ύπαρξη εργατικών χεριών, νερού, ηλεκτρικού ρεύματος, το ευμετάβλητο των καιρικών συνθηκών, το ενδεχόμενο πλημμυρών των χειμάρρων και γενικά όλες τις φυσικές συνθήκες στην περιοχή των έργων, τη διαμόρφωση και κατάσταση, του εδάφους και υπεδάφους, το είδος, ποιότητα και ποσότητα των πάνω και κάτω από το έδαφος δυνατό να συναντηθούν υλικών και νερών, το είδος και τα μέσα που θα απαιτηθούν πριν από την έναρξη και κατά την περίοδο των εργασιών και όποια άλλα ζητήματα που με οποιοδήποτε τρόπο μπορούν να επηρεάσουν, σε συνδυασμό με τη σύμβαση, τις εργασίες ή το κόστος τους. Ειδικά μελέτησε και έλαβε υπόψη του στην προσφορά τον φόρτο και τις συνθήκες κυκλοφορίας των οχημάτων και την ύπαρξη και λειτουργία των έργων και δικτύων κοινής ωφελείας (αγωγούς, αποχετευτικά γενικά, ΔΕΗ, ΟΤΕ κ.λ.π.). Σημειώνεται ότι οι ευθύνες για αλληλογραφία και συνεννοήσεις που ενδέχεται να χρειαστούν με τους διάφορους Οργανισμούς Κοινής Ωφελείας, ανήκουν όλες στον ανάδοχο. Όλες αυτές οι ενέργειες θα γίνονται με γνώση της Επίβλεψης. Έτσι, η αλληλογραφία θα γίνεται μέσω της Διευθύνουσας το έργο Υπηρεσίας ή με κοινοποίηση των εγγράφων στην Επίβλεψη, τα δε πορίσματα συσκέψεων κ.λ.π. θα ανακεφαλαιώνονται σε ενημερωτικές αναφορές. που θα υποβάλλονται μέσα σε δέκα (10) εργάσιμες ημέρες.

Ο Ανάδοχος αναγνωρίζει ότι αναμένονται παρεμβολές από άλλους Αναδόχους άλλων έργων και για τον λόγο αυτό έλαβε υπόψη του αυτές τις επιβαρύνσεις στις συμβατικές τιμές προσφοράς και στο αναλυτικό πρόγραμμα κατασκευής και ότι καμία τέτοια παρεμβολή θα αποτελέσει βάση για πρόσθετη αποζημίωση του Αναδόχου. Ο Ανάδοχος θα συνεργάζεται με όλους τους άλλους Αναδόχους κάτω από τις οδηγίες της Διευθύνουσας Υπηρεσίας, και αναλαμβάνει την υποχρέωση σύμφωνα με τα διαλαμβανόμενα στο άρθρο 138 του Ν.4412/16 να μην παρεμποδίζει την εκτέλεση οποιωνδήποτε άλλων έργων ή εργασιών φορέα του δημόσιου τομέα, που είναι δυνατόν να επηρεάζονται από τις εργασίες της εργολαβίας του, να προστατεύει τις υπάρχουσες κατασκευές και εκμεταλλεύσεις από κάθε βλάβη ή διακοπή λειτουργίας τους και χωρίς μείωση της ευθύνης του να αποκαθιστά ή να συμβάλει στην άμεση αποκατάσταση των βλαβών ή διακοπών.

Για τον έλεγχο υφιστάμενων αγωγών δικτύων κλπ, ο Ανάδοχος θα υποβάλλει λεπτομερή ειδική έκθεση και κατασκευαστικά σχέδια, που θα εγκριθούν από την Υπηρεσία κατά την απόλυτη κρίση της. Η ειδική έκθεση αυτή και τα σχέδια θα συνοδεύουν το αναλυτικό πρόγραμμα εργασιών. Στις εργασίες αυτές περιλαμβάνονται όλες αυτές που είναι απαραίτητες για την εκτροπή ή διευθέτηση και γενικά τον έλεγχο των υφιστάμενων αγωγών δικτύων ή χειμάρρων κλπ χωρίς να διαταραχθεί η λειτουργία τους.

Οι εργασίες για τον έλεγχο των υφιστάμενων αγωγών (ύδρευσης, αποχέτευσης, ΟΤΕ, ΔΕΗ κλπ) όπως πιο πάνω προδιαγράφεται θα αρχίσουν πριν από την έναρξη των εργασιών των έργων που θα κατασκευαστούν και θα τελειώσουν μετά την αποπεράτωση των εργασιών και την τελική αποκατάσταση των σκαμμάτων.

Με την υπογραφή της Σύμβασης, ο Επιβλέπων έχει υποχρέωση να θέσει στη διάθεση του Αναδόχου την εγκεκριμένη οριστική μελέτη του έργου. Ο Ανάδοχος έχει υποχρέωση να κάνει καλή και πιστή εκτέλεση

των εγκεκριμένων σχεδίων και τευχών και δεν έχει δικαίωμα, χωρίς προηγούμενη έγγραφη εντολή της Επίβλεψης, να τα τροποποιήσει. Ο Ανάδοχος οφείλει σε κάθε περίπτωση που κρίνει ότι μεταβολή σχεδίου της εγκεκριμένης μελέτης θα απέβαινε από τεχνική και οικονομική άποψη σε όφελος του έργου, να το γνωρίσει στον Επιβλέποντα, ο οποίος μπορεί να αποδεχτεί ή να απορρίψει την προτεινόμενη μεταβολή.

Άρθρο 13. Τεχνική διεύθυνση του έργου - Προσωπικό του Αναδόχου

Η τεχνική διεύθυνση του έργου διέπεται από τα αναφερόμενα στο άρθρο 139 του Ν.4412/2016.

Η διεύθυνση των έργων από την πλευρά του αναδόχου στους τόπους κατασκευής τους γίνεται από τεχνικούς που έχουν τα κατάλληλα προσόντα και είναι αποδεκτοί από την διευθύνουσα υπηρεσία. Τα τυπικά προσόντα των εν λόγω τεχνικών θα είναι σύμφωνα με τις διατάξεις του άρθρου 139 του Ν.4412/16. Η ελάχιστη τεχνική στελέχωση του εργοταξίου ορίζεται σε τουλάχιστον ένα (1) τεχνικό ανάλογων προσόντων και πείρας, διπλωματούχο ανώτατου εκπαιδευτικού ιδρύματος (Α.Ε.Ι.) ή πτυχιούχο ανωτάτου τεχνολογικού εκπαιδευτικού ιδρύματος (Α.Τ.Ε.Ι.).

Ο Ανάδοχος υποχρεούται να υποβάλει επίσης κατάσταση των προσώπων που θα είναι εξουσιοδοτημένα να αναπληρώνουν τους παραπάνω αναφερομένους κατά την απουσία τους. Οι επιστάτες και εργοδηγοί του Αναδόχου πρέπει να είναι ικανοί να τον βοηθούν στην εκτέλεση των έργων, τις επιμετρήσεις κλπ. Οι εργατοτεχνίτες πρέπει να έχουν την απαιτούμενη καταλληλότητα για το σκοπό για τον οποίο χρησιμοποιούνται.

Η Επιβλέπουσα Υπηρεσία μπορεί πάντα να διατάσσει την απομάκρυνση του προσωπικού που κρίνεται δικαιολογημένα ακατάλληλο ή την ενίσχυση των συνεργείων του αναδόχου.

Άρθρο 14. Συμμόρφωση Αναδόχου προς την σύμβαση και τις διαταγές της Υπηρεσίας Επίβλεψης

Ο Ανάδοχος οφείλει να συμμορφώνεται με τις διατάξεις της Ειδικής Συγγραφής Υποχρεώσεων και των λοιπών στοιχείων της εργολαβίας, όπως και με τις έγγραφες διαταγές της Επιβλέπουσας Υπηρεσίας. Ο Ανάδοχος έχει την υποχρέωση να συμμορφώνεται μόνο στις έγγραφες διαταγές ή σε υπηρεσιακά σημειώματα του Επιβλέποντα μηχανικού που επικυρώνονται με σχετικά έγγραφα της Επιβλέπουσας Υπηρεσίας.

Κατ' εξαίρεση και σύμφωνα με την παρ. 4 του άρθρου 138, σε επείγουσες περιπτώσεις, η εντολή της Διευθύνουσας Υπηρεσίας για τροποποιήσεις ή συμπληρώσεις μπορεί να δίνεται και προφορικά στον τόπο των έργων. Στην περίπτωση αυτή πρέπει να γίνει σχετική καταχώρηση στο ημερολόγιο του έργου. Αν τη διαταγή αυτή δίνει ο επιβλέπων, οφείλει να ενημερώσει αμελλητί εγγράφως τη διευθύνουσα υπηρεσία, για την έκδοση κανονικής εντολής η οποία εκδίδεται εντός τριών εργασίμων ημερών από την ανωτέρω έγγραφη ενημέρωση. Αν η εντολή αυτή διαφοροποιεί μερικά ή ολικά τις εντολές του επιβλέποντα, ο Ανάδοχος αποζημιώνεται για τις εργασίες που έχει εκτελέσει, σύμφωνα με την εντολή της επίβλεψης μέχρι τη λήψη της εντολής της διευθύνουσας υπηρεσίας.

Άρθρο 15. Πηγές Αδρανών Υλικών. Διάθεση πλεοναζόντων.

Εφαρμόζονται τα αναφερόμενα στις παρ. 5,10 & 11 του άρθρου 138 του ν. 4412/2016.

Ο Ανάδοχος οφείλει να προμηθεύσει με δική του ευθύνη και δαπάνη όλα τα αδρανή υλικά που θα απαιτηθούν για την εκτέλεση του έργου.

Τα αδρανή υλικά (αμμοχάλικα οδοστρωσίας, εγκιβωτισμού αγωγών, στραγγιστηρίων, κ.λ.π) που θα χρησιμοποιηθούν στο έργο θα είναι θραυστά υλικά λατομείου. Ο Εργοδότης δεν αναλαμβάνει καμιά υποχρέωση για την απαλλοτρίωση εκτάσεων κατάλληλων για την παραγωγή υλικών προς χρήση του

Αναδόχου στο έργο, πρέπει συνεπώς αυτός στις τιμές που θα προσφέρει για την κατασκευή του έργου να συμπεριλάβει όλες τις από οιονδήποτε λόγο απαιτούμενες δαπάνες για την προμήθεια από λατομεία, ορυχεία, κ.λ.π. των αναγκαιούντων αδρανών υλικών, ή για τη μίσθωση ή αγορά εκτάσεων προς παραγωγή των υλικών αυτών.

Επίσης στις τιμές προσφοράς του, πρέπει να περιληφθούν οι δαπάνες, κατασκευής και συντήρησης οδών προσπέλασης, μεταφορών των υλικών από οποιαδήποτε πηγή και αν λαμβάνονται κ.λ.π., μη αναγνωριζόμενης ουδεμίας αξίωσης του αναδόχου για πληρωμή άλλης αποζημίωσης λόγω πρόσθετων τυχόν μεταφορών ή δυσμενών συνθηκών μίσθωσης λατομείων, ορυχείων, κ.λ.π., αποκάλυψης και δημιουργίας ή εκμετάλλευσης αυτών κ.λ.π.

Τα πλεονάζοντα υλικά θα απομακρύνονται σύμφωνα με την περιβαλλοντική νομοθεσία και θα διατίθενται σε χώρους επεξεργασίας αποβλήτων εκσκαφών κατασκευών και κατεδαφίσεων (Α.Ε.Κ.Κ.). Το κόστος διαχείρισης των Αποβλήτων Εκσκαφών Κατασκευών και Κατεδαφίσεων (Α.Ε.Κ.Κ.) θα καλυφθεί από τον κονδύλιο των απολογιστικών εργασιών.

Άρθρο 16. Ποιότητα υλικών - Έλεγχος

Εφαρμόζονται τα αναφερόμενα στα άρθρα 138,159, 208 & 221 του ν. 4412/2016.

Ο Ανάδοχος οφείλει να προμηθευτεί με δική του ευθύνη και δαπάνη όλα τα υλικά που θα απαιτηθούν για την εκτέλεση του έργου.

Η παραλαβή και ο έλεγχος της ποιότητας των υλικών που χρησιμοποιούνται στην κατασκευή του έργου ή ενσωματώνονται σε αυτό, γίνεται από εγκεκριμένα εργαστήρια, που εγκρίνονται από την επιβλέπουσα υπηρεσία προς διαπίστωση της καταλληλότητάς του.

Τα υλικά πρέπει να είναι άριστης ποιότητας και να εκπληρώνουν τους όρους των αντίστοιχων ισχυουσών Ελληνικών Τεχνικών Προδιαγραφών. Επίσης πρέπει να φέρουν πιστοποιητικά κατά ΕΛΟΤ ή/και ISO, τα οποία κατατίθενται στην Επιβλέπουσα Υπηρεσία.

Δείγματα υλικών πρέπει να υποβάλλονται για έγκριση πριν χρησιμοποιηθούν. Υλικά και άλλα είδη που χρησιμοποιούνται χωρίς τα προαναφερόμενα πιστοποιητικά και έγκριση θα απορρίπτονται, εφόσον διαπιστωθεί η ακαταλληλότητά τους. Τα απαιτούμενα δείγματα και περιγραφικά στοιχεία θα παίρνονται έγκαιρα από τον Ανάδοχο πριν από τη χρήση και θα εξετάζονται από την Υπηρεσία. Στην συνέχεια, όταν απαιτείται, τα δείγματα θα στέλνονται για εξέταση σε κατάλληλο κρατικό εργαστήριο δοκιμής υλικών. Γ' αυτό θα συσκευάζονται κατάλληλα, με την αναγραφή του ονόματος του υλικού και του εργοστασίου και τα υλικά εμπορίου και για τα αδρανή υλικά τον τόπο προέλευσης, την ονομασία και την τοποθεσία του έργου και το όνομα του Αναδόχου, καθώς και ότι τα υλικά που πρόκειται να χρησιμοποιηθούν ανταποκρίνονται προς το δείγμα. Επίσης αναγράφεται το είδος του ελέγχου στον οποίο θα υποβληθούν τα υλικά. Κάθε σχετική δαπάνη θα επιβαρύνει τον Ανάδοχο και περιλαμβάνεται στο ποσοστό γενικών εξόδων και οφέλους του.

Αν κατά την κατασκευή του έργου η επίβλεψη θεωρεί ότι τα προς χρησιμοποίηση υλικά δεν πληρούν τις απαιτήσεις των προδιαγραφών ή γενικά είναι ακατάλληλα, διατάσσεται από την Επιβλέπουσα Υπηρεσία η μη χρησιμοποίηση των υλικών. Αν ο Ανάδοχος διαφωνεί, τα υλικά δεν χρησιμοποιούνται αν δεν κριθεί η καταλληλότητά τους από εργαστηριακό έλεγχο που γίνεται από αναγνωρισμένα εργαστήρια. Η δαπάνη για τις εργαστηριακές έρευνες προκαταβάλλεται από τον ανάδοχο και τον βαρύνει τελικά, αν αποδειχθεί η ακαταλληλότητα των υλικών. Στην αντίθετη περίπτωση η δαπάνη βαρύνει τον κύριο του έργου και αποδίδεται στον ανάδοχο από τις πιστώσεις του έργου.

Άρθρο 17. Έλεγχοι – Δοκιμές Κατασκευών

Η επιβλέπουσα Υπηρεσία θα προβαίνει όποτε κρίνει σκόπιμα και με δαπάνη του Αναδόχου σε ελέγχους και δοκιμές των κατασκευών, ώστε να διαπιστώνει μεταξύ των άλλων την ποιότητα και την αποτελεσματικότητα αυτών.

Άρθρο 18. Έλεγχοι – Δοκιμές Εξοπλισμού

Δεν προβλέπεται η προμήθεια και εγκατάσταση εξοπλισμού-μηχανημάτων.

Άρθρο 19. Μηχανικός εξοπλισμός

Εφαρμόζονται τα αναφερόμενα στο άρθρο 138 του ν. 4412/2016 και παρ. 4 του άρθρου 145 του Ν. 4412/2016.

Ο Ανάδοχος οφείλει να προμηθευτεί με δική του ευθύνη και δαπάνη όλο τον μηχανικό εξοπλισμό που θα απαιτηθεί για την εκτέλεση του έργου. *(Στις περιπτώσεις που η Αναθέτουσα Αρχή ή ο Αναθέτων Φορέας αναλαμβάνει υποχρέωση για την χορήγηση εξοπλισμού να αλλάξει η διατύπωση).*

Ο μηχανικός εξοπλισμός που θα διατεθεί από τον Εργολάβο θα είναι σε άριστη κατάσταση λειτουργίας και η συντήρησή του θα γίνεται κανονικά. Ο αριθμός και οι αποδόσεις των μηχανημάτων θα καθοριστούν με λεπτομέρεια στο αναλυτικό χρονοδιάγραμμα που θα συνταχθεί και σύμφωνα με τα οριζόμενα στο άρθρο 22*(για τις περιπτώσεις όπου στην 22.δ ορίζονται απαιτήσεις σχετικά με τον εξοπλισμό)* της διακήρυξης του έργου.

Αν, παρ' όλα αυτά, και κατά την απόλυτη κρίση της Υπηρεσίας, δεν κριθούν επαρκή τα μηχανικά κ.λ.π. μέσα που εισκομίστηκαν στο έργο για την εμπρόθεσμη περαίωση των εργασιών, τότε ο Ανάδοχος υποχρεώνεται, μέσα σε δεκαήμερη προθεσμία από γραπτή εντολή της Υπηρεσίας, να ενισχύσει τον επί τόπου υπάρχοντα μηχανικό εξοπλισμό κ.λ.π. σύμφωνα με τις υποδείξεις της Υπηρεσίας.

Ο Ανάδοχος οφείλει να ελέγχει τη σωστή λειτουργία και τον χειρισμό των μηχανημάτων (χωματοσυγκολλητών και διακίνησης υλικών), των ανυψωτικών μηχανημάτων, των οχημάτων, των εγκαταστάσεων, των μηχανών και του λοιπού εξοπλισμού εργασίας (ζώνες ασφαλείας με μηχανισμό ανόδου και καθόδου, κυλιόμενα ικριώματα, φορητές κλίμακες, κλπ) σύμφωνα με το κάθε φορά ισχύον θεσμικό πλαίσιο (ΠΔ 1073/81 (αρ.17, 45-74), Ν1430/84 (αρ.11-15), ΠΔ 499/91, ΠΔ 395/94, όπως τροποποιήθηκε και ισχύει: το ΠΔ 89/99, ΠΔ 304/00 και ΠΔ 155/04, ΠΔ 105/95 (παραρτ. ΙΧ), ΠΔ 305/96 (αρ.12 παραρτ.ΙV μέρος Β τμήμα ΙΙ παρ.7 - 9), ΚΥΑ 15085/593/03, ΚΥΑ αρ.Δ13ε/4800/03, ΠΔ 57/10, Ν.3850/10 (αρ. 34, 35)).

Τα μηχανήματα έργων σύμφωνα με το ΠΔ 305/96 (αρ.12 παραρτ.ΙV, μέρος Β', τμήμα ΙΙ, παρ.7.4 και 8.5) και το ΠΔ 304/00 (αρ.2), πρέπει να συνοδεύονται από τα εξής στοιχεία:

- Πινακίδες αριθμού κυκλοφορίας
- Άδεια κυκλοφορίας
- Αποδεικτικά στοιχεία ασφάλισης.
- Αποδεικτικά πληρωμής τελών κυκλοφορίας (χρήσης)
- Άδειες χειριστών μηχανημάτων σύμφωνα με το ΠΔ 305/96 (αρ.12, παραρτ. ΙV, μέρος Β', τμήμα ΙΙ, παρ. 8.1.γ και 8.2) και το ΠΔ 89/99 (παραρτ. ΙΙ, παρ.2.1). Σημειώνεται ότι η άδεια χειριστού μηχανήματος συνοδεύει τον χειριστή.
- Βεβαίωση ασφαλούς λειτουργίας του εξοπλισμού εργασίας (ορθή συναρμολόγηση - εγκατάσταση, καλή λειτουργία) και αρχείο συντήρησης αυτού στο οποίο θα καταχωρούνται τα αποτελέσματα των ελέγχων σύμφωνα με το ΠΔ 89/99 (αρ. 4α παρ.3 και 6).

- Πιστοποιητικό επανελέγχου ανυψωτικού μηχανήματος, οδηγίες χρήσης, συντήρησης και αντίστοιχο βιβλίο συντήρησης και ελέγχων αυτού σύμφωνα με την ΚΥΑ 15085/593/03 (αρ.3 και αρ.4. παρ.7).

Άρθρο 20. Προθεσμία Αποπεράτωσης - Χρονοδιάγραμμα - Ενδεικτικές / Αποκλειστικές Τμηματικές Προθεσμίες - Αναλυτικό Πρόγραμμα - Ημερολόγιο - Πρόσδος των εργασιών - Ποινικές ρήτρες

Εφαρμόζονται τα αναφερόμενα στα άρθρα 145, 146 & 147 του ν. 4412/2016.

Η ολική προθεσμία αποπερατώσεως του έργου ορίζεται σε **είκοσι τέσσερις (24) μήνες**.

Ο Ανάδοχος μέσα σε δέκα πέντε μέρες από την υπογραφή της Σύμβασης πρέπει να υποβάλλει στην Επιβλέπουσα Υπηρεσία για έγκριση αναλυτικό πρόγραμμα, σύμφωνα με τα άρθρα 145 και 147 του Ν.4412/2016 στο οποίο θα φαίνεται η σειρά εκτέλεσης των έργων. Το πρόγραμμα αυτό θα συνταχθεί και υπό τύπο διαγράμματος προόδου έργων (διαγράμματα GANTT) έτσι ώστε να φαίνονται σαφώς τα τμήματα, η αξία τους (οικονομικό πρόγραμμα εκταμίευσης) και τα χρονικά όρια αποπεράτωσης του έργου, καθώς και τα μηχανικά μέσα που θα χρησιμοποιηθούν σε κάθε τμηματική προθεσμία. Το πρόγραμμα αυτό πρέπει να επιστραφεί στον εργολάβο εγκεκριμένο ή τροποποιημένο μερικά ή ολικά, μέσα σε δεκαπέντε (15) μέρες από την υποβολή του. *Σημειώνεται ότι σε έργα προϋπολογισμού άνω του ενός εκατομμυρίου (1.000.000) ευρώ είναι υποχρεωτική η σύνταξη τευχών ή διαγραμμάτων με τη μέθοδο της δικτυωτής ανάλυσης.* Στην περίπτωση που θα περάσει η δεκαπενθήμερη προθεσμία από την εγκατάσταση του Αναδόχου, χωρίς αυτός να υποβάλλει το παραπάνω αναλυτικό πρόγραμμα εφαρμόζονται τα αναφερόμενα στην παρ.2 του άρθρου 145 του Ν. 4412/2016.

Η έναρξη των εργασιών του έργου εκ μέρους του αναδόχου δεν μπορεί να καθυστερήσει πέρα των 30 ημερών από την υπογραφή της σύμβασης.

Ο Ανάδοχος οφείλει να χρησιμοποιεί κάθε φορά επαρκή συνεργεία τεχνικών και εργατών και μηχανικά μέσα κατασκευής ή να εργασθεί υπερωριακά και τις Κυριακές και γιορτές και να καταρτίζει νυκτερινά συνεργεία, χωρίς να έχει δικαίωμα για το λόγο αυτό σε πρόσθετη αποζημίωση, αν αυτό κριθεί απαραίτητο για την εξασφάλιση της εκτέλεσης των έργων σύμφωνα προς το παραπάνω πρόγραμμα προόδου τους. Η Επιβλέπουσα Υπηρεσία, αν κρίνει ότι ο ρυθμός προόδου των έργων δεν είναι ικανοποιητικός και σύμφωνος με το πρόγραμμα εργασιών, μπορεί να απαιτήσει από τον Ανάδοχο να αυξήσει τον αριθμό των συνεργείων του, τις υπερωρίες τις εργάσιμες μέρες και τον αριθμό των μηχανημάτων και γενικά να πάρει όλα τα μέτρα που επιβάλλονται για την επιτάχυνση της προόδου των έργων. Ο Ανάδοχος οφείλει να συμμορφώνεται προς τις σχετικές εντολές της Επιβλέπουσας Υπηρεσίας, χωρίς πρόσθετη αποζημίωση.

Ειδικότερα, λόγω του ότι η προμέτρηση της μελέτης γίνεται κατ' εκτίμηση, από τη στιγμή που οι νέες συνδέσεις και επεκτάσεις του δικτύου εξαρτώνται από την ανέγερση νέων κτιρίων και τις αντίστοιχες αιτήσεις σύνδεσης των καταναλωτών που δεν είναι δυνατό να προβλεφθούν, οι εργασίες νέων συνδέσεων, επεκτάσεων και συντήρησης του δικτύου θα γίνονται κατόπιν σχετικών εντολών και σύμφωνα με την ιεράρχηση της Υπηρεσίας. Ειδικότερα η Τεχνική Υπηρεσία της Δ.Ε.Υ.Α.Α. θα δίνει τη σχετική εντολή με έγγραφο κοινοποιούμενο με φυσικό τρόπο ή μέσω ηλεκτρονικού ταχυδρομείου στη διεύθυνση επικοινωνίας του αναδόχου, η εντολή θα αναγράφεται στο ψηφιακά τηρούμενο από τον ανάδοχο ημερολόγιο του έργου και θα πρέπει εντός 20 (είκοσι) ημερών από την ειδοποίηση του αναδόχου να τις ολοκληρώσει. Κατ' εξαίρεση κατά την χειμερινή περίοδο (Δεκέμβριος-Φεβρουάριος) η προθεσμία αποκατάστασης αυξάνεται σε 30 ημέρες. Οι παραπάνω προθεσμίες εφαρμόζονται υπό την προϋπόθεση να το επιτρέπουν οι καιρικές συνθήκες.

Η εκτέλεση των παραπάνω εργασιών προϋποθέτουν την έκδοση σχετικής απόφασης έγκρισης κυκλοφοριακών ρυθμίσεων του έργου από τον Συντονιστή της Αποκεντρωμένης Διοίκησης Μακεδονίας-Θράκης. Για το χρονικό διάστημα έως την έκδοση της απόφασης, ο Ανάδοχος εντός 15

ημερών από την κοινοποίηση σχετικών εντολών της, συντάσσει με δική του δαπάνη και υποβάλλει στη Δ/νουσα Υπηρεσία μελέτη κυκλοφοριακών ρυθμίσεων για τις συγκεκριμένες αποκαταστάσεις, υπογεγραμμένη από Μηχανικό κατάλληλης ειδικότητας, για έγκριση και υποβολή στην Τροχαία Αλεξανδρούπολης προς έκδοση σχετικής απόφασης διάρκειας 48 ωρών. Η μη συμμόρφωση του Αναδόχου προς τις παραπάνω εντολές και η αποδειγμένα αδικαιολόγητη καθυστέρηση της εκτέλεσης των έργων κατά το παραπάνω πρόγραμμα, δίνει στον Εργοδότη το δικαίωμα να καταγγείλει τη σύμβαση και να στερήσει τον Ανάδοχο από το δικαίωμα συνέχισης του έργου, σε εφαρμογή των σχετικών διατάξεων του άρθρου 145 του Ν.4412/16. Η μη άσκηση των παραπάνω δικαιωμάτων του Εργοδότη, δεν απαλλάσσει τον Ανάδοχο από οποιαδήποτε υποχρέωση που προκύπτει από τη σύμβαση.

Κατά την εκτέλεση του έργου τηρείται από τον ανάδοχο ηλεκτρονικό ημερολόγιο σε ελεύθερο λογισμικό ευρείας χρήσης, σύμφωνα με τις διατάξεις του άρθρου 146 του Ν.4412/2016, όπως τροποποιήθηκαν και ισχύουν. Το ημερολόγιο συμπληρώνεται κατά συνοπτικό τρόπο και λόγω του μικρού προϋπολογισμού του έργου, ανά εβδομάδα, σύμφωνα με όσα ορίζει ο Ν. 4782/2021 και οι οδηγίες της **166496/24-06-2021 (ΑΔΑ: ΨΝΠ465ΧΘΕ-ΓΛΒ)** απόφασης του Υπουργείου Υποδομών και Μεταφορών.

Στο ημερολόγιο θα αναγράφονται, ιδίως:

- α) στοιχεία για τις καιρικές συνθήκες, που επικρατούν κατά τη διάρκεια της εβδομάδας με ιδιαίτερη αναφορά στις μέρες που οι καιρικές συνθήκες δεν επιτρέπουν την εκτέλεση εργασιών
- β) αριθμητικά στοιχεία για το απασχολούμενο προσωπικό κατά κατηγορίες,
- γ) τα χρησιμοποιούμενα μηχανήματα
- δ) θέση και περιγραφή των εργασιών, αναφορά στις εργασίες για τις οποίες δεν υπάρχει πρόοδος ή δεν εκτελούνται, αλλά και οι σχετικοί λόγοι,
- ε) τα προσκομιζόμενα υλικά, οι εκτελούμενες εργασίες,
- στ) οι εντολές και παρατηρήσεις των οργάνων επίβλεψης,
- ζ) κάθε άλλο σχετικό με το έργο σημαντικό πληροφοριακό στοιχείο όπως:
 - ώρα έναρξης και πέρας κρίσιμων εργασιών εντός της ημέρας,
 - αφίξεις και αναχωρήσεις κύριου εξοπλισμού,
 - συνθήκες κυκλοφοριακών ρυθμίσεων, καθώς και τροποποιήσεις ή προβλήματα με τις ρυθμίσεις και τον σχετικό εξοπλισμό,
 - καθυστερήσεις, δυσκολίες, ατυχήματα, ζημιές, μη συνήθεις συνθήκες που προκαλούν καθυστερήσεις, καθώς και ο χρόνος προσωρινής αναστολής ή επανάληψης εργασιών,
 - έκτακτα περιστατικά,
 - σημαντικές επισκέψεις ή επικοινωνίες με το Δημόσιο ή τοπικές αρχές ή παρόδιους ιδιοκτήτες

Το ημερολόγιο του έργου υπογράφεται με ψηφιακή υπογραφή από τον τηρούντα αυτό και αποστέλλεται ηλεκτρονικά στον προϊστάμενο της διευθύνουσας υπηρεσίας και στον επιβλέποντα του έργου. Ο επιβλέπων του έργου ελέγχει και διορθώνει το ημερολόγιο, αν απαιτείται και το υποβάλλει προς έγκριση στον προϊστάμενο της διευθύνουσας υπηρεσίας εντός δύο (2) εργασιμών ημερών.

Ο προϊστάμενος της διευθύνουσας υπηρεσίας ελέγχει τις εγγραφές και δύναται να απορρίψει όσες εξ αυτών κρίνει ως ανακριβείς, ενώ μπορεί να χορηγήσει εντολή προς τον ανάδοχο για την εγγραφή στο ημερολόγιο και άλλων συμπληρωματικών πληροφοριών ή άλλων στοιχείων που προσιδιάζουν στο συγκεκριμένο έργο ή να ζητήσει από τον ανάδοχο την τήρηση και άλλων στατιστικών στοιχείων. Εφόσον κριθεί αναγκαίο, είναι δυνατό να ζητηθεί από τη διευθύνουσα υπηρεσία να καταγράφονται γεγονότα ή καταστάσεις με σκαριφήματα, φωτογραφίες, καταγραφές με video ή άλλες μεθόδους καταγραφής οπτικών μέσων.

Σε εφαρμογή των σχετικών διατάξεων του άρθρου 146 του Ν.4412/16 σε περίπτωση παράλειψης της υποχρέωσης του αναδόχου για καθημερινή τήρηση ημερολογίου, επιβάλλεται ειδική ποινική ρήτρα του ποσού των #100 ευρώ# για κάθε ημέρα παράλειψης.

Οι **ενδεικτικές** τμηματικές προθεσμίες υλοποίησης του έργου είναι:

- 1η Ενδεικτική τμηματική προθεσμία

Όχι αργότερα από δέκα πέντε (15) ημερολογιακές μέρες από την υπογραφή της σύμβασης ο Ανάδοχος υποχρεούται να έχει συντάξει και υποβάλει στην Υπηρεσία για έγκριση το Χρονοδιάγραμμα Κατασκευής του Έργου ",

Οι **αποκλειστικές** τμηματικές προθεσμίες υλοποίησης του έργου είναι:

- 1η Αποκλειστική τμηματική προθεσμία

Όχι αργότερα από είκοσι (20) ημερολογιακές μέρες από την υπογραφή της σύμβασης ο Ανάδοχος υποχρεούται να συντάξει με δική του δαπάνη και υποβάλλει στη Δ/νουσα Υπηρεσία μελέτη κυκλοφοριακών ρυθμίσεων του έργου, υπογεγραμμένη από Μηχανικό κατάλληλης ειδικότητας, για έγκριση και υποβολή στο Δήμο Αλεξανδρούπολης και έκδοση σχετικής απόφασης από τον Συντονιστή της Αποκεντρωμένης Διοίκησης Μακεδονίας-Θράκης

Σε περίπτωση ανάγκης διορθώσεων η μελέτη θα επανυποβάλεται προς έγκριση στη Δ/νουσα Υπηρεσία εντός 7 ημερών από την κοινοποίηση των παρατηρήσεων.

- 2η Αποκλειστική τμηματική προθεσμία

Όχι αργότερα από τριάντα (30) ημερολογιακές μέρες από την υπογραφή της σύμβασης ο Ανάδοχος υποχρεούται να εκκινήσει το έργο, σύμφωνα με την πρώτη εντολή της Δ/νουσας Υπηρεσίας και με την προϋπόθεση της έγκαιρης κοινοποίησής της.

Για την παράβαση των προθεσμιών του έργου, εφαρμόζονται οι διατάξεις του άρθρου 148 του Ν.4412/16. Συγκεκριμένα επιβάλλονται ποινικές ρήτρες προς τον Εργολάβο που έχουν ως εξής:

Η ποινική ρήτρα, που επιβάλλεται στον ανάδοχο για κάθε ημέρα υπέρβασης της εγκεκριμένης συνολικής προθεσμίας καθώς και των τμηματικών προθεσμιών ορίζεται σε δεκαπέντε τοις εκατό (15%) της μέσης ημερήσιας αξίας του έργου και επιβάλλεται για αριθμό ημερών ίσο με το είκοσι τοις εκατό (20%) της προβλεπόμενης από τη σύμβαση αρχικής συνολικής προθεσμίας. Για τις επόμενες ημέρες μέχρι ακόμα δεκαπέντε τοις εκατό (15%) της αρχικής συνολικής προθεσμίας, η ποινική ρήτρα για κάθε ημέρα ορίζεται σε είκοσι τοις εκατό (20%) της μέσης ημερήσιας αξίας του έργου.

Ως μέση ημερήσια αξία, νοείται το πηλίκο της αξίας της σύμβασης δηλαδή του συνολικού χρηματικού ποσού της σύμβασης, μαζί με το ποσό των συμπληρωματικών συμβάσεων και χωρίς τον Φόρο Προστιθέμενης Αξίας (Φ.Π.Α.), προς την εγκεκριμένη προθεσμία του έργου δηλαδή την αρχική συνολική προθεσμία και όλες τις παρατάσεις που έχουν εγκριθεί μετά από σχετικό αίτημα του αναδόχου.

Οι ποινικές ρήτρες, που επιβάλλονται για την υπέρβαση της εγκεκριμένης συνολικής προθεσμίας δεν επιτρέπεται να υπερβούν συνολικά ποσοστό έξι τοις εκατό (6%) της αξίας της σύμβασης, χωρίς Φ.Π.Α..

Εφόσον, στη σύμβαση ορίζονται τμηματικές προθεσμίες, ορίζονται υποχρεωτικά και το ποσοστό των ποινικών ρητρών ανά ημέρα υπέρβασης, καθώς και ο συνολικός χρόνος για την επιβολή τους. Το συνολικό ποσό της ποινικής ρήτρας για υπέρβαση των αποκλειστικών τμηματικών προθεσμιών δεν μπορεί να ξεπεράσει σε ποσοστό το τρία τοις εκατό (3%) της αξίας της σύμβασης, χωρίς Φ.Π.Α..

Το παρόν έργο δεν υποδιαιρείται σε τμήματα και ανατίθεται ως ενιαίο σύνολο γιατί δεν μπορεί να υπάρξει ξεχωριστό λειτουργικό τμήμα στο έργο.

Άρθρο 21. Τοπογραφικές εργασίες - Εφαρμογές στο έδαφος - Σχέδιο εφαρμογής

Ο Ανάδοχος υποχρεούται να παρέχει για αποκλειστική χρήση της Υπηρεσίας, σε όλη τη διάρκεια εκτέλεσης των έργων, όλα τα όργανα ελέγχου, τα βοηθητικά εξαρτήματα και το κατάλληλο προσωπικό, που είναι αναγκαία για όλους τους τοπογραφικούς ελέγχους που θα απαιτηθούν σε όλες τις φάσεις κατασκευής του έργου. Ο Ανάδοχος, πριν αρχίσει κάθε μόνιμη εργασία, πρέπει να εγκαταστήσει ένα ολοκληρωμένο σύστημα μόνιμων υψομετρικών αφετηριών (REPERES) στα διάφορα τμήματα του έργου, όπως απαιτείται ή σύμφωνα με τις οδηγίες που θα του δοθούν (άρθρο 114, ΠΔ 696/74).

Κάθε εργασία αναγκαία κατά την κρίση της Υπηρεσίας για την εφαρμογή στο έδαφος των εγκεκριμένων χαράξεων, γίνεται με μέριμνα και δαπάνη του Αναδόχου, κατά τις οδηγίες της Υπηρεσίας, η οποία ελέγχει την ακρίβεια σύμφωνα με τους ισχύοντες κανονισμούς. Οι δαπάνες των παραπάνω εργασιών σε υλικά, μέσα και προσωπικό βαρύνουν τον Ανάδοχο.

Κατά την διάρκεια κατασκευής του έργου δύναται να απαιτηθεί η σύνταξη σχεδίων, διαγραμμάτων και πινάκων, σχέδια εφαρμογής απαραίτητα τόσο για την καλή και έγκαιρη εκτέλεση των εργασιών όσο και για την ευκολότερη παρακολούθησή τους.

Δέκα (10) ημέρες πριν από την κατασκευή της αντίστοιχης εργασίας, αρμονικά και σύμφωνα με το εγκεκριμένο αναλυτικό πρόγραμμα, ο Ανάδοχος έχει υποχρέωση να υποβάλλει στην Επιβλέπουσα Υπηρεσία το σχέδιο εφαρμογής που θα συντάσσει με δική του δαπάνη. Τα υποβαλλόμενα σχέδια πρέπει να περιέχουν όλα τα απαραίτητα κατασκευαστικά στοιχεία και περιγραφή των μεθόδων κατασκευής και θα συνοδεύονται από τεχνική έκθεση που θα περιέχει τους απαραίτητους υπολογισμούς, ώστε η Επιβλέπουσα Υπηρεσία ύστερα από έλεγχο και διορθώσεις να επιστρέψει τα σχέδια στον Ανάδοχο σε πέντε (5) μέρες. Σε περίπτωση που επιβάλλεται η ανασύνταξη των σχεδίων εφαρμογής από τον Ανάδοχο, αυτός υποχρεούται σε πέντε (5) μέρες να υποβάλλει ξανά για αναθεώρηση και η Υπηρεσία τα επιστρέφει τελικά σε τρεις (3) μέρες θεωρημένα. Έτσι ο συνολικός χρόνος από την υποβολή τους από τον Ανάδοχο μέχρι την επιστροφή τους σε αυτόν θεωρημένα να μην υπερβαίνει συνολικά τις δεκατρις (13) μέρες. *(Η Αναθέτουσα Αρχή ή ο Αναθέτων Φορέας ορίζουν τον αριθμό των ημερών που απαιτούν για τον χρόνο επιστροφής, επανυποβολής, θεώρησης και συνολικού χρόνου).*

Η θεώρηση των σχεδίων εφαρμογής δεν πρέπει να θεωρείται:

- i. Ότι επιτρέπει οποιαδήποτε απομάκρυνση από τους όρους της σύμβασης.
- ii. Ότι απαλλάσσει τον Ανάδοχο από την ευθύνη οποιουδήποτε σφάλματος που θα περιέχεται στις λεπτομέρειες του σχεδίου εφαρμογής, όπως διαστάσεις, ενδείξεις υλικών κ.λ.π.
- iii. Ότι αποτελεί έγκριση ή αποδοχή εκ μέρους του Εργοδότη και των αντιπροσώπων του για παρεκκλίσεις από τα σχέδια λεπτομερειών που παραδόθηκαν στον Ανάδοχο από τον Εργοδότη και φαίνονται μεν στα σχέδια εφαρμογής, αλλά δεν δικαιολογούνται με ειδική έκθεση που υποβάλλεται μαζί με αυτά, σύμφωνα με την επόμενη παράγραφο.

Αν για οποιαδήποτε αιτία ο Ανάδοχος κατά την εκτέλεση των εργασιών, διαπιστώσει την ανάγκη αποκλίσεων ή παραλλαγών από τα σχέδια, διαγράμματα, πίνακες και άλλα στοιχεία της Σύμβασης που του παραδόθηκαν από τον Εργοδότη, οφείλει να συμπεριλαμβάνει αυτές τις αποκλίσεις και παραλλαγές στα σχέδια εφαρμογής που θα υποβάλλει απαραίτητα και σχετική δικαιολογητική έκθεση, όπου θα τις περιγράφει και θα τις δικαιολογεί λεπτομερειακά. Από τον Εργοδότη εξαρτάται η έγκριση των υποβαλλόμενων παραλλαγών ή αποκλίσεων, συνολικά ή μερικά οπότε γίνεται προσαρμογή των σχετικών όρων της σύμβασης που επικυρώνονται με έγγραφο από την Επιχείρηση.

Η αποσιώπηση τέτοιων παραλλαγών ή αποκλίσεων ή η αναγραφή τους στα σχέδια χωρίς υποβολή της σχετικής δικαιολογητικής έκθεσης, καταλογίζεται σε βάρος του Αναδόχου.

Άρθρο 22. Χάραξη - Στοιχεία υψομετρικά και Οριζοντιογραφικά.

Με την υπογραφή του συμφωνητικού, ο Ανάδοχος οφείλει να είναι έτοιμος ώστε, σε εφαρμογή της εγκεκριμένης μελέτης, να κάνει τμηματικά και σύμφωνα με τον πίνακα εργασιών και το αναλυτικό πρόγραμμα εκτελέσεως τη χάραξη, πασσάλωση, χωροστάθμιση κλπ των αξόνων κάθε είδους αγωγών που για την τοποθέτησή τους πρόκειται να αρχίσει η εκτέλεση των εκσκαφών. Οι εργασίες αυτές θα εκτελεστούν από διπλωματούχο μηχανικό που θα προσληφθεί με μέριμνα, δαπάνες και ευθύνη του Αναδόχου.

Ο Ανάδοχος δεν μπορεί να προβάλλει καμία αντίρρηση αν σε τμήματα των αγωγών η χάραξη, για διάφορους λόγους, δεν ακολουθήσει την κατεύθυνση και διάταξη που ορίζει η εγκεκριμένη μελέτη. Η επιβλέπουσα Υπηρεσία μπορεί να αποφασίσει τροποποίηση της χαράξεως κατά τμήματα οριζοντιογραφικά και υψομετρικά. Αν δεν υπάρχουν πυκνές σταθερές υψομετρικές αφετηρίες στην περιοχή των έργων, ο Ανάδοχος οφείλει να τις πυκνώσει. Ο προσδιορισμός των απόλυτων υψομέτρων των νέων αφετηριών θα γίνει με διπλή γεωμετρική χωροστάθμιση από υπάρχουσες υψομετρικές αφετηρίες που θα δοθούν από την Υπηρεσία. Σε περίπτωση που παρουσιαστούν διαφορές μεταξύ των τοπογραφικών διαγραμμάτων της μελέτης και των πραγματικών στοιχείων του εδάφους, ο Ανάδοχος πρέπει να προσαρμόσει κατάλληλα τη χάραξη των αξόνων έπειτα από συνεννόηση με την επίβλεψη και παίρνοντας υπόψη τους κύριους αντικειμενικούς από υδραυλική άποψη σκοπούς της μελέτης.

Ο Ανάδοχος θα αποτυπώσει τις απαιτούμενες λεπτομέρειες σε κλίμακα 1:1000 και θα αναφέρει αριθμητικά τις απαραίτητες διαστάσεις και υψόμετρα. Είναι υποχρεωμένος επίσης να εντοπίσει τις θέσεις των εγκαταστάσεων (υδρεύσεως, ηλεκτρικού ρεύματος, τηλεφώνου) που επηρεάζουν την εκτέλεση του έργου. Η αναγνώριση των στοιχείων, όπου υπάρχουν φρεάτια επισκέψεως, θα γίνεται μέσω των στομιών τους. Ο Ανάδοχος θα αποκαλύψει τα σκεπασμένα καλύμματα φρεατίων στις θέσεις όπου θα πληροφορηθεί από την Επιβλέπουσα Υπηρεσία ότι υπάρχουν αγωγοί.

Ο Ανάδοχος δεν δικαιούται καμία επιπλέον αμοιβή για την αναγνώριση των στοιχείων από τα φρεάτια που υπάρχουν, τη σύνταξη σχεδίων για τα έργα που υπάρχουν γενικά και για τα σχέδια εκτελέσεως, επειδή η αμοιβή αυτή περιλαμβάνεται στις τιμές του Τιμολογίου. Στις θέσεις που δεν υπάρχουν φρεάτια επισκέψεως, η αναγνώριση των τεχνικών στοιχείων θα γίνεται με ερευνητικές τομές. Οι ερευνητικές τομές θα γίνονται μόνον κατόπιν αιτήσεως του αναδόχου για κάθε μία απ' αυτές και θα εκτελούνται μετά από έγγραφη εντολή της Επιβλέπουσας Υπηρεσίας και θα αποζημιώνονται σύμφωνα με τα άρθρα του τιμολογίου προσφοράς. Χωρίς εντολή της Επιβλέπουσας Υπηρεσίας οι ερευνητικές τομές δεν θα αποζημιώνονται.

Πριν από την εκτέλεση των ερευνητικών τομών ο Ανάδοχος υποβάλλει στην Επιβλέπουσα Υπηρεσία για έγκριση πίνακα των τομών των αγωγών. Μετά την εκτέλεση των διερευνητικών τομών ο Ανάδοχος υποβάλλει στην Επιβλέπουσα Υπηρεσία σχέδια των τομών σε κατάλληλη κλίμακα, όπου θα παρουσιάζεται η θέση των τεχνικών στοιχείων-αγωγών κοινής ωφέλειας Κ.Ω. τα οποία εντοπίστηκαν κατά την εκτέλεση των τομών. Ο αριθμός και η σωστή επιλογή των θέσεων των πιο πάνω τομών αφήνεται στην απόλυτη ευθύνη του Αναδόχου. Η Υπηρεσία οφείλει να απαντήσει μέσα σε 15 εργάσιμες ημέρες από την υποβολή. Όταν περάσει η προθεσμία αυτή θεωρείται ότι ο πίνακας έχει εγκριθεί.

Τα σχέδια εφαρμογής θα περιλαμβάνουν γενική οριζοντιογραφία των έργων και μάλιστα των αγωγών και των κοντινών τους οικοδομικών και ρυμοτομικών γραμμών. Η αποτύπωση των δικτύων και γενικά όλων των τεχνικών έργων θα γίνει στο σύστημα του ΕΓΣΑ 87.

Σε περίπτωση που ο Ανάδοχος στη διάρκεια εκτελέσεως του έργου διαπιστώσει την ύπαρξη αφανών εμποδίων οφείλει να ειδοποιήσει αμέσως την Επιβλέπουσα Υπηρεσία και να περιμένει τις κατάλληλες οδηγίες σχετικά με την εκτέλεση του έργου. Καθυστέρηση ή τροποποίηση ή ματαίωση των εργασιών για το λόγο αυτό δεν δημιουργεί στον Ανάδοχο κανένα δικαίωμα αποζημιώσεως, εννοείται όμως ότι σε αυτή την περίπτωση για τον Εργοδότη είναι υποχρεωτική ανάλογη παράταση της προθεσμίας.

Όταν τελειώσει κάποιο αυτοτελές τμήμα του δικτύου ο Ανάδοχος είναι υποχρεωμένος μέσα σε 30 ημέρες να υποβάλλει στον Εργοδότη τα εξής στοιχεία :

- i. Οριζοντιογραφική τοποθέτηση των αγωγών και των τεχνικών έργων, όπως φρεάτια, ιδιωτικές συνδέσεις κλπ. σε σχέδιο κλίμακας **1:500 που στο υπόμνημα θα φέρει πίνακα στον οποίο θα αποτυπώνονται οι θέσεις των κατασκευών σε σύστημα συντεταγμένων ΕΓΣΑ 87**
- ii. Τις θέσεις των υψομετρικών αφετηριών της περιοχής που θα σημειώνονται με αύξοντα αριθμό στην οριζοντιογραφία με τα υψόμετά τους.

Ο Ανάδοχος δεν πληρώνεται ιδιαίτερα για τις παραπάνω εργασίες, γιατί θεωρείται ότι η δαπάνη τους περιλαμβάνεται στα γενικά έξοδα των τιμών χωματουργικών εργασιών και τεχνικών έργων. Η παράδοση των παραπάνω σχεδίων αποτελεί προϋπόθεση για τη σύνταξη των επιμετρήσεων των λογαριασμών, των πρωτοκόλλων παραλαβής αφανών εργασιών (ΠΠΑΕ) και του πρωτοκόλλου προσωρινής παραλαβής του έργου.

Άρθρο 23. Εκσκαφή τάφρων -Επιχώσεις - Κατεδαφίσεις

Οι εκσκαφές τάφρων για την εγκατάσταση αγωγών και την εκτέλεση τεχνικών έργων θα γίνονται σύμφωνα με τα σχέδια εκτελέσεως και τις επί τόπου οδηγίες της Επιβλέψεως. Τα βάθη και τα πλάτη του πυθμένα εκσκαφής όπου η εφαρμογή των σχεδίων της εγκεκριμένης μελέτης δεν είναι δυνατή, ορίζονται από τον Επιβλέποντα ανάλογα με τις ειδικές τοπικές συνθήκες και τον επιδιωκόμενο βαθμό ασφάλειας κάθε αγωγού. Επιδιώκεται η εξασφάλιση αρκετού πάχους επικάλυψης, μετρούμενου από την προβλεπόμενη τελική στάθμη του εδάφους και πλάτους πυθμένα αρκετού ώστε να είναι εύκολη η κατασκευή, τοποθέτηση και συναρμολόγηση των αγωγών. Τα πρανή των τάφρων θα είναι κατακόρυφα και θα αντιστηρίζονται κατάλληλα. Εκεί όπου το επιβάλλουν οι συνθήκες του έργου, η Υπηρεσία μπορεί να καθορίσει με έγγραφο κλίσεις πρανών.

Εκσκαφές επιπλέον αυτών που καθορίζονται στα σχέδια ή από την Υπηρεσία Επίβλεψης, δεν αναγνωρίζονται χωρίς προηγούμενη έγγραφη εντολή της, όπως επίσης δεν αναγνωρίζονται και άλλες εργασίες που έγιναν εξαιτίας της επιπλέον εκσκαφής (επιχώσεις, αποκαταστάσεις οδοστρωμάτων κλπ). Ο Ανάδοχος πρέπει να εισηγείται στην Υπηρεσία Επιβλέψεως τις τροποποιήσεις που κατά τη γνώμη του επιβάλλονται και αφορούν τις κλίσεις των πρανών χρησιμοποίηση αντιστηρίξεως κλπ.

Τα προϊόντα εκσκαφής θα τοποθετούνται προσωρινά στη χαμηλότερη κατά την εγκάρσια τομή πλευρά ώστε να μην παρασύρονται από τα νερά προς την τάφρο. Οι εκσκαφές των τάφρων και οι επόμενες εργασίες μέχρι και την επανεπίχωσή τους πρέπει να γίνονται με τον ταχύτερο δυνατό ρυθμό, ιδίως σε περιοχές με μεγάλη κυκλοφορία, ώστε να μη διατηρούνται για πολύ οι ανωμαλίες που προκαλούνται στην κυκλοφορία των πεζών, αυτοκινήτων κλπ από την ύπαρξη της τάφρου, χωμάτων κλπ. Τονίζεται ιδιαίτερα ότι ο Ανάδοχος υποχρεούται να μην αφήνει τμήμα τάφρου οποιουδήποτε μήκους στο οποίο δεν θα έχουν ολοκληρωθεί οι εργασίες (από την εκσκαφή μέχρι και την επανεπίχωσή της).

Ο Ανάδοχος πρέπει να διαπιστώνει την ενδεχόμενη ύπαρξη εμποδίων πριν αρχίσουν οι εκσκαφές, συγκεντρώνοντας τα απαιτούμενα πληροφοριακά στοιχεία από τις αρμόδιες Υπηρεσίες, ώστε να αποφεύγονται ζημιές και ατυχήματα. Ιδιαίτερη προσοχή θα δίνεται ώστε να μην προκληθεί βλάβη στα υπόγεια καλώδια, δίκτυα υδρεύσεως κλπ. Όπου συναντιούνται σωληνωτοί αγωγοί υδρεύσεως οικιών πρέπει να υποστηρίζονται και να προφυλάγονται κατάλληλα. Πέρασμα δίπλα από στύλους θα αντιμετωπισθεί με πλήρη και ασφαλή ειδική αντιστήριξη της παρειάς της τάφρου στο αναγκαίο μήκος και βάθος, με τα κάθε φορά κατάλληλα μέτρα ασφάλειας. Η ύπαρξη πρόχειρων ή προσωρινών κτισμάτων π.χ. περιπτέρων δεν θα αποτελεί κατά κανόνα λόγο μεταβολής της χαράξεως του αγωγού. Απρόβλεπτες περιπτώσεις εμποδίων θα αντιμετωπίζονται ανάλογα με τις ειδικές συνθήκες

Στις διασταυρώσεις τάφρων με οδούς σημαντικής κυκλοφορίας, μετά την εκσκαφή, ο Ανάδοχος υποχρεούται να αποκαταστήσει προσωρινά την κυκλοφορία με κατασκευή προσωρινής γεφύρωσης

έπειτα από υπόδειξη της Υπηρεσίας Επίβλεψης. Ο Ανάδοχος οφείλει κατά την εκσκαφή των τάφρων να παίρνει όλα τα αναγκαία μέτρα ασφάλειας για την πρόληψη ζημιών στα έργα ή σε τρίτους και ιδίως για την πρόληψη ατυχημάτων.

Ο χαρακτηρισμός της ποιότητας των εδαφών που σκάβονται θα καθορίζεται με πρωτόκολλο από το οριζόμενο από τη Επιβλέπουσα Υπηρεσία αρμόδιο όργανο και την αποδοχή του (συνολικά ή με επιφύλαξη) από τον Ανάδοχο. Στο πρωτόκολλο αυτό γράφονται οι ενδείξεις των διατομών και για κάθε μία η αναλογία στα εκατό του εδάφους της εκσκαφής, σύμφωνα με τις τιμές του Τιμολογίου. Σχετικά με τις τιμές του τιμολογίου για γαιώδη- ημιβραχώδη και βραχώδη εδάφη, που καταρχήν περιλαμβάνουν όλα τα εδάφη όπου το σύνολο των εκσκαφών μπορεί να γίνει με σκαπάνη, τονίζεται ότι οι ίδιες τιμές εφαρμόζονται και στην περίπτωση που ο Ανάδοχος χρησιμοποιεί εκτός από τη σκαπάνη και άλλα εργαλεία εφόσον η χρησιμοποίησή τους αντικαθιστά τις εκσκαφές με σκαπάνη.

Στην τιμή της εκσκαφής των τάφρων ή τμημάτων περιλαμβάνεται και η διαμόρφωση των πρανών των τάφρων που θα γίνει με οποιοδήποτε μέσο.

Οι επιχώσεις τάφρων θα εκτελούνται γενικά μετά την πλήρη εγκατάσταση των αντίστοιχων αγωγών και την επιτυχημένη δοκιμή στεγανότητάς τους. Συγκεκριμένα μετά την επιτυχημένη δοκιμή του αγωγού, γίνεται η προστατευτική του επίχωση προσεκτικά και μέχρι να συμπληρωθεί πάχος επιχώματος τουλάχιστον 10 cm πάνω από το εξωράχιο και σε όλο το μήκος του αγωγού με άμμο. Κατά την εκτέλεση της προστατευτικής αυτής στρώσεως θα δοθεί ιδιαίτερη προσοχή ώστε να γεμίσουν όλα τα κενά, ιδιαίτερα κάτω από τον αγωγό, ώστε να εδράζεται και να προστατεύεται καλά. Στη συνέχεια και αφού τελειώσει η προστατευτική στρώση, η Επιβλέπουσα Υπηρεσία θα ελέγχει την κατάσταση του αγωγού και μετά ο Ανάδοχος θα προχωρεί στη συμπληρωματική επίχωση της τάφρου. Η επίχωση της τάφρου θα γίνει με αμμοχάλικο ή άμμο ή αυτούσιο υλικό χειμάρρου σύμφωνα πάντα με τις τυπικές διατομές, ενώ θα χρησιμοποιηθούν προϊόντα εκσκαφής στις περιπτώσεις κατά τις οποίες η Επιβλέπουσα Υπηρεσία κρίνει την καταλληλότητά τους. Θα λαμβάνονται όλα τα μέτρα, ώστε να αποκλεισθεί κάθε αισθητή μελλοντική καθίζηση. Απαιτείται η πιστή εφαρμογή των τεχνικών προδιαγραφών των σχετικών με τη συμπίκνωση των επιχώσεων. Σε περιπτώσεις που η τάφρος διασταυρώνεται με οδούς πυκνής κυκλοφορίας είναι δυνατόν μετά από υπόδειξη της Επιβλέπουσας Υπηρεσίας να γίνουν οι απαραίτητες γεφυρώσεις για την διέλευση πεζών και αυτοκινήτων. Στις περιπτώσεις αυτές ο Ανάδοχος οφείλει να διαθέτει αρκετές γεφυρώσεις, κατάλληλου ανοίγματος, για την προσωρινή επικάλυψη της τάφρου και το ασφαλές περασμάτων τροχοφόρων. Αυτές θα διατηρηθούν μέχρι την πλήρη επίχωση και την αποκατάσταση της ομαλότητας της οδού.

Οι κάθε είδους άρσεις, αποσυνθέσεις και κατεδαφίσεις κατασκευών, επιφανειακών ή υπογείων που είναι απαραίτητες για τη διάνοιξη των τάφρων, θα γίνονται σε όση έκταση είναι αναγκαίο και αναπόφευκτο για την εγκατάσταση των αγωγών. Ισχύουν τα σχετικά άρθρα του τιμολογίου και όσα συμπληρωματικά ορίζονται παρακάτω :

- i. Πριν από οποιαδήποτε κατεδάφιση η Επιβλέπουσα Υπηρεσία οφείλει να ελέγχει αν είναι αναγκαία, να καθορίζει την έκτασή της και να παίρνει, σε αντιπαράσταση με τον Εργολάβο, τις αναγκαίες διαστάσεις και όσα άλλα στοιχεία απαιτούνται για τη σύνταξη των σχετικών επιμετρήσεων και πρωτοκόλλων.
- ii. Όπου πρόκειται να προκύψουν χρήσιμα υλικά από την κατεδάφιση, ο Ανάδοχος πρέπει να παίρνει τα κατάλληλα μέτρα για την πρόληψη φθοράς τους καθώς και για την ασφαλή διαφύλαξή τους στο εργοτάξιο ώσπου να ξαναχρησιμοποιηθούν, αν υπάρχει τέτοια περίπτωση. Αν όχι τα παραδίνει με πρωτόκολλο στην Υπηρεσία και κάθε απώλεια τέτοιων υλικών βαρύνει τον Ανάδοχο, ο οποίος είναι υποχρεωμένος να τα αντικαταστήσει με καινούργια. Τα άχρηστα υλικά που προέρχονται από τις κατεδαφίσεις και είναι ακατάλληλα για επιχώσεις, πρέπει να απομακρύνονται το γρηγορότερο.
- iii. Η εναπόθεση των χρήσιμων υλικών που προκύπτουν από τις κατεδαφίσεις πρέπει να γίνεται σε κανονικούς σωρούς, ώστε να διευκολύνεται ο έλεγχος και η καταμέτρηση και σε θέσεις που

και η κυκλοφορία να μην παρεμποδίζεται και να είναι εύκολη η προσέγγιση μεταφορικών μέσων για την απομάκρυνση ή την επαναχρησιμοποίησή τους.

Άρθρο 24. Απομάκρυνση των άχρηστων υλικών.

Τα προϊόντα εκσκαφής και γενικά κάθε είδους άχρηστα υλικά που προέρχονται από κατεδαφίσεις, κατασκευές σχετικές με τις αποκαταστάσεις των οδοστρωμάτων κλπ, θα απομακρύνονται χωρίς καθυστέρηση. Τα άχρηστα υλικά θα απομακρύνονται έστω και τμηματικά, ώστε να περιοριστεί όσο είναι δυνατό το χρονικό διάστημα υπάρξεως της ανωμαλίας στην κυκλοφορία πεζών, οχημάτων κλπ που προέρχεται από αυτό. Υλικά που χρειάζονται να απομακρυνθούν είναι:

- α. Τα προϊόντα εκσκαφών
- β. Τα άχρηστα προϊόντα εκσκαφής που προέρχονται από καθαιρέσεις οδοστρωμάτων κλπ.
- γ. Τα πλεονάσματα προϊόντων εκσκαφών ή κατεδαφίσεων που προέρχονται από διάφορες σχετικές με τον αγωγό κατασκευές (λιθόστρωτα, υποδομές, αμμοχάλικο κλπ).

Η εργασία απομακρύνσεως των προϊόντων εκσκαφής που περισσεύουν πρέπει να εκτελείται από τον Ανάδοχο χωρίς αντίρρηση και άσχετα από το αν η ποσότητα είναι μεγάλη ή μικρή. Οι θέσεις αποθέσεως των υλικών αυτών εγκρίνονται κάθε φορά από την αρμόδια αρχή. Η δαπάνη απομακρύνσεως περιλαμβάνεται στην τιμή εκσκαφής.

Επισημαίνεται ιδιαίτερα ότι για τη διαχείριση των Αποβλήτων Εκσκαφών Κατασκευών και Κατεδαφίσεων (Α.Ε.Ε.Κ.) ισχύουν:

- Ο Νόμος 4042/2012 (ΦΕΚ 24/Α): “Ποινική προστασία του περιβάλλοντος - Εναρμόνιση με την Οδηγία 2008/99/ΕΚ - Πλαίσιο παραγωγής και διαχείρισης αποβλήτων - Εναρμόνιση με την Οδηγία 2008/98/ΕΚ - Ρύθμιση θεμάτων Υπουργείου Περιβάλλοντος, Ενέργειας και Κλιματικής Αλλαγής. “
- Ο Νόμος 4819/2021 (ΦΕΚ 129/Α): ” Ολοκληρωμένο πλαίσιο για τη διαχείριση των αποβλήτων Ενσωμάτωση των Οδηγιών 2018/ 851 και 2018/852 του Ευρωπαϊκού Κοινοβουλίου και του Συμβουλίου της 30ής Μαΐου 2018 για την τροποποίηση της Οδηγίας 2008/98/ΕΚ περί αποβλήτων και της Οδηγίας 94/62/ΕΚ περί συσκευασιών και απορριμμάτων συσκευασιών, πλαίσιο οργάνωσης του Ελληνικού Οργανισμού Ανακύκλωσης, διατάξεις για τα πλαστικά προϊόντα και την προστασία του φυσικού περιβάλλοντος, χωροταξικές πολεοδομικές, ενεργειακές και συναφείς επείγουσες ρυθμίσεις.”
- η ΚΥΑ 36259/1757/Ε103/23.08.2010 (ΦΕΚ 1312/24.08.2010 τεύχος Β') “Μέτρα, όροι και πρόγραμμα για την εναλλακτική διαχείριση των αποβλήτων από εκσκαφές, κατασκευές και κατεδαφίσεις (ΑΕΚΚ)” και ιδιαίτερα για τα δημόσια έργα η παράγραφος 3β του άρθρου 7.

Το κόστος διαχείρισης των Αποβλήτων Εκσκαφών Κατασκευών και Κατεδαφίσεων (Α.Ε.Ε.Κ.) βαρύνει τον προϋπολογισμό του έργου και θα καλυφθεί από τον κονδύλιο των απολογιστικών εργασιών.

Άρθρο 25. Ανακατασκευή οδοστρωμάτων - πεζοδρομίων

Μόλις εγκριθεί το οριστικό πρόγραμμα εκτελέσεως των έργων και πριν αρχίσουν οι εκσκαφές σε ασφαλοστρωμένες οδούς, ο Ανάδοχος οφείλει να ζητήσει σχετική άδεια τομής των οδοστρωμάτων κατά περίπτωση από το Δήμο (αν πρόκειται για δημοτική οδό) ή από το Δημόσιο. Επίσης αναλαμβάνει και την ευθύνη της επαναφοράς των μονίμων οδοστρωμάτων όπως ορίζεται στη σχετική άδεια και τους σχετικούς με το θέμα αυτό όρους της εργολαβίας αυτής. Τονίζεται ιδιαίτερα η υποχρέωση του Αναδόχου να προβαίνει στην άμεση και πλήρη αποκατάσταση των οδοστρωμάτων, και σε κάθε περίπτωση δεν θα επιτρέπεται η εκτέλεση άλλων εργασιών εάν υπάρχει μήκος οδού μεγαλύτερο από 100 m μη αποκαταστημένο πλήρως. Στις περιπτώσεις που υπάρχουν μόνιμα οδοστρώματα, η έκταση

της φθοράς τους κατά τη διάνοιξη των τάφρων πρέπει να είναι η ελάχιστη δυνατή και η αποκατάσταση του οδοστρώματος η τεχνικά άρτια και να γίνεται μετά από τέλεια συμπύκνωση των υποκείμενων επιχωμάτων με απαραίτητη χρήση δονητικής πλάκας, ώστε να αποκλείεται κάθε ανωμαλία ή φθορά του οδοστρώματος που ανακατασκευάζεται. Αν παρουσιαστεί κάτι τέτοιο, οποτεδήποτε μετά την ανακατασκευή και μέχρι την οριστική παραλαβή, ο Ανάδοχος οφείλει να το επισκευάσει με δική του μέριμνα και δαπάνη.

Η καθαίρεση και αποκατάσταση τομής οδοστρώματος, θα γίνεται με τον τρόπο που καθορίζεται στις Τεχνικές Προδιαγραφές.

Η αποκατάσταση των φθορών στα πεζοδρόμια που προκαλούνται από τη διάνοιξη τάφρων θα γίνεται αμέσως μετά τη συμπλήρωση της επιχώσεως. Τονίζεται ιδιαίτερα η υποχρέωση του Αναδόχου να προβαίνει στην άμεση και πλήρη αποκατάσταση των πεζοδρομίων, και σε κάθε περίπτωση δεν θα επιτρέπεται η εκτέλεση άλλων εργασιών εάν υπάρχει μήκος πεζοδρομίου μεγαλύτερο από 50 m. μη αποκαταστημένο πλήρως. Η τύπανση θα πρέπει να γίνεται απαραίτητα με δονητική πλάκα για να αποφευχθεί μελλοντική καταστροφή των πεζοδρομίων από καθιζήσεις για την οποία ο Ανάδοχος φέρει την ευθύνη και είναι υποχρεωμένος να την αποκαταστήσει με δικά του έξοδα.

Ο Ανάδοχος είναι υποχρεωμένος να αποκαταστήσει κάθε υποχώρηση που θα συμβεί ως την οριστική παραλαβή χωρίς ιδιαίτερη αποζημίωση

Άρθρο 26. Πλημμελής κατασκευή των έργων - Κακοτεχνίες

Αν κατά τη διάρκεια κατασκευής των έργων μέχρι την οριστική παραλαβή οποιαδήποτε εργασία παρουσιάσει ελαττώματα που δεν αποκαθίστανται από τον ανάδοχο, κοινοποιείται σε αυτόν ειδική διαταγή της Διευθύνουσας Υπηρεσίας. Με την ειδική διαταγή προσδιορίζονται τα ελαττώματα, καθορίζεται αν είναι ουσιώδη, επουσιώδη ή και επικίνδυνα και τάσσεται εύλογη προθεσμία για την αποκατάστασή τους. Στην αποκατάσταση μπορεί να περιλαμβάνεται η καθαίρεση των ελαττωματικών εργασιών και η ανακατασκευή τους, αν αυτό επιβάλλεται. Αν το ελάττωμα δεν είναι ουσιώδες και η αποκατάστασή του απαιτεί δυσανάλογες δαπάνες με την ειδική διαταγή καθορίζεται ποσοστό μείωσης της αμοιβής του αναδόχου για τις αντίστοιχες εργασίες. Στην τελευταία αυτή περίπτωση η διαταγή μπορεί να περιλαμβάνει και την εκτέλεση ορισμένων εργασιών για τον περιορισμό του ελαττώματος.

Αν το ελάττωμα αποκαλυφθεί κατά την παραλαβή των έργων, εφαρμόζονται οι διατάξεις της παρ. 4 του άρθρου 170 και η διαπίστωση της αποκατάστασης των ελαττωμάτων γίνεται από τη διευθύνουσα υπηρεσία.

Ο Ανάδοχος κηρύσσεται έκπτωτος από την εργολαβία (σύμφωνα με το άρθρο 160 του Ν.4412/16) όταν οι εργασίες του είναι κατά σύστημα κακότεχνες ή τα υλικά που χρησιμοποιεί δεν ανταποκρίνονται στις προδιαγραφές. Για να κηρυχθεί ο Ανάδοχος έκπτωτος για το λόγο αυτόν πρέπει να έχει προηγηθεί, τουλάχιστον μία φορά, η εφαρμογή των διατάξεων του άρθρου 159 για την αποκατάσταση των κακοτεχνιών του έργου και να έχει απορριφθεί, στο πλαίσιο της εφαρμογής των διατάξεων αυτών, η ένσταση του αναδόχου.

Άρθρο 27. Υγιεινή & Ασφάλεια Εργαζομένων στο έργο

Ο Ανάδοχος υποχρεούται να εκτελεί τα έργα με ασφαλή τρόπο για προσωπικό του, ή το προσωπικό του φορέα του έργου, ή οποιονδήποτε τρίτο, ώστε να εξαλείφονται ή να ελαχιστοποιούνται οι κίνδυνοι ατυχημάτων ή επαγγελματικών ασθενειών κατά την φάση κατασκευής του έργου (άρθρο 138 του Ν. 4412/2016) και σύμφωνα με τους Νόμους, Διατάγματα, Αστυνομικές και λοιπές διατάξεις και οδηγίες της Υπηρεσίας, που αφορούν την υγιεινή και την ασφάλεια των εργαζομένων. Ενδεικτικά και όχι περιοριστικά, αναφέρονται:

- Το από 22-12-33(ΦΕΚ 406 Α/ 33) Π.Δ. και η τροποποίησή του με το Π.Δ. 17/78 “Περί ασφαλείας εργατών και υπαλλήλων εργαζομένων επί φορητών κλιμάκων”
- Το Π.Δ. 447/75 (ΦΕΚ 142 Α/75) "Περί ασφαλείας των εν ταις οικοδομικαίς εργασίαις ασχολουμένων μισθωτών"
- Ο Ν. 495/76 (ΦΕΚ 337Α/ 76) “Περί όπλων και εκρηκτικών υλών”
- ΗΥ.Α. ΒΜ5/30428 (ΦΕΚ 589 Β/30-6-1980) “Σήμανση εκτελουμένων έργων σε οδούς εκτός κατοικημένων περιοχών”
- Το Π.Δ. 778/80 (ΦΕΚ 193Α/80) “Περί μέτρων ασφαλείας κατά την εκτέλεση οικοδομικών εργασιών”
- Το Π.Δ. 1073/81 (ΦΕΚ 260Α/81) “Περί μέτρων ασφαλείας κατά την εκτέλεση εργασιών σε εργοτάξια οικοδομών και πάσης φύσεως έργων αρμοδιότητας Πολιτικού Μηχανικού”
- ΗΥ.Α. ΒΜ5/30058 (ΦΕΚ 121 Β/23-3-1983) “Σήμανση εκτελουμένων έργων σε οδούς εντός κατοικημένων περιοχών”
- Ο Ν.1430/84 (ΦΕΚ 49Α/84) “Κυρώσεις της διεθνούς σύμβασης εργασίας που αφορά στις διατάξεις ασφαλείας στην οικοδομή, βιομηχανία κλπ.”
- Ο Ν.1568/85 (ΦΕΚ 177Α /18.10.85) “Περί υγιεινής και ασφάλειας εργαζομένων”
- Το Π.Δ. 294/88 (ΦΕΚ 138Α/88) “Ελάχιστος χρόνος απασχόλησης τεχνικού ασφαλείας και γιατρού εργασίας”
- Το Π.Δ. 395/94 (ΦΕΚ 220Α/94) “Ελάχιστες προδιαγραφές Ασφάλειας και Υγείας για τη χρησιμοποίηση εξοπλισμού εργασίας από τους εργαζόμενους κατά την εργασία τους, σε συμμόρφωση με την οδηγία 89 /655 /ΕΟΚ”.
- Το Π.Δ. 396/94 (ΦΕΚ 220/94) “Ελάχιστες προδιαγραφές ασφαλείας και υγείας για τη χρήση απ’ τους εργαζομένους εξοπλισμών ατομικής προστασίας κατά την εργασία, σε συμμόρφωση με την οδηγία 89/ 656 /ΕΟΚ”.
- Το Π.Δ. 397/94 (ΦΕΚ 221Α /94) “Ελάχιστες απαιτήσεις υγιεινής και ασφάλειας για τον χειρωνακτικό χειρισμό φορτίων, όπου υπάρχει ιδιαίτερος κίνδυνος βλάβης της ράχης και σφυϊκής χώρας, σε συμμόρφωση με την οδηγία 90/269/ΕΟΚ”.
- Το Π.Δ. 399/94 (ΦΕΚ 221 Α’/94) “Προστασία των εργαζομένων απ’ τους κινδύνους που συνδέονται με την έκθεση σε καρκινογόνους παράγοντες κατά την εργασία, σε συμμόρφωση με την οδηγία 90/340/ΕΟΚ”.
- Το Π.Δ.105/95 (ΦΕΚ 67Α/95) “Ελάχιστες προδιαγραφές για την σήμανση ασφαλείας ή / και υγείας στην εργασία, σε συμμόρφωση με την οδηγία 92/58 /ΕΟΚ”.
- Το Π.Δ. 16/96 (ΦΕΚ 10Α/96) “Ελάχιστες προδιαγραφές υγιεινής και ασφάλειας στους χώρους εργασίας, σε συμμόρφωση με την οδηγία 89/654/ ΕΟΚ”.
- Το Π.Δ. 17/96 (ΦΕΚ 11Α/96) “Εφαρμογή μέτρων για την προώθηση της βελτίωσης της υγιεινής και ασφάλειας των εργαζομένων, σε συμμόρφωση με την οδηγία 89/391/ ΕΟΚ και 91/ 383 / ΕΟΚ”.
- Το Π.Δ. 305/96 (ΦΕΚ 212Α/96) “Ελάχιστες προδιαγραφές που πρέπει να εφαρμόζονται στα προσωρινά ή κινητά εργοτάξια έργων”, σε συμμόρφωση με την οδηγία 92/ 57 / ΕΟΚ.

Σχετικά με τη λήψη μέτρων ασφαλείας είναι υποχρεωμένος να εκπονεί με ευθύνη του κάθε σχετική μελέτη (στατική μελέτη ικριωμάτων, μελέτη προσωρινής σήμανσης έργων κ.λπ.) και να λαμβάνει όλα τα σχετικά μέτρα. Ο Ανάδοχος υπέχει την πλήρη και αποκλειστική ευθύνη για κάθε ζημία που προκαλείται προς οιονδήποτε από την παράβαση των παραπάνω υποχρεώσεων, ευθυνόμενος, εκτός άλλων, και για την καταβολή των σχετικών αποζημιώσεων. Ο Ανάδοχος οφείλει να λαμβάνει μέτρα προστασίας, σύμφωνα με την ισχύουσα νομοθεσία στο Σχέδιο Ασφάλειας και Υγείας (ΣΑΥ), όπως αυτό ρυθμίζεται με τις αποφάσεις του Υφυπουργού Περιβάλλοντος, Χωροταξίας και Δημόσιων Έργων

ΔΙΠΑΔ/οικ.177/2.3.2001 (Β' 266), ΔΕΕΠΠ/85/ 14.5.2001 (Β' 686) και ΔΙΠΑΔ/οικ889/ 27.11.2002 (Β' 16), στο χρονοδιάγραμμα των εργασιών, καθώς και τις ενδεχόμενες τροποποιήσεις ή άλλες αναγκαίες αναπροσαρμογές των μελετών κατά τη φάση της μελέτης και της κατασκευής του έργου. Ο Ανάδοχος υποχρεούται μέσα σε τριάντα (30) ημέρες από την υπογραφή του συμφωνητικού να καταθέσει στον ΚτΕ τεύχος στο οποίο θα περιλαμβάνεται το Σχέδιο Ασφάλειας και Υγείας (Σ.Α.Υ.) και ο Φάκελος Ασφάλειας και Υγείας (Φ.Α.Υ.) για το σύνολο του Έργου που αναλαμβάνει, σύμφωνα με το Π.Δ. 305/96. Σημειώνεται ότι απαραίτητο στοιχείο για την παραλαβή του έργου είναι ο Φάκελος Ασφάλειας και Υγείας (Φ.Α.Υ.)

Ο Ανάδοχος οφείλει να χορηγεί στο εργατικό προσωπικό, στο προσωπικό επίβλεψης της Υπηρεσίας, καθώς και σε κάθε άλλο πρόσωπο που βρίσκεται στο χώρο του Έργου, τα απαιτούμενα κατά περίπτωση Μέτρα Ατομικής Προστασίας (ΜΑΠ) όπως π.χ., προστατευτικά κράνη, μπότες ασφαλείας, πλαστικές γαλότσες, φωσφορίζοντα πανωφόρια (για το χειμώνα), φωσφορίζοντα γιλέκα (για το καλοκαίρι), προστατευτικά γάντια, ωτοασπίδες, προστατευτικά γυαλιά και καπέλα ηλίου, κουτιά Πρώτων Βοηθειών ένα για τα γραφεία και ένα για κάθε όχημα του εργοταξίου, μάσκες διαφόρων τύπων, κ.λ.π.

Ο Ανάδοχος του έργου οφείλει να ασφαλίσει στο κατά περίπτωση ασφαλιστικό ταμείο όπως προβλέπεται από το Νόμο όλο το προσωπικό που θα απασχολήσει.

Ο Ανάδοχος είναι αποκλειστικά υπεύθυνος για την τήρηση όλων των διατάξεων και κανονισμών των σχετικών με την εκτέλεση του έργου και την παροχή εργασίας, όπως υποδεικνύονται στο Σ.Α.Υ. και Φ.Α.Υ των συμβατικών τευχών της σύμβασης, έχει την ευθύνη για κάθε παράβαση και κατά συνέπεια βαρύνεται με την καταβολή προστίμων, αποζημιώσεων και όποιων άλλων ποσών του καταλογίζονται.

Άρθρο 28. Φύλαξη υλικών, έργων, υπαρχουσών κατασκευών και μέσων

Ο Ανάδοχος οφείλει να φυλάγει με ευθύνη και δαπάνες του τα εφόδια και υλικά που έχει στην κατοχή του και που προορίζονται για την εκτέλεση του έργου. Ο Ανάδοχος θα ευθύνεται για κάθε απώλεια ή θραύση ή φθορά αυτών και έχει υποχρέωση να τα αντικαταστήσει.

Όλες οι απαιτήσεις του εργοδότη για την περιφραγή ή την ειδική φύλαξη της περιουσίας αυτού, θα εκτελούνται από τον Ανάδοχο χωρίς κάποια ιδιαίτερη αποζημίωση. Εάν ο εργοδότης διαπιστώσει ότι ο Ανάδοχος δεν προφυλάσσει με επάρκεια υλικά, μηχανήματα, εφόδια ή εργασίες που εκτελέστηκαν, τότε η περιουσία αυτή δύναται να προφυλαχθεί από τον πρώτο, με τη δαπάνη φύλαξης να βαρύνει τον Ανάδοχο, και θα κρατηθεί από όσα αυτός δικαιούται να λαμβάνει.

Άρθρο 29. Προστασία βλάστησης - περιβάλλοντος.

Ο Ανάδοχος έχει την υποχρέωση για την λήψη μέτρων προστασίας του περιβάλλοντος. Οφείλει να τηρεί τους εγκεκριμένους περιβαλλοντικούς όρους της Μελέτης Περιβαλλοντικών Επιπτώσεων του παρόντος έργου και να συμμορφώνεται με την ισχύουσα περιβαλλοντική νομοθεσία.

Ο Ανάδοχος προφυλάσσει και προστατεύει την βλάστηση της περιοχής όπου εκτελείται το έργο και ευθύνεται για κάθε κόψιμο δένδρων, θάμνων και καταστροφή φυτείας που δεν θα ήταν απαραίτητη για την εκτέλεση του έργου. Σε περίπτωση ζημιάς ή καταστροφής σε στοιχεία του φυσικού περιβάλλοντος, που δεν προβλέπονται από την εγκεκριμένη μελέτη του έργου (ή από τυχόν εγκεκριμένες από την Υπηρεσία τροποποιήσεις της), ο Ανάδοχος, ανεξάρτητα από τις οποιεσδήποτε ευθύνες που θα μπορούν να προκύψουν γι' αυτόν, είναι υποχρεωμένος να αποκαταστήσει τα υπάρχοντα έργα ή το φυσικό περιβάλλον στην κατάσταση που βρισκόταν πριν από την εγκατάσταση του, με δαπάνες του, χωρίς να δικαιούται οποιασδήποτε χρηματικής αποζημίωσης ή παράτασης προθεσμίας.

Παράβαση στην εκπλήρωση των υποχρεώσεων όπως η έλλειψη προσήκουσας προστασίας του περιβάλλοντος, η παράλειψη μέτρων προστασίας του κοινού, η καθυστέρηση στην αποκατάσταση φθορών σε άλλα δημόσια έργα ή κοινόχρηστα πράγματα επιβάλλουν στον ανάδοχο τις κυρώσεις του άρθρου 81 του Ν.3669/08.

Άρθρο 30. Βλάβες στο έργο - Βλάβες από ανώτερη βία

Μέχρι την οριστική παραλαβή ο Ανάδοχος φέρει τον κίνδυνο του έργου για βλάβες από οποιαδήποτε αιτία εκτός αν αυτές οφείλονται σε υπαιτιότητα του φορέα κατασκευής του έργου. Ο Ανάδοχος υποχρεούται να διορθώσει μέσα σε οριζόμενη από τον φορέα κατασκευής εύλογη προθεσμία τα ελαττώματα του έργου, που θα διαπιστωθούν κατά τη διάρκεια της κατασκευής και μέχρι την οριστική παραλαβή. Αν η προθεσμία αυτή περάσει άπρακτη, ο φορέας κατασκευής του έργου μπορεί να εκτελέσει τη διόρθωση σε βάρος του αναδόχου με οποιονδήποτε τρόπο, με την επιφύλαξη πάντοτε του δικαιώματός του να κηρύξει τον ανάδοχο έκπτωτο. Αν το ελάττωμα δεν είναι ουσιώδες και η διόρθωσή του απαιτεί δυσανάλογες δαπάνες γίνεται σχετική μείωση του εργολαβικού ανταλλάγματος.

Ο Ανάδοχος δεν δικαιούται καμιά αποζημίωση από τον κύριο του έργου για οποιαδήποτε βλάβη επέρχεται στα έργα, για οποιαδήποτε φθορά ή απώλεια υλικών και γενικά για οποιαδήποτε ζημία που οφείλεται σε αμέλεια, απρονοησία ή ανεπιτηδειότητα αυτού ή του προσωπικού του ή σε μη χρήση των κατάλληλων μέσων ή σε οποιαδήποτε άλλη αιτία, εκτός από τις περιπτώσεις υπαιτιότητας του φορέα κατασκευής του έργου ή ανωτέρας βίας, σύμφωνα με την παράγραφο 1 του άρθρου 157 του Ν. 4412/16. Ο Ανάδοχος είναι υποχρεωμένος να αποκαταστήσει τις βλάβες που τον βαρύνουν με δικές του δαπάνες.

Σε περίπτωση βλαβών που προκλήθηκαν από ανώτερη βία στα έργα που εκτελούνται ή στα υλικά που βρίσκονται στο εργοτάξιο, ο Ανάδοχος πρέπει να δηλώσει γραπτώς στη διευθύνουσα υπηρεσία, το είδος και την έκταση των βλαβών, καθώς και τη δαπάνη για την επανόρθωσή της κατά το μέτρο που μπορεί αυτή να εκτιμηθεί. Η δήλωση περιλαμβάνει επίσης υποχρεωτικά περιγραφή της αιτίας των βλαβών, που χαρακτηρίζεται ως ανωτέρα βία και αίτημα αποζημίωσης για αποκατάστασή τους. Η δήλωση υποβάλλεται σε ανατρεπτική προθεσμία δέκα (10) ημερών από την επέλευση της βλάβης. Αν πρόκειται για έργο που έχει περατωθεί και δεν έχει ακόμα παραληφθεί, η προθεσμία αυτή ορίζεται σε είκοσι (20) ημέρες. Όσα ισχύουν για την δήλωση βλαβών που προξενήθηκαν από ανωτέρα βία και το αίτημα αποζημίωσης για αποκατάστασή τους ορίζονται στο άρθρο 157 του Ν.4412/16.

Άρθρο 31. Χρήση έργου πριν από την αποπεράτωση

Ο Εργοδότης έχει δικαίωμα να πάρει στην κατοχή του ή να χρησιμοποιήσει οποιοδήποτε τμήμα του έργου έχει τελειώσει μερικά ή ολικά, μόνο μετά από διοικητική παραλαβή του (τμηματική) κατά τις διατάξεις του άρθρου 169 του Ν.4412/16.

Αν η κατοχή ή η χρήση αυτή καθυστερήσει την πρόοδο της εργασίας, τότε ο Εργοδότης χορηγεί ανάλογη παράταση της προθεσμίας αποπεράτωσης του έργου.

Σε περίπτωση που η χρησιμοποίηση του έργου από τον Εργοδότη πριν από την αποπεράτωση του συνεπάγεται πρόσθετες δαπάνες για τον Ανάδοχο, τότε ο Εργοδότης του καταβάλλει τις δαπάνες αυτές που πρέπει να είναι απόλυτα δικαιολογημένες.

Εργασίες για αποκατάσταση βλαβών που οφείλονται σε χρήση έργου, που παραδόθηκε σε χρήση πριν από την παραλαβή του κατά τις διατάξεις του παρόντος, εκτελούνται μόνο μετά από έγγραφη εντολή της Διευθύνουσας Υπηρεσίας σύμφωνα με τα οριζόμενα στην παρ. 11 του άρθρου 157 του Ν.4412/16..

Άρθρο 32. Περιεχόμενο των τιμών του Τιμολογίου

Οι τιμές του Τιμολογίου αναφέρονται σε μονάδες περαιωμένων εργασιών και ο Ανάδοχος δεν έχει δικαίωμα άλλης πληρωμής ή αποζημίωσης για την πλήρη και έντεχνη εκτέλεσή τους.

Σύμφωνα με τα παραπάνω σε όλες τις τιμές του Τιμολογίου περιλαμβάνονται:

- α. Οι δαπάνες λειτουργίας των μηχανημάτων που απαιτούνται για την εκτέλεση κάθε εργασίας, δηλαδή μισθώματα, τα απαιτούμενα καύσιμα και λιπαντικά, η επιβάρυνση λόγω ημεραργιών από οποιαδήποτε αιτία, οι δαπάνες παραλαβής επί τόπου και επιστροφής των μηχανημάτων, οι δαπάνες εγκατάστασης και τα ασφάλιστρά τους.
- β. Οι δαπάνες για το απαιτούμενο προσωπικό των συνεργείων και του μηχανικού εξοπλισμού από εργοδηγούς, χειριστές, μηχανοτεχνίτες, ειδικευμένους και ανειδίκευτους εργάτες, για ημερομίσθιά τους, ημεραργίες, ασφαλίσεις, ώρες αργίας, έκτακτες χρηματικές παροχές κ.λ.π.
- γ. Οι δαπάνες των υλικών που απαιτούνται για κάθε είδος εργασίας με τις φορτοεκφορτώσεις και τις μεταφορές τους, με οποιοδήποτε μέσο από τον τόπο παραγωγής ή προμήθειας επί τόπου των έργων, καθώς και κάθε άλλου υλικού που δεν αναφέρεται ιδιαίτερα αλλά που ενδεχόμενα θα απαιτηθεί για την πλήρη εκτέλεση των εργασιών.
- δ. Οι τυχόν δαπάνες για κάθε είδους ασφάλιση των υλικών και αποζημιώσεις για την προσωρινή κατάληψη εκτάσεων για την μεταφορά και αποθήκευσή τους.
- ε. Τα έξοδα απόσβεσης, φθοράς, αποθήκευσης και φύλαξης των εργαλείων, μηχανημάτων και υλικών.
- στ. Γενικά κάθε άλλη δαπάνη που δεν αναφέρεται ιδιαίτερα, αλλά που είναι απαραίτητη για την πλήρη και έντεχνη εκτέλεση της εργασίας, στην οποία αναφέρεται η σχετική τιμή του Τιμολογίου. Καμία αποζημίωση ή αμφισβήτηση δεν είναι δυνατόν να θεμελιωθεί εκ των υστέρων, είτε ως προς τις ποσότητες και τις αποστάσεις μεταφοράς των υλικών που χρησιμοποιούνται σε κάθε εργασία, είτε ως προς τις τιμές των ημερομισθίων και υλικών, μετά την αποδοχή συμμετοχής του Αναδόχου στον διαγωνισμό.
- ζ. Οι δαπάνες εκτέλεσης ορισμένων εργασιών με τα χέρια εργατοτεχνιτών για τις περιπτώσεις που η εκτέλεσή τους είναι αδύνατη ή δεν ενδείκνυται με μηχανήματα ή κρίνεται απαραίτητη για την καλύτερη εκτέλεση της εργασίας.

Άρθρο 33. Ποσοστό γενικών εξόδων και οφέλους του Αναδόχου

Το ποσοστό γενικών εξόδων και οφέλους του Αναδόχου που καθορίζεται σε δεκαοκτώ στα εκατό (18%) της αξίας της σύμβασης (χωρίς Φ.Π.Α.) δεν περιλαμβάνεται στις τιμές μονάδας του Τιμολογίου αλλά υπολογίζεται στο άθροισμα των τιμών προσφοράς και μπαίνει σε ιδιαίτερο κονδύλι στον προϋπολογισμό προσφοράς και στους λογαριασμούς πληρωμής του Αναδόχου (σύμφωνα με την παρ. 7.θ του άρθρου 53 του Ν. 4412/16). Στην έννοια του ποσοστού γενικών εξόδων και οφέλους του Αναδόχου, που καταβάλλεται πάνω στην αξία των εκτελούμενων έργων με τις ισχύουσες ή τις τιμές μονάδας, περιλαμβάνονται και οι δαπάνες σύνταξης των ειδικών εκθέσεων, σχεδίασης των σχεδίων εφαρμογής με προσαρμογή των σχεδίων της μελέτης στις μετρήσεις που έγιναν στο έδαφος με τις οδηγίες της Επίβλεψης.

Άρθρο 34. Προκαταβολές

Δεν προβλέπεται η χορήγηση προκαταβολής στον Ανάδοχο.

Άρθρο 35. Σύνταξη μητρώου του έργου

Η σύνταξη του Μητρώου του έργου θα γίνεται σύμφωνα με τις υποδείξεις της Επιβλέπουσας Υπηρεσίας. Σε κάθε περίπτωση το Μητρώο πρέπει να περιλαμβάνει απαραίτητα:

- 1) Τεχνική έκθεση στην οποία θα περιλαμβάνονται:
 - Έκθεση σχετική με την μελέτη και κατασκευή του έργου
 - Έκθεση επί του τρόπου λειτουργίας και συντηρήσεως του έργου
 - Πίνακας απογραφής, όπου θα περιγράφονται κατά τρόπο περιληπτικό, τα επιμέρους τμήματα που συγκροτούν το όλο έργο
 - Απολογισμός του συνολικού κόστους του έργου.
- 2) Σχέδια έργων, όπως εκτελέστηκαν (as build) και συγκεκριμένα :
 - i. Πλήρεις οριζοντιογραφίες, σε κατάλληλη κλίμακα με εξάρτηση από το Ελληνικό Γεωδαιτικό Σύστημα Αναφοράς (Ε.Γ.Σ.Α.), όπου θα αποτυπώνονται με ακρίβεια οι θέσεις των έργων (δίκτυα - τεχνικά έργα), με τις διαστάσεις και τα τεχνικά χαρακτηριστικά τούτων, σε συνάρτηση με άξονες οδών και θέσεις υφισταμένων κατασκευών, χωριστά για κάθε δίκτυο, όπως αυτά κατασκευάστηκαν και αποτυπώθηκαν επί τόπου. Επιπλέον στις οριζοντιογραφίες θα φαίνεται η αρίθμηση όλων των σημείων που έχουν αποτυπωθεί. Σε κάθε οριζοντιογραφία θα πρέπει να φαίνονται οι ονομασίες των δρόμων, τα οικοδομικά τετράγωνα, τα φρεάτια (επισκέψεως, συμβολής, πτώσης), οι αγωγοί (μήκος, από φρεάτιο σε φρεάτιο, - υλικό - μορφή διατομής - διάμετρος ή διαστάσεις), οι παροχές αποχέτευσης με τα αντίστοιχα φρεάτια σύνδεσης, και οι παροχές που δεν καταλήγουν σε φρεάτια, τα φρεάτια υδροσυλλογής.
 - ii. Μηκοτομές των δικτύων χωριστά για κάθε δίκτυο, σε κλίμακα υψών/μηκών 1:100/1:1000. με όλα τα απόλυτα υψομετρικά στοιχεία του εδάφους, των κατασκευασθέντων τεχνικών έργων (φρεατίων κλπ) και της ροής των αγωγών και τα λοιπά στοιχεία των αγωγών (αποστάσεις, υλικό, διατομή, κλίση κλπ).
- 3) Τα καθοριζόμενα με λεπτομέρεια από την διαταγή του Υ.Δ.Ε. αρ. 7603/5-2-1960 (Εγκ.Α 20), όπως αυτή ισχύει σήμερα τις παρακάτω φωτογραφίες :
 - i. Της προϋπάρχουσας κατάστασης στην περιοχή εκτέλεσης σημαντικών τεχνικών έργων. Αυτές θα υποβάλλονται στην Υπηρεσία μαζί με τα δικαιολογητικά της 1ης πιστοποίησης.
 - ii. Σημαντικών φάσεων εκτέλεσης των εργασιών. Αυτές θα υποβάλλονται κατά τις ενδιάμεσες πιστοποιήσεις.
 - iii. Του τελειωμένου έργου. Αυτές υποβάλλονται μαζί με τα δικαιολογητικά της τελευταίας πιστοποίησης (πριν από τον τελικό λογαριασμό).
 - iv. Στο πίσω μέρος των φωτογραφιών θα αναγράφονται τα γενικά χαρακτηριστικά του έργου και άλλα στοιχεία που θα θεωρούνται απαραίτητα για να εξάρουν το έργο και την σκοπιμότητά του, σύμφωνα με τις οδηγίες της Επίβλεψης. Οι φωτογραφίες πρέπει να παίρνονται από έμπειρα πρόσωπα να είναι καθαρές και να παραδίδονται στην Υπηρεσία, μαζί με τα αρνητικά ή σε ηλεκτρονική μορφή.
- 4) Το Σχέδιο Ασφάλειας και Υγείας (Σ.Α.Υ.) και ο Φάκελος Ασφάλειας και Υγείας (Φ.Α.Υ.) για το σύνολο του έργου, σύμφωνα με τις ισχύουσες διατάξεις.

Όλα τα ανωτέρω στοιχεία του φακέλου, με κατάλληλη αρίθμηση και ταξινόμηση θα συνταχθούν σε τρία (3) αντίγραφα τα οποία θα υποβληθούν στην Υπηρεσία μόλις αποπερατωθεί το Έργο. Οι δαπάνες για την σύνταξη του Μητρώου του έργου βαρύνουν τον Ανάδοχο και περιλαμβάνονται στις τιμές μονάδος του Τιμολογίου. Η εργολαβία θα θεωρείται ότι δεν περατώθηκε, και επομένως δεν θα εκδίδεται βεβαίωση περαίωσης, αν μετά το τέλος των εργασιών δεν υποβληθεί στην Διευθύνουσα Υπηρεσία το Μητρώο του Έργου.

Άρθρο 36. Επιμετρήσεις – Αφανείς Εργασίες

Οι επιμετρήσεις γίνονται σύμφωνα με τα οριζόμενα στο άρθρο 151 του Ν.4412/16. Κατά τη διάρκεια της κατασκευής του έργου λαμβάνονται επί τόπου όλα τα αναγκαία στοιχεία για την επιμέτρηση των ποσοτήτων των εκτελούμενων εργασιών. Σε κάθε επιμέτρηση αποτυπώνονται διακριτά οι συμβατικές ποσότητες από τις εξωσυμβατικές ποσότητες που τυχόν εκτέλεσε ο ανάδοχος, κατόπιν εντολών της υπηρεσίας.

Στο τέλος κάθε τμηματικής προθεσμίας, όπως ορίζεται στο χρονοδιάγραμμα της σύμβασης, άλλως στο τέλος κάθε μήνα, εφόσον δεν υφίσταται χρονοδιάγραμμα ή σε άλλη χρονική περίοδο που ορίζεται στα έγγραφα της σύμβασης, ο ανάδοχος συντάσσει επιμετρήσεις κατά διακριτά μέρη του έργου για τις εργασίες που εκτελέστηκαν το προηγούμενο προβλεπόμενο διάστημα. Η επιμέτρηση περιλαμβάνει για κάθε εργασία συνοπτική περιγραφή της με ένδειξη του αντίστοιχου άρθρου του τιμολογίου ή των πρωτοκόλλων κανονισμού τιμών μονάδας νέων εργασιών που εκτελέστηκαν και τα αναγκαία γι' αυτό επιμετρητικά σχέδια, στοιχεία και διαγράμματα, με βάση τα στοιχεία απευθείας καταμέτρησης των εργασιών ή των δηλώσεων της προηγούμενης παραγράφου.

Οι επιμετρήσεις, συνοδευόμενες από τα αναγκαία επιμετρητικά στοιχεία και σχέδια, σε έντυπη και ηλεκτρονική μορφή, υποβάλλονται, από τον ανάδοχο στη διευθύνουσα υπηρεσία με δήλωση περί της αλήθειας αυτών. Η υποβολή των επιμετρήσεων αποτελεί προϋπόθεση της τμηματικής πληρωμής του αναδόχου.

Ο προϊστάμενος της διευθύνουσας υπηρεσίας δύναται οποτεδήποτε να διατάξει τη συνολική ή δειγματοληπτική ενδεικτική επαλήθευση οποιασδήποτε υποβληθείσας επιμέτρησης, σε κάθε περίπτωση, όμως, υποχρεούται να προβεί σε δειγματοληπτικό ενδεικτικό έλεγχο επαλήθευσης επιμετρήσεως, σε αριθμό που αντιστοιχεί σε ποσοστό σαράντα τοις εκατό (40%) των επιμετρήσεων που υποβλήθηκαν ή τουλάχιστον τέσσερις (4) εξ αυτών, αν υποβάλλονται λιγότερες από δέκα (10) επιμετρήσεις.

Αν διαπιστωθεί υποβολή ανακριβούς ή εκ προθέσεως αναληθούς επιμέτρησης, ο προϊστάμενος της διευθύνουσας υπηρεσίας διατάσσει πλήρη έλεγχο του συνόλου των υποβληθεισών επιμετρήσεων και καλείται ο ανάδοχος με πρόσκληση της διευθύνουσας υπηρεσίας να υποβάλλει, εντός ταχθείσης με την πρόσκληση προθεσμίας, που δεν μπορεί να είναι μικρότερη των τριών (3) ημερών και μεγαλύτερη των δέκα (10) ημερών, τα πραγματικά επιμετρητικά στοιχεία και να παράσχει εξηγήσεις. Ως ανακριβείς θεωρούνται οι επιμετρήσεις, που φέρουν προφανή υπολογιστικά σφάλματα ή παραλείψεις ή αναφορά λανθασμένου άρθρου του τιμολογίου και δεν μπορούν να αποδοθούν σε πρόθεση του αναδόχου να εξαπατήσει τη διευθύνουσα υπηρεσία. Ως εκ προθέσεως αναληθείς επιμετρήσεις νοούνται οι επιμετρήσεις που εκ προθέσεως περιέχουν αναληθή επιμετρητικά στοιχεία. Οι ανακριβείς ή εκ προθέσεως αναληθείς επιμετρήσεις διορθώνονται οποτεδήποτε με πρωτοβουλία της διευθύνουσας υπηρεσίας. Δικαίωμα διόρθωσης των ανακριβών επιμετρήσεων διατηρεί και ο ανάδοχος. Κατά των αποφάσεων της διευθύνουσας υπηρεσίας χωρεί ένσταση κατ' άρθρο 174.

Αν υποβληθούν ανακριβείς ή εκ προθέσεως αναληθείς επιμετρήσεις και εφόσον αυτές είχαν ως συνέπεια την πληρωμή λογαριασμού, συντάσσεται σε βάρος του αναδόχου, με απόφαση της διευθύνουσας υπηρεσίας, αρνητικός λογαριασμός για την επιστροφή του τυχόν αχρεωστήτως καταβληθέντος ποσού, προσαυξημένου κατά ποσοστό τρία τοις εκατό (3%) ως ειδικής ποινικής ρήτρας στις περιπτώσεις εκ προθέσεως αναληθών επιμετρήσεων.

Αν παρέλθει άπρακτη η ταχθείσα ανωτέρω προθεσμία της παρ. 4 ή ο ανάδοχος καθ' υποτροπή προβαίνει στην υποβολή αναληθών επιμετρήσεων, τούτος κηρύσσεται υποχρεωτικά έκπτωτος με απόφαση της Προισταμένης Αρχής, κατόπιν εισήγησης της διευθύνουσας υπηρεσίας και καταπίπτει σε βάρος του η εγγύηση καλής εκτέλεσης. Ως υποτροπή θεωρείται ιδίως, η υποβολή τουλάχιστον τριών αναληθών επιμετρήσεων. Κατά της απόφασης έκπτωσης χωρεί ένσταση κατ' άρθρο 174. Οι κυρώσεις

της παρούσας δεν εμποδίζουν την επιβολή και άλλων κυρώσεων που προβλέπονται είτε σε διατάξεις του παρόντος είτε από διατάξεις της κείμενης νομοθεσίας.

Όταν πρόκειται για εργασίες, η ποσοτική επαλήθευση των οποίων δεν είναι δυνατή στην τελική μορφή του έργου (αφανείς εργασίες), όπως εργασίες που πρόκειται να επικαλυφθούν από άλλες και δεν είναι τελικά εμφανείς, ποσότητες που παραλαμβάνονται με ζύγιση ή άλλα παρόμοια, ο Ανάδοχος υποβάλλει δήλωση γνωστοποίησης αφανών εργασιών που συνοδεύει υποχρεωτικά την επιμέτρηση αυτών, η οποία συνιστά διακριτή επιμέτρηση και περιλαμβάνει δήλωση περί της αλήθειας των στοιχείων, υπογράφεται δε, τόσο από τον ανάδοχο όσο και από τους τεχνικούς του άρθρου 139, περί διεύθυνσης έργου από την πλευρά του αναδόχου. Ο ανάδοχος πριν από την επικάλυψη των εργασιών αυτών υποχρεούται να καλεί τον επιβλέποντα να ελέγξει τις εργασίες αυτές σε ημερομηνία, που δεν απέχει περισσότερο από τρεις (3) ημέρες από την κοινοποίηση της πρόσκλησης. Ο επιβλέπων συντάσσει έκθεση στην οποία επιβεβαιώνεται η εκτέλεση των εργασιών αυτών και υποβάλλεται αμελλητί στον προϊστάμενο της διευθύνουσας υπηρεσίας. Η έκθεση συνοδεύεται απαραίτητα από επαρκή, για την τεκμηρίωση της εκτέλεσης των αφανών εργασιών, αριθμό ψηφιακών φωτογραφιών, οι οποίες περιλαμβάνονται στο Μητρώο του έργου. Ο επιβλέπων είναι υποχρεωμένος να ανταποκριθεί στο αίτημα ελέγχου των αφανών εργασιών. Ακολουθώς, ο ανάδοχος ενημερώνει ηλεκτρονικά τον προϊστάμενο της διευθύνουσας υπηρεσίας. Η παράλειψη ελέγχου των αφανών εργασιών μέσα στην ως άνω προθεσμία συνιστά υπερημερία του κυρίου του έργου, αν προκύπτει ότι ο ανάδοχος υφίσταται ζημία για τον λόγο αυτόν. Η έκθεση παραλαβής αφανών εργασιών συνοδεύει υποχρεωτικά την επιμέτρηση αυτών, δεν έχει εκτελεστό χαρακτήρα και δεν προσβάλλεται αυτοτελώς, παρά μόνο από κοινού με την εγκριτική πράξη της επιμέτρησης αυτής, που εκδίδει η διευθύνουσα υπηρεσία εντός προθεσμίας τριάντα (30) ημερών από την υποβολή της.

Ειδικώς ο χαρακτηρισμός και η παραλαβή του φυσικού εδάφους στο οποίο εκτελείται το έργο, γίνονται από δύο (2) ή περισσότερους τεχνικούς, που ορίζονται από τη διευθύνουσα υπηρεσία. Ο ορισμός των τεχνικών του προηγούμενου εδαφίου ανακοινώνεται στην Προϊσταμένη Αρχή, η οποία μπορεί να ορίσει και άλλον τεχνικό. Η Προϊσταμένη Αρχή μπορεί σε κάθε περίπτωση να ορίσει επιτροπή αποτελούμενη από τρεις (3) τουλάχιστον τεχνικούς για επανέλεγχο του χαρακτηρισμού και της παραλαβής του φυσικού εδάφους. Αν δεν επαρκεί το τεχνικό προσωπικό ή σε περίπτωση αδυναμίας να ληφθεί απόφαση, λόγω διαφωνίας των υπαλλήλων που ορίζονται σε άρθριο αριθμό, ο ανωτέρω χαρακτηρισμός εδαφών γίνεται κατά τον προσφορότερο τρόπο με απόφαση της Προϊσταμένης Αρχής.

Δύο (2) μήνες το αργότερο μετά τη βεβαιωμένη περάτωση του έργου ο Ανάδοχος είναι υποχρεωμένος να υποβάλει στη Διευθύνουσα Υπηρεσία επί μέρους επιμετρήσεις που λείπουν και την «τελική επιμέτρηση», δηλαδή τελικό συνοπτικό πίνακα που ανακεφαλαιώνει τις ποσότητες όλων των τμηματικών επιμετρήσεων, η οποία υπογράφεται από τον ανάδοχο και από έναν τουλάχιστον από τους τεχνικούς του άρθρου 139. Στην τελική επιμέτρηση εμφανίζονται διακριτά οι συμβατικές εργασίες, οι οποίες εκτελέστηκαν με βάση τη σύμβαση ή με εγκεκριμένους Ανακεφαλαιωτικούς Πίνακες Εργασιών και οι εξωσυμβατικές, έστω και αν εκκρεμεί η διαδικασία τακτοποίησής τους. Η τελική επιμέτρηση ελέγχεται από τον επιβλέποντα, ο οποίος υποβάλλει εντός προθεσμίας δύο (2) μηνών προς τη διευθύνουσα υπηρεσία σχετική έκθεση. Η διευθύνουσα υπηρεσία υποχρεούται, εντός δύο (2) μηνών από την υποβολή της έκθεσης του προηγούμενου εδαφίου, να εκδώσει απόφαση περί της έγκρισης αυτής. Σε περίπτωση εμφάνισης διαφορών μεταξύ επιμέρους επιμετρήσεων και τελικής επιμέτρησης, ο ανάδοχος υποχρεούται, εντός της ταχθείσας από τη διευθύνουσα υπηρεσία προθεσμίας, η οποία δεν μπορεί να είναι μικρότερη των τριών (3) ημερών, να προβεί σε πλήρη και αιτιολογημένη απόδειξη της εμφανιζόμενης διαφοράς.

Σε περίπτωση που δεν υποβληθεί από τον ανάδοχο τελική επιμέτρηση, το αργότερο εντός δύο μηνών από την κοινοποίηση προς αυτόν της βεβαίωσης περαίωσης των εργασιών, επιβάλλεται σε βάρος του, για κάθε συμπληρωμένο μήνα καθυστέρησης, ειδική ποινική ρήτρα ποσοστού δύο χιλιοστών (2%) επί του συνολικού ποσού που έχει καταβληθεί στον ανάδοχο μέχρι τότε για την όλη σύμβαση. Η ποινική ρήτρα επιβάλλεται με απόφαση της διευθύνουσας υπηρεσίας και για έξι (6) το πολύ μήνες

καθυστερήσης. Ανεξάρτητα από την επιβολή της ποινικής ρήτηρας και μετά την πάροδο του χρόνου επιβολής της, η τελική επιμέτρηση συντάσσεται από την υπηρεσία που μπορεί να χρησιμοποιήσει γι' αυτό ιδιώτες τεχνικούς και συνεργεία καταλογίζοντας τη σχετική δαπάνη σε βάρος του αναδόχου. Η τελική επιμέτρηση που συντάσσεται με αυτόν τον τρόπο κοινοποιείται στον ανάδοχο, και αν δεν την αμφισβητήσει με ένσταση, τούτη καθίσταται οριστική και απρόσβλητη ως προς τις παραδοχές της.

Μαζί με την τελική επιμέτρηση ο ανάδοχος μπορεί να υποβάλει και κάθε άλλο αίτημά του που σχετίζεται με δικαίωμά του από την εκτέλεση της σύμβασης, αν αυτό δεν έχει αποσβεστεί και η σχετική αξίωση παραγραφεί, σύμφωνα με όσα ορίζονται στο άρθρο 173, περί αποσβέσεων δικαιωμάτων του αναδόχου, ή αν το σχετικό δικαίωμα δεν έχει αποσβεστεί ή παραγραφεί. Μετά την υποβολή ή σύνταξη κατά την παρ. 6 της τελικής επιμέτρησης, ο ανάδοχος δεν μπορεί να εγείρει σχετικές απαιτήσεις παρά μόνο για οψιγενείς αιτίες.

Άρθρο 37. Περαίωση εργασιών - Παραλαβή

Όσα αφορούν τη βεβαίωση περάτωσης των εργασιών, τη σύνταξη του πρωτοκόλλου παραλαβής των εργασιών, την τελική επιμέτρηση και την έγκρισή τους καθώς και όσα αφορούν τη συγκρότηση επιτροπών παραλαβής, προσωρινής και οριστικής, διέπονται από τα σχετικά άρθρα του Ν.4412/16 (για την Διοικητική Παραλαβή του έργου, ισχύει το άρθρο 169 του Ν.4412/2016, για το χρόνο υποχρεωτικής συντήρησης των έργων το άρθρο 171, ενώ για την Παραλαβή, ισχύουν τα οριζόμενα στο άρθρο 172 του Ν.4412/2016). Για τη Βεβαίωση περάτωσης εργασιών ισχύει το άρθρο 168 του ν. 4412/2016.

Άρθρο 38. Λογαριασμοί - Πιστοποιήσεις - Πληρωμές του Αναδόχου

Οι τμηματικές πληρωμές θα γίνονται κάθε μήνα με βάση ανακεφαλαιωτικούς λογαριασμούς που στηρίζονται στις επιμετρήσεις των εργασιών και στις δηλώσεις γνωστοποίησης αφανών εργασιών. Απαγορεύεται να περιλαμβάνονται στον λογαριασμό εργασίες που δεν έχουν επιμετρηθεί. Στις τμηματικές αυτές πληρωμές η Επίβλεψη κατά την απόλυτη κρίση της μπορεί να περιλάβει και την αξία των υλικών που θα ενσωματωθούν στο έργο, και εισκομίσθηκαν με έγκριση της υπηρεσίας στα εργοτάξια ή σε αποθήκες που δηλώθηκαν και εγκρίθηκαν.

Οι ποσότητες των υλικών που πιστοποιούνται δεν μπορούν να ξεπερνούν εκείνες που απαιτούνται για την εκτέλεση των προσεχών εργασιών του εγκεκριμένου προγράμματος. Τα πιστοποιούμενα υλικά και έργα μόλις πληρωθούν ανήκουν στον Εργοδότη, χωρίς αυτό να απαλλάσσει τον Ανάδοχο από την ευθύνη για τα υλικά και τα έργα που έχουν πληρωθεί, όπως και για την αποκατάσταση έργου ή υλικού που έχει τυχόν πάθει ζημία και, γενικά, χωρίς ο Εργοδότης να παραιτείται από το δικαίωμα να απαιτήσει την εκπλήρωση όλων των όρων της σύμβασης.

Για τις πιστοποιήσεις, την σύνταξη, την υποβολή, τον έλεγχο και την πληρωμή των λογαριασμών και την εκκαθάριση όλων των αμοιβαίων απαιτήσεων της εργολαβικής σύμβασης εφαρμόζονται όσα λεπτομερειακά αναφέρονται στο άρθρο 152 του Ν.4412/16.

Μετά τη διενέργεια της παραλαβής και την έγκριση του πρωτοκόλλου ο Ανάδοχος συντάσσει και υποβάλλει «τελικό λογαριασμό». Για τον τελικό λογαριασμό εφαρμόζονται ανάλογα οι διατάξεις του άρθρου 152 του Ν.4412/16. Με την έγκριση του τελικού λογαριασμού εκκαθαρίζονται οι εκατέρωθεν απαιτήσεις από την σύμβαση εκτέλεσης, εκτός από τις απαιτήσεις που προκύπτουν από μεταγενέστερες διαδικασίες διοικητικής, συμβιβαστικής ή δικαστικής επίλυσης διαφορών.

Για την είσπραξη κάθε λογαριασμού ο Ανάδοχος θα προσκομίζει απόδειξη εξόφλησης όλων των ασφαλιστικών Ταμείων για τον τρέχοντα λογαριασμό, εκτός αν αυτά αποδίδονται από τον Εργοδότη.

Άρθρο 39. Φόροι - Κρατήσεις - Τέλη - Δασμοί

Ο Ανάδοχος υπόκειται σε όλους ανεξάρτητα τους βάσει των κειμένων νόμων φόρους, τέλη, δασμούς και κρατήσεις υπέρ του Δημοσίου ή τρίτων που ισχύουν κατά τη μέρα της δημοπρασίας.

Σύμφωνα με την παρ. 7 του άρθρου 138 Ν.4412/16 οι φόροι, τέλη, δασμοί, κρατήσεις και οποιεσδήποτε άλλες νόμιμες επιβαρύνσεις βαρύνουν τον ανάδοχο, όπως ισχύουν κατά το χρόνο που δημιουργείται η υποχρέωση καταβολής τους. Κατ' εξαίρεση, φόροι του Δημοσίου, λοιπά τέλη που βαρύνουν άμεσα το εργολαβικό αντάλλαγμα, βαρύνουν τον ανάδοχο μόνο στο μέτρο που ίσχυαν κατά το χρόνο υποβολής της προσφοράς. Μεταγενέστερες αυξομειώσεις, αυξομειώνουν αντίστοιχα το οφειλόμενο εργολαβικό αντάλλαγμα.

Για το έργο βρίσκει εφαρμογή η παρ. 10 του άρθρου 1 του ν. 4281/2014 σχετικά με την αντιστροφή της υποχρέωσης απόδοσης ΦΠΑ, οπότε τον ΦΠΑ αποδίδει ο αναθέτων φορέας και όχι ο Ανάδοχος, ο οποίος τιμολογεί χωρίς ΦΠΑ.

Καμία δασμολογική ή φορολογική απαλλαγή δεν αναγνωρίζεται στα καύσιμα και λιπαντικά.

Άρθρο 40. Πληρωμές προσωπικού - Δαπάνες βαρύνουσες τον Ανάδοχο.

Σύμφωνα με το άρθρο 138 του Ν.4412/16 ο Ανάδοχος σε κάθε περίπτωση βαρύνεται με όλες τις απαιτούμενες δαπάνες για την ολοκλήρωση του έργου, όπως είναι οι δαπάνες όλων των εργοδοτικών επιβαρύνσεων, οι δαπάνες για την μετακίνηση του προσωπικού του, οι δαπάνες της μεταφοράς, διαλογής, φύλαξης, φθοράς κλπ των υλικών, οι δαπάνες λειτουργίας, συντήρησης, απόσβεσης, μίσθωσης μηχανημάτων και οχημάτων, οι δαπάνες δοκιμών, προσπελάσεων προς το έργο και τις θέσεις για την λήψη των υλικών και παρακαμπτηρίων οδών για την διευκόλυνση της συγκοινωνίας και αποτροπή αποκοπής της κυκλοφορίας γενικά, σύστασης και διάλυσης εργοταξίων και οι δαπάνες αποζημιώσεων στο προσωπικό του.

Ο Ανάδοχος οφείλει να πληρώνει τακτικά κάθε βδομάδα το ημερομίσθιο και κάθε μήνα το υπαλληλικό προσωπικό του. Επίσης οφείλει να πληρώνει κι αυτούς που του προμηθεύουν κάθε είδους υλικά που χρησιμοποιούνται στο έργο και τα ενοίκια των μηχανημάτων που μισθώνει. Σε περίπτωση καθυστέρησης του Αναδόχου πληρωμής του προσωπικού του, όσων καθυστερείται η πληρωμή τους έχουν δικαίωμα να τη ζητήσουν με αναφορά τους στον Προϊστάμενο της Επιβλέπουσας Υπηρεσίας,.

Αν ο Ανάδοχος καθυστερεί τις πληρωμές των αποδοχών του προσωπικού που έχει προσλάβει και χρησιμοποιεί στο έργο, η Διευθύνουσα Υπηρεσία μετά από γραπτή όχληση των ενδιαφερομένων, καλεί τον ανάδοχο να εξοφλήσει τους δικαιούχους μέσα σε δεκαπέντε (15) ημέρες. Αν ο Ανάδοχος δεν εξοφλήσει τους δικαιούχους, τότε η Διευθύνουσα Υπηρεσία συντάσσει καταστάσεις πληρωμής των οφειλομένων και πληρώνει απευθείας τους δικαιούχους από τις πιστώσεις του έργου, για λογαριασμό του αναδόχου και έναντι του λαβείν του. Σε εφαρμογή της παραγράφου αυτής μπορεί να πληρωθούν οι αποδοχές μέχρι και των τριών (3) τελευταίων μηνών πριν από την όχληση των ενδιαφερομένων. Προϋπόθεση της πληρωμής είναι να υπάρχει οφειλή του κυρίου του έργου εκ της κατασκευής του αποδεικνυόμενη ή όπως προκύπτει από υποβληθέντα ή συντασσόμενο εκ της Διευθύνουσας Υπηρεσίας λογαριασμό.

Ο Ανάδοχος οφείλει να καταβάλλει στο εργατοτεχνικό προσωπικό του δώρα λόγω εορτών Πάσχα και Χριστουγέννων που κάθε φορά καθορίζονται με αποφάσεις του Υπουργείου Εργασίας, όπως και μέρες υποχρεωτικής αργίας, χορήγησης άδειας με αποδοχές, αποζημίωση λόγω απόλυσης όπως και τις νόμιμες εισφορές του στους ασφαλιστικούς επικουρικούς οργανισμούς ή ταμεία.

Άρθρο 41. Αναθεώρηση συμβατικής αξίας των έργων

Για την αναθεώρηση της συμβατικής αξίας των έργων ισχύουν οι διατάξεις του άρθρου 153 του Ν.4412/16.

Άρθρο 42. Κανονισμός νέων τιμών μονάδας

Όλες οι εργασίες θα εκτελεσθούν και θα πληρωθούν με τις τιμές μονάδας που προβλέπονται στο τιμολόγιο. Αν παρουσιαστεί ανάγκη σύνταξης νέας τιμής μονάδας, θα συνταχθεί σύμφωνα με τις διατάξεις του άρθρου 156 του Ν.4412/16.

Άρθρο 43. Απολογιστικές εργασίες

Στην εκτέλεση του έργου δεν προβλέπεται η υλοποίηση εργασιών απολογιστικά πέραν της δαπάνης διάθεσης των προϊόντων εκσκαφών και κατεδαφίσεων σε χώρους Α.Ε.Κ.Κ..

Η εκτέλεση των απολογιστικών εργασιών με, η πληρωμή τους και το ποσοστό γενικών εξόδων και οφέλους του Αναδόχου καθορίζεται από τις διατάξεις των άρθρων 126 και 154 του Ν.4412/16.

Άρθρο 44. Προσωρινή & οριστική διακοπή των έργων - Διάλυση της Σύμβασης

Εφαρμόζονται οι διατάξεις του άρθρου 161 του Ν.4412/16.

Άρθρο 45. Διακανονισμός σύμβασης μετά από πτώχευση ή θάνατο του Αναδόχου

Στην προκειμένη περίπτωση έχουν εφαρμογή οι διατάξεις του άρθρου 167 του Ν.4412/16.

Άρθρο 46. Πινακίδες ενδεικτικές του έργου

Δεν έχει εφαρμογή.

Άρθρο 47. Αρχαιότητες

Ο Ανάδοχος είναι υποχρεωμένος να ειδοποιήσει την Διευθύνουσα Υπηρεσία αν τυχόν κατά την κατασκευή των έργων βρεθούν αρχαιότητες ή οποιαδήποτε έργα τέχνης. Στην περίπτωση αυτή εφαρμόζονται οι διατάξεις για τις αρχαιότητες.

Άρθρο 48. Πρόγραμμα Ποιότητας Έργου (Π.Π.Ε.)

Απαιτείται η εκπόνηση και εφαρμογή Προγράμματος Ποιότητας Έργου σε κάθε δημόσιο έργο (Κατασκευή ή και Μελέτη), του οποίου ο προϋπολογισμός δημοπράτησης, υπερβαίνει το ποσό 1.500.000 ευρώ χωρίς ΦΠΑ, σύμφωνα με τις διατάξεις των αποφάσεων ΔΕΕΠ/οικ.502/13.10.2000 (Β' 1265), ΔΙΠΑΔ/οικ. 611/ 24.7.2001 (Β' 1013), ΔΙΠΑΔ/οικ.501/1.7.2003 (Β' 928) του Υφυπουργού Περιβάλλοντος, Χωροταξίας και Δημόσιων Έργων. Εφαρμόζονται επίσης και οι παρακάτω αποφάσεις:

α) ΔΕΕΠΠ/οικ.4/ 19.1.2001 (Β' 94),

β) ΔΕΕΠΠ/οικ.110/12.5.2003 (Β' 624) του Υφυπουργού Περιβάλλοντος, Χωροταξίας και Δημόσιων Έργων,

γ) η Δ14/43309/5.3.2001 (Β' 332) του Υπουργού Περιβάλλοντος, Χωροταξίας και Δημόσιων Έργων και

δ) ΔΙΠΑΔ/οικ. 12/13.01.2009 (Β' 125Β/ 27.01.2009).

Το Π.Π.Ε. ενσωματώνει και κωδικοποιεί όλες τις απαιτήσεις των συμβατικών τευχών, περιγράφει τις φάσεις ανάπτυξης του έργου και τις αντίστοιχες δραστηριότητες, είναι σε πλήρη εναρμόνιση και περιλαμβάνει το χρονοδιάγραμμα του έργου, καθορίζει τον τρόπο οργάνωσης και διοίκησης του έργου και τον τρόπο και τις λεπτομέρειες συγκέντρωσης και αρχειοθέτησης των στοιχείων κατά την κατασκευή, ώστε να ικανοποιούνται οι απαιτήσεις ιχνηλασιμότητας. Το Π.Π.Ε. αποτελεί το εσωτερικό κανονιστικό έγγραφο του έργου και παρέχει όλα τα εργαλεία παρακολούθησης του έργου, συγκέντρωσης των στοιχείων, τεκμηρίωσης των εργασιών που έχουν εκτελεστεί και αρχειοθέτησής τους.

Η επίβλεψη της εφαρμογής του Προγράμματος Ποιότητας Έργων, η υλοποίηση των Σχεδίων ελέγχων και δοκιμών, καθώς και η αξιολόγηση των εργαστηριακών ελέγχων και δοκιμών, μπορεί να ανατίθενται σε διαπιστευμένους φορείς Επιθεώρησης – Πιστοποίησης, σύμφωνα με τα πρότυπα ΕΛΟΤ EN ISO/IEC 17021 για συστήματα διαχείρισης ποιότητας ΕΛΟΤ EN ISO 9001 κατ' ελάχιστο στο πεδίο εφαρμογής ΕΑ 28 στην Ελλάδα ή σε χώρα μέλος της Ευρωπαϊκής Ένωσης, για συστήματα διαχείρισης περιβάλλοντος κατά ΕΛΟΤ EN ISO 14001, για συστήματα υγείας και ασφάλειας στην εργασία κατά ΕΛΟΤ 1801 και OHSAS 18001.

ΑΛΕΞΑΝΔΡΟΥΠΟΛΗ ΙΑΝΟΥΑΡΙΟΣ 2026

Η ΣΥΝΤΑΞΑΣΑ

**ΘΕΩΡΗΘΗΚΕ
Ο ΔΙΕΥΘΥΝΤΗΣ ΤΗΣ
ΤΕΧΝΙΚΗΣ ΥΠΗΡΕΣΙΑΣ ΤΗΣ Δ.Ε.Υ.Α.Α.**

**ΣΚΑΡΛΟΠΟΥΛΟΥ ΚΩΝΣΤΑΝΤΙΝΑ
ΑΡΧΙΤΕΚΤΩΝ ΜΗΧΑΝΙΚΟΣ Π.Ε.**

**ΠΑΝΙΤΣΙΔΗΣ ΓΕΩΡΓΙΟΣ
ΗΛΕΚΤΡΟΛΟΓΟΣ ΜΗΧΑΝΙΚΟΣ**

ΔΗΜΟΤΙΚΗ ΕΠΙΧΕΙΡΗΣΗ
ΥΔΡΕΥΣΗΣ ΑΠΟΧΕΤΕΥΣΗΣ
ΔΗΜΟΥ ΑΛΕΞΑΝΔΡΟΥΠΟΛΗΣ
ΤΕΧΝΙΚΗ ΥΠΗΡΕΣΙΑ

ΕΡΓΟ: ΚΑΤΑΣΚΕΥΗ ΕΠΕΚΤΑΣΕΩΝ - ΝΕΩΝ
ΣΥΝΔΕΣΕΩΝ ΚΑΙ ΣΥΝΤΗΡΗΣΗ
ΔΙΚΤΥΩΝ ΑΠΟΧΕΤΕΥΣΗΣ ΔΗΜΟΥ
ΑΛΕΞΑΝΔΡΟΥΠΟΛΗΣ

ΠΡΟΫΠΟΛΟΓΙΣΜΟΣ:

325.185,81€

Τεχνική Συγγραφή Υποχρεώσεων.

1 ΓΕΝΙΚΑ.

1.1 Υποχρεωτική εφαρμογή των Ε.ΤΕ.Π.

Το παρόν τεύχος Τ.Σ.Υ. περιλαμβάνει τους τεχνικούς συμβατικούς όρους σύμφωνα με τους οποίους και σε συνδυασμό με τους όρους των υπολοίπων συμβατικών τευχών, ο Ανάδοχος θα εκτελέσει τις κατασκευές του έργου.

Όλες οι εργασίες κα εκτελεστούν με τους γενικά παραδεκτούς κανόνες της Επιστήμης και της Τεχνικής και σύμφωνα με όσα ειδικότερα αναφέρονται στο παρόν τεύχος

Κατά την εκτέλεση των εργασιών έχουν υποχρεωτική εφαρμογή οι εγκεκριμένες Ελληνικές Τεχνικές Προδιαγραφές (Ε.ΤΕ.Π), σύμφωνα με την υπ' αριθμ. ΔΙΠΑΔ/ΟΙΚ/273/17-7-2012 Απόφαση του Αναπληρωτή Υπουργού Ανάπτυξης, Ανταγωνιστικότητας, Υποδομών, Μεταφορών & Δικτύων με θέμα: «Έγκριση τετρακοσίων σαράντα (440) Ελληνικών Τεχνικών Προδιαγραφών (ΕΤΕΠ), με υποχρεωτική εφαρμογή σε όλα τα Δημόσια Έργα» (ΦΕΚ 2221Β / 30-7-2012). Σύμφωνα με την Εγκύκλιο 26 (ΑΘΗΝΑ, 4 - 10 -2012, Αρ. πρωτ. : ΔΙΠΑΔ/οικ/ 356) του ΥΠΟΥΡΓΕΙΟΥ ΑΝΑΠΤΥΞΗΣ, ΑΝΤΑΓΩΝΙΣΤΙΚΟΤΗΤΑΣ, ΥΠΟΔΟΜΩΝ, ΜΕΤΑΦΟΡΩΝ & ΔΙΚΤΥΩΝ, για την αποφυγή ογκωδών και δαπανηρών τευχών δημοπράτησης, οι ΕΤΕΠ κα αναρτηθούν στην ιστοσελίδα της Γ.Γ.Δ.Ε. (www.ggde.gr) υπό μορφή αρχείων PDF, (ιδιαίτερο αρχείο ανά τίτλο ΕΤΕΠ) με εμφάνιση υδατογράφημα της Γ.Γ.Δ.Ε., με δυνατότητα μόνον ανάγνωσης και εκτύπωσης. Με τον τρόπο αυτό τα επίσημα εγκεκριμένα κείμενα κα είναι προσπελάσιμα από κάθε ενδιαφερόμενο, χωρίς όμως δυνατότητα επέμβαση επί του περιεχομένου τους.

Επισημαίνεται, ότι στο ΦΕΚ 2524/Β/2016, δημοσιεύθηκε η υπ.αρ. ΔΚΠ/οικ. 1211/01-08-2016 Απόφαση του Υπουργού Υποδομών, Μεταφορών & Δικτύων με θέμα «Αναστολή της υποχρεωτικής εφαρμογής πενήντα εννέα (59) Ελληνικών Τεχνικών Προδιαγραφών (ΕΛΟΣ-ΕΣΕΠ)». Η αναστολή της υποχρεωτικής εφαρμογής οφείλεται στις ανάγκες επικαιροποίησης τους.

Με σκοπό την αποφυγή προβλημάτων στην εκτέλεση των Δημοσίων Έργων και μέχρι την ολοκλήρωση των διαδικασιών επικαιροποίησης, το Υπουργείο Υποδομών, Μεταφορών & Δικτύων, με την εγκύκλιο 17 (Αθήνα, 7-9-2016, Αρ. πρωτ. ΔΚΠ/οικ./1322), πρότεινε στη θέση τους να χρησιμοποιούνται οι αντίστοιχες πενήντα εννέα (59) Προσωρινές Εθνικές Τεχνικές Προδιαγραφές (Π.Ε.Τ.ΕΠ). Η αντιστοιχία των υπό αναστολή Ε.ΤΕ.Π με τις αντίστοιχες Π.Ε.ΤΕ.Π. παρουσιάζεται στον πίνακα Α της εν λόγω εγκυκλίου.

Οι Ε.ΤΕ.Π. παραπέμπουν κατά συστηματικό τρόπο στα Ευρωπαϊκά Πρότυπα και τα πάσης φύσεως ενσωματωμένα υλικά στις εκτελούμενες εργασίες και στις υποχρεώσεις σήμανσης CE που προβλέπονται από τα Εναρμονισμένα Ευρωπαϊκά Πρότυπα (hEN) στο πλαίσιο της Οδηγίας 89/106.

Για τα ενσωματούμενα υλικά, εργαστηριακούς ελέγχους κ.λ.π. ισχύουν οι απαιτήσεις που προβλέπονται στην εκάστοτε ισχύουσα έκδοση των Ευρωπαϊκίν Προτύπων.

Η ενσωμάτωση στα έργα, υλικών με σήμανση CE είναι επιβεβλημένη, ανεξαρτήτως αν τα άρθρα των Συμβατικών Τιμολογίων, αναφέρουν τούτο ρητά ή όχι.

Αν ο Διαγωνιζόμενος διαπιστώσει απόκλιση συγκεκριμένου όρου των Τεχνικών Προδιαγραφών από την Κοινοτική Νομοθεσία οφείλει να ενημερώσει την Υπηρεσία εντός αποκλειστικής προθεσμίας, εκπνέουσας την ημέρα κατάθεσης των προφορών, διά ειδικής επιστολής. Στην αντίθετη περίπτωση :

- α. Στερείται του δικαιώματος οποιαδήποτε οικονομικής αποζημίωσης
- β. Στην περίπτωση που αναδειχθεί Ανάδοχος υποχρεούται επί πλέον να συμπράξει με το ΚτΕ στην εναρμόνιση του αποκλίνοντος όρου με την Κοινοτική Νομοθεσία έστω κι αν τούτο συνεπάγεται οικονομική του επιβάρυνση, επειδή αυτή (αν υπάρχει) νοείται ότι περιλαμβάνεται στον εύλογο επιχειρηματικό κίνδυνο.

1.2 Συμπληρωματικές προδιαγραφές.

Όσον αφορά στα εν ισχύ εθνικά κανονιστικά κείμενα (Υπουργικές Αποφάσεις, Εγκύκλιοι, Προδιαγραφές κ.λ.π.), όσα δεν έρχονται σε αντίθεση με τις εγκεκριμένες Ε.ΤΕ.Π. δεν περιλαμβάνονται στο θεματολόγιο αυτών, εξακολουθούν να ισχύουν υπό τις προϋπόθεση ότι δεν έρχονται σε αντίθεση με τα Εναρμονισμένα Ευρωπαϊκά Πρότυπα (hEN) που έχουν θεσπισθεί με τις σχετικές Κ.Υ.Α.

Συμπληρωματικά προς τα ανωτέρω και κατά σειράν ισχύος κα εφαρμόζονται:

- α. Οι Κοινές Τεχνικές Προδιαγραφές ήτοι εκείνες που έχουν εκπονηθεί με διαδικασία αναγνωρισμένη από τα κράτη μέλη της Ευρωπαϊκής Ενώσεως με σκοπό την εξασφάλισή της ενιαίας εφαρμογής σε όλα τα κράτη - μέλη και έχουν δημοσιευθεί στην Επίσημη Εφημερίδα των Ευρωπαϊκών Κοινοτήτων.
- β. Οι «Ευρωπαϊκές Τεχνικές Εγκρίσεις» (Ε.Τ.Ε.) που είναι οι ευνοϊκές τεχνικές εκτιμήσεις της καταλληλότητας ενός προϊόντος για χρήση, με γνώμονα την ικανοποίηση των βασικών απαιτήσεων για τις κατασκευές με βάση τα εγγενή χαρακτηριστικά του προϊόντος και τους τιθέμενους όρους εφαρμογής και χρήσης του. Τέτοιες (ΕΤΕ) χορηγούνται από τον οργανισμό που είναι αναγνωρισμένος για τον σκοπό αυτό από το εκάστοτε κράτος - μέλος.
- γ. Οι Πρότυπες Τεχνικές Προδιαγραφές (ΠΤΠ) του πρώην Ελληνικού Υπουργείου Περιβάλλοντος Χωροταξίας και Δημοσίων Έργων (Υ.ΠΕ.ΧΩ.ΔΕ) του προγενέστερου Υπουργείου Δημοσίων Έργων (Υ.Δ.Ε) καθ' ο μέρος αυτές δεν αντιβαίνουν στην Κοινοτική Νομοθεσία και στις .Ε.ΤΕ.Π.
- δ. Συμπληρωματικά προς τα παραπάνω, θα εφαρμόζονται οι προδιαγραφές ISO (International Standards Organization) και σε συμπλήρωσή αυτών τα γερμανικά DIN και τα βρετανικά BS, τα γαλλικά AFNOR και οι ASTM και AWWA των ΗΡΑ. Εφόσον δεν αναφέρεται χρονολογία εκδόσεων αυτών, νοείται η πλέον πρόσφατη έκδοση τους.

1.3 Υποχρεώσεις διαγωνιζομένων και αναδόχου.

Εφίσταται η προσοχή στους παρακάτω όρους:

- Με την επιφύλαξη ισχύς των όρων των παραγρ. 1.1 και 1.2 ο Ανάδοχος θα καθορίζει με λεπτομέρεια, σε κάθε μελέτη όλες τις εφαρμοστέες προδιαγραφές. Τούτο κα γίνεται όχι αργότερα από την υποβολή της συναφούς μελέτης.
- Κάθε διαγωνιζόμενος και συνεπώς ο Ανάδοχος με την υποβολή της προσφοράς του αναγνωρίζει ότι οι προαναφερθείς προδιαγραφές είναι κατάλληλες και επαρκείς για την εκτέλεση του Έργου και ότι αναλαμβάνει κάθε υποχρέωση, κίνδυνο ή συνέπεια που απορρέει από την εφαρμογή τους.

1.4 Δαπάνες αναδόχου.

Πλέον οι δαπάνες για την εφαρμογή των όρων των παρόντων Τεχνικών Προδιαγραφών και των

σχετικών και/ι αναφερομένων κωδίκων / προδιαγραφών / κανονισμών κα βαρύνουν τον Ανάδοχο ασχέτως αν γίνεται ρητή σχετική αναφορά τούτου ή όχι. Ο Ανάδοχος δεν θα επιβαρύνει τις δαπάνες για μία συγκεκριμένη δραστηριότητα μόνον αν γίνεται ρητοί και αδιαμφισβήτητη αναφορά σε σχετικό άρθρο των Τεχνικών προδιαγραφών περί του αντιθέτου.

1.5 Παραλαβή υλικών με ζύγιση.

Δεν έχει εφαρμογή

2 ΤΕΧΝΙΚΕΣ ΠΡΟΔΙΑΓΡΑΦΕΣ ΑΓΩΓΩΝ-ΦΡΕΑΤΙΩΝ ΚΑΙ ΕΞΑΡΤΗΜΑΤΩΝ ΑΠΟΧΕΥΤΕΥΣΗΣ.

2.1 Γενικά

Ο ανάδοχος πρέπει να υποβάλει μέσα σε ένα μήνα από την υπογραφή της σύμβασης πρόταση για την εκλογή του εργοστασίου κατασκευής υλικών καθώς και πρόταση για την έγκριση των υλικών που θα χρησιμοποιήσει. Εάν μεταξύ της πρότασης του αναδόχου και της Υπηρεσίας δεν επέλθει συμφωνία, τότε η Υπηρεσία θα προτείνει δύο εργοστάσια κατασκευής ή δύο υλικά, εκ των οποίων θα επιλέξει το ένα.

Στον Φάκελο της πρότασης θα πρέπει κατ' ελάχιστον να περιλαμβάνονται:

- Τεχνικά Φυλλάδια των προσφερόμενων υλικών
- ISO 9001:2015 του κατασκευαστή

2.2 Σωλήνας πλαστικός και εξαρτήματα υπονόμων από πολυβινυλοχλωρίδιο PVC σειράς 41

Οι πλαστικοί σωλήνες θα είναι από μη πλαστικοποιημένο σκληρό χλωριούχο πολυβινύλιο χωρίς πλαστικοποιητές (U-PVC 100) και πρέπει να ανταποκρίνονται πλήρως προς το πρότυπο ΕΛΟΤ EN 1401 «Συστήματα πλαστικών σωληνώσεων υπογείων αποχετεύσεων και αποσταγγίσεων χωρίς πίεση -Μη πλαστικοποιημένο πολυβινυλοχλωρίδιο (PVC-U) >> και τις Γερμανικές προδιαγραφές DIN 19534.1/79, DIN 19534.2/87 και τις οποίες θα εφαρμοσθούν σε όλη την έκταση αυτών εφόσον δεν ορίζεται διαφορετικά στην παρούσα. Σε περίπτωση που κάποια διάταξη του ΕΛΟΤ 476 δεν συμφωνεί προς τις αναφερόμενες παραπάνω Γερμανικές προδιαγραφές, υπερισχύει η διάταξη ΕΛΟΤ 476.

Στον Φάκελο της πρότασης θα πρέπει να περιλαμβάνονται:

- ΕΛΟΤ 476 (ή βάση του νέου προτύπου ΕΛΟΤ EN 1401«Συστήματα πλαστικών σωληνώσεων υπογείων αποχετεύσεων και αποσταγγίσεων χωρίς πίεση -Μη πλαστικοποιημένο πολυβινυλοχλωρίδιο (PVC-U)»
- DIN 19534.1/79
- DIN 19534.2/87

Ειδικά Χαρακτηριστικά

Οι σωλήνες θα παραδίδονται σε τεμάχια ωφέλιμου μήκους 6.00 μέτρων, χρώματος πορτοκαλί (RAL 8023) με ενσωματωμένο σύνδεσμο τύπου μούφας εσωτερικού ελαστικού δακτυλίου στεγανότητας . Κάθε τεμάχιο θα φέρει τυπωμένη λωρίδα με το σήμα του κατασκευαστή, τον τύπο του υλικού U-PVC 100, τις προδιαγραφές, και την εξωτερική διάμετρο σε χιλιοστά. Τα στοιχεία αυτά θα επισημαίνονται ευκρινώς επί του σωλήνα με ανεξίτηλο χρώμα ή ανάγλυφα. Θα είναι κατάλληλα για εγκαταστάσεις υπογείων δικτύων

αποχέτευσης. Θα εξασφαλίζουν μεγάλη αντοχή στη διάβρωση από τις περισσότερες ουσίες (χημικά, οξέα, άλατα, κ.λ.π.) ή απόβλητα. Θα διαθέτουν λεία εσωτερική επιφάνεια έτσι ώστε να μην επιτρέπουν την επικάλυψη διαφόρων σωμάτων (πουρί) και να εξασφαλίζουν καλύτερες συνθήκες ροής και χαμηλές απώλειες πίεσης. Θα διαθέτουν όσο το δυνατόν μικρότερο βάρος έτσι ώστε να μεταφέρονται και να τοποθετούνται εύκολα. Θα διαθέτουν μεγάλη μηχανική αντοχή σε εσωτερικά και εξωτερικά φορτία. Θα έχουν μεγάλη διάρκεια ζωής. Θα έχουν την δυνατότητα επαρκούς κάμψεως έτσι ώστε να ακολουθούν μικροκαθιζήσεις του εδάφους λόγω της ευκαμψίας τους. Θα έχουν αποθηκευτεί σε καλά αερισμένους και στεγασμένους χώρους ώστε να προφυλάσσονται από την ηλιακή ακτινοβολία, από τις ψηλές θερμοκρασίες ή από τις άσχημες καιρικές συνθήκες.

Το καθαρό (ωφέλιμο) μήκος του εγκατεστημένου σωλήνα πρέπει να είναι 6.00 μέτρα με το τμήμα εκείνο του σωλήνα το οποίο εισέρχεται στην υποδοχή του συνδέσμου (μούφα) κατά την εγκατάσταση.

Οι σωλήνες PVC θα είναι άνευ ραφής και θα συνδέονται μεταξύ τους με ενσωματωμένους συνδέσμους από το ίδιο υλικό τύπου υποδοχής (μούφας) στεφανωμένους με ελαστικούς δακτυλίους .

Οι ενσωματωμένοι σύνδεσμοι τύπου υποδοχής (μούφας), οι στεγανούμενοι με ελαστικούς δακτυλίους πρέπει να ανταποκρίνονται στις προδιαγραφές για αυτό τον σκοπό.

Το πάχος του τοιχώματος των ενσωματωμένων συνδέσμων τύπου υποδοχής (μούφα), στεγανομένων με ελαστικούς δακτυλίους πρέπει να είναι τουλάχιστον τέτοιο ώστε ο σύνδεσμος να ανταποκρίνεται στις ίδιες απαιτήσεις αντοχών με τον σωλήνα.

Οι σωλήνες κατά την μεταφορά τους δεν πρέπει να ρίπτονται κατά την φόρτωση και εκφόρτωση τους (ούτε με ανατροπή της καρότσας του αυτοκινήτου).

Απαγορεύεται η χρήση συρματόσχοινων ή αλυσίδων ή γάντζων ή άλλων αιχμηρών αντικειμένων κατά την μεταφορά και φορτοεκφόρτωση των σωλήνων. Οι σωλήνες ή οι συσκευασίες των σωλήνων θα μεταφέρονται και θα φορτοεκφορτώνονται με πλατείς υφασμάτινους ιμάντες.

Επί τόπου στην παράδοση οι σωλήνες θα εξετάζονται σχολαστικά στο φως με γυμνό οφθαλμό και θα ελέγχονται για αυλακώσεις, παραμορφώσεις, ελαττώματα, ανομοιογένειες. Οι προσφερόμενοι σωλήνες θα είναι τύπου Σ41, κατάλληλοι για λειτουργία σε δίκτυα αποχέτευσης -υπονόμου. Η επιβλέπουσα υπηρεσία διατηρεί το δικαίωμα, προς επαλήθευση της ποιότητας των υλικών, να προβεί με έξοδα των αναδόχων στον έλεγχο αυτών σε διαπιστευμένα εργαστήρια.

Τα εξαρτήματα αποχέτευσης θα είναι από σκληρό P.V.C, σειράς 41 και χαρακτηριστικών όπως αποτυπώνονται στον παρακάτω πίνακα. Θα συμμορφώνονται με το πρότυπο «ΕΛΟΤ EN 1401-1 για συστήματα πλαστικών σωληνώσεων υπόγειων αποχετεύσεων και αποστραγγίσεων, χωρίς πίεση από μη πλαστικοποιημένο πολυβινυλοχλωρίδιο (PVC-U)». Θα πληρούν τις τεχνικές προδιαγραφές των σωλήνων αποχέτευσης από PVC-U, SN4, SDR 41 .

2.3 Ελαστικοί δακτύλιοι στεγανότητας

Οι σωλήνες θα συνοδεύονται από ελαστικούς δακτυλίους στεγανότητας. Οι ελαστικοί δακτύλιοι στεγανότητας θα είναι κατασκευασμένοι σύμφωνα με το πρότυπο ΕΛΟΤ EN 681-1. Υλικά κατασκευής των ελαστικών στεγανωτικών δακτυλίων είναι το SBR (Styrene – Butadiene Rubber) NBK (Acrylonitrile – butadiene Rubber) η EPDM (Ethylene Propylene Diene Monomer) Ο προμηθευτής θα προσκομίζει τις δηλώσεις συμμόρφωσης των δακτυλίων στεγάνωσης με το ως άνω πρότυπο. Για την παραγωγή των ελαστικών

δακτυλίων στεγανότητας μπορεί να χρησιμοποιηθεί φυσικό ή συνθετικό ελαστικό ή μίγμα αυτών. Το υλικό πρέπει να είναι αβλαβές από τοξικολογικής άποψης και να μη μεταβάλλει τις οργανοληπτικές ιδιότητες του νερού. Οι δακτύλιοι πρέπει να είναι βουλκανισμένοι και να μην υφίστανται αποθείωση. Να είναι επίσης ομοιογενείς και ελεύθεροι εγκλεισμάτων αέρος, ορατών πόρων, χαραγών και εξογκωμάτων που επηρεάζουν την λειτουργία του δακτυλίου. Η μορφή του δακτυλίου πρέπει να είναι τέτοια ώστε να εξασφαλίζει απόλυτη στεγανότητα του συνδέσμου. Γενικά για τους ελαστικούς στεγανωτικούς δακτυλίους θα διαλαμβάνονται στην προσφορά οι προδιαγραφές που αυτοί θα πληρούν και βάσει των οποίων θα γίνεται ο ποιοτικός τους έλεγχος.

2.4 Φρεάτια σύνδεσης αποχέτευσης Φ400

Τα φρεάτια αναμονών αποχέτευσης ακαθάρτων υδάτων από PVC Φ 400 προορίζονται για τη δημιουργία αναμονών για σύνδεση με το δίκτυο ακαθάρτων και θα είναι κατασκευασμένα από καλούπι Ευρωπαϊκής παραγωγής. Το κυρίως σώμα των φρεατίων θα κατασκευάζεται από PP διαμέτρου Φ 400. Το συνολικό του ύψος θα είναι περίπου 370 mm και το άνω άκρο του φρεατίου θα είναι διαμορφωμένο σε μούφα – ποτήρι έτσι ώστε με τη χρήση ανάλογου μήκους σωλήνα PVC Φ 400 Σειρά 41, να προκύπτει το επιθυμητό ύψος φρεατίου. Στον πυθμένα θα υπάρχουν διαμορφωμένες η είσοδος και η έξοδος διαμέτρου Φ160 με την απαραίτητη ρήση. Η είσοδος και έξοδος διαμέτρου Φ 160 βρίσκονται υπό γωνία 900 σε σχέση με τον άξονα του φρεατίου. Κάθε φρεάτιο θα συνοδεύεται υποχρεωτικά από τάπα και ελαστικό δακτύλιο στεγάνωσης Φ160, ώστε να είναι δυνατή η σφράγιση μίας εκ των δύο οπών Φ160 από τον Ανάδοχο.

2.5 Πλαστικοί Σωλήνες Δομημένου Τοιχώματος Με Λεία Εσωτερική Και Αυλακωτή (Corrugated) Εξωτερική Επιφάνεια

2.5.1 ΑΝΤΙΚΕΙΜΕΝΟ ΕΡΓΑΣΙΩΝ

Αντικείμενο της παρούσας τεχνικής προδιαγραφής είναι η κατασκευή υπογείων δικτύων βαρύτητας για την αποχέτευση ακαθάρτων από πλαστικούς σωλήνες πολυπροπυλενίου, δομημένου τοιχώματος. Το δίκτυο αποχέτευσης ακαθάρτων κατασκευάζεται με σωλήνες πολυπροπυλενίου δομημένου τοιχώματος, με λεία εσωτερική επιφάνεια και τραπεζοειδή εξωτερική επιφάνεια, δακτυλίου $SN \geq 10 \text{ kN/m}^2$.

2.5.2 ΠΟΙΟΤΗΤΑ ΚΑΙ ΧΑΡΑΚΤΗΡΙΣΤΙΚΑ ΣΩΛΗΝΩΝ

Η ποιότητα, τα χαρακτηριστικά, οι έλεγχοι και οι δοκιμές αποδοχής των σωλήνων θα είναι σύμφωνα με τα καθοριζόμενα στο Ευρωπαϊκό πρότυπο κατασκευής EN 13476-3+A1:2009.

EN 13476-3+A1:2009 Plastics piping systems for non-pressure underground drainage and sewerage. Structured-wall piping systems of unplasticized poly(vinyl chloride) (PVC-U), polypropylene (PP) and polyethylene (PE). Specifications for pipes and fittings with smooth internal and profiled external surface and the system, Type B

Κατασκευαστής σύμφωνα με το παραπάνω πρότυπο είναι το εργοστάσιο, από το οποίο ο ανάδοχος θα προμηθευτεί τους σωλήνες.

Σημειώνεται ότι, οι σωλήνες που θα ενσωματωθούν στο έργο θα πρέπει να είναι πιστοποιημένοι σύμφωνα με το παραπάνω πρότυπο από ανεξάρτητο Ευρωπαϊκό διαπιστευμένο φορέα πιστοποίησης,

(EBETAM, BV, BSI, BULAQUA, KIWA κτλ)

Τόσο οι σωλήνες όσο και τα εξαρτήματα θα ελέγχονται σύμφωνα με τις προαναφερθείσες μεθόδους του προτύπου EN 13476-3+A1:2009 και ο Ανάδοχος πριν την παραγγελία, θα πρέπει να προσκομίσει επιπροσθέτως πιστοποιητικό (παραγωγής, όχι δοκιμών) από τον προτεινόμενο κατασκευαστή συμμόρφωσης σύμφωνα με το EN 13476-3+A1:2009 για την παραγωγή των σωλήνων.

2.5.3 ΔΟΚΙΜΕΣ – ΠΡΟΤΥΠΑ

EN ISO 9969	Θερμοπλαστικοί σωλήνες – Προσδιορισμός της ακαμψίας δακτυλίου
EN 744	Συστήματα πλαστικών σωληνώσεων και αγωγών – Θερμοπλαστικοί σωλήνες - Δοκιμή αντοχής σε εξωτερικά κτυπήματα
EN 9967	Προσδιορισμός του λόγου ερπυσμού
EN 3126	Συστήματα πλαστικών σωληνώσεων – Πλαστικά εξαρτήματα Προσδιορισμός διαστάσεων
EN 681-1	Ελαστομερή παρεμβύσματα χυτευμένων με μήτρα
EN 1277	Στεγανότητα των συνδέσεων- αποδεδειγμένη με πρωτόκολλο δοκιμής, δοκιμασμένη σε θετική πίεση 0,5 bar και αρνητική πίεση -0,3 bar (κενό)

Οι σωλήνες και τα ειδικά εξαρτήματα από πολυπροπυλένιο θα παραδίδονται στο φορέα υλοποίησης του Έργου αφού έχουν πραγματοποιηθεί όλες οι υποχρεωτικές και οι τυχόν προαιρετικές δοκιμές αποδοχής, που έχουν κριθεί σκόπιμες, όπως αυτές καθορίζονται από τα ισχύοντα πρότυπα.

Ο φορέας υλοποίησης του έργου έχει το δικαίωμα να παρίσταται στις δοκιμές ελέγχου των υλικών με νόμιμα εξουσιοδοτημένο εκπρόσωπο του.

2.5.4 ΣΗΜΑΝΣΗ ΣΩΛΗΝΩΝ

Σε κάθε σωλήνα θα αναγράφονται τουλάχιστον τα παρακάτω

1. Η ονομαστική διάμετρος
2. Η κλάση δακτυλοειδούς ακαμψίας
3. Ο κατασκευαστής
4. Το πρότυπο κατασκευής EN13476
5. Ημερομηνία παραγωγής

2.5.5 ΜΕΘΟΔΟΣ ΚΑΤΑΣΚΕΥΗΣ – ΑΠΑΙΤΗΣΕΙΣ

Η μούφα σύνδεσης θα α) είναι ενσωματωμένη, β) από το ίδιο υλικό με τον σωλήνα, γ) θα τοποθετείται κατά το στάδιο παραγωγής του και δ) θα εξασφαλίζεται η δυνατότητα να μην αποσυναρμολογείται η σύνδεση μεταξύ των σωλήνων, όπου κρίνεται απαραίτητο λόγω υψηλού υδροφόρου ορίζοντα ή/και σε δυσμενείς συνθήκες εδάφους. Οι σωλήνες για το σύνολο των προς εγκατάσταση παρτίδων και για όλη την διάρκεια αποπεράτωσης του έργου θα έχουν το ίδιο χρώμα εσωτερικά και εξωτερικά σύμφωνα με το τεχνικό φυλλάδιο του κατασκευαστικού οίκου.

Η διακίνηση και η αποθήκευση των σωλήνων και των ειδικών τεμαχίων θα γίνεται με προσοχή για την αποφυγή φθορών. Τα οχήματα μεταφοράς θα έχουν μήκος τέτοιο ώστε οι σωλήνες να μην εξέχουν από την

καρότσα. Η καρότσα θα έχει λείες επιφάνειες, χωρίς προεξοχές αιχμηρών αντικειμένων που θα μπορούσαν να τραυματίσουν τους σωλήνες.

Για την φορτοεκφόρτωση θα χρησιμοποιούνται γερανοί ή λοιπά ανυψωτικά μηχανήματα.

Οι σωλήνες θα αποθηκεύονται σε στεγασμένους χώρους και θα τοποθετούνται σε τέτοια διάταξη, ώστε να αποφευχθούν στρεβλώσεις και παραμορφώσεις λόγω υπερκείμενου βάρους.

Επειδή οι σωλήνες έχουν προδιαμορφωμένα άκρα (ενσωματωμένη μούφα) τα άκρα αυτά θα προεξέχουν και δεν θα αποτελούν σημεία στήριξης.

Η αποθήκευση των σωλήνων θα γίνεται σε επίπεδες επιφάνειες χωρίς προεξοχές αιχμηρών λίθων που θα μπορούσαν να προκαλέσουν τραυματισμό τους.

Οι σωλήνες θα αποθηκεύονται και θα μετακινούνται κατά τρόπο ώστε να μη ρυπαίνονται από χώματα, λάσπη, βρώμικα νερά και λοιπούς ρυπαντές. Επίσης θα προφυλάσσονται από την άμεση έκθεση στην ακτινοβολία του ήλιου και την επαφή με λιπαντικά, χρώματα, καύσιμα κλπ. Οι σωλήνες όταν παραμένουν στο εργοτάξιο επί μακρόν, θα αποθηκεύονται σε στεγασμένους χώρους ή θα επικαλύπτονται με αδιαφανή πλαστικά φύλλα.

2.5.6 ΤΟΠΟΘΕΤΗΣΗ ΣΩΛΗΝΩΝ

Ο πυθμένας της τάφρου στη στάθμη των χωματουργικών θα είναι ομαλός χωρίς προεξέχοντες αιχμηρούς λίθους. Ανάλογα με την κατηγορία των σωλήνων θα διαμορφώνεται η προβλεπόμενη από την μελέτη στρώση έδρασης από άμμο.

Η επιφάνεια έδρασης θα ελέγχεται επιμελώς ως προς την ομαλότητα της και τα υψόμετρα τα οποία θα πρέπει να υλοποιούν με ακρίβεια την προβλεπόμενη κλίση από την μελέτη.

Εφιστάται η προσοχή στις θέσεις των συνδέσεων όπου η διάμετρος της σωληνογραμμής αυξάνει τοπικά λόγω της μούφας, ώστε να αποφεύγεται η στήριξη των σωλήνων σε εκείνα τα σημεία μόνο.

Πριν από τον καταβιβασμό τους στο όρυγμα οι σωλήνες θα τοποθετούνται κατά μήκος του, θα ελέγχονται με προσοχή για εξακρίβωση τυχόν βλαβών ή φθορών κατά την μεταφορά τους και θα καθαρίζονται με επιμέλεια από τυχόν ρύπους.

Στη συνέχεια θα τοποθετούνται με προσοχή στο όρυγμα, ανάλογα με το βάρος τους και το βάθος του ορύγματος, είτε με τα χέρια είτε με μηχανικά μέσα. Εάν το βάθος ξεπερνά τα 2,0m η καταβίβαση τους θα γίνεται με τη βοήθεια σχοινιών ή μηχανικών μέσων.

Η κατασκευή των αγωγών θα αρχίζει από τα κατάντη προς τα ανάντη της ροής.

Κατά την τοποθέτηση των σωλήνων θα τηρούνται επακριβώς οι κλίσεις της εγκεκριμένης μελέτης και θα αποφεύγονται οποιεσδήποτε τοπικές κοιλότητες ή εξάρσεις κατά μήκος του άξονα.

Σε κάθε περίπτωση θα επιτευχθεί απόλυτα συνεχής και ομοιόμορφη έδραση των σωλήνων σε όλο το μήκος του.

Πριν από κάθε, έστω και μερική, πλήρωση των σκαμμάτων θα γίνεται λεπτομερής έλεγχος των υψομέτρων των σωλήνων. Συνιστάται η χρήση εξοπλισμού ελέγχου ευθυγράμμισης με ακτίνες laser.

2.5.7 ΣΥΝΔΕΣΗ ΣΩΛΗΝΩΝ

Οι σωλήνες δομημένου τοιχώματος πολυπροπυλενίου φέρουν ενσωματωμένη μούφα και ελαστικό

δακτύλιο σε όλες τις διαμέτρους και με αυτό τον τρόπο διευκολύνουν το συνεργείο για γρήγορη εγκατάσταση, εξασφαλίζοντας την απόλυτη στεγανότητα του δικτύου, ιδίως σε περιοχές με υψηλό επίπεδο υδροφόρου ορίζοντα.

Όταν απαιτείται, η κοπή ενός σωλήνας θα γίνεται με σιδηροπρίονο χειροκίνητο ή μηχανοκίνητο και πάντοτε κάθετα στον άξονα με την βοήθεια οδηγού. Θα ακολουθεί καθαρισμός/απομάκρυνση από τα γρέζια με αιχμηρή λεπίδα.

2.5.8 ΕΓΚΙΒΩΤΙΣΜΟΣ ΣΩΛΗΝΩΝ

Ο εγκιβωτισμός των σωλήνων γίνεται με άμμο. Μετά την τοποθέτηση των αγωγών το όρυγμα πληρούται με άμμο καλής κοκκομετρικής διαβάθμισης μέχρι ύψους D/2 περίπου. Η άμμος ωθείται με εργαλεία χειρός ούτως ώστε να περιβάλλει ικανοποιητικά το κάτω κέλυφος του αγωγού (πλήρες πλευρικό σφήνωμα αγωγού) και στη συνέχεια συμπυκνώνεται με ελαφρούς δονητικούς συμπυκνωτές (κοπανοφόρους) με στελέχη στρογγυλεμένα για να μην τραυματίζουν τον αγωγό.

Η διάστρωση θα γίνεται σταδιακά και από τις δυο μεριές του σωλήνα ώστε να αποφευχθεί ασύμμετρη φόρτιση ή και μετακινήσεις του αγωγού.

Μετά την διάστρωση αυτή επιχώνεται το όρυγμα σε ύψος 30cm πάνω από την στέψη των σωλήνων με το ίδιο λεπτόκοκκο υλικό.

Η στρώση αυτή αρχικά καταλαμβάνει το κεντρικό τμήμα του αγωγού ενώ αφήνει ελεύθερη την περιοχή των συνδέσεων, διαστρώνεται με ιδιαίτερη προσοχή, και καταβάλλεται προσπάθεια ούτως ώστε να μην συμπυκνωθεί η πάνω από τον σωλήνα επιφάνεια.

Μετά την επιτυχή εκτέλεση των δοκιμών στεγανότητας συμπληρώνεται ο εγκιβωτισμός του αγωγού με άμμο στις θέσεις των συνδέσεων. Κατά την φάση αυτή η στρώση εγκιβωτισμού συμπυκνώνεται με χρήση δονητικής πλάκας.

Ακολουθεί η επανεπίχωση του ορύγματος με κατάλληλα προϊόντα εκσκαφών και θραυστό αμμοχάλικο μέχρι την στάθμη του οδοστρώματος, σύμφωνα με τα προβλεπόμενα στη μελέτη και στην ΕΤΕΠ ΕΛΟΤ ΤΟ 1501-08-01-03-02 «Επανεπίχωση ορυγμάτων υπογείων δικτύων».

2.5.9 ΟΡΟΙ ΚΑΙ ΑΠΑΙΤΗΣΕΙΣ ΥΓΙΕΙΝΗΣ - ΑΣΦΑΛΕΙΑΣ

Κατά την μεταφορά, απόθεση και διακίνηση των σωλήνων απαιτούνται:

- Εκφόρτωση υλικών μέσω γερανοφόρου οχήματος.
- Διακίνηση επιμήκων αντικειμένων υπό συνθήκες στενότητας χώρου.
- Χειρισμός αιχμηρών αντικειμένων (επιφάνειες τομής σωλήνων, κίνδυνος τραυματισμού).
- Χειρισμός - εφαρμογή απολυμαντών (τοξικοί σε υψηλές συγκεντρώσεις).

Ο χειρισμός του εξοπλισμού και των εργαλείων θα γίνεται μόνον από εξουσιοδοτημένα άτομα. Το εργατοτεχνικό προσωπικό που θα απασχοληθεί θα διαθέτει εμπειρία σε εργασίες κατασκευής υδραυλικών δικτύων (αποδεικνυόμενη με βεβαιώσεις εργοδοτών).

2.5.10 ΑΝΤΙΜΕΤΩΠΙΣΗ ΕΡΓΑΣΙΑΚΩΝ ΚΙΝΔΥΝΩΝ

Συμμόρφωση προς την οδηγία 92/57/ΕΕ “Ελάχιστες Απαιτήσεις Υγιεινής και Ασφάλειας Προσωρινών και Κινητών Εργοταξίων” και την Ελληνική Νομοθεσία επί θεμάτων Υγιεινής και Ασφάλειας (Π.Δ. 17/96, Π.Δ. 159/99 κ.λπ.)

Οι εκτελούντες τις εργασίες θα διαθέτουν επαρκή εμπειρία στις υδραυλικές/σωληνουργικές εργασίες.

Υποχρεωτική χρήση μέσων ατομικής προστασίας (ΜΑΠ) κατά την εκτέλεση των εργασιών και κατ’ ελάχιστον:

Προστατευτική ενδυμασία	EN 863:1995: Protective clothing - Mechanical properties - Test method: Puncture resistance - Προστατευτική ενδυμασία. Μηχανικές ιδιότητες. Δοκιμή αντοχής σε διάτρηση.
Προστασία χεριών και βραχιόνων	EN 388:2003: Protective gloves against mechanical risks -- Γάντια προστασίας έναντι μηχανικών κινδύνων.
Προστασία κεφαλιού	EN 397:1995: Industrial safety helmets (Amendment A1:2000) -- Κράνη προστασίας.
Προστασία ποδιών	EN 345-2:1996: Safety Footwear for Professional Use - Part 2. Additional Specifications Superseded by EN ISO 20345:2004 - Υποδήματα ασφαλείας για επαγγελματική χρήση (αντικαταστάθηκε από το πρότυπο EN ISO 20345:2004).
Προστασία οφθαλμών	ΕΛΟΤ EN 165-95: Mesh type eye and face protectors for industrial and non-industrial use against mechanical hazards and/or heat -- Μέσα προστασίας ματιών και προσώπου τύπου μεταλλικού πλέγματος για βιομηχανική και μη βιομηχανική χρήση έναντι μηχανικών κινδύνων ή και θερμότητας

3 ΤΕΧΝΙΚΕΣ ΠΡΟΔΙΑΓΡΑΦΕΣ ΧΥΤΟΣΙΔΗΡΩΝ ΥΛΙΚΩΝ

3.1 Καλύμματα φρεατίων από ελατό χυτοσίδηρο (Ductile Iron) Φ600

Η παρούσα τεχνική προδιαγραφή καλύπτει τα τεχνικά χαρακτηριστικά, την αρχή επιθεώρησης και αποδοχής καθώς και των ειδικών απαιτήσεων συμπεριλαμβανομένων των πρότυπων κατασκευής και πιστοποιήσεων σε ότι αφορά τα καλύμματα φρεατίων (ανθρωποθυρίδων) κλάσης D400 και καθαρού ανοίγματος Ø600 που πρόκειται να χρησιμοποιηθούν σε φρεάτια επίσκεψης δίκτυων. Πρόκειται για κάλυμμα φρεατίων αποτελούμενο από το πλαίσιο και το κάλυμμα, τα οποία συνδέονται μεταξύ τους με ένα σύστημα άρθρωσης χωρίς την χρήση κοχλιών ή πείρων. Το κάλυμμα και το πλαίσιο του θα συμμορφώνονται απόλυτα με όλες τις προϋποθέσεις του Ευρωπαϊκού προτύπου κατασκευής EN124-2:2015, για την κλάση D400 και την αντοχή του για εγκατάσταση σε δρόμους βαριάς κυκλοφορίας. Οι ανοχές και οι απαιτήσεις ως προς τις διαστάσεις θα είναι σύμφωνες με τις προϋποθέσεις του Ευρωπαϊκού προτύπου EN124-2:2015

3.1.1 Υλικά κατασκευής

Τα καλύμματα φρεατίων θα είναι κατασκευασμένα από ελατό χυτοσίδηρο και θα καλύπτουν τις προϋποθέσεις του EN1563, όπως προβλέπεται από το Ευρωπαϊκό Πρότυπο κατασκευής EN124-2:2015, η ποιότητα του ελατού χυτοσιδήρου θα είναι τουλάχιστον GJS-400-15 ή GJS-500-7.

Το κάλυμμα και το πλαίσιο θα είναι απαλλαγμένα από κάθε ατέλεια χύτευσης και οποιαδήποτε εσοχή δεν θα αναπληρώνεται με ξένη ύλη.

3.1.2 Πλαίσιο

Το πλαίσιο των καλυμμάτων θα είναι κυκλικό, θα φέρει νευρώσεις μεταξύ κάθετου και οριζόντιου τμήματος και θα μπορεί να φέρει προσθετή ενίσχυση με γωνίες.

Το πλαίσιο θα φέρει στο οριζόντιο μέρος του ανοίγματα/οπές για τον καλύτερο εγκιβωτισμό του με τσιμέντο στο φρεάτιο.

Το πλαίσιο θα έχει σχεδιασμό αποφυγής θορύβου (απαλοιφή χτυπημάτων μεταξύ καλύμματος και πλαισίου), ώστε το κάλυμμα να παραμένει σταθερό στο πλαίσιο ακόμα και στην περίπτωση που το φορτίο εφαρμόσετε στα άκρα του καλύμματος μονομερώς. Αυτό θα εξασφαλίζεται με την απόλυτη εφαρμογή και τέλεια συναρμογή μεταξύ του κάτω μέρος του καλύμματος και του άνω εσωτερικού μέρους πλαισίου.

Στο ένα μέρος το πλαίσιο θα φέρει την διάταξη άρθρωσης και αντιδιαμετρικά θα φέρει την διάταξη για την ασφάλιση μέσω της εύκαμπτης μπάρας που θα υπάρχει στο κάλυμμα. Στην άρθρωση θα υπάρχει δυνατότητα χρήσης ειδικής συσκευής ώστε να μην αφαιρείται το κάλυμμα από το πλαίσιο.

3.1.3 Βαφή

Το κάλυμμα και το πλαίσιο του μετά την χύτευσή τους θα υποστούν πρώτα αμμοβολή ώστε να έχουν απαλλαχθεί από οξειδώσεις και στη συνέχεια θα βαφτούν πλήρως με μαύρη μη τοξική βαφή, βάση του Ευρωπαϊκού κανονισμού REACH* (Registration, Evaluation, Authorization, and Restriction of Chemicals) που εφαρμόζεται από την 1η Ιουνίου του 2017.

Ασφαλική βαφή ή άλλες τοξικές βαφές δεν γίνονται αποδεκτές

3.1.4 Σύστημα ασφάλισης

Τα καλύμματα θα πρέπει να ασφαλίζουν αυτόματα επί τόπου, χωρίς άλλο εξάρτημα, μέσω ενσωματωμένης εύκαμπτης ράβδου από ελατό χυτοσίδηρο και να έχουν τη δυνατότητα να ανοίγουν με απλά εργαλεία όπως λοστό ή σκαπάνη. Η εύκαμπτη μπάρα θα είναι ενσωματωμένη στο κάλυμμα και θα αποτελεί ενιαίο κομμάτι του.

3.1.5 Αντικλεπτικός μηχανισμός

Η άρθρωση θα μπορεί να δέχεται και αντικλεπτική συσκευή κλειδώματος, η οποία θα μπορεί να ενσωματωθεί στο κάλυμμα πριν από την εγκατάσταση στο φρεάτιο αποτρέποντας την αφαίρεση του καλύμματος από το πλαίσιο. Όταν θα τοποθετείται η αντικλεπτική συσκευή, δεν θα επιτρέπεται η ασφάλιση του καλύμματος στις 90ο.

3.1.6 Μηχανισμός κλειδώματος

Το κάλυμμα θα φέρει τουλάχιστον ένα σημείο στην επιφάνεια του, στο οποίο θα μπορεί και μετά την εγκατάσταση των καλυμμάτων στο φρεάτιο, να τοποθετηθεί μηχανισμός κλειδώματος.

Ο μηχανισμός θα αποτελείται από έναν πείρο με ειδική διαμόρφωση ώστε να δέχεται την γλωττίδα κλειδώματος, στο ένα άκρο θα έχει διαμόρφωση σπειρώματος για την συναρμογή του μηχανισμού και στο άλλο άκρο την διαμόρφωση για τον μηχανισμό χειρισμού. Στο σετ του μηχανισμού θα συμπεριλαμβάνονται οι ελαστικοί δακτύλιοι και η ειδική ροδέλα ασφάλισης του περικοχλίου.

Ο ανάδοχος θα προσκομίσει στην Υπηρεσία και τα αντίστοιχα ειδικά κλειδιά κλειδώματος των καλυμμάτων.

3.1.7 Παρέμβυσμα απόσβεσης

Το κυκλικό παρέμβυσμα απόσβεσης θα είναι τοποθετημένο εντός του πλαισίου σε διαμορφωμένη έδρα και θα έχει αντίστοιχη μορφή. Σκοπός της χρήσης του παρεμβύσματος είναι η αποφυγή της απευθείας επαφής μεταξύ καλύμματος και πλαισίου, εξασφαλίζοντας στην συναρμογή σταθερότητα και αθόρυβη λειτουργία ανεξάρτητα από τις κυκλοφοριακές συνθήκες.

Το υλικό του παρεμβύσματος απόσβεσης θα είναι πλαστικό π.χ. PEPP, PP, PE με αποδεδειγμένη αντοχή σε συνθήκες διέλευσης οχημάτων.

3.1.8 Διαστάσεις

Οι ενδεικτικές διαστάσεις και βάρη του καλύμματος διακρίνονται στον ακόλουθο πίνακα:

Εξωτερική Διάμετρος mm	Καθαρό Άνοιγμα mm	Ύψος mm	Ελάχιστο Βάρος Kg
785 ± 20	608 +10	100 + 10	55 ± 3%

3.1.9 Σήμανση καλυμμάτων

Στην επιφάνεια του καλύμματος θα αναγράφονται ανάγλυφα οι ακόλουθες ενδείξεις ώστε να αποδεικνύεται ότι το κάλυμμα συμμορφώνεται με το Ευρωπαϊκό Πρότυπο κατασκευής EN124-2:2015.

- Πρότυπο κατασκευής (EN124-2)
- Κλάση αντοχής (D400)
- Υλικό κατασκευής (GS ή αντίστοιχο)
- Λογότυπο ή όνομα κατασκευαστή
- Εμπορική ονομασία ή κωδικός καλύμματος, ο οποίος θα αναφέρεται στο αντίστοιχο πιστοποιητικό από τον τρίτο ανεξάρτητο φορέα πιστοποίησης ώστε να πραγματοποιείτε η ταυτοποίηση του καλύμματος.
- Λογότυπο τρίτου ανεξαρτήτου φορέα πιστοποίησης (SGS, NF, AENOR, κλπ) ο οποίος θα πρέπει να είναι πιστοποιημένος κατά EN45011 για τη δοκιμή καλυμμάτων ανθρωποθυρίδων κατά EN124:2015.
- Αντίστοιχη σήμανση θα πρέπει να υπάρχει και στο πλαίσιο του καλύμματος.

3.1.10 Πιστοποιήσεις

Τα καλύμματα φρεατίων θα διαθέτουν τα ακόλουθα πιστοποιητικά:

- Πιστοποιητικό διασφάλισης ποιότητας ISO9001:2015 του κατασκευαστή.
- Πιστοποιητικό περιβαλλοντικής διαχείρισης ISO14001:2015 του κατασκευαστή.
- Πιστοποιητικό κατασκευής σύμφωνα με το EN124-2:2015, από τρίτο ανεξάρτητο φορέα στο οποίο θα αναφέρεται το κάλυμμα με την εμπορική του ονομασία ή τον κωδικό του (Στην πρώτη σελίδα θα αναφέρεται το πρότυπο κατασκευής και το εργοστάσιο παραγωγής καθώς και οι υπόλοιπες σελίδες που αναφέρουν τα πιστοποιημένα προϊόντα).
- Πιστοποιητικό παρτίδας από τον κατασκευαστή
- Βεβαίωση δοκιμής από οποιοδήποτε εργαστήριο για την αντοχή του καλύμματος αντί του πιστοποιητικού από τρίτο ανεξάρτητο φορέα δεν θα γίνεται αποδεκτή.
- Πιστοποιητικό διαχείρισης ISO9001 του εισαγωγέα ή της εμπορικής εταιρίας αντί του πιστοποιητικού του κατασκευαστή δεν γίνεται αποδεχτό.

Ο ανάδοχος θα πρέπει να προσκομίσει κατάλογο του κατασκευαστή στον οποίο θα περιέχεται το κάλυμμα φρεατίου προς έγκριση.

Ο ανάδοχος θα προσκομίσει το πιστοποιητικό παρτίδας του κατασκευαστή για κάθε παράδοση, επιβεβαιώνοντας ότι η αποστολή καλυμμάτων συμμορφώνεται με το πρότυπο EN124-2:2015 και το απαιτούμενο φορτίο δοκιμής.

3.1.11 Συσκευασία

Τα καλύμματα και πλαίσια φρεατίων θα παραδίδονται συσκευασμένα με μεταλλικά τσέρκια ή αντίστοιχη ασφαλή συσκευασία.

3.1.12 Επιθεωρήσεις και δοκιμές

Η πραγματοποίηση δειγματοληπτικών δοκιμών παραγωγής από τον κατασκευαστή των καλυμμάτων φρεατίων αποτελεί μέρος των διαδικασιών παραγωγής κατά ISO9001:2008 και της συμμόρφωσης προϊόντων κατά EN124-2:2015.

Κάθε αποστολή μπορεί εκ των υστέρων να ελέγχεται μεμονωμένα ως προς τυχόν ατέλειες της χύτευσης. Από την κάθε αποστολή, το 5% μπορεί να επιλέγεται τυχαία και να υποβάλλεται σε δοκιμή φόρτισης σύμφωνα με το Ευρωπαϊκό Πρότυπο EN124, Κλάση D400. Εάν ποσοστό 10% των δειγμάτων αποτύχει στη δοκιμή φόρτισης, ολόκληρη η αποστολή απορρίπτεται. Ο αριθμός των υπό δοκιμή δειγμάτων δε θα είναι μικρότερος των 5 αλλά ούτε και μεγαλύτερος των 30.

3.2 Σχάρες υδροσυλλογής από ελατό χυτοσίδηρο βαρέως τύπου κλάσης D400.

Η σχάρα θα είναι βαρέως τύπου κλάσης D400 – κατά ΕΛΟΤ EN 124 και διαστάσεων 560x860mm (ενδεικτικά)

Τεχνικές προδιαγραφές

- Κατηγορία αντοχής:
Κλάση D400 – ελάχιστη αντοχή 400 kN (40 τόνοι), σύμφωνα με ΕΛΟΤ EN 124:1994.
- Διαστάσεις περίπου: **560 × 860 mm**.
- Βάρος: περίπου **82 kg ανά τεμάχιο**.
- Μορφή: ορθογώνιες ενδεικτικών διαστάσεων 560x860mm
- Υλικό κατασκευής από ελατό (σφαιροειδής) χυτοσίδηρος **GJS 500-7** κατά **EN 1563 (πρώην EN 10083 / EN1083)**.
- Σχεδιασμός – Κατασκευή: Σύμφωνα με **ευρωπαϊκή προδιαγραφή EN 124/94**.
- Πιστοποιήσεις: **Σύστημα διασφάλισης ποιότητας ISO 9001** κατασκευαστή & Πιστοποιητικό συμμόρφωσης κατηγορίας D400 σύμφωνα με EN 124.
- Κατασκευή: Σχάρα ανοίγματος με **ενσωματωμένο μεντεσέ**.
- Πλαίσιο με **εσωτερικό ελαστικό παρεμβύσμα αντικραδασμικής προστασίας**, για απορρόφηση θορύβου και κραδασμών.
- **Μηχανισμό κλειδώματος – ξεκλειδώματος με λοστό**, για ασφάλιση της σχάρας και αποτροπή ανασήκωσης ή κλοπής.

4 ΤΕΧΝΙΚΕΣ ΠΡΟΔΙΑΓΡΑΦΕΣ ΓΑΛΒΑΝΙΣΜΕΝΩΝ ΕΣΧΑΡΩΝ

4.1 Σχάρες περαστές βαρέως τύπου για φρεάτια υδροσυλλογής

4.1.1 Σχάρα βαρέως τύπου περαστή με αξονική βροχίδα 33x83mm γαλβανισμένες εν θερμώ κατάλληλες για κυκλοφορία οχημάτων 10 τον /ρόδα (D 400) για καθαρό άνοιγμα φρεατίου 400 mm, (σύμφωνα με RAL GZ 638 και DIN 1072) και θα εδράζονται σε τελάρο από γωνία 60x60x6 mm εξωτερικού πλάτους 520 mm.

Τεχνικές προδιαγραφές:

- Διαστάσεις: **500 × 1000 mm**
- Κατασκευασμένη από δομικό χάλυβα DIN EN 10025 - S235JR

- Διατομή λάμας 50x8mm
- Εγκάρσια ίσια περαστή ράβδος Φ8mm
- Φέρουσα ικανότητα: **10.000 kg ανά τροχό**
- Υλικό κατασκευής: Χυτοσίδηρος ελάχιστης αντοχής ισοδύναμης με τις απαιτήσεις DIN 1072
- Γαλβανισμένες εν θερμώ κατά ISO 1461

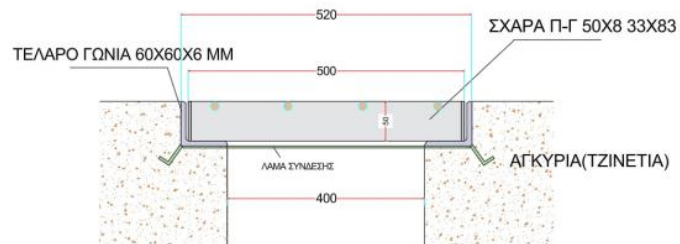
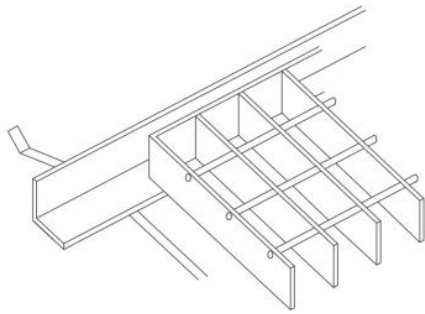

ΑΛΕΞΑΝΔΡΟΥΠΟΛΗ ΙΑΝΟΥΑΡΙΟΣ 2026

Η ΣΥΝΤΑΞΑΣΑ

ΘΕΩΡΗΘΗΚΕ
Ο ΔΙΕΥΘΥΝΤΗΣ ΤΗΣ
ΤΕΧΝΙΚΗΣ ΥΠΗΡΕΣΙΑΣ ΤΗΣ Δ.Ε.Υ.Α.Α.

ΣΚΑΡΛΟΠΟΥΛΟΥ ΚΩΝΣΤΑΝΤΙΝΑ
ΑΡΧΙΤΕΚΤΩΝ ΜΗΧΑΝΙΚΟΣ Π.Ε.

ΠΑΝΙΤΣΙΔΗΣ ΓΕΩΡΓΙΟΣ
ΗΛΕΚΤΡΟΛΟΓΟΣ ΜΗΧΑΝΙΚΟΣ



Μέρος Ι: Πληροφορίες σχετικά με τη διαδικασία σύναψης σύμβασης και την αναθέτουσα αρχή ή τον αναθέτοντα φορέα

Στοιχεία της δημοσίευσης

Για διαδικασίες σύναψης σύμβασης για τις οποίες έχει δημοσιευτεί προκήρυξη διαγωνισμού στην Επίσημη Εφημερίδα της Ευρωπαϊκής Ένωσης, οι πληροφορίες που απαιτούνται στο Μέρος Ι ανακτώνται αυτόματα, υπό την προϋπόθεση ότι έχει χρησιμοποιηθεί η ηλεκτρονική υπηρεσία ΕΕΕΣ για τη συμπλήρωση του ΕΕΕΣ. Παρατίθεται η σχετική ανακοίνωση που δημοσιεύεται στην Επίσημη Εφημερίδα της Ευρωπαϊκής Ένωσης:

Προσωρινός αριθμός προκήρυξης στην ΕΕ: αριθμός [], ημερομηνία [], σελίδα []

Αριθμός προκήρυξης στην ΕΕ 0000/S 000-000000
0000/S 000-000000

Εάν δεν έχει δημοσιευθεί προκήρυξη διαγωνισμού στην Επίσημη Εφημερίδα της Ευρωπαϊκής Ένωσης ή αν δεν υπάρχει υποχρέωση δημοσίευσης εκεί, η αναθέτουσα αρχή ή ο αναθέτων φορέας θα πρέπει να συμπληρώσει πληροφορίες με τις οποίες θα είναι δυνατή η αδιαμφισβήτητη ταυτοποίηση της διαδικασίας σύναψης σύμβασης (π.χ. παραπομπή σε δημοσίευση σε εθνικό επίπεδο)

Δημοσίευση σε εθνικό επίπεδο: (π.χ. [www.promitheus.gov.gr/\[ΑΔΑΜ Προκήρυξης στο ΚΗΜΔΗΣ\]](http://www.promitheus.gov.gr/[ΑΔΑΜ Προκήρυξης στο ΚΗΜΔΗΣ]))
www.deyaalex.gr , ΑΔΑΜ ΠΡΟΚΗΡΥΞΗΣ: 26PROC018455977 ,

Στην περίπτωση που δεν απαιτείται δημοσίευση γνωστοποίησης στην Επίσημη Εφημερίδα της Ευρωπαϊκής Ένωσης παρακαλείστε να παράσχετε άλλες πληροφορίες με τις οποίες θα είναι δυνατή η αδιαμφισβήτητη ταυτοποίηση της διαδικασίας σύναψης δημόσιας σύμβασης.

Ταυτότητα του αγοραστή

Επίσημη ονομασία:
ΔΗΜΟΤΙΚΗ ΕΠΙΧΕΙΡΗΣΗ ΥΔΡΕΥΣΗΣ ΑΠΟΧΕΤΕΥΣΗΣ ΑΛΕΞΑΝΔΡΟΥΠΟΛΗΣ

Α.Φ.Μ., εφόσον υπάρχει:
090072434

Δικτυακός τόπος (εφόσον υπάρχει):
www.deyaalex.gr

Πόλη:
ΑΛΕΞΑΝΔΡΟΥΠΟΛΗ

Οδός και αριθμός:
ΔΙΟΝΥΣΙΟΥ ΣΟΛΩΜΟΥ 24

Ταχ. κωδ.:
68132

Αρμόδιος επικοινωνίας:
ΠΑΝΙΤΣΙΔΗΣ ΓΕΩΡΓΙΟΣ

Τηλέφωνο:
2551029823

Φαξ:
2551031398

Ηλ. ταχ/μείο:
meleton@deyaalex.gr

Χώρα:
GR

Πληροφορίες σχετικά με τη διαδικασία σύναψης σύμβασης

Τίτλος:
ΚΑΤΑΣΚΕΥΗ ΕΠΕΚΤΑΣΕΩΝ – ΝΕΩΝ ΣΥΝΔΕΣΕΩΝ ΚΑΙ ΣΥΝΤΗΡΗΣΗ ΔΙΚΤΥΩΝ ΑΠΟΧΕΤΕΥΣΗΣ ΔΗΜΟΥ
ΑΛΕΞΑΝΔΡΟΥΠΟΛΗΣ

Σύντομη περιγραφή:

Προβλέπεται η κατασκευή ιδιωτικών συνδέσεων ακινήτων με το δίκτυο αποχέτευσης, καθώς και επεκτάσεις του υπάρχοντος δικτύου. Επίσης θα κατασκευαστούν επεκτάσεις καθώς και η συντήρηση του υφιστάμενου δικτύου αποχέτευσης ομβρίων υδάτων. Η παρούσα εργολαβία υλοποιεί σποραδικά έργα στην εν λόγω περιοχή, χωρίς την δυνατότητα της εκ των προτέρων γνώση των θέσεων επέμβασης και του μεγέθους εκάστου έργου. Το τμήμα Αποχέτευσης ιεραρχεί το σύνολο των εργασιών και καθορίζει τη θέση, το χρόνο και το είδος των προς εκτέλεση επεμβάσεων στο πλαίσιο του παρόντος έργου. Πιο αναλυτικά, περιλαμβάνονται οι παρακάτω εργασίες: • Πλήρη κατασκευή της διακλάδωσης με αγωγό u-PVC διατομής Φ160, σειράς 41 από τον κύριο αγωγό ακαθάρτων και την πλήρη κατασκευή του φρεατίου σύνδεσης σε επαφή με τη ρυμοτομική γραμμή του ακινήτου που θα συνδεθεί με το δίκτυο. • Πλήρη κατασκευή αγωγού, για επεκτάσεις του υπάρχοντος δικτύου ώστε να είναι εφικτή η κατασκευή συνδέσεων σε περισσότερα σημεία στην περιοχή ευθύνης της Δ.Ε.Υ.Α.Α. • Τμηματική συμπλήρωση των δικτύων απορροής ομβρίων υδάτων, ώστε να αντιμετωπίζονται τα προβλήματα πλημμυρικών φαινομένων σε περιόδους έντονων βροχοπτώσεων. • Κατασκευή φρεατίων υδροσυλλογής και φρεατίων επίσκεψης για την εύρυθμη λειτουργία του δικτύου και κατασκευή εγκάρσιων σχαρωτών από τυποποιημένα κανάλια, με εσχάρες από ελατό χυτοσίδηρο. • Καθαρισμός των φρεατίων υδροσυλλογής και φρεατίων των κεντρικών αγωγών ομβρίων. • Εργασίες επισκευής των φρεατίων όπως η ευθυγράμμιση του καλύμματος με την τελική στάθμη εδάφους, αντικατάσταση καλυμμάτων, κλπ.

Αριθμός αναφοράς αρχείου που αποδίδεται στον φάκελο από την αναθέτουσα αρχή ή τον αναθέτοντα φορέα (εάν υπάρχει):

-

Μέρος II: Πληροφορίες σχετικά με τον οικονομικό φορέα

A: Πληροφορίες σχετικά με τον οικονομικό φορέα

Επωνυμία:

Οδός και αριθμός:

Ταχ. κωδ.:

Πόλη:

Χώρα:

Αρμόδιος επικοινωνίας:

Ηλ. ταχ/μείο:

Τηλέφωνο:

Φαξ:

Α.Φ.Μ., εφόσον υπάρχει:

Δικτυακός τόπος (εφόσον υπάρχει):

Ο οικονομικός φορέας είναι πολύ μικρή, μικρή ή μεσαία επιχείρηση; Ναι / Όχι

Ο ΟΦ αποτελεί προστατευόμενο εργαστήριο

Μόνο σε περίπτωση προμήθειας κατ' αποκλειστικότητα: ο οικονομικός φορέας είναι προστατευόμενο εργαστήριο, «κοινωνική επιχείρηση» ή προβλέπει την εκτέλεση συμβάσεων στο πλαίσιο προγραμμάτων προστατευόμενης απασχόλησης;

Απάντηση:

Ναι

Ποιο είναι το αντίστοιχο ποσοστό των εργαζομένων με αναπηρία ή μειονεκτούντων εργαζομένων;
%

Εφόσον απαιτείται, ορίστε την κατηγορία ή τις κατηγορίες στις οποίες ανήκουν οι ενδιαφερόμενοι εργαζόμενοι με αναπηρία ή μειονεξία

—

Όχι

Εάν η σχετική τεκμηρίωση διατίθεται ηλεκτρονικά, αναφέρετε:

Ναι

Διαδικτυακή Διεύθυνση

—

Επακριβή στοιχεία αναφοράς των εγγράφων

—

Αρχή ή Φορέας έκδοσης

—

Όχι

Ο ΟΦ είναι εγγεγραμμένος σε Εθνικό Σύστημα (Προ)Επιλογής

Κατά περίπτωση, ο οικονομικός φορέας είναι εγγεγραμμένος σε επίσημο κατάλογο εγκεκριμένων οικονομικών φορέων ή διαθέτει ισοδύναμο πιστοποιητικό [π.χ. βάσει εθνικού συστήματος (προ) επιλογής];

Απάντηση:

Ναι

Αναφέρετε την ονομασία του καταλόγου ή του πιστοποιητικού και τον σχετικό αριθμό εγγραφής ή πιστοποίησης, κατά περίπτωση:

—

Εάν το πιστοποιητικό εγγραφής ή η πιστοποίηση διατίθεται ηλεκτρονικά, αναφέρετε:

—

Αναφέρετε τα δικαιολογητικά στα οποία βασίζεται η εγγραφή ή η πιστοποίηση και κατά περίπτωση, την κατάταξη στον επίσημο κατάλογο

—

Η εγγραφή ή η πιστοποίηση καλύπτει όλα τα απαιτούμενα κριτήρια επιλογής;
Ναι / Όχι

Όχι

Ο οικονομικός φορέας θα είναι σε θέση να προσκομίσει βεβαίωση πληρωμής εισφορών κοινωνικής ασφάλισης και φόρων ή να παράσχει πληροφορίες που θα δίνουν τη δυνατότητα στην αναθέτουσα αρχή ή στον αναθέτοντα φορέα να τη λάβει απευθείας μέσω πρόσβασης σε εθνική βάση δεδομένων σε οποιοδήποτε κράτος μέλος αυτή διατίθεται δωρεάν;

Ναι / Όχι

Εάν η σχετική τεκμηρίωση διατίθεται ηλεκτρονικά, αναφέρετε:

Ναι

Διαδικτυακή Διεύθυνση

—

Επακριβή στοιχεία αναφοράς των εγγράφων

—

Αρχή ή Φορέας έκδοσης

—

Όχι

Ο ΟΦ συμμετάσχει στη διαδικασία μαζί με άλλους Οικονομικούς Φορείς

Ο οικονομικός φορέας συμμετέχει στη διαδικασία σύναψης σύμβασης από κοινού με άλλους;

Απάντηση:

Ναι

Αναφέρετε τον ρόλο του οικονομικού φορέα στην ένωση (συντονιστής, υπεύθυνος για συγκεκριμένα καθήκοντα...):

—

Προσδιορίστε τους άλλους οικονομικούς φορείς που συμμετέχουν από κοινού στη διαδικασία σύναψης σύμβασης:

—

Κατά περίπτωση, επωνυμία της συμμετέχουσας ένωσης:

—

Όχι

Εάν η σχετική τεκμηρίωση διατίθεται ηλεκτρονικά, αναφέρετε:

Ναι

Διαδικτυακή Διεύθυνση

—

Επακριβή στοιχεία αναφοράς των εγγράφων

—

Αρχή ή Φορέας έκδοσης

—

Όχι

Τμήματα που συμμετάσχει ο ΟΦ

Κατά περίπτωση, αναφορά του τμήματος ή των τμημάτων για τα οποία ο οικονομικός φορέας επιθυμεί να υποβάλει προσφορά.

Απάντηση:

—

B: Πληροφορίες σχετικά με τους εκπροσώπους του οικονομικού φορέα #1

Όνομα:

Επώνυμο:

Ημερομηνία γέννησης:

Τόπος γέννησης:

Οδός και αριθμός:

Ταχ. κωδ.:

Πόλη:

Χώρα:

Τηλέφωνο:

Ηλ. ταχ/μείο:

Θέση/Ενεργών υπό την ιδιότητα:

Γ: Πληροφορίες σχετικά με τη στήριξη στις ικανότητες άλλων οντοτήτων

Βασίζεται σε ικανότητες άλλων οντοτήτων

Ο οικονομικός φορέας στηρίζεται στις ικανότητες άλλων οντοτήτων προκειμένου να ανταποκριθεί στα κριτήρια επιλογής που καθορίζονται στο μέρος IV και στα (τυχόν) κριτήρια και κανόνες που καθορίζονται στο μέρος V κατωτέρω;

Απάντηση:

Ναι

Όνομα της οντότητας

—

Ταυτότητα της οντότητας

—

Τύπος ταυτότητας

—

Κωδικοί CPV

—

Όχι

Εάν η σχετική τεκμηρίωση διατίθεται ηλεκτρονικά, αναφέρετε:

Ναι

Διαδικτυακή Διεύθυνση

—

Επακριβή στοιχεία αναφοράς των εγγράφων

—

Αρχή ή Φορέας έκδοσης

—

Όχι

Δ: Πληροφορίες σχετικά με υπεργολάβους στην ικανότητα των οποίων δεν στηρίζεται ο οικονομικός φορέας

Δεν βασίζεται σε ικανότητες άλλων οντοτήτων

Ο οικονομικός φορέας προτίθεται να αναθέσει οποιοδήποτε τμήμα της σύμβασης σε τρίτους υπό μορφή υπεργολαβίας;

Απάντηση:

Ναι

Όνομα της οντότητας

—

Ταυτότητα της οντότητας

—

Τύπος ταυτότητας

—

Κωδικοί CPV

—

Όχι

Εάν η σχετική τεκμηρίωση διατίθεται ηλεκτρονικά, αναφέρετε:

Ναι

Διαδικτυακή Διεύθυνση

—

Επακριβή στοιχεία αναφοράς των εγγράφων

—

Αρχή ή Φορέας έκδοσης

—

Όχι

Μέρος ΙΙΙ: Λόγοι αποκλεισμού

Α: Λόγοι που σχετίζονται με ποινικές καταδίκες

Λόγοι που σχετίζονται με ποινικές καταδίκες βάσει των εθνικών διατάξεων για την εφαρμογή των λόγων που ορίζονται στο άρθρο 57 παράγραφος 1 της οδηγίας:

Συμμετοχή σε εγκληματική οργάνωση

Έχει ο ίδιος ο οικονομικός φορέας ή οποιοδήποτε πρόσωπο το οποίο είναι μέλος του διοικητικού, διευθυντικού ή εποπτικού του οργάνου ή έχει εξουσία εκπροσώπησης, λήψης αποφάσεων ή ελέγχου σε αυτό καταδικαστεί με τελεσίδικη απόφαση για έναν από τους λόγους που παρατίθενται στο σχετικό θεσμικό πλαίσιο, η οποία έχει εκδοθεί πριν από πέντε έτη κατά το μέγιστο ή στην οποία έχει οριστεί απευθείας περίοδος αποκλεισμού που εξακολουθεί να ισχύει;

Απάντηση:

 Ναι

Ημερομηνία της καταδίκης

..

Λόγος(-οι)

-

Προσδιορίστε ποιος έχει καταδικαστεί

-

Εφόσον καθορίζεται απευθείας στην καταδικαστική απόφαση, διάρκεια της περιόδου αποκλεισμού και σχετικό(-ά) σημείο(-α)

-

Σε περίπτωση καταδίκης, ο οικονομικός φορέας έχει λάβει μέτρα που να αποδεικνύουν την αξιοπιστία του παρά την ύπαρξη σχετικού λόγου αποκλεισμού ("αυτοκάθαρση");

 Ναι

Περιγράψτε τα μέτρα που λήφθηκαν

-

 Όχι Όχι

Εάν η σχετική τεκμηρίωση διατίθεται ηλεκτρονικά, αναφέρετε:

 Ναι

Διαδικτυακή Διεύθυνση

-

Επακριβή στοιχεία αναφοράς των εγγράφων

-

Αρχή ή Φορέας έκδοσης

-

 Όχι

Διαφθορά

Έχει ο ίδιος ο οικονομικός φορέας ή οποιοδήποτε πρόσωπο το οποίο είναι μέλος του διοικητικού, διευθυντικού ή εποπτικού του οργάνου ή έχει εξουσία εκπροσώπησης, λήψης αποφάσεων ή ελέγχου σε αυτό καταδικαστεί με τελεσίδικη απόφαση για έναν από τους λόγους που παρατίθενται στο σχετικό θεσμικό πλαίσιο, η οποία έχει εκδοθεί πριν από πέντε έτη κατά το μέγιστο ή στην οποία έχει οριστεί απευθείας περίοδος αποκλεισμού που εξακολουθεί να ισχύει;

Απάντηση:

 Ναι

Ημερομηνία της καταδίκης

..

Λόγος(-οι)

-

Προσδιορίστε ποιος έχει καταδικαστεί

-

Εφόσον καθορίζεται απευθείας στην καταδικαστική απόφαση, διάρκεια της περιόδου αποκλεισμού και σχετικό(-ά) σημείο(-α)

-

Σε περίπτωση καταδίκης, ο οικονομικός φορέας έχει λάβει μέτρα που να αποδεικνύουν την αξιοπιστία του παρά την ύπαρξη σχετικού λόγου αποκλεισμού ("αυτοκάθαρση");

 Ναι

Περιγράψτε τα μέτρα που λήφθηκαν

-

 Όχι Όχι

Εάν η σχετική τεκμηρίωση διατίθεται ηλεκτρονικά, αναφέρετε:

 Ναι

Διαδικτυακή Διεύθυνση

-

Επακριβή στοιχεία αναφοράς των εγγράφων

-

Αρχή ή Φορέας έκδοσης

-

 Όχι**Απάτη**

Έχει ο ίδιος ο οικονομικός φορέας ή οποιοδήποτε πρόσωπο το οποίο είναι μέλος του διοικητικού, διευθυντικού ή εποπτικού του οργάνου ή έχει εξουσία εκπροσώπησης, λήψης αποφάσεων ή ελέγχου σε αυτό καταδικαστεί με τελεσίδικη απόφαση για έναν από τους λόγους που παρατίθενται στο σχετικό θεσμικό πλαίσιο, η οποία έχει εκδοθεί πριν από πέντε έτη κατά το μέγιστο ή στην οποία έχει οριστεί απευθείας περίοδος αποκλεισμού που εξακολουθεί να ισχύει;

Απάντηση:

 Ναι

Ημερομηνία της καταδίκης

..

Λόγος(-οι)

-

Προσδιορίστε ποιος έχει καταδικαστεί

-

Εφόσον καθορίζεται απευθείας στην καταδικαστική απόφαση, διάρκεια της περιόδου αποκλεισμού και σχετικό(-ά) σημείο(-α)

-

Σε περίπτωση καταδίκης, ο οικονομικός φορέας έχει λάβει μέτρα που να αποδεικνύουν την αξιοπιστία του παρά την ύπαρξη σχετικού λόγου αποκλεισμού ("αυτοκάθαρση");

 Ναι

Περιγράψτε τα μέτρα που λήφθηκαν

-

 Όχι Όχι

Εάν η σχετική τεκμηρίωση διατίθεται ηλεκτρονικά, αναφέρετε:

 Ναι

Διαδικτυακή Διεύθυνση

-

Επακριβή στοιχεία αναφοράς των εγγράφων

-

Αρχή ή Φορέας έκδοσης

-

 Όχι**Τρομοκρατικά εγκλήματα ή εγκλήματα συνδεδεμένα με τρομοκρατικές δραστηριότητες**

Έχει ο ίδιος ο οικονομικός φορέας ή οποιοδήποτε πρόσωπο το οποίο είναι μέλος του διοικητικού, διευθυντικού ή εποπτικού του οργάνου ή έχει εξουσία εκπροσώπησης, λήψης αποφάσεων ή ελέγχου σε αυτό καταδικαστεί με τελεσίδικη απόφαση για έναν από τους λόγους που παρατίθενται στο σχετικό θεσμικό πλαίσιο, η οποία έχει εκδοθεί πριν από πέντε έτη κατά το μέγιστο ή στην οποία έχει οριστεί απευθείας περίοδος αποκλεισμού που εξακολουθεί να ισχύει;

Απάντηση:

 Ναι

Ημερομηνία της καταδίκης

..

Λόγος(-οι)

-

Προσδιορίστε ποιος έχει καταδικαστεί

-

Εφόσον καθορίζεται απευθείας στην καταδικαστική απόφαση, διάρκεια της περιόδου αποκλεισμού και σχετικό(-ά) σημείο(-α)

-

Σε περίπτωση καταδίκης, ο οικονομικός φορέας έχει λάβει μέτρα που να αποδεικνύουν την αξιοπιστία του παρά την ύπαρξη σχετικού λόγου αποκλεισμού ("αυτοκάθαρση");

Ναι

Περιγράψτε τα μέτρα που λήφθηκαν

-

Όχι

Όχι

Εάν η σχετική τεκμηρίωση διατίθεται ηλεκτρονικά, αναφέρετε:

Ναι

Διαδικτυακή Διεύθυνση

-

Επακριβή στοιχεία αναφοράς των εγγράφων

-

Αρχή ή Φορέας έκδοσης

-

Όχι

Νομιμοποίηση εσόδων από παράνομες δραστηριότητες ή χρηματοδότηση της τρομοκρατίας

Έχει ο ίδιος ο οικονομικός φορέας ή οποιοδήποτε πρόσωπο το οποίο είναι μέλος του διοικητικού, διευθυντικού ή εποπτικού του οργάνου ή έχει εξουσία εκπροσώπησης, λήψης αποφάσεων ή ελέγχου σε αυτό καταδικαστεί με τελεσίδικη απόφαση για έναν από τους λόγους που παρατίθενται στο σχετικό θεσμικό πλαίσιο, η οποία έχει εκδοθεί πριν από πέντε έτη κατά το μέγιστο ή στην οποία έχει οριστεί απευθείας περίοδος αποκλεισμού που εξακολουθεί να ισχύει;

Απάντηση:

Ναι

Ημερομηνία της καταδίκης

..

Λόγος(-οι)

-

Προσδιορίστε ποιος έχει καταδικαστεί

-

Εφόσον καθορίζεται απευθείας στην καταδικαστική απόφαση, διάρκεια της περιόδου αποκλεισμού και σχετικό(-ά) σημείο(-α)

-

Σε περίπτωση καταδίκης, ο οικονομικός φορέας έχει λάβει μέτρα που να αποδεικνύουν την αξιοπιστία του παρά την ύπαρξη σχετικού λόγου αποκλεισμού (“αυτοκάθαρση”);

Ναι

Περιγράψτε τα μέτρα που λήφθηκαν

–

Όχι

Όχι

Εάν η σχετική τεκμηρίωση διατίθεται ηλεκτρονικά, αναφέρετε:

Ναι

Διαδικτυακή Διεύθυνση

–

Επακριβή στοιχεία αναφοράς των εγγράφων

–

Αρχή ή Φορέας έκδοσης

–

Όχι

Παιδική εργασία και άλλες μορφές εμπορίας ανθρώπων

Έχει ο ίδιος ο οικονομικός φορέας ή οποιοδήποτε πρόσωπο το οποίο είναι μέλος του διοικητικού, διευθυντικού ή εποπτικού του οργάνου ή έχει εξουσία εκπροσώπησης, λήψης αποφάσεων ή ελέγχου σε αυτό καταδικαστεί με τελεσίδικη απόφαση για έναν από τους λόγους που παρατίθενται στο σχετικό θεσμικό πλαίσιο, η οποία έχει εκδοθεί πριν από πέντε έτη κατά το μέγιστο ή στην οποία έχει οριστεί απευθείας περίοδος αποκλεισμού που εξακολουθεί να ισχύει;

Απάντηση:

Ναι

Ημερομηνία της καταδίκης

..

Λόγος(-οι)

–

Προσδιορίστε ποιος έχει καταδικαστεί

–

Εφόσον καθορίζεται απευθείας στην καταδικαστική απόφαση, διάρκεια της περιόδου αποκλεισμού και σχετικό(-ά) σημείο(-α)

–

Σε περίπτωση καταδίκης, ο οικονομικός φορέας έχει λάβει μέτρα που να αποδεικνύουν την αξιοπιστία του παρά την ύπαρξη σχετικού λόγου αποκλεισμού (“αυτοκάθαρση”);

Ναι

Περιγράψτε τα μέτρα που λήφθηκαν

–

Όχι

 Όχι

Εάν η σχετική τεκμηρίωση διατίθεται ηλεκτρονικά, αναφέρετε:

 Ναι

Διαδικτυακή Διεύθυνση

–

Επακριβή στοιχεία αναφοράς των εγγράφων

–

Αρχή ή Φορέας έκδοσης

–

 Όχι

Β: Λόγοι που σχετίζονται με την καταβολή φόρων ή εισφορών κοινωνικής ασφάλισης

Καταβολή φόρων ή εισφορών κοινωνικής ασφάλισης:

Καταβολή φόρων

Ο οικονομικός φορέας έχει ανεκπλήρωτες υποχρεώσεις όσον αφορά την καταβολή φόρων, τόσο στη χώρα στην οποία είναι εγκατεστημένος όσο και στο κράτος μέλος της αναθέτουσας αρχής ή του αναθέτοντα φορέα, εάν είναι άλλο από τη χώρα εγκατάστασης;

Απάντηση:

 Ναι

Χώρα ή κράτος μέλος για το οποίο πρόκειται

–

Ενεχόμενο ποσό

–

Με άλλα μέσα; Διευκρινίστε:

 Ναι

Διευκρινίστε:

–

Ο οικονομικός φορέας έχει εκπληρώσει τις υποχρεώσεις του, είτε καταβάλλοντας τους φόρους ή τις εισφορές κοινωνικής ασφάλισης που οφείλει, συμπεριλαμβανομένων, κατά περίπτωση, των δεδουλευμένων τόκων ή των προστίμων, είτε υπαγόμενος σε δεσμευτικό διακανονισμό για την καταβολή τους;

 Ναι

Περιγράψτε τα μέτρα που λήφθηκαν

–

 Όχι

Όχι

Η εν λόγω απόφαση είναι τελεσίδικη και δεσμευτική;

Ναι

Ημερομηνία της καταδίκης

..

Σε περίπτωση καταδικαστικής απόφασης, εφόσον ορίζεται απευθείας σε αυτήν, η διάρκεια της περιόδου αποκλεισμού:

-

Όχι

Όχι

Εάν η σχετική τεκμηρίωση διατίθεται ηλεκτρονικά, αναφέρετε:

Ναι

Διαδικτυακή Διεύθυνση

-

Επακριβή στοιχεία αναφοράς των εγγράφων

-

Αρχή ή Φορέας έκδοσης

-

Όχι

Καταβολή εισφορών κοινωνικής ασφάλισης

Ο οικονομικός φορέας έχει ανεκπλήρωτες υποχρεώσεις όσον αφορά την καταβολή εισφορών κοινωνικής ασφάλισης, τόσο στη χώρα στην οποία είναι εγκατεστημένος όσο και στο κράτος μέλος της αναθέτουσας αρχής ή του αναθέτοντα φορέα, εάν είναι άλλο από τη χώρα εγκατάστασης;

Απάντηση:

Ναι

Χώρα ή κράτος μέλος για το οποίο πρόκειται

-

Ενεχόμενο ποσό

-

Με άλλα μέσα; Διευκρινίστε:

Ναι

Διευκρινίστε:

-

Ο οικονομικός φορέας έχει εκπληρώσει τις υποχρεώσεις του, είτε καταβάλλοντας τους φόρους ή τις εισφορές κοινωνικής ασφάλισης που οφείλει, συμπεριλαμβανομένων, κατά περίπτωση, των δεδουλευμένων τόκων ή των προστίμων, είτε υπαγόμενος σε δεσμευτικό διακανονισμό για την καταβολή τους;

Ναι

Περιγράψτε τα μέτρα που λήφθηκαν

—

Όχι

Όχι

Η εν λόγω απόφαση είναι τελεσίδικη και δεσμευτική;

Ναι

Ημερομηνία της καταδίκης

..

Σε περίπτωση καταδικαστικής απόφασης, εφόσον ορίζεται απευθείας σε αυτήν, η διάρκεια της περιόδου αποκλεισμού:

—

Όχι

Όχι

Εάν η σχετική τεκμηρίωση διατίθεται ηλεκτρονικά, αναφέρετε:

Ναι

Διαδικτυακή Διεύθυνση

—

Επακριβή στοιχεία αναφοράς των εγγράφων

—

Αρχή ή Φορέας έκδοσης

—

Όχι

Γ: Λόγοι που σχετίζονται με αφερεγγυότητα, σύγκρουση συμφερόντων ή επαγγελματικό παράπτωμα

Πληροφορίες σχετικά με πιθανή αφερεγγυότητα, σύγκρουση συμφερόντων ή επαγγελματικό παράπτωμα

Αθέτηση των υποχρεώσεων στον τομέα του περιβαλλοντικού δικαίου

Ο οικονομικός φορέας έχει, εν γνώσει του, αθετήσει τις υποχρεώσεις του στους τομείς του περιβαλλοντικού δικαίου;

Απάντηση:

Ναι

Περιγράψτε τα μέτρα που λήφθηκαν

—

Σε περίπτωση καταδίκης, ο οικονομικός φορέας έχει λάβει μέτρα που να αποδεικνύουν την αξιοπιστία του παρά την ύπαρξη σχετικού λόγου αποκλεισμού (“αυτοκάθαρση”);

Ναι

Περιγράψτε τα μέτρα που λήφθηκαν

–

Όχι

Όχι

Εάν η σχετική τεκμηρίωση διατίθεται ηλεκτρονικά, αναφέρετε:

Ναι

Διαδικτυακή Διεύθυνση

–

Επακριβή στοιχεία αναφοράς των εγγράφων

–

Αρχή ή Φορέας έκδοσης

–

Όχι

Αθέτηση των υποχρεώσεων στον τομέα του κοινωνικού δικαίου

Ο οικονομικός φορέας έχει, εν γνώσει του, αθετήσει τις υποχρεώσεις του στους τομείς του κοινωνικού δικαίου;

Απάντηση:

Ναι

Περιγράψτε τα μέτρα που λήφθηκαν

–

Σε περίπτωση καταδίκης, ο οικονομικός φορέας έχει λάβει μέτρα που να αποδεικνύουν την αξιοπιστία του παρά την ύπαρξη σχετικού λόγου αποκλεισμού (“αυτοκάθαρση”);

Ναι

Περιγράψτε τα μέτρα που λήφθηκαν

–

Όχι

Όχι

Εάν η σχετική τεκμηρίωση διατίθεται ηλεκτρονικά, αναφέρετε:

Ναι

Διαδικτυακή Διεύθυνση

–

Επακριβή στοιχεία αναφοράς των εγγράφων

–

Αρχή ή Φορέας έκδοσης

—

Όχι

Αθέτηση των υποχρεώσεων στον τομέα του εργατικού δικαίου

Ο οικονομικός φορέας έχει, εν γνώσει του, αθετήσει τις υποχρεώσεις του στους τομείς του εργατικού δικαίου;

Απάντηση:

Ναι

Περιγράψτε τα μέτρα που λήφθηκαν

—

Σε περίπτωση καταδικης, ο οικονομικός φορέας έχει λάβει μέτρα που να αποδεικνύουν την αξιοπιστία του παρά την ύπαρξη σχετικού λόγου αποκλεισμού (“αυτοκάθαρση”);

Ναι

Περιγράψτε τα μέτρα που λήφθηκαν

—

Όχι

Όχι

Εάν η σχετική τεκμηρίωση διατίθεται ηλεκτρονικά, αναφέρετε:

Ναι

Διαδικτυακή Διεύθυνση

—

Επακριβή στοιχεία αναφοράς των εγγράφων

—

Αρχή ή Φορέας έκδοσης

—

Όχι

Πτώχευση

Ο οικονομικός φορέας τελεί υπό πτώχευση;

Απάντηση:

Ναι

Παρακαλώ αναφέρετε λεπτομερείς πληροφορίες

—

Διευκρινίστε τους λόγους για τους οποίους, ωστόσο, μπορείτε να εκτελέσετε τη σύμβαση. Οι πληροφορίες αυτές δεν είναι απαραίτητο να παρασχεθούν εάν ο αποκλεισμός των οικονομικών φορέων στην παρούσα περίπτωση έχει καταστεί υποχρεωτικός βάσει του εφαρμοστέου

εθνικού δικαίου χωρίς δυνατότητα παρέκκλισης όταν ο οικονομικός φορέας είναι, ωστόσο, σε θέση να εκτελέσει τη σύμβαση.

—

Όχι

Εάν η σχετική τεκμηρίωση διατίθεται ηλεκτρονικά, αναφέρετε:

Ναι

Διαδικτυακή Διεύθυνση

—

Επακριβή στοιχεία αναφοράς των εγγράφων

—

Αρχή ή Φορέας έκδοσης

—

Όχι

Διαδικασία εξυγίανσης ή ειδικής εκκαθάρισης

Έχει υπαχθεί ο οικονομικός φορέας σε διαδικασία εξυγίανσης ή ειδικής εκκαθάρισης;

Απάντηση:

Ναι

Παρακαλώ αναφέρετε λεπτομερείς πληροφορίες

—

Διευκρινίστε τους λόγους για τους οποίους, ωστόσο, μπορείτε να εκτελέσετε τη σύμβαση. Οι πληροφορίες αυτές δεν είναι απαραίτητο να παρασχεθούν εάν ο αποκλεισμός των οικονομικών φορέων στην παρούσα περίπτωση έχει καταστεί υποχρεωτικός βάσει του εφαρμοστέου εθνικού δικαίου χωρίς δυνατότητα παρέκκλισης όταν ο οικονομικός φορέας είναι, ωστόσο, σε θέση να εκτελέσει τη σύμβαση.

—

Όχι

Εάν η σχετική τεκμηρίωση διατίθεται ηλεκτρονικά, αναφέρετε:

Ναι

Διαδικτυακή Διεύθυνση

—

Επακριβή στοιχεία αναφοράς των εγγράφων

—

Αρχή ή Φορέας έκδοσης

—

Όχι

Διαδικασία πτωχευτικού συμβιβασμού

Έχει υπαχθεί ο οικονομικός φορέας σε διαδικασία πτωχευτικού συμβιβασμού;

Απάντηση:

Ναι

Παρακαλώ αναφέρετε λεπτομερείς πληροφορίες

–

Διευκρινίστε τους λόγους για τους οποίους, ωστόσο, μπορείτε να εκτελέσετε τη σύμβαση. Οι πληροφορίες αυτές δεν είναι απαραίτητο να παρασχεθούν εάν ο αποκλεισμός των οικονομικών φορέων στην παρούσα περίπτωση έχει καταστεί υποχρεωτικός βάσει του εφαρμοστέου εθνικού δικαίου χωρίς δυνατότητα παρέκκλισης όταν ο οικονομικός φορέας είναι, ωστόσο, σε θέση να εκτελέσει τη σύμβαση.

–

Όχι

Εάν η σχετική τεκμηρίωση διατίθεται ηλεκτρονικά, αναφέρετε:

Ναι

Διαδικτυακή Διεύθυνση

–

Επακριβή στοιχεία αναφοράς των εγγράφων

–

Αρχή ή Φορέας έκδοσης

–

Όχι

Ανάλογη κατάσταση προβλεπόμενη σε εθνικές νομοθετικές και κανονιστικές διατάξεις

Βρίσκεται ο οικονομικός φορέας σε οποιαδήποτε ανάλογη κατάσταση προκύπτουσα από παρόμοια διαδικασία προβλεπόμενη σε εθνικές νομοθετικές και κανονιστικές διατάξεις;

Απάντηση:

Ναι

Παρακαλώ αναφέρετε λεπτομερείς πληροφορίες

–

Διευκρινίστε τους λόγους για τους οποίους, ωστόσο, μπορείτε να εκτελέσετε τη σύμβαση. Οι πληροφορίες αυτές δεν είναι απαραίτητο να παρασχεθούν εάν ο αποκλεισμός των οικονομικών φορέων στην παρούσα περίπτωση έχει καταστεί υποχρεωτικός βάσει του εφαρμοστέου εθνικού δικαίου χωρίς δυνατότητα παρέκκλισης όταν ο οικονομικός φορέας είναι, ωστόσο, σε θέση να εκτελέσει τη σύμβαση.

–

Όχι

Εάν η σχετική τεκμηρίωση διατίθεται ηλεκτρονικά, αναφέρετε:

Ναι

Διαδικτυακή Διεύθυνση

–

Επακριβή στοιχεία αναφοράς των εγγράφων

—

Αρχή ή Φορέας έκδοσης

—

Όχι

Υπό αναγκαστική διαχείριση από εκκαθαριστή ή από το δικαστήριο

Τελεί ο οικονομικός φορέας υπό αναγκαστική διαχείριση από εκκαθαριστή ή από το δικαστήριο;

Απάντηση:

Ναι

Παρακαλώ αναφέρετε λεπτομερείς πληροφορίες

—

Διευκρινίστε τους λόγους για τους οποίους, ωστόσο, μπορείτε να εκτελέσετε τη σύμβαση. Οι πληροφορίες αυτές δεν είναι απαραίτητο να παρασχεθούν εάν ο αποκλεισμός των οικονομικών φορέων στην παρούσα περίπτωση έχει καταστεί υποχρεωτικός βάσει του εφαρμοστέου εθνικού δικαίου χωρίς δυνατότητα παρέκκλισης όταν ο οικονομικός φορέας είναι, ωστόσο, σε θέση να εκτελέσει τη σύμβαση.

—

Όχι

Εάν η σχετική τεκμηρίωση διατίθεται ηλεκτρονικά, αναφέρετε:

Ναι

Διαδικτυακή Διεύθυνση

—

Επακριβή στοιχεία αναφοράς των εγγράφων

—

Αρχή ή Φορέας έκδοσης

—

Όχι

Αναστολή επιχειρηματικών δραστηριοτήτων

Έχουν ανασταλεί οι επιχειρηματικές δραστηριότητες του οικονομικού φορέα;

Απάντηση:

Ναι

Παρακαλώ αναφέρετε λεπτομερείς πληροφορίες

—

Διευκρινίστε τους λόγους για τους οποίους, ωστόσο, μπορείτε να εκτελέσετε τη σύμβαση. Οι πληροφορίες αυτές δεν είναι απαραίτητο να παρασχεθούν εάν ο αποκλεισμός των οικονομικών φορέων στην παρούσα περίπτωση έχει καταστεί υποχρεωτικός βάσει του εφαρμοστέου εθνικού δικαίου χωρίς δυνατότητα παρέκκλισης όταν ο οικονομικός φορέας είναι, ωστόσο, σε θέση να εκτελέσει τη σύμβαση.

-

 Όχι

Εάν η σχετική τεκμηρίωση διατίθεται ηλεκτρονικά, αναφέρετε:

 Ναι

Διαδικτυακή Διεύθυνση

-

Επακριβή στοιχεία αναφοράς των εγγράφων

-

Αρχή ή Φορέας έκδοσης

-

 Όχι**Ένοχος σοβαρού επαγγελματικού παραπτώματος**

Έχει διαπράξει ο οικονομικός φορέας σοβαρό επαγγελματικό παράπτωμα;

Απάντηση:

 Ναι

Παρακαλώ αναφέρετε λεπτομερείς πληροφορίες

-

Σε περίπτωση καταδίκης, ο οικονομικός φορέας έχει λάβει μέτρα που να αποδεικνύουν την αξιοπιστία του παρά την ύπαρξη σχετικού λόγου αποκλεισμού ("αυτοκάθαρση");

 Ναι

Περιγράψτε τα μέτρα που λήφθηκαν

-

 Όχι Όχι

Εάν η σχετική τεκμηρίωση διατίθεται ηλεκτρονικά, αναφέρετε:

 Ναι

Διαδικτυακή Διεύθυνση

-

Επακριβή στοιχεία αναφοράς των εγγράφων

-

Αρχή ή Φορέας έκδοσης

-

 Όχι

Συμφωνίες με άλλους οικονομικούς φορείς με στόχο τη στρέβλωση του ανταγωνισμού

Έχει συνάψει ο οικονομικός φορέας συμφωνίες με άλλους οικονομικούς φορείς με σκοπό τη στρέβλωση του ανταγωνισμού;

Απάντηση:

Ναι

Παρακαλώ αναφέρετε λεπτομερείς πληροφορίες

–

Σε περίπτωση καταδίκης, ο οικονομικός φορέας έχει λάβει μέτρα που να αποδεικνύουν την αξιοπιστία του παρά την ύπαρξη σχετικού λόγου αποκλεισμού (“αυτοκάθαρση”);

Ναι

Περιγράψτε τα μέτρα που λήφθηκαν

–

Όχι

Όχι

Εάν η σχετική τεκμηρίωση διατίθεται ηλεκτρονικά, αναφέρετε:

Ναι

Διαδικτυακή Διεύθυνση

–

Επακριβή στοιχεία αναφοράς των εγγράφων

–

Αρχή ή Φορέας έκδοσης

–

Όχι

Σύγκρουση συμφερόντων λόγω της συμμετοχής του στη διαδικασία σύναψης σύμβασης

Γνωρίζει ο οικονομικός φορέας την ύπαρξη τυχόν σύγκρουσης συμφερόντων λόγω της συμμετοχής του στη διαδικασία σύναψης σύμβασης;

Απάντηση:

Ναι

Παρακαλώ αναφέρετε λεπτομερείς πληροφορίες

–

Όχι

Εάν η σχετική τεκμηρίωση διατίθεται ηλεκτρονικά, αναφέρετε:

Ναι

Διαδικτυακή Διεύθυνση

–

Επακριβή στοιχεία αναφοράς των εγγράφων

-

Αρχή ή Φορέας έκδοσης

-

 Όχι**Παροχή συμβουλών ή εμπλοκή στην προετοιμασία της διαδικασίας σύναψης της σύμβασης**

Έχει παράσχει ο οικονομικός φορέας ή επιχείρηση συνδεδεμένη με αυτόν συμβουλές στην αναθέτουσα αρχή ή στον αναθέτοντα φορέα ή έχει με άλλο τρόπο εμπλακεί στην προετοιμασία της διαδικασίας σύναψης της σύμβασης;

Απάντηση:

 Ναι

Παρακαλώ αναφέρετε λεπτομερείς πληροφορίες

-

 Όχι

Εάν η σχετική τεκμηρίωση διατίθεται ηλεκτρονικά, αναφέρετε:

 Ναι

Διαδικτυακή Διεύθυνση

-

Επακριβή στοιχεία αναφοράς των εγγράφων

-

Αρχή ή Φορέας έκδοσης

-

 Όχι**Πρώρη καταγγελία, αποζημιώσεις ή άλλες παρόμοιες κυρώσεις**

Έχει υποστεί ο οικονομικός φορέας πρώρη καταγγελία προηγούμενης δημόσιας σύμβασης, προηγούμενης σύμβασης με αναθέτοντα φορέα ή προηγούμενης σύμβασης παραχώρησης, ή επιβολή αποζημιώσεων ή άλλων παρόμοιων κυρώσεων σε σχέση με την εν λόγω προηγούμενη σύμβαση;

Απάντηση:

 Ναι

Παρακαλώ αναφέρετε λεπτομερείς πληροφορίες

-

Σε περίπτωση καταδικής, ο οικονομικός φορέας έχει λάβει μέτρα που να αποδεικνύουν την αξιοπιστία του παρά την ύπαρξη σχετικού λόγου αποκλεισμού ("αυτοκάθαρση");

 Ναι

Περιγράψτε τα μέτρα που λήφθηκαν

-

Όχι

 Όχι

Εάν η σχετική τεκμηρίωση διατίθεται ηλεκτρονικά, αναφέρετε:

 Ναι

Διαδικτυακή Διεύθυνση

–

Επακριβή στοιχεία αναφοράς των εγγράφων

–

Αρχή ή Φορέας έκδοσης

–

 Όχι

Ψευδείς δηλώσεις, απόκρυψη πληροφοριών, ανικανότητα υποβολής δικαιολογητικών, απόκτηση εμπιστευτικών πληροφοριών

Ο οικονομικός φορέας επιβεβαιώνει ότι: α) έχει κριθεί ένοχος σοβαρών ψευδών δηλώσεων κατά την παροχή των πληροφοριών που απαιτούνται για την εξακρίβωση της απουσίας των λόγων αποκλεισμού ή την πλήρωση των κριτηρίων επιλογής, β) έχει αποκρύψει τις πληροφορίες αυτές, γ) δεν ήταν σε θέση να υποβάλει, χωρίς καθυστέρηση, τα δικαιολογητικά που απαιτούνται από την αναθέτουσα αρχή ή τον αναθέτοντα φορέα, και δ) έχει επιχειρήσει να επηρεάσει με αθέμιτο τρόπο τη διαδικασία λήψης αποφάσεων της αναθέτουσας αρχής ή του αναθέτοντα φορέα, να αποκτήσει εμπιστευτικές πληροφορίες που ενδέχεται να του αποφέρουν αθέμιτο πλεονέκτημα στη διαδικασία σύναψης σύμβασης ή να παράσχει εξ αμελείας παραπλανητικές πληροφορίες που ενδέχεται να επηρεάσουν ουσιαστικά τις αποφάσεις που αφορούν τον αποκλεισμό, την επιλογή ή την ανάθεση;

Απάντηση:

Ναι / Όχι

Εάν η σχετική τεκμηρίωση διατίθεται ηλεκτρονικά, αναφέρετε:

 Ναι

Διαδικτυακή Διεύθυνση

–

Επακριβή στοιχεία αναφοράς των εγγράφων

–

Αρχή ή Φορέας έκδοσης

–

 Όχι

Δ: Άλλοι λόγοι αποκλεισμού που ενδέχεται να προβλέπονται από την εθνική νομοθεσία του κράτους μέλους της αναθέτουσας αρχής ή του αναθέτοντος φορέα

Δεν έχει επιλεγεί κανένα κριτήριο σε αυτή την ενότητα

Μέρος IV: Κριτήρια επιλογής

Α: Καταλληλότητα

Ο οικονομικός φορέας πρέπει να παράσχει πληροφορίες μόνον όταν τα σχετικά κριτήρια επιλογής έχουν προσδιοριστεί από την αναθέτουσα αρχή ή τον αναθέτοντα φορέα στη σχετική προκήρυξη/γνωστοποίηση ή στα έγγραφα της διαδικασίας σύναψης σύμβασης που αναφέρονται στην προκήρυξη/γνωστοποίηση.

Εγγραφή στο σχετικό επαγγελματικό μητρώο

Ο οικονομικός φορέας είναι εγγεγραμμένος στα σχετικά επαγγελματικά μητρώα που τηρούνται στο κράτος μέλος εγκατάστασής του, όπως περιγράφεται στο παράρτημα XI της οδηγίας 2014/24/ΕΕ· οι οικονομικοί φορείς από ορισμένα κράτη μέλη μπορεί να οφείλουν να συμμορφώνονται με άλλες απαιτήσεις που καθορίζονται στο παράρτημα αυτό.

Απάντηση:

Ναι / Όχι

Εάν η σχετική τεκμηρίωση διατίθεται ηλεκτρονικά, αναφέρετε:

 Ναι

Διαδικτυακή Διεύθυνση

—

Επακριβή στοιχεία αναφοράς των εγγράφων

—

Αρχή ή Φορέας έκδοσης

—

 Όχι

Β: Οικονομική και χρηματοοικονομική επάρκεια

Ο οικονομικός φορέας πρέπει να παράσχει πληροφορίες μόνον όταν τα σχετικά κριτήρια επιλογής έχουν προσδιοριστεί από την αναθέτουσα αρχή ή τον αναθέτοντα φορέα στη σχετική προκήρυξη/γνωστοποίηση ή στα έγγραφα της διαδικασίας σύναψης σύμβασης που αναφέρονται στην προκήρυξη/γνωστοποίηση.

Άλλες οικονομικές ή χρηματοοικονομικές απαιτήσεις

Όσον αφορά τις λοιπές οικονομικές ή χρηματοοικονομικές απαιτήσεις, εάν υπάρχουν, οι οποίες ενδέχεται να έχουν προσδιοριστεί στη σχετική προκήρυξη/γνωστοποίηση ή στα έγγραφα της διαδικασίας σύναψης σύμβασης, ο οικονομικός φορέας δηλώνει ότι:

Περιγράψτε τα μέτρα που λήφθηκαν

—

Εάν η σχετική τεκμηρίωση διατίθεται ηλεκτρονικά, αναφέρετε:

 Ναι

Διαδικτυακή Διεύθυνση

-

Επακριβή στοιχεία αναφοράς των εγγράφων

-

Αρχή ή Φορέας έκδοσης

-

 Όχι**Γ: Τεχνική και επαγγελματική ικανότητα**

Ο οικονομικός φορέας πρέπει να παράσχει πληροφορίες μόνον όταν τα σχετικά κριτήρια επιλογής έχουν προσδιοριστεί από την αναθέτουσα αρχή ή τον αναθέτοντα φορέα στη σχετική προκήρυξη/γνωστοποίηση ή στα έγγραφα της διαδικασίας σύναψης σύμβασης που αναφέρονται στην προκήρυξη/γνωστοποίηση.

Τίτλοι σπουδών και επαγγελματικών προσόντων

Οι ακόλουθοι τίτλοι σπουδών και επαγγελματικών προσόντων κατέχονται από: α) τον ίδιο τον πάροχο υπηρεσιών ή τον εργολάβο, και/ή (ανάλογα με τις απαιτήσεις που ορίζονται στη σχετική προκήρυξη /γνωστοποίηση ή στα έγγραφα της διαδικασίας σύναψης σύμβασης) β) τα διευθυντικά στελέχη του:

Παρακαλώ περιγράψτε

-

Εάν η σχετική τεκμηρίωση διατίθεται ηλεκτρονικά, αναφέρετε:

 Ναι

Διαδικτυακή Διεύθυνση

-

Επακριβή στοιχεία αναφοράς των εγγράφων

-

Αρχή ή Φορέας έκδοσης

-

 Όχι**Ποσοστό υπεργολαβίας**

Ο οικονομικός φορέας προτίθεται, ενδεχομένως, να αναθέσει σε τρίτους υπό μορφή υπεργολαβίας το ακόλουθο μέρος (δηλαδή ποσοστό) της σύμβασης. Επισημαίνεται ότι εάν ο οικονομικός φορέας έχει αποφασίσει να αναθέσει μέρος της σύμβασης σε τρίτους υπό μορφή υπεργολαβίας και στηρίζεται στις ικανότητες του υπεργολάβου για την εκτέλεση του εν λόγω μέρους, τότε θα πρέπει να συμπληρωθεί χωριστό ΕΕΕΣ για τους σχετικούς υπεργολάβους, βλέπε μέρος II, ενότητα Γ ανωτέρω.

Προσδιορίστε

-

Εάν η σχετική τεκμηρίωση διατίθεται ηλεκτρονικά, αναφέρετε:

Ναι

Διαδικτυακή Διεύθυνση

–

Επακριβή στοιχεία αναφοράς των εγγράφων

–

Αρχή ή Φορέας έκδοσης

–

Όχι

Δ: Συστήματα διασφάλισης ποιότητας και πρότυπα περιβαλλοντικής διαχείρισης

Δεν έχει επιλεγεί κανένα κριτήριο σε αυτή την ενότητα

Λήξη

Μέρος VI: Τελικές δηλώσεις

Ο κάτωθι υπογεγραμμένος, δηλώνω επισήμως ότι τα στοιχεία που έχω αναφέρει σύμφωνα με τα μέρη II έως V ανωτέρω είναι ακριβή και ορθά και ότι έχω πλήρη επίγνωση των συνεπειών σε περίπτωση σοβαρών ψευδών δηλώσεων.

Ο κάτωθι υπογεγραμμένος, δηλώνω επισήμως ότι είμαι σε θέση, κατόπιν αιτήματος και χωρίς καθυστέρηση, να προσκομίσω τα πιστοποιητικά και τις λοιπές μορφές αποδεικτικών εγγράφων που αναφέρονται, εκτός εάν:

α) Η αναθέτουσα αρχή ή ο αναθέτων φορέας έχει τη δυνατότητα να λάβει τα σχετικά δικαιολογητικά απευθείας με πρόσβαση σε εθνική βάση δεδομένων σε οποιοδήποτε κράτος μέλος αυτή διατίθεται δωρεάν [υπό την προϋπόθεση ότι ο οικονομικός φορέας έχει παράσχει τις απαραίτητες πληροφορίες (διαδικτυακή διεύθυνση, αρχή ή φορέα έκδοσης, επακριβή στοιχεία αναφοράς των εγγράφων) που παρέχουν τη δυνατότητα στην αναθέτουσα αρχή ή στον αναθέτοντα φορέα να το πράξει] ή

β) Από τις 18 Οκτωβρίου 2018 το αργότερο (ανάλογα με την εθνική εφαρμογή του άρθρου 59 παράγραφος 5 δεύτερο εδάφιο της οδηγίας 2014/24/ΕΕ), η αναθέτουσα αρχή ή ο αναθέτων φορέας έχουν ήδη στην κατοχή τους τα σχετικά έγγραφα.

Ο κάτωθι υπογεγραμμένος δίδω επισήμως τη συγκατάθεσή μου στην αναθέτουσα αρχή ή τον αναθέτοντα φορέα, όπως καθορίζεται στο Μέρος I, ενότητα Α, προκειμένου να αποκτήσει πρόσβαση σε δικαιολογητικά των πληροφοριών που έχουν υποβληθεί στο Μέρος III και το Μέρος IV του παρόντος Ευρωπαϊκού Ενιαίου Εγγράφου Σύμβασης για τους σκοπούς της διαδικασίας σύναψης σύμβασης, όπως καθορίζεται στο Μέρος I.

Ημερομηνία, τόπος και, όπου ζητείται ή απαιτείται, υπογραφή(-ές):

Ημερομηνία

Τόπος

Υπογραφή

Δ.Ε.Υ.Α. ΑΛΕΞΑΝΔΡΟΥΠΟΛΗΣ

ΚΑΤΑΣΚΕΥΗ ΕΠΕΚΤΑΣΕΩΝ-ΝΕΩΝ ΣΥΝΔΕΣΕΩΝ ΚΑΙ ΣΥΝΤΗΡΗΣΗ ΔΙΚΤΥΩΝ ΑΠΟΧΕΤΕΥΣΗΣ ΔΗΜΟΥ ΑΛΕΞΑΝΔΡΟΥΠΟΛΗΣ

ΤΕΥΧΗ ΔΗΜΟΠΡΑΤΗΣΗΣ

10. ΣΑΥ - ΦΑΥ

Α. ΣΧΕΔΙΟ ΑΣΦΑΛΕΙΑΣ ΚΑΙ ΥΓΕΙΑΣ ΕΡΓΟΥ

1. ΤΑΥΤΟΤΗΤΑ ΕΡΓΟΥ

Τα στοιχεία που ακολουθούν θα πρέπει να συμπληρωθούν μετά την υπογραφή της σύμβασης και την αναληψη του έργου από συγκεκριμένο αναδόχο. Θα πρέπει επίσης να τροποποιείται η ταυτότητα του έργου μετά από κάθε αλλαγή των στοιχείων της κατά την διάρκεια εκτέλεσης του έργου.

1	Εργο	«ΚΑΤΑΣΚΕΥΗ ΕΠΕΚΤΑΣΕΩΝ-ΝΕΩΝ ΣΥΝΔΕΣΕΩΝ ΚΑΙ ΣΥΝΤΗΡΗΣΗ ΔΙΚΤΥΩΝ ΑΠΟΧΕΤΕΥΣΗΣ ΔΗΜΟΥ ΑΛΕΞΑΝΔΡΟΥΠΟΛΗΣ»
	ΥΠΟΕΡΓΟ	
2	Κυριος εργου	Δ.Ε.Υ.Α. ΑΛΕΞΑΝΔΡΟΥΠΟΛΗΣ Τηλ fax:
3	Διευθύνουσα Υπηρεσία Επιβλεπτούσα Υπηρεσία	Δ.Ε.Υ.Α. ΑΛΕΞΑΝΔΡΟΥΠΟΛΗΣ
4	Προϊσταμένη Αρχή	Δ.Ε.Υ.Α. ΑΛΕΞΑΝΔΡΟΥΠΟΛΗΣ
5	Μελετή Τεύχη Δημοπρατησης	Δ.Ε.Υ.Α. ΑΛΕΞΑΝΔΡΟΥΠΟΛΗΣ
6	Συντονιστες για θεματα ασφαλειας και υγειας κατα την εκπονηση της μελετης του εργου	
7	Εναρξη εργασιων	
8	Συμβατικη προβλεψη της διαρκειας του εργου	24 μήνες
9	Ειδος εργου	ΚΑΤΑΣΚΕΥΗ ΕΠΕΚΤΑΣΕΩΝ-ΝΕΩΝ ΣΥΝΔΕΣΕΩΝ ΚΑΙ ΣΥΝΤΗΡΗΣΗ ΔΙΚΤΥΩΝ ΑΠΟΧΕΤΕΥΣΗΣ ΔΗΜΟΥ ΑΛΕΞΑΝΔΡΟΥΠΟΛΗΣ
10	Ειδος εργοταξιου	Κινητο εργοταξιο
10	Εγκριτικες αποφασεις	
11	Αναδοχος	
12	Επιβλεποντες	Μαρασλής Γεώργιος Πολιτικός Μηχανικός Τ.Ε. Τηλ (2551084964)FAX
13	Βοηθοι επιβλεποντες	Τηλ ()FAX
14	Συντονιστες για θεματα ασφαλειας και υγειας κατα την εκτελεση του εργου	
15	Υπεργολαβοι -αντικειμενο	
16	Αριθμος συνεργειων	
17	Μεγιστος αριθμος εργαζομενων	
18	Στοιχεια αναδοχου	

Στοιχεια οπως εγκρισεις και προβλεπομενη διαρκεια εργου περιγραφονται στην διακηρυξη του εργου

2. ΑΝΤΙΚΕΙΜΕΝΟ ΤΕΥΧΟΥΣ

Τα οριζόμενα στο παρόν τεύχος (σχέδιο και φακέλλος ασφαλείας και υγείας) είναι υποχρεωτικά για τον Ανάδοχο και αποτελούν συγκεκριμενοποίηση για τις ιδιαίτερες συνθήκες του έργου και επιπλέον διευκρίνιση ή/και προσδιορισμό των απαιτήσεων που θέτει η Ελληνική Νομοθεσία.

Το παρόν τεύχος προβλέπεται από το Π.Δ. 305/96 και αποτελεί ουσιαστικό και αναπόσπαστο μέρος της Ε.Σ.Υ. και ως εκ τούτου αποτελεί συμβατικό τεύχος.

Η τήρηση των μέτρων ασφαλείας που περιγράφονται στο παρόν τεύχος από μέρος του Αναδόχου δεν μειώνει την ευθύνη του ούτε μεταθέτει ευθύνες ή συνυπευθυνότητα στην Υπηρεσία πέραν των προβλεπόμενων στην κείμενη νομοθεσία ευθυνών του Κυρίου του έργου.

Το σχέδιο ασφαλείας και υγείας αναφέρεται στην κατασκευή του έργου και ο φακέλλος ασφαλείας και υγείας στις μεταγενέστερες εργασίες σε αυτό (συντήρηση, μετατροπή, καθαρισμός κλπ). Ρητά όμως επισημαίνεται ότι κατά την διάρκεια της κατασκευής και σε περίπτωση εργασίας μέσα ή πλησίον υφιστάμενων δικτύων αποχέτευσης ο Ανάδοχος είναι υποχρεωμένος να εφαρμόσει τα οριζόμενα στον φακέλλο ασφαλείας και υγείας του έργου με ευθύνη φροντίδα και δαπάνη του ακόμα και αν στις σχετικές διατάξεις του φακέλλου ορίζεται ως υπεύθυνη η Υπηρεσία. Η Υπηρεσία αναλαμβάνει αυτές τις ευθύνες μετά την οριστική παραλαβή του έργου ή πριν από αυτήν οπότε εκτελεί επεμβάσεις με δική της ευθύνη και για δικούς της λόγους στο έργο.

3. ΚΕΙΜΕΝΗ ΝΟΜΟΘΕΣΙΑ

Ενδεικτικός αλλά όχι περιοριστικός Πίνακας Νομοθετημάτων, Αποφάσεων, Κοινοτικών Οδηγιών κλπ υπάρχει στο τέλος του παρόντος τεύχους.

4. ΕΙΔΙΚΟΙ ΚΙΝΔΥΝΟΙ

Σύμφωνα με το Παράρτημα ΙΙ του Π.Δ. 305/96 το παρόν έργο περιέχει από την φύση του εργασίες οι οποίες δυνητικά ενεχούν ειδικούς κινδύνους για την ασφαλεία και υγεία των εργαζομένων. Ητοι από τον ενδεικτικό κατάλογο του εν λόγω παραρτήματος δυνατόν να παρουσιαστούν οι εν λόγω κίνδυνοι

- Εργασίες που εκθέτουν τους εργαζομένους σε κινδύνους καταπλάκωσης, βύθισης σε αμμο-λασπή ή πτώσης από υψος κλπ (σημείο 1 του Παραρτήματος ΙΙ)
- Εργασίες κοντά σε ηλεκτρικούς αγωγούς υψηλής και μέσης τάσης (σημείο 4 του Παραρτήματος ΙΙ) εάν υπάρχουν τέτοιοι αγωγοί κατά μήκος της χάραξης των αγωγών και για την εργασία με μηχανήματα (εκσκαφείς, γερανούς κλπ)
- Εργασίες σε μέρη όπου υπάρχει κίνδυνος πνιγμού (σημείο 5 του Παραρτήματος ΙΙ) για εργασίες σε αγωγούς σε σύνδεση με υφιστάμενο δίκτυο
- Εργασίες με χρήση εκρηκτικών υλών δεν γίνονται λόγω του χαρακτήρα της περιοχής (κατοικημένη περιοχή) των έργων (σημείο 9 του Παραρτήματος ΙΙ).

5. ΓΕΝΙΚΑ

ΚΙΝΔΥΝΟΙ

Οι κίνδυνοι που είναι δυνατόν να εμφανιστούν κατά την εκτέλεση των σχετικών εργασιών προέρχονται από :

- Κίνδυνοι από χηματοουργικές εργασίες για εργαζομένους
- Κίνδυνοι από θραύση ορυγμάτων και πιθανή παρουσία νερού
- Κατασκευή ξυλοτύπων και ικριωμάτων
- Εργασίες σε δρόμους εντός κατοικημένων περιοχών - Κυκλοφορία πεζών και οχημάτων

- Λειτουργία και κυκλοφορία μηχανημάτων
- Λειτουργία ηλεκτρικών μηχανών
- Οργάνωση εργοταξίου (φωτισμός, φορτοεκφορτώσεις και μεταφορές, ριψείς, αποθέσεις κλπ)
- Παρουσία (νομιμη ή μη) επισκεπτών
- Εργασία κοντά σε δίκτυα Δ.Ε.Η. ή υπογεία καλωδία

Επισημαίνεται ότι οι εργασίες εκτελούνται σε οδους εντος κατοικημενων περιοχων και απαιτουν καταληψη ολοκληρου του ευρους της οδου. Σε περιπτωση που για λογους κυκλοφοριακους δεν επιτραπει η καταληψη ολοκληρου του ευρους της οδου και ο αποκλεισμος της τοτε λογω της συνεχιζομενης κυκλοφοριας τα μετρα ασφαλειας θα πρεπει να τηρουνται ιδιατερωσ αυστηρα και πιθανον να ληφθουν προσθετα.

ΓΕΝΙΚΕΣ ΕΥΘΥΝΕΣ ΑΝΑΔΟΧΟΥ

- Ο Ανάδοχος οφείλει,ως μοναδικος και αποκλειστικος υπευθυνος να λαμβανει καθε φορα τα αναλογα για καθε περιπτωση και αναγκαια σύμφωνα με τις κείμενες διατάξεις ασφαλείας και υγιεινής κατά την εκτέλεση έργων μετρα ασφαλείας κατά το στάδιο της εκτέλεσης των έργων, για την ασφαλεια των εργαζομενων, του εργου, της κυκλοφοριας, των οδων και των εγκαταστασεων τους, των πεζων και των οχηματων, των υπογειων αγωγων και καλωδιων και εν γενει για την πρόληψη οιουδήποτε ατυχήματος η ζημιάς, έχοντας αυτός αποκλειστικά όλες τις αστικές και ποινικές ευθύνες για κάθε ατύχημα που θα συμβεί απο υπαιτιότητα δική του ή του εργατοτεχνικού του προσωπικού. Η ευθυνη αυτη επεκτεινεται σε ολους τους εργαζομενους ειτε εργαζονται στον Αναδοχο ειτε στην Επιβλεψη και στον Κυριο του Εργου. Καλυπτει επισης καθε τριτον, στο περιβαλλον και καθε εμπραγματη αξια. Εχει επισης ο Αναδοχος την υποχρεωση να λαβει καθε προσθετο μετρο για την ικανοποιηση της παραπανω απαιτησης ακομα και αν το μετρο αυτο δεν περιγραφεται στο παρον τευχος ουτε σαφως προσδιοριζεται στην κειμενη Ελληνικη Νομοθεσια.
- Ο Αναδοχος υποχρεουται να λαμβανει τα καταλληλα μετρα ασφαλειας, να διαθετει το καταλληλο εκπαιδευμενο προσωπικο, να διαθετει τον καταλληλο εξοπλισμο και να οργανωνει την εργασία του με τροπο ωστε να εκτελουνται με ασφαλεια οι εργασίες εντος υφισταμενων δικτυων αποχeteυσης . Επισημαίνεται ρητα οτι τα αναφερομενα στο σχεδιο και στον φακελλο μετρων ασφαλειας και υγείας αποτελουν αποκλειστικη ευθυνη και φροντιδα του Αναδοχου, θα γινονται με δαπανες του και είναι ενα ελαχιστο απαιτησεων για την εργασία εντος υφισταμενων δικτυων αποχeteυσης . Για την υλοποιηση των αναγκαιων μετρων οι δαπανες βαρυνουν αποκλειστικα τον Αναδοχο.
- Υποχρεούται επίσης σύμφωνα με την παρ.1 του αρθρου 8 του Ν.1396/83, την Υ.Α. 130646/84 και το Π.Δ.305/96 να εφοδιαζεται με θεωρημενο απο την Επιθεωρηση Εργασιας ΗΜΕΡΟΛΟΓΙΟ ΜΕΤΡΩΝ ΑΣΦΑΛΕΙΑΣ το οποιο θα τηρειται στον χωρο του εργου .
- Υποχρεούται τελος να τηρει σχολαστικα τα οριζομενα στο Π.Δ.305/96. δηλαδη μεταξυ των αλλων να ορισει συντονιστη σε θεματα ασφαλειας και υγείας κατα την εκτελεση του εργου και να διαβιβαζει πριν από την εναρξη των εργασιων στην επιθεωρηση εργασιας γνωστοποιηση η οποια θα συντασσεται συμφωνα με το παραρτημα ΙΙΙ του αρθρου 12 του εν λογω Π.Δ. και γενικως να συμμορφωνεται με τις διαταξεις αυτου.
- Για υπογεια τεχνικα εργα οπως αυτα οριζονται στο Π.Δ. 225/89 (βαθος εκσκαφης ανω των 6.00 μετρων) ο αναδοχος υποχρεουται να συμμορφωνεται με τις διαταξεις αυτου. Ειδικα η συνταξη Μελετης Μετρων Υγιεινης και Ασφαλειας (Μ.Μ.Υ.Α) αποτελει κατα το αρθρο 26 του ανωτερω Π.Δ. συμβατικη του υποχρεωση.
- Ο αναδοχος είναι υποχρεωμενος σε περιοχες "ευαισθητου πληθυσμου" οπως σχολεια, νοσοκομεια, γηροκομεια, εκκλησιες, γηπεδα κλπ σε συννενοηση με τις αρμοδιες διευθυνσεις /διοικητικα συμβουλια να εξεταζει και να λαμβανει ιδιατερα μετρα ασφαλειας.

ΕΠΙΒΛΕΨΗ

- Η Επιβλεψη έχει το δικαιομα να ζητησει εγγραφως από τον Αναδοχο να λαβει αυστηροτερα μετρα ασφαλειας από εκεινα που αποτελουν συμβατικη του υποχρεωση ή προβλεπονται από την κειμενη Ελληνικη Νομοθεσια ή εχουν ζητηθει επιπροσθετως από τις Αρμοδιες Αρχες. Ο Αναδοχος είναι υποχρεωμενος να λαβει χωρις καμμια καθυστερηση τα μετρα αυτα. Δεν δινεται καμμια προσθετη αποζημιωση για τα προσθετα αυτα μετρα εκτος εαν αποδειχθει οτι τα μετρα αυτα δεν ηταν αναγκαια.

- Η Επιβλεψη εαν εκτιμησει οτι δεν τηρουνται τα μετρα ασφαλειας τα οποια προβλεπονται ή/και είναι αναγκαια έχει το δικαιοωμα να ζητησει εγγραφως την ληψη ή αποκατασταση των απαιρητων μετρων ασφαλειας εντος λιαν συντομου χρονικου διαστηματος ή /και να ζητησει εγγραφως την διακοπη των εργασιων μεχρι την ληψη ή/και αποκατασταση των απαιρητων μετρων ασφαλειας. Στην δευτερη αυτη περιπτωση η αποφαση πρηπει να είναι πληρωως αιτιολογημενη, η δε αιτιολογηση να κοινοποιειται στον Αναδοχο.
- Σε περιπτωση μη συμμορφωσης ή καθυστερησης συμμορφωσης του αναδοχου σε οποιοδηποτε σχετικη εντολη της επιβλεψης μπορει να επιβληθει ποινικη ρητρα μεχρι 200.000 δρχ ανα ημερα πλεον των αλλων νομιμων μετρων και διαδικασιων που μπορουν να ληφθουν. Το ποσον αυτο παρακρατειται από τον επομενο λογαριασμο του εργου.
- Σε ιδιαιτερες περιπτώσεις μεγάλης επικινδυνότητας η Επιβλεψη διατηρει το δικαιοωμα να προβει σε καθε νομιμη ενεργεια και να λαβει (ειτε η ίδια ειτε μεσω τριτων) ή αποκαταστησει τα απαιρητα μετρα ασφαλειας χωρις την μεσολαβηση του αναδοχου και να καταλογισει τις σχετικες δαπανες σε βαρος του. Στα πλαισια αυτα ειναι δυνατον ο Επιβλεπων να δωσει εντολη διακοπης των εργασιων την τρεχουσα εργασιμη ημερα ωστε να δοθει η δυνατοτητα στην Υπηρεσια να λαβει ολα τα προσηκοντα μετρα ειτε η ίδια ειτε δινοντας εντολη στον Αναδοχο για την εκτελεση τους.

6. ΚΑΝΟΝΕΣ ΑΝΑ ΦΑΣΗ ΕΡΓΑΣΙΑΣ

ΓΕΝΙΚΑ

- Ο αναδοχος υποχρεουται να παρεχει την απαιτουμενη εκπαιδευση και πληροφορηση στο προσωπικο του καθως επισης επαρκη πληροφορηση σχετικα με την φυση και τις ιδιαιτεροτητες του συγκεκριμενου εργου. Το προσωπικο θα πρηπει να είναι καταλληλα εκπαιδευμενο με επαρκη γνωση και εμπειρια σε σχετικεςεργασιες. Επισης να εκπαιδευεται σε θεματα προληψης ατυχηματων, παροχης ΑΣ βοηθειων, πυροσβεσης, χρηση εξοπλισμου ασφαλειας κλπ.
- Το προσωπικο πρηπει να αποτελειται από ενηλικες ικανους και καταλληλους από αποψη υγειας για την συγκεκριμένη εργασία που εκαστος αναλαμβανει. Ο επικεφαλής πρηπει να έχει τα καταλληλα προσοντα και εμπειρια.
- Ο ανάδοχος πρέπει να χορηγεί στο εργατικό προσωπικό τα απαιτούμενα κατά περίπτωση εργασίας ατομικά και ομαδικά εφόδια προστασίας και εργαλεία για ασφαλή εργασία. Ενδεικτικά και μονον αναφέρονται: κράνη, γυαλιά προστασίας, ζώνες ασφαλείας,ποδιές, γάντια, μάσκες ηλεκτροσυγκολλητών, κ.λ.π. Το προσωπικο είναι υποχρεωμενο να φοραει κατα περιπτωση καταλληλα ενδυματα (κρανη, σκληρα παπουτσια, ωτασπιδες, προσωπιδες, γαντια κλπ) και να φερει τονσχετικο ατομικο εξοπλισμο. Απαγορευονται μαντηλια λαιμου, αλυσιδες, ταυτοτητες,δακτυλιδια κλπ.
- Απαγορευεται η καταναλωση οινοπνευματωδων ποτων στο εργοταξιο και η ασκοπη παραμονη, αναπαυση κλπ εργαζομενων μεσα σε αυτο. Απαγορευονται γενικως ριφοκινδυνες ή αστοχες ή υπερβολικες ενεργειες.
- Ο αναδοχος οφειλει να εξασφαλιζει τις απαιτουμενες αδειες από τους αρμοδιους φορεις για την εκτελεση των εργασιων να φροντιζει εαν απαιτειται για την ανανεωση τους η την επεκταση τους, να ακολουθει πληρωως τις σχετικες οδηγιες, ναπληρωνει τα εξοδα των αδειων και εγκρισεων (αλλα οχι τις τυχον απαιτουμενες εγγυησεις) και να ακολουθει με σχολαστικη ευλαβεια τις προθεσμίες που τιθενται από τις εγκρισεις και αδειες αυτες. Ρητα απαγορευεται η ανευ σχετικης αδειας εκτελεση εργασιων. Εαν ζητηθει από τον κυριο του εργου ή άλλη αρμοδια Υπηρεσια ο Αναδοχος είναι υποχρεωμενος να συνταξει και να υποβαλλει για εγκριση Μελετη Κυκλοφοριακης Ρυθμισης (Μ.Κ.Ρ).
- Ολες οι κατασκευες, μετρα κλπ σχετικα με την υγιεινη και ασφαλεια εργαζομενων, τριτων, του εργου κλπ και εν γενει καθε σχετικη προσωρινη ή μη κατασκευη πρηπει να συντηρηται τακτικα με ευθυνη, φροντιδα και δαπανη του Αναδοχου. Επισης ο αναδοχος οφειλει να ελεγχει τακτικα και συστηματικα τα μετρα και μεσα ασφαλειας και οποτε και οσες φορες απαιτηθει από τον Κυριο του Εργου ή αλλο αρμοδιο φορεα. Επισης ο Κυριος του εργου μπορει να ζητησει σε τακτα χρονικα διασστηματα Αναφορα Ασφαλειας του εργου.

- Ο Αναδόχος είναι υποχρεωμένος να διαβρέχει τμήματα του έργου όταν απαιτείται με αφθονο νερο για την αποφυγη των οχλησεων από σκονες.
- Ο Ανάδοχος όντας υπεύθυνος για την τήρηση των νόμων κλπ. υποχρεούται να ανακοινώνει χωρίς αμέλεια στην Υπηρεσία τυχον συμβαντα καθως και τις επισκεψεις αρμοδιων αρχων στο εργο περιγραφοντας λεπτομερειακα τις διαταγές και εντολές των διαφόρων αρχών σχετικά με υποδεικνυόμενα μέτρα ελέγχου, ασφαλείας κλπ. που κατα τη διάρκεια εκτέλεσης του έργου, απευθύνονται η κοινοποιούνται σ'αυτόν.
- Για εργασίες που απαιτούν ειδικά μέτρα ασφαλείας ο ανάδοχος θα πρέπει να πάρει όλα τα ενδειξιμένα πρόσθετα και ειδικά μέτρα ασφαλείας και να εφαρμόζει αυστηρά τους κανονισμούς που ισχύουν για την πρόληψη ατυχημάτων. Επίσης για ειδικες τετοιες εργασίες θα γινεται εφοσον απαιτείται ειδικη μελετη από εμπειρο Μηχανικο.
- Όλες οι κατασκευασιμες εγκαταστασεις και τα τμηματα τους πρεπει να είναι με τετοιο τροπο διαστασιολογημενες, τοποθετημενες, στηριγμενες, αγκυρωμενες και κατασκευασμενες από καταλληλα υλικά ωστε να μπορούν να παραλαβουν και να μεταφερουν τα διαφορα φορτια που αναπτυσσονται σε ολες τις φασεις χρησιμοποιοησης τους. Μεταβολη των παραμετρων σχεδιασμου οδηγει σε ελεγκο και ενισχυση ή αντικατασταση τους . Δεν επιτρεπεται η υπερφορτιση τους.
- Όλες οι κατασκευασιμες εγκαταστασεις και τα τμηματα τους οι οποιες μονον μετα από σκληρυνση ή συνδεση με αλλα τμηματα ή με μετεπειτα προσθετες κατασκευαστικες παρεμβασεις αποκτουν την πληρη φερουσα ικανοτητα τους επιτρεπεται να φορτιζονται μονον κατ άντιστοιχια με την εκαστοτε φερουσα ικανοτητα τους.
- Όλες οι κατασκευες πρεπει να ελεγχονται για την ευσταθεια και την φερουσα ικανοτητα τους. Μετα από διακοπη εργασιων για ικανο χρονικό διαστημα ή αλλαγες ή εξαντληση χρονου ζωης ή υπερβολικη χρησιμοποιοηση ή εκτακτα γεγονοτα πρεπει να ελεγχονται εκ νεου
- Δεν επιτρεπεται γενικα η εκτελεση ταυτοχρονως εργασιων σε διαφορετικα επιπεδα στην ιδια θεση εκτος εαν εχουν ληφθει σοβαρα μετρα ασφαλειας για την προστασια των εργαζομενων στο χαμηλοτερο επιπεδο από πτωσεις αντικειμενων κλπ.
- Εκτός των αλλων ο ανάδοχος υποχρεούται στην τοποθέτηση εμποδίων εγκεκριμένου απο την Υπηρεσία τύπου που θα τοποθετούνται σε εμφανή σημεία του έργου (αρχή, τέλος και σε ενδιάμεσα σημεία αναλόγως του μήκους του εκτελουμένου έργου) και πάντως σε αριθμό όχι ολιγότερο των δυο ανα πενήντα μέτρα. Ο κύριος του έργου επιφυλάσσει το δικαίωμα να τροποποιήσει τον τύπο του εμποδίου και την τροποποίηση αυτή να την γνωστοποιήσει κατά την εγκατάσταση του αναδόχου στα έργα μετά την υπογραφή σχετικής εργολαβικής συμβάσεως.

Δ.Ε.Υ.Α. ΑΛΕΞΑΝΔΡΟΥΠΟΛΗΣ

ΕΡΓΟ: «Κ ΚΑΤΑΣΚΕΥΗ ΕΠΕΚΤΑΣΕΩΝ-ΝΕΩΝ ΣΥΝΔΕΣΕΩΝ ΚΑΙ ΣΥΝΤΗΡΗΣΗ ΔΙΚΤΥΩΝ ΑΠΟΧΕΤΕΥΣΗΣ ΔΗΜΟΥ ΑΛΕΞΑΝΔΡΟΥΠΟΛΗΣ»

ΠΡΟΥΠΟΛΟΓΙΣΜΟΥ 325.185,81 €

ΑΝΑΔΟΧΟΣ :

ΔΙΕΥΘΥΝΣΗ : **ΤΗΛ** :

- Ο ανάδοχος υποχρεούται γενικως να μεριμνήσει για τον εφοδιασμό των θέσεων εργασίας με πόσιμο νερό και εγκαταστάσεις υγιεινής και καθαριότητας εφόσον απαιτουνται απο το Νομο, να εξασφαλίσει μέσα παροχής πρώτων βοηθειών, να κατασκευάσει και τοποθετήσει κατάλληλες πινακίδες ή φωτεινά σήματα επισήμανσης καί απαγόρευσης επικίνδυνων θέσεων καθώς και προειδοποιητικές

και συμβουλευτικές πινακίδες τόσο για τους εργαζόμενους όσο και για τους κινούμενους στο εργοτάξιο .

- Να ανεγερθούν όλες οι τυχόν απαιτούμενες προσωρινές εγκαταστάσεις για την εκτέλεση των έργων της εργολαβίας σε θέσεις επιτρεπόμενες από την Αστυνομία, την Υπηρεσία επίβλεψης και τις άλλες αρμόδιες αρχές, με ευθύνη του αναδόχου ο οποίος και θα τις συντηρεί σε καλή κατάσταση υποχρεούμενος συγχρόνως στην εν καιρώ καθαίρεση και αποκόμιση των προϊόντων τους.
- Σε επικινδυνές θέσεις περαν των άλλων μετρων ασφαλείας θα πρέπει οι εργαζόμενοι να είναι δεμένοι από σταθερο σημείο με ζωνη ασφαλείας.
- Θα πρέπει καθημερινά και ιδιαίτερα σε επικινδυνές θέσεις ή φάσεις της εργασίας να γίνεται επιθεώρηση για την τήρηση των μετρων ασφαλείας και την πιθανότητα αναγκής επέκτασης και βελτίωσης ή αναθεώρησης τους.
- Η μεταφορά, αποθήκη και τοποθέτηση παντός είδους ετοιμών τεμαχίων (π.χ. σωληνες, φρεατια κλπ) πρέπει να γίνεται με τέτοιο τροπο ωστε να αποφευγονται ζημιες οι οποιες μπορούν να μειωσουν την ευσταθεια ή την φερουσα ικανοτητα τους και να οδηγησουν σε ατυχηματα. Επισης πρεπει να ελεγχονται για την διαπιστωση ορατων ζημιων, παραμορφωσεων και ρωγμων.
- Το ανοιγμα των καλυμματων των φρεατιων και εσχαρων θα γινεται με την χρηση των ειδικων εργαλειων. Καλυμματα τα οποια εχουν σφηνωθει λογω παγετου δεν επιτρεπεται να αφαιρουνται με την βοηθεια φωτιας (λογω κινδунου εκρηξης) ή αλλαμεσα.
- Οι πινακίδες σήμανσης τοποθετούνται σε ύψος 1,90μ. - 2,00 μ.

ΕΓΚΡΙΣΕΙΣ

- Ο Αναδοχος υποχρεούται πριν την εναρξη των εργασιων να απευθυνεται σε ολες τις αρμοδιες Υπηρεσιες για τον ακριβη εντοπισμο των υπογειων αγωγων και καλωδιων και αλλων κατασκευων ή εγκαταστασεων, να λαμβανει την εγκριση τους και να συμμορφωνεται με τις υποδειξεις τους.
- Ο Αναδοχος πριν την εναρξη των εργασιων (ή αυτοτελους φασεως αυτων ή/και οποτεδηποτε απαιτειται) και για την συνεπαγομενη ρυθμιση της κυκλοφοριας πρεπει να λαβει τις σχετικες εγκρισεις (Δημος - Επιτροπη Πολεοδομικου Σχεδιασμου και Κυκλοφοριακης Ρυθμισης, Τροχαια, ΚΤΕΛ κλπ)
- Ο Αναδοχος, εάν απαιτειται εκ του χαρακτηρισμου της οδου, πριν την εναρξη των εργασιων θα πρεπει να λαμβανει σχετικη εγκριση από την αρμοδια Δ.Ε.Κ.Ε.
- Ταυτοχρονα ο Αναδοχος (πριν την εναρξη οποιασδηποτε εργασιας) θα πρεπει να βεβαιωθει με καθε τροπο οτι στον προβλεπομενο χωρο εργασιας δεν υπαρχει οποιαδηποτε κατασκευη από την οποιαν δυνατον να υπαρξει κινδυνος για τους εργαζομενους και να εκτιμηθει εαν απαιτειται επισκευη, στηριξη ή καθαίρεση τους και να λαμβανονται οι αντιστοιχες εγκρισεις.
- Τυχον απαιτησεις ασφαλειας και υγειας που θετουν οι Υπηρεσιες αυτες είναι υποχρεωτικες για τον Αναδοχο και θα εκτελεστουν αδαπανως (εκτος εαν περιλαμβανονται στο Τιμολογιο).

6.3 ΔΟΚΙΜΑΣΤΙΚΕΣ ΤΟΜΕΣ

- Ο Αναδοχος μετα την ληψη των σχετικων στοιχειων και εφοσον κριθει από την Υπηρεσια οτι απαιτειται θα πραγματοποιησει δοκιμαστικες τομες για την συμπληρωση των στοιχειων ή την επιβεβαιωση τους. Για την πραγματοποιηση τους

και την συνεπαγομενη ρυθμιση της κυκλοφοριας πρεπει να ληφθουν οι σχετικεςεγκρισεις (Δημος, Τροχαια)

- Οι δοκιμαστικες αυτες τομες θα εκτελεουνται με την δεουσα προσοχη.
- Τουλαχιστον πεντε (5) ημερες πριν την εναρξη των δοκιμαστικων τομων θα τοποθετηθει στους κομβους σημανση αναγγελιας η οποια αποσυρεται με την εναρξη των εργασιων Οι πινακιδες αυτες θα ειναι του παρακατω τυπου.

ΠΡΟΣΟΧΗ
ΚΑΤΑΣΚΕΥΗ ΕΡΓΩΝ ΑΠΟΧΕΤΕΥΣΗΣ
ΕΝΑΡΞΗ!....!....
ΛΗΞΗ!....!....

- Με την περαιωση της εργασιας των δοκιμαστικων τομων και μεχρι την εναρξη των εργασιων στην συγκεκριμενη θεση (εφοσον δεν υπαρξει πληρης αποκατασταση του οδοστρωματος) θα τοποθετηθει στους κομβους σημανση η οποια αποσυρεται με την εναρξη των εργασιων Οι πινακιδες αυτες θα ειναι του παρακατω τυπου. Σε περιπτωση σχετικης εντολης απο την Υπηρεσια προς τον Αναδοχο για συντηρηση του ορυγματος ο Αναδοχος ειναι υποχρεωμενος να προβει στις απαιρητες εργασιες το αργοτερο εντος 24 ωρων. Σε ειδικες περιπτωσεις μεγαλης επικινδυνοτητας ειναι δυνατον να ζητηθει η αμεση εκτελεση των σχετικων εργασιων και ο Αναδοχος ειναι υποχρεωμενος να προβει στις εργασιες αυτες αμεσα.

ΠΡΟΣΟΧΗ
ΟΔΟΣΤΡΩΜΑ ΜΕ ΤΟΜΕΣ

- Ο Αναδοχος απο την εκτελεση των δοκιμαστικων τομων και μεχρι την πληρηαποκατασταση της οδου εχει την υποχρεωση καθημερινου ελεγχου των ορυγματων και των επιχωσεων και συντηρησης τους για την αποφυγη ατυχηματων.

ΕΝΑΡΞΗ ΚΥΡΙΩΣ ΕΡΓΑΣΙΩΝ

- Ο Αναδοχος τουλαχιστον πεντε (5) ημερες πριν την εκτελεση των εργασιων κατασκευης των αγωγων οφειλει να εγκαταστησει σημανση αναγγελιας κυκλοφοριακων ρυθμισεων οι οποιες αποσυρονται με το περας των εργασιων Οι πινακιδες αυτες θα ειναι των παρακατω τυπων.

ΠΡΟΣΟΧΗ
ΚΑΤΑΣΚΕΥΗ ΕΡΓΩΝ ΑΠΟΧΕΤΕΥΣΗΣ
ΟΔΟΣ..... ΚΛΕΙΣΤΗ
ΕΝΑΡΞΗ!....!....
ΛΗΞΗ!....!....

ΠΡΟΣΟΧΗ
ΚΑΤΑΣΚΕΥΗ ΕΡΓΩΝ ΑΠΟΧΕΤΕΥΣΗΣ
ΜΗΝ ΣΤΑΘΜΕΥΕΤΑΙ ΔΕΞΙΑ (ΑΡΙΣΤΕΡΑ)
ΑΠΟ!....!... ΕΩΣ!....!....

- Στο Εργοταξιο θα υπάρχουν μονιμα στις απαιρητες θεσεις πινακιδες τουπαρακατω τυπου :

**ΑΠΑΓΟΡΕΥΕΤΑΙ Η ΕΙΣΟΔΟΣ ΣΕ
ΜΗ ΕΡΓΑΖΟΜΕΝΟΥΣ**

ΚΟΠΗ ΑΣΦΑΛΤΟΤΑΠΗΤΑ

- Ολοι οι εργαζομενοι θα φορουν κρानος, ανακλαστικο γιλεκο (η ενδυματα ζωηρου χρωματος κιτρινου ή ζωηρου πορτοκαλι ή αλλα ανακλαστικα εξαρτηματα), γαντια και υποδηματα ασφαλειας. Επίσης ωτασπιδες για την αντιμετωπιση του θορυβου και μασκες για την αντιμετωπιση της σκονης.
- Η κινήση των μηχανημάτων θα γίνεται σε οριοθετημένη με κωνους λωριδα. Οι κωνοι θα απεχουν το πολύ 1,50 μετρα ο ένας από τον άλλον και θα τοποθετείται η προβλεπομενη από τον Νομο σημανση. Σημανση θα τοποθετείται και στους καθετους δρομους εαν απαιτείται.
- Για να αποδοθει το τμημα στην κυκλοφορια πριν την εκσκαφη θα προηγείται καθαρισμος και πλυσιμο του.

ΕΚΣΚΑΦΕΣ

A. ΕΚΣΚΑΦΗ ΟΡΥΓΜΑΤΩΝ

- Ολοι οι εργαζομενοι (εκτος οδηγων και χειριστων) θα φορουν κρानος, ανακλαστικο γιλεκο (η ενδυματα ζωηρου χρωματος κιτρινου ή ζωηρου πορτοκαλι ή αλλα ανακλαστικα εξαρτηματα) γαντια και υποδηματα ασφαλειας. Επίσης εαν απαιτείται ωτασπιδες για την αντιμετωπιση του θορυβου και μασκες για την αντιμετωπιση της σκονης.
- Κατά την διάρκεια των εκσκαφών θα δίδεται μέριμνα ώστε το κατάστρωμα της οδούνα παραμένει τελείως καθαρό από υλικά εκσκαφής.
- Τα ορυγματα θα πρεπει να διαθετουν επαρκες πλατος. Τα πλατη των ορυγματων που οριζονται στην παρουσα μελετη είναι επαρκη για την καθε διαμετρο αγωγου που προβλεπεται να τοποθετηθει. Σε ειδικες περιπτωσεις σε συννενοση Αναδοχου και Υπηρεσιας δυνατον να καθοριζονται διαφορετικα πλατη εκσκαφων.
- Επισφαλη τμηματα των πρानων πρεπει να κατακρημνιζονται (ή να υποστηλωνονται, επενδυονται κλπ) προσεκτικα από εμπειρο προσωπικο και με τον καταλληλο εξοπλισμο (δυο τουλαχιστον) για να αποφευχθουν ατυχηματα από ξαφνικη τους πτωση. Ειδικα πρεπει να ελεγχεται η αναπτυξη τετοιων καταστασεων μετα από ισχυρες βροχοπτώσεις, καταπτώσεις πρानων κλπ
- Ιδιαίτερη προσοχη πρεπει να δοθει στην παρουσια πλησιον του ορυγματος ξανασκαμμενων ή εν γενει χαλαρων εδαφων λογω του μεγαλου κινδυνου καταπτώσεων στα εδαφη αυτα.

B. ΑΝΤΙΣΤΗΡΙΞΗ

- Η αντιστηριξη είναι υποχρεωτικη για βαθος εκσκαφης ανω των 2,00 μετρων ή ανεξαρτητως βαθους οταν επιβαλλεται από την φυση του εδαφους

- Η αντιστηρίξη γίνεται ταυτοχρονως με την εκσκαφη η οποια προηγεται ελαχιστα και μονον οσον επιβαλλεται για την εκτελεση των εργασιων. Θα είναι συνεχης και δεν θα περιλαμβανει τμηματα χωρις συνοχη ή χαλαρα.
- Απαιτησεις για την αντιστηριξη περιγραφονται αναλυτικα στην Τεχνικη Εκθεση, στις Τεχνικες Προδιαγραφες και στα σχεδια της μελετης. Γενικα πρεπει να λαμβανονται υποψη ολοι οι παραγοντες που επηρεαζουν την ευσταθεια του ορυγματος
- Η αντιστηριξη θα προεξεχει από το εδαφος τουλαχιστον 15 εκ ωστε να εμποδιζεταιη πτωση λιθων και χωματων μεσα στο ορυγμα.
- Οι εργαζομενοι κατα την κατασκευη της αντιστηριξης πρεπει να εργαζονται από την προστατευμενη περιοχη προς την απροστατευτη. Η εργασια πρεπει να γινεται γρηγορα ωστε να ελαχιστοποιειται ο κινδυνος αλλα και με σχολαστικη προσοχη και κατω από τις οδηγιες του υπευθυνου μηχανικου του Αναδοχου.
- Η συγκεντρωση προιοντων εκσκαφης, υλικων, εργαλειων , μηχανηματων κλπ πρεπει να γινεται εκτος του πρισματος ολισθησης του πρανους ωστε να αποφευχθει η φορτιση της αντιστηριξης και η αστοχια της.
- Η αντιστηριξη μπορει να μετατραπει καθ' οιονδηποτε τροπο μονον μετα από σχετικη αναθεωρηση της μελετης και εγκριση αυτης.
- Η απομακρυνση της αντιστηριξης γινεται σταδιακα με την προοδο της επανεπιχωσης του ορυγματος. Σε ειδικες περιπτωσεις είναι δυνατον να παραμεινει για λογους ασφαλειας και μετα την ολοκληρωση των εργασιων.

Γ. ΠΡΟΣΤΑΣΙΑ ΑΠΟ ΕΙΣΡΟΗ ΥΔΑΤΩΝ

- Οποιαδήποτε ποσότητα νερού (ή και λυματων από το υφισταμενο δικτυο) πρέπει να απομακρύνεται αμεσως με άντληση και διοχέτευση απ'ευθείας στο σύστημα ομβρίων(υπογεια νερα) ή σε καταλληλο αποδεκτη (λυματα).
- Ιδιαιτερη σημασια πρεπει να δοθει ωστε η αντληση να μην προκαλεσει προβληματα στις γειτονικες κατασκευες λογω πτωσης του υδροφορου οριζοντα.

Δ. ΠΕΡΙΦΡΑΞΗ ΟΡΥΓΜΑΤΟΣ - ΕΡΓΟΤΑΞΙΟΥ

Ο Αναδοχος οφειλει να μεριμνήσει για την πλήρη και σύμφωνα προς τις ισχύουσες διατάξεις καταλληλη σταθερη και ανθεκτικη περιφραξη του εργοταξιου και των ορυγματων και για την φωτεινη σηματοδοτηση, την σημανση, τις οριζοντιες διαγραμμισεις, τις καλωδιωσεις και την σχετικη υποδονη σηματοδοτησης και ηλεκτροφωτισμου.

Τα ανωτερω θα καλυπτουν τις απαιτησεις ασφαλειας τοσο για τις ημέρας οσο και για τις νύκτες των χώρων των εργοταξίων του για την ασφαλη καθοδήγηση της κυκλοφορίας πεζών και τροχοφόρων. Για λόγους κυκλοφορίας και ασφαλείας η κατασκευή του έργου θα αρχίζει και θα ολοκληρώνεται κατά διαδοχικά τμήματα που το μήκος καθενός θα ισούται με την απόσταση μεταξύ δυο διαδοχικών φρεατίων εκτός αν άλλως κρίνει η Υπηρεσία.

- Η τάφρος περιφράσσεται εκτός του μετώπου προόδου της εκσκαφής και πλησίον

αυτού. Συγκεκριμένα τοποθετείται πλέγμα, ανακλαστικής ικανότητας, ελάχιστου

πλάτους (ύψους) 0,80 m, το οποίο στηρίζεται ικανοποιητικά (π.χ. τοποθέτηση επί άγκιστρον, πρόσδεση) σε κάθετα στοιχεία τα οποία απέχουν μέγιστη απόσταση μεταξύ τους:

- α. 3,5 m για δρόμους ταχείας κυκλοφορίας (ταχύτητα μεγαλύτερη των 60 km) ή ανοιχτούς χώρους (μεγάλες ταχύτητες ανέμου) και
 - β. 5,0 m για δρόμους σε κλειστούς χώρους
- Η απόσταση μεταξύ μετώπου εκσκαφής και περίφραξης δεν επιτρέπεται να είναι μεγαλύτερη από 20 m και σημαίνεται με κώνους οι οποίοι τοποθετούνται κατά μήκος της εκσκαφής σε μέγιστη απόσταση μεταξύ τους 1,2 m ή με φράγματα ελαχίστου πλάτους 0,60 m τοποθετούμενα με την έννοια του πλάτους των κατά μήκος της εκσκαφής έτσι ώστε η μεταξύ τους απόσταση να μην είναι μεγαλύτερη του 1,5 m.
- Με την ολοκλήρωση της εκσκαφής κάθε ημέρα ή την διακοπή για διάστημα εξαρτώμενο από τις κυκλοφοριακές συνθήκες και πάντως όχι μεγαλύτερη των 2 ωρών επιβάλλεται η δια πλέγματος πλήρης περίφραξη της τάφρου.
- Περιμετρικά εκσκαφών βάθους μεγαλύτερων των 2,25 μ. θα τοποθετείται σταθερή περίφραξη τύπου πλέγματος ή στηθαίου με μεσοσανίδια σε ύψος 1,00 μ. και 0,60 μ. αντίστοιχα (πλέον του πλέγματος περίφραξης του εργοταξίου, εκτός αν αυτό εφάπτεται της τάφρου).
- Απαγορεύεται σε κάθε περίπτωση η χρήση κορδέλας οδοποιίας ή συναφούς μέσουσήμανσης.
- Αν οι συνθήκες το επιτρέπουν είναι σκόπιμο η περίφραξη να καλύπτει την τάφρο και τον διάδρομο κίνησης εργαζομένων ή και μηχανημάτων. Σε κάθε άλλη περίπτωση θα πρέπει να δημιουργείται και άλλη λωρίδα μειωμένου πλάτους με προοδευτικά μειωμένου πλάτους λωρίδα να προηγείται αυτής, μέσα στην οποία θα πραγματοποιείται η κίνηση μηχανημάτων και εργαζομένων. Οι πινακίδες σήμανσης τοποθετούνται στο πλησιέστερο όριο προς την κυκλοφορία. Η οριοθέτηση στην δεύτερη περίπτωση μπορεί να γίνει με κώνους οι οποίοι τοποθετούνται σύμφωνα με τα οριζόμενα στην παρουσία.

Ε. ΔΙΑΒΑΣΕΙΣ

- Ο αναδοχος οφείλει να εξασφαλίζει την κυκλοφορία των περιοίκων και την άνετη και ασφαλή πρόσβαση στις κατοικίες και τα καταστήματα τοποθετώντας και την απαιτούμενη σήμανση. Εάν κατασκευασθούν διαβάσεις θα σημειώνονται και θα φωτίζονται και θα είναι σύμφωνες με τον πίνακα 3.
- Δίπλα στις διαβάσεις θα τοποθετείται η πινακίδα Π-21 (Ν. 2094/92) σε ύψος 1,90 - 2,00 m και από τις δύο πλευρές κίνησης των πεζών και επιπροσθέτως από την πλευρά της κυκλοφορίας των οχημάτων.
- Επίσης 20 m πριν την διάβαση το όριο ταχύτητας θα οριοθετείται στα 20 km/h εκτός αν λειτουργεί φωτεινή σήμανση.
- Στις διαβάσεις αποφεύγονται τα σκαλοπάτια. Αν αυτό είναι αδύνατο τότε το ρίχτυ είναι το πολύ 16,5 εκ. και το πάτημα κατ'ελάχιστο 27,5 εκ.
- Πλευρικά οι διαβάσεις προστατεύονται με στοιχεία τα οποία τρέχουν σε ύψος 0,60

μ. και 1,00 μ. (χειρολησθήρας). Το πλάτος της διάβασης είναι κατ'ελάχιστον 0,60 μ.

σε περιοχής μικρής συνάθροισης κοινού, 0,75 μ. σε μεσαίας και 1,00 μ. σε μεγάλης(π.χ σχολεία, γήπεδα).

- Οι διαβάσεις κατασκευάζονται έτσι ώστε να εξασφαλίζουν μήκος επί του οδοστρώματος, πριν την έξοδο από την περίφραξη ίσο με 1,5 πάτημα. Οι διαβάσεις πεζών σημαίνονται με την πινακίδα Π-21 (Ν. 2094/92) και από τις δύο πλευρές της διάβασης. Οι πινακίδες αυτές φωτίζονται κατά την διάρκεια της νύχτας. Οι αποστάσεις μεταξύ δύο διαβάσεων καθορίζονται με βάση την περιοχή και τα ιδιαίτερα χαρακτηριστικά της. Μέγιστες αποστάσεις δίνει ο πίνακας 3.
- Γεφυρώσεις των τάφρων πρέπει να εξασφαλίζουν την μικρότερη δυνατή όχληση της κυκλοφορίας και τροφοδοσίας των περιοχών.
- Η γεφύρωση πραγματοποιείται με μεταλλικά ελάσματα ελάχιστων απαιτήσεων πάχους σύμφωνα με τον πίνακα 4.
- Τα ελάσματα τοποθετούνται μετά από αντιστήριξη των τοιχωμάτων της εκσκαφής σε μήκος υπερβάλον της διάβασης κατά 60 cm εκατέρωθεν. Οι διαστάσεις των ελασμάτων πρέπει να εξασφαλίζουν στήριξη κατά 60 cm τουλάχιστον εκατέρωθεν της τάφρου άνεση κίνησης των αυτοκινήτων (ελάχιστη απόσταση των τροχών από τα άκρα του ελάσματος 30 cm), ομαλή προσπέλαση (χρήση ή δημιουργία ράμπας) και το αμετάθετό τους. Καθόλο το μήκος της διάβασης και σε επαφή με αυτή τοποθετείται πλέγμα ή στερεά προσαρμοσμένα προστατευτικά κιγκλιδώματα με δύο οριζόντια στοιχεία σε ύψος 0,60 μ. και 1,00 μ. Το πλάτος των ελασμάτων πρέπει να είναι 1,20 μ.

ΣΤ. ΛΕΙΤΟΥΡΓΙΑ ΚΑΙ ΚΙΝΗΣΗ ΜΗΧΑΝΗΜΑΤΩΝ ΚΑΙ ΟΧΗΜΑΤΩΝ

- Ρητά καθορίζεται ότι ο Αναδοχος είναι αποκλειστικά υπευθυνος για την τηρηση των σχετικων διαταξεων οσον αφορά στην λειτουργια και κυκλοφορια των μεταφορικων του μεσων και μηχανηματων.
- Η κινηση μηχανηματων και εργαζομενων πρεπει να γινεται εντος οριοθετημενης από κωνους λωριδας.
- Εάν τα μηχανηματα παραμενουν στο εργοταξιο μετα το περας των εργασιων καλυπτονται από την περιφραξη κλειδωνονται και ασφαλιζονται.
- Θα πρεπει να τηρειται ελαχιστη αποσταση ασφαλειας από τα χειλη του ορυγματος ιση με: $s = 2 \cdot P + 0,02 \cdot h$ οπου P το ανα αξονα φορτιο σε τοννους και h το βαθος εκσκαφης σε μετρα με ελαχιστη τιμη του s τα 80 εκ.
- Δεν επιτρεπεται κινηση ή εργασία εργαζομενων πλησιον των μηχανηματων κατα την διαρκεια που αυτα εργαζονται ή κυκλοφορουں εκτος εαν έχει εχουν ληφθει προσθετα μετρα και δεν κινδυνευουں.
- Οι διαδρομοι κυκλοφοριας οχηματων και μηχανηματων εαν απαιτουںται θα εχουν επαρκες πλατος ωστε να εξασφαλιζεται εκατερωθεν του οχηματος ελευθερος χωρος τουλαχιστον 60 εκ

Ζ. ΣΗΜΑΝΣΗ

- Σε ότι αφορά την σήμανση πριν και μετά το εργοτάξιο αυτή εφαρμόζεται σύμφωνα με τις YABM5/30058/83 και YA BM5/30428/80 εγκυκλιους για εντός ή εκτός κατοικημένων περιοχών αντίστοιχα.

- Οι πινακίδες σήμανσης οδών επαναλαμβάνονται κατά μήκος της προοδευτικά μειωμένου πλάτους λωρίδας και της λωρίδας μειωμένου πλάτους όταν το μήκος των είναι μεγαλύτερο από 50 και 80 m αντίστοιχα. Οι πινακίδες οι οποίες επαναλαμβάνονται είναι αυτές που ορίζονται στον Ν. 2094/92, ανάλογα των κυκλοφοριακών συνθηκών. Η ελάχιστη απαίτηση την οποία θέτει η παρούσα προδιαγραφή δίνεται στον πίνακα 2.
- Εκσκαφές επιτρέπεται να πραγματοποιηθούν σε απόσταση ασφαλείας (εκτος εαν δεν γίνεται διαφορετικά η απαιτείται από τις αρμόδιες αρχές οπότε πρέπει ναληφθούν ιδιαίτερα προσθετα μετρα) από οδούς ταχείας ή βαριάς κυκλοφορίας με παράλληλη υποστήριξη του μετώπου των εκσκαφών προς τις οδούς αυτές.
- Σημανση θα τοποθετείται και στους καθετους δρομους εαν απαιτείται. Απαγορευται η χρηση κορδελας οδοποιιας ή αλλου συναφους μεσου σημανσης. Ολα τα σηματα πρέπει να είναι συμφωνα με την σχετικη εγκυκλιο και την εν γενει νομοθεσια, προτυπα κλπ.
- Τα ανωτερω θα καλυπτουν τις απαιτησεις ασφαλειας τοσο για τις ημέρας οσο και για τις νύκτες (βλεπε ιδιαίτερη παραγραφο) των χώρων των εργοταξίων του για την ασφαλή καθοδήγηση της κυκλοφορίας πεζών και τροχοφόρων.

ΚΑΤΑΒΙΒΑΣΜΟΣ ΥΛΙΚΩΝ

- Εφοσον απαιτείται παρουσία εργαζομένων κοντα στον εξοπλισμο κατα την καταβιβαση για την υποβοηθηση του καταβιβασμου υλικων οι εργαζομενοι θα διαθετουν ατομικα μεσα προστασιας και θα εργαζονται προσεκτικα και μεσα στο αντιστηριγμενο τμημα της εκσκαφης.

ΤΟΠΟΘΕΤΗΣΗ ΣΩΛΗΝΩΝ - ΣΥΝΔΕΣΕΙΣ

- Οι σωληνες θα τοποθετουνται στην ακριβη τους θεση με την χρηση του καταλληλου εξοπλισμου και εργαλειων ανθεκτικων για το συγκεκριμενο βαρος.
- Οι εργαζομενοι θα διαθετουν ατομικα μεσα προστασιας και θα εργαζονται προσεκτικα και μεσα στο αντιστηριγμενο τμημα της εκσκαφης.
- Οι εργαζομενοι εαν απαιτείται πρέπει να είναι δεμενοι με ανθεκτικη ζωνη.

ΕΠΑΝΕΠΙΧΩΣΗ - ΣΥΜΠΥΚΝΩΣΗ ΟΡΥΓΜΑΤΟΣ

- Κατα την ωρα εργασιας των μηχανηματων για την επανεπιχωση του ορυγματος κανενας εργαζομενος δεν θα εργαζεται εντος αυτου. Κατα την ωρα της συμπυκνωσης της επανεπιχωσης κατα στρωσεις δεν θα εργαζονται παραλληλα τα μηχανηματα.
- Οι αντιστηριξεις θα ανασυρονται βαθμιδωτα αναλογα με την προοδο της επανεπιχωσης

ΑΠΟΚΑΤΑΣΤΑΣΕΙΣ - ΑΣΦΑΛΤΙΚΕΣ ΕΡΓΑΣΙΕΣ

- Οι εργαζόμενοι φορούν κράνος, ανακλαστικό γιλέκο και υποδήματα ασφαλείας.
- Το εργατάξιο οριοθετείται ως εξής:

α. Αν πρόκειται για μεσαία λωρίδα τότε χρησιμοποιούνται κώνοι οι οποίοι

απέχουν μεταξύ τους μέγιστη απόσταση 3.5 m.

β. Αν πρόκειται για ακρινή λωρίδα, τότε από την πλευρά της κίνησης η οριοθέτηση γίνεται με κώνους όπως στην περίπτωση (α) ενώ από την πλευρά του πεζοδρομίου ή της νησίδας αν χρησιμοποιείται από πεζούς, με πλέγμα

Σε κάθε περίπτωση (α ή β) από την πλευρά της κυκλοφορίας ισχύουν τα σχετικά με την επανάληψη των πινακίδων σήμανσης οριζόμενα.

ΔΟΚΙΜΕΣ ΔΙΚΤΥΟΥ

Δεν απαιτούνται ιδιαίτερα μετρα ασφαλείας. Πρέπει να τηρούνται ολοι οι γενικοικανονες ασφαλειας

ΑΠΟΜΑΚΡΥΝΣΗ ΠΡΟΣΩΡΙΝΩΝ ΚΑΤΑΣΚΕΥΩΝ - ΣΗΜΑΝΣΗΣ

- Μετά το πέρας των εργασιών και πριν αποδοθεί ένα τμήμα της οδού και πάλι στην κοινή χρήση, το τμήμα θα καθαρίζεται και πλένεται αν χρειάζεται, θα απομακρυνεται πλήρως η προσωρινή σήμανση και θα αποκαθίσταται η μόνιμη (την οποία ο Εργολάβος προσωρινά είχε καλύψει).
- Οι σχετικές προσωρινες κατασκευες μετα την αποπερατωση του εργου ή τμηματος αυτου θα καθαιρονται και εν γενει θα αποκαθισταται πληρως το οδοστρωμα και ολο το φυσικο ή/και δομημενο περιβαλλον στην προτερα του κατασταση.

7. ΕΙΔΙΚΟΙ ΚΑΝΟΝΕΣ

Οι κανονες αυτοι ισχυουν συμπληρωματικα προς αυτους που αναπτυσσονται παραπανω και οι οποιοι και αυτοι σκοπο εχουν να αντιμετωπιζουν κινδυνους που περιγραφονται εδω αναλυτικα.

ΝΥΚΤΕΡΙΝΕΣ ΕΡΓΑΣΙΕΣ - ΝΥΚΤΕΡΙΝΗ ΦΩΤΕΙΝΗ ΣΗΜΑΝΣΗ

- Κατά την εκτέλεση νυκτερινής εργασίας ο ανάδοχος υποχρεούται να παρέχει τον απαιτούμενο φωτισμό για την ασφάλεια του προσωπικού και κάθε τρίτου . Ο φωτισμος και τα φωτιστικα σωματα πρεπει να είναι ετσι διευθετημενα ετσι ωστε να εξασφαλιζεται φωτισμος τουλαχιστον 300 LUX ομοιομορφα κατανεμημενοςπου δεν θα προκαλει θαμβωση και γενικα θα δημιουργει συνθηκες ασφαλους εργασιας και κυκλοφοριας. Επιβαλλεται να υπαρχει και εφεδρικος φωτισμος ασφαλειας καθως επισης και ατομικοι φανοι καταλληλου τυπου για ολους τους εργαζομενους.
- Απαιτήσεις φωτεινης σημανσης κατά την νύκτα ή ωρες μειωμένης ορατότητας: Κατά μήκος της περίφραξης του εργοταξίου και από την πλευρά της κυκλοφορίας τοποθετείται φανός σε ύψος 1,20-1,35 μ. χρώματος κόκκινου στα δεξιά της επερχόμενης κυκλοφορίας και άσπρο στα αριστερά της αντίθετης κατεύθυνσης. Οι μέγιστες αποστάσεις μεταξύ των φανών δίνονται στον πίνακα 5.

ΔΥΣΜΕΝΕΙΣ ΚΑΙΡΙΚΕΣ ΣΥΝΘΗΚΕΣ

Απαγορευεται η εκτελεση εργασιων με δυσμενεις καιρικες συνθηκες. Επιτρεπεται με εμπειρο προσωπο, καταλληλο εξοπλισμο και ληψη των απαιρητων μετρων ασφαλειας για εργασιας επεμβασεων που εχουν σκοπο να αποτρεψουν ιδιαίτερα σημαντικους κινδυνους (π.χ πλημμυρες).

ΠΥΡΟΠΡΟΣΤΑΣΙΑ

Ο ανάδοχος υποχρεούται να φροντίζει για την πρόληψη και αντιμετώπιση πυρκαϊών στις εγκαταστάσεις γενικά του εργοταξίου και γενικότερα και υποχρεούται να φροντίζει:

- Για τον περιοδικό καθαρισμό του χώρου του εργοταξίου από επικίνδυνα και αναφλέξιμα υλικά και την κατάλληλη διάθεσή τους .
- Για την χρήση καταλληλου εξοπλισμου **εργάζεται εντός του ορυγματος.**

- Για την εγκατάσταση κατάλληλου εξοπλισμού πυρόσβεσης.
- Να μην πραγματοποιεί εργασίες συγκολλήσεων ή και άλλων ανοικτής πυράς κοντά σε χώρους αποθήκευσης καυσίμων ή άλλων εύφλεκτων υλών του εργοταξίου και των γειτονικών ιδιοκτησιών που ανήκουν σε άλλους (εργοστάσια, δεξαμενές υγρών καυσίμων κ.λ.π.) και πριν εξασφαλίσει ότι δεν υπάρχουν στον αγωγο, ορυγμα,φρεατιο ευφλεκτα αερια.
- Να απαγορευεται η χρηση γυμνης φλογας στην εργασια.
- Να εκπαιδεύσει κατάλληλα το προσωπικό του στην χρήση πυροσβεστήρων.
- Οι γεννήτριες ρεύματος δεν πρέπει να υπερφορτώνονται.
- Απαγορεύεται η χρήση φωτιάς για ζέσταμα.
- Απαγορεύεται η ελεύθερη καύση άχρηστων υλικών, υλικών συσκευασίας κλπ.

Ο Αναδοχος οφείλει να εφοδιάσει:

- α. Όλα τα μηχανήματα, φορητά και επιβατικά αυτοκίνητα με πυροσβεστήρα τύπου ξηράς κόνεως 6 kg για μηχανήματα και φορητά και 2,5 kg για επιβατικά αυτοκίνητα.
 - Β. Τα γραφεία με 2 πυροσβεστήρες τύπου ξηράς κόνεως 6 kg
- γ. Τις εργοταξιακές θέσεις όπου γίνεται χρήση ηλεκτρισμού με 2 πυροσβεστήρες ξηράς κόνεως 6 kg. Σε καμία περίπτωση δεν πρέπει οι θέσεις πυροσβεστών να απέχουν από τις θέσεις εργατών απόσταση μεγαλύτερη των 75 μ.
- δ. Όλες οι θέσεις εργασίας με 2 πυροσβεστήρες νερού 10 kg. Οι θέσεις πυροσβεστήρων θα πρέπει να βρίσκονται σε απόσταση μικρότερη από 75 μ. από τις θέσεις εργασίας.

ΠΡΟΣΤΑΣΙΑ ΑΠΟ ΥΨΗΛΟΥΣ ΘΟΡΥΒΟΥΣ

- Πρέπει να λαμβανονται προληπτικά και επανορθωτικά μέτρα για τον περιορισμό της σταθμής του θορύβου στην πηγή του όπως επιλογή των καταλλήλων μηχανημάτων, μονωση τακτική συντήρηση,καταλληλη οργανωση της εργασιας.
- Να χρησιμοποιούνται ατομικά μέσα ακοοπροστασιας οταν η ημερησια ατομικη ηχοεκθεση ενος εργαζομενου ή η μεγιστη τιμη της στιγμιαιας μη σταθμισμενης ηχητικης πιεσης υπερβαινει τα 90 Db(A) και τα 200 Pa αντιστοιχως.
- Τα ατομικα μεσα προστασιας θα είναι προσαρμοσμενα στα ατομικα χαρακτηριστικα του εργαζομενου και στις συνθηκες εργασιας του και η χρηση τους θα πρεπει να γινεται προσεκτικα ωστε να μην οδηγησουν λογω ελλειψης ηχητικης επαφης του εργαζομενου με το περιβαλλον του σε ατυχηματα.

ΠΡΟΣΤΑΣΙΑ ΑΠΟ ΣΚΟΝΕΣ

- Πρέπει να λαμβανονται προληπτικά και επανορθωτικά μέτρα για τον περιορισμό της διαχυσής της σκόνης και τυχόν αερίων από μηχανήματα στην πηγή τους όπως διαβροχή, επιλογή των καταλλήλων μηχανημάτων, καλυψη κατεδαφιζομενων τμηματων, καταλληλη οργανωση της εργασιας.
- Να χρησιμοποιούνται ατομικά μέσα προστασίας

ΠΡΟΣΤΑΣΙΑ ΑΠΟ ΠΤΩΣΕΙΣ ΑΝΤΙΚΕΙΜΕΝΩΝ

- Απαγορευεται η παραμονη η εργασια ατομων κατω ή πλησιον από μετακινουμενα φορτια, υλικα καθως και εκσκαφεις, γερανους κλπ μηχανηματα.
- Κατα την διαρκεια φορτοεκφορτωσεων κανεις εργαζομενος δεν θα εργαζεται εντος του ορυγματος εφοσον οι φορτοεκφορτωσεις πραγματοποιουνται πλησιον αυτου.
εργαζεται εντος του ορυγματος.

- Κατα την διάρκεια εκσκαφων και **ΕΠΕΝΕΤΙΧΩΣΕΩΝ** κανεις εργαζομενος δεν θα

εργαζεται εντος του ορυγματος.

- Απαγορεύεται η διακίνηση υλικών και εργαλείων με ριπή από εργαζόμενο σε εργαζόμενο.
- Απαγορεύεται η αποθήκη κάθε είδους αντικειμένων πλησίον των χείλεων του ορυγματος. Υλικά εκσκαφής, εργαλεία, υλικά κλπ. Τοποθετούνται σε ελάχιστη απόσταση 0,60 μ. από το χείλος της εκσκαφής.
- Οι αντιστηριξεις θα πρέπει να εξεχουν του εδαφους τουλαχιστον 15 εκ. παρεχοντας προστασια από πτώσεις.

ΠΡΟΣΤΑΣΙΑ ΕΡΓΑΖΟΜΕΝΩΝ ΑΠΟ ΠΤΩΣΗ

- Λογω της φυσης του εργου δεν είναι δυνατη παντα η υπαρξη διαταξεων που να εμποδιζουν την πτωση ουτε η υπαρξη διαταξεων που να συγκρατουν στην πτωση. Για τους λογους αυτους είναι απαιριτητη η χρησιμοποιοηση εμπειρου προσωπικου.
- Τα ορυγματα θα εχουν και από τις δυο πλευρες τους ελευθερες λωριδες πλάτους τουλαχιστον 60 εκατοστων κατα το δυνατον επιπεδες, ελευθερες από υλικά, εμποδια και εν γενει αντικειμενα.
- Εαν απαιτηθει οι εργαζομενοι πρεπει να είναι δεμενοι με σκοινια από καταλληλα σταθερα σημεια.

ΠΡΟΣΤΑΣΙΑ ΑΠΟ ΟΧΗΜΑΤΑ

- Ολοι οι εργαζομενοι κοντα σε χωρους κυκλοφοριας μηχανηματων και οχηματων θα φορουν ανακλαστικο γιλεκο η ενδυματα ζωηρου χρωματος κιτρινου ή ζωηρου πορτοκαλι ή αλλα ανακλαστικα εξαρτηματα.
- Ο εργοταξιακος χωρος θα διαχωριζεται από το υπολοιπο τμημα της οδου ή εγκαρσιες οδους με καταλληλη περιφραξη και πινακιδες.
- Εαν απαιτειται θα υποβοηθειται η κυκλοφορια (με την συμφωνη γνωμη και συμφωνα με τις εντολες της Τροχαιας) από καταλληλο προσωπο(ιδιαιτερα σε ωρες κυκλοφοριακης αιχμης ή εαν δεν υπαρχει για οποιονδηποτε λογο ορατοτητα).

ΜΕΤΡΑ ΑΣΦΑΛΕΙΑΣ ΣΤΙΣ ΗΛΕΚΤΡΙΚΕΣ ΕΓΚΑΤΑΣΤΑΣΕΙΣ

- Οπως προβλεπονται στον Κανονισμο Εσωτερικων Ηλεκτρικων εγκαταστασεων, τις σχετικες τυποποιησεις της Δ.Ε.Η. , αλλους σχετικους Κανονισμους και νομους. Μετρα ασφαλειας προβλεπονται στο αρθρο 21 του Π.Δ. 225/89.
- Ιδιαιτερη προσοχη θα δινεται για την αποφυγη ηλεκτροπληξις από επαφη με καλωδια κατα την εργασια μηχανηματων και αυτοκινητων.

ΑΠΑΙΤΗΣΕΙΣ ΑΕΡΙΣΜΟΥ

Βλεπε σχετικες αναφορες στον φακελλο ασφαλειας και υγειας'

ΕΠΙΣΚΕΨΕΙΣ

- Επισκέπτεται από το εργοτάξιο κάθε άτομο το οποίο δεν ανήκει στο απασχολούμενο στο έργο προσωπικό του εργοταξίου.

Εργολάβου ή της Επίβλεψης και βρίσκεται εντός του

Εργοταξίου.

- Απαγορεύεται ρητά (εκτός εάν υπάρχει ειδική προς τούτο εντολή της Υπηρεσίας) η είσοδος τρίτων προσώπων στο εργοτάξιο (και ο Αναδόχος οφείλει να λαβεί πλήρη ειδικά μέτρα για την αποτροπή ττοιων γεγονοτων) και η διοργάνωση επισκευεωνή υποδοχη επισκεπτων.
- Εάν υπάρχει επίσκεψη σε όλους τους επισκέπτες παρέχεται η απαραίτητη ενημέρωση για τους ενδεχόμενους κινδύνους στους εργοταξιακούς χώρους συνοδεία κράνους το οποίο υποχρεούνται να φορούν συνεχώς και κάθε άλλο μέσο που κρίνεται απαραίτητο. Πλήρη και αποκλειστική ευθύνη για την ασφάλεια των επισκεπτών έχει ο Εργολάβος εκτός αν αυτοί επισκέπτονται/επιθεωρούν τους εργοταξιακούς χώρους με ευθύνη της Επίβλεψης.

ΕΡΓΑΣΙΕΣ ΜΕ ΕΚΡΗΚΤΙΚΑ

- Σε ολως εξαιρετικη περιπτωση που είναι αναγκαία απαιτείται εγγραφή εγκριση της Υπηρεσίας και των άλλων αρμοδιων αρχων. Ο ανάδοχος πρέπει να παίρνει όλα τα ενδεδειγμένα μέτρα για την αποφυγή ζημιών και ατυχημάτων από τη χρήση εκρηκτικών υλών όπως π.χ. ελεγχόμενες εκρήξεις , συστήματα συναγεμού για την απομάκρυνση ατόμων και οχημάτων από τους χώρους των εκρήξεων,λήψη προστατευτικών μέτρων για παρακείμενες κατασκευές και ιδιοκτησίες κλπ. Όλες οι δαπάνες που συνεπάγονται από τα παραπάνω βαρύνουν τον ανάδοχο ο οποίος έχει και την αποκλειστική ευθυνη.
- Ο ανάδοχος πρέπει να πάρει όλα τα ενδεδειγμένα μέτρα για τον εντόπισμο τυχόν παλαιών εκρηκτικών υλών και να αναφέρει αμέσως το γεγονός αυτό στην Υπηρεσία και να ειδοποιήσει την αρμόδια στρατιωτική αρχή. Ο ανάδοχος υποχρεούται να συμμορφωθεί χωρίς να διατυπώσει καμμία αντίρρηση , στις εντολές των παραπάνω Αρχών, χωρίς να δικαιούται να προβάλει καμμία απαίτηση για αποζημίωσή του, για την ενδεχόμενη ανωμαλία που θα προκληθεί στην εκτέλεση του έργου , εκτός από ανάλογη παράταση της συμβατικής προθεσμίας περαίωσης του έργου.
- Όλες οι σχετικές με εκρηκτικά εργασίες (και η αποθηκωση τους) γίνονται σύμφωνα με τις ειδικές προβλεψεις του Κανονισμού Μεταλλευτικων και Λατομικων εργασιων **και των ειδικων διαταξεων που ισχυουν**

7.13. ΕΙΔΙΚΕΣ ΠΕΡΙΠΤΩΣΕΙΣ

Ο ανάδοχος υποχρεουται να παρεχει εκ των προτερων οπου απαιτείται σχετικά με εργασίες που προκαλουν ιδιαίτερες κυκλοφοριακες αλλοιωσεις και προβληματα σε υπηρεσίες αμεσης επεμβασης (π.χ. Πυροσβεστικη Υπηρεσία, ΕΚΑΒ). Είναι επίσης υποχρεωμενος να διδει αμεσως πληροφοριες που του ζητουνται από αρμοδιες αρχες.

ΑΝΤΙΜΕΤΩΠΙΣΗ ΚΑΤΑΣΤΑΣΕΩΝ ΕΚΤΑΚΤΗΣ ΑΝΑΓΚΗΣ

Θα πρεπει να ακολουθουνται τα αναφερομενα στον φακελλο ασφαλειας και υγειας (Διασωση, παροχη πρωτων βοηθειων κλπ) με ευθυνη, φροντιδα και δαπανη του Αναδοχου

ΧΡΗΣΙΜΑ ΣΤΟΙΧΕΙΑ ΑΠΟ ΤΟΝ ΦΑΚΕΛΛΟ ΑΣΦΑΛΕΙΑΣ ΚΑΙ ΥΓΕΙΑΣ

Στον φακελλο ασφαλειας και υγειας οπου περιγραφονται οι ιδιαιτεροτητες των εργαων αποχετευσης και δινονται σχετικες οδηγιες υπαρχουν σημαντικες οδηγιες οι οποιες πρεπει να ακολουθουνται με ευθυνη, φροντιδα και δαπανη του Αναδοχου και κατα την διαρκεια της κατασκευης του εργαου οπως για Προσωπικο, προστατευτικα ενδυματα

και εν γενει ατομικο εξοπλισμο, ομαδικο εξοπλισμο, ατομικη και ομαδικη υγιεινη,λειτουργικες διαδικασίες εργασίας, επικινδυνη ατμοσφαιρα και τροποι μετρησης και αντιμετωπισης της, μετρα για πλημμυρες, ασθενειες, για τον Η/Μ εξοπλισμο κλπ

8. ΛΟΙΠΑ ΣΤΟΙΧΕΙΑ

ΠΡΟΣΠΕΛΑΣΗ ΣΤΟ ΕΡΓΟΤΑΞΙΟ ΚΑΙ ΑΣΦΑΛΗΣ ΠΡΟΣΒΑΣΗ ΘΕΣΕΩΝΕΡΓΑΣΙΑΣ

1. Η εισοδος και η εξοδος στο ορυγμα πρεπει να γινεται με σταθερη και ανθεκτικη κλιμακα με εξασφαλισμενη στερεωση εναντι ανατροπης, αντιολισθηρα δαπεδα, χειρολαβες ασφαλειας και προστατευτικη διαταξη που να αποκλειει ανατροπη του χρηστη. Απαγορευεται η αναρριχηση ή η χρησιμοποιοηση των μηχανηματων εκσκαφης. Οι κλιμακες θα διατηρουνται στην θεση τους για οσο χρονικό διάστημα υπαρχουν εργαζομενοι εντος του ορυγματος. Για εργασίες σε βάθη μεγαλύτερα του 1,50 μ. απαιτούνται κλίμακες σε αποστάσεις όχι μεγαλύτερες των 25 μ.

2. Απαγορευεται η καθοδος και η ανοδος στο ορυγμα του προσωπικου μαζί με βαρια φορτια .

3. Στις ενδεδειγμενες θεσεις πρεπει να υπαρχουν διακριτες σταθερες διαβασεις ήγεφυρωματα ικανου πλάτους προστατευμενα με κιγκλιδωματα για την διελευση των εργαζομενων. Σε καθε περιπτωση απαγορευονται τα αλματα πανω από το ορυγμα ή η διελευση από μαδερια κλπ. Το αυτο ισχυει και στην περιπτωση διελευσης φορτιων. Οι πεζογεφυρες θα εχουν πλάτος τουλαχιστον 50 εκατοστα. Σε περιπτωση κλισης μεγαλυτερης των 12 μοιρων πρεπει να εχουν βαθμιδες, σε περιπτωση δε κλισης μεγαλυτερης των 30 μοιρων σκαλοπατια.

ΑΝΑΛΥΣΗ ΠΟΡΕΙΑΣ ΚΑΤΑΣΚΕΥΗΣ ΚΑΤΑ ΦΑΣΕΙΣ

Γενικα οι φασεις κατασκευης του εργου είναι :

- Δοκιμαστικες τομες – εντοπισμος υπογειων αγωγων και καλωδιων
- Κοπη ή καθαιρεση οδοστρωματων
- Εκσκαφη ορυγματος με ταυτοχρονη αντιστηριξη του
- Φορτοεκφορτωσεις και μεταφορες προιοντων εκσκαφης
- Αντλησεις νερων
- Διαμορφωση εδαφους
- Κατασκευη κοιτοστρωσης αγωγου (με άμμο)
- Καταβιβαση σωληνα – τοποθετηση του με την κλιση – συνδεση με σωληνογραμμηκλπ σχετικες εργασιες
- Εγκιβωτισμος αγωγου (με άμμο)
- Εκτελεση υδραυλικων δοκιμων
- Κατασκευη εξωτερικων διακλαδωσεων
- Επανεπιχωση ορυγματος με καταλληλη συμπτυκνωση και τοποθετηση ενδεικτικουπλεγματος προστασιας αγωγου
- Κατασκευη φρεατιων
- Αποκατασταση οδοστρωματος και ζημιων

ΚΥΚΛΟΦΟΡΙΑ ΠΕΖΩΝ ΚΑΙ ΟΧΗΜΑΤΩΝ ΕΝΤΟΣ ΤΟΥ ΕΡΓΟΤΑΞΙΟΥ

Όπως ανωτέρω ορίζεται

ΚΑΘΟΡΙΣΜΟΣ ΧΩΡΩΝ ΑΠΟΘΗΚΕΥΣΗΣ ΥΛΙΚΩΝ - ΤΡΟΠΟΣ ΑΠΟΚΟΜΙΔΗΣ ΑΧΡΗΣΤΩΝ

1. Τα υλικά τα οποία ο Αναδόχος θα χρησιμοποιήσει στο έργο φυλάσσονται σε καταλλήλους χώρους που θα εξευρεθούν και θα χρησιμοποιηθούν με ευθύνη, φροντίδα και δαπάνη του. Σε καμία περίπτωση δεν τοποθετούνται σε οδούς ή/και κοινοχρηστούς χώρους.
2. Η εναπόθεση υλικών στον τόπο εκτέλεσης των εργασιών θα είναι περιορισμένη (τοπικά και χρονικά), ο χώρος αποθέσεως αποτελεί μέρος του εργοταξίου και προστατεύεται αναλόγα και θα γίνεται με τρόπο που δεν δημιουργεί προβλήματα κυκλοφορίας, ασφαλείας πρηνών εκσκαφής (απόσταση τουλάχιστον 60 εκ ή όσο απαιτείται), πρόσβασης περιοίκων κλπ.
3. Τα ακατάλληλα ή πλεονάζοντα υλικά θα διαστρώνονται σε χώρο εγκεκριμένο από τις αρμόδιες Αρχές (Νομαρχιακή Αυτοδιοίκηση). Σε κάθε περίπτωση ο ανάδοχος οφείλει να εξεύρει χώρους αποθέσεως της Υπηρεσίας μη αναλαμβάνουσής καμμία απολυτως υποχρέωση για εξεύρεση τέτοιου χώρου η/και αποζημίωση του Αναδόχου.
4. Τα αχρηστά προϊόντα θα φορτώνονται σε φορτηγά και θα απομακρύνονται από την θέση του έργου. Τα προϊόντα εκσκαφών γενικά ακόμα και στην περίπτωση κατά την οποία χρειάζονται για την επίχωση του σκάμματος, θα απομακρύνονται απ'αυτό, μερικώς ή ολικώς, προσωρινώς ή και οριστικώς. Η προσωρινή εναπόθεση των προϊόντων αυτών θα γίνεται σε χώρους κειμένους σε οιαδήποτε απόσταση από τον τόπο των εκτελούμενων έργων και διατιθέμενους προς τον σκοπό αυτόν, με ευθύνη και δαπάνες του αναδόχου.

ΔΙΕΥΘΕΤΗΣΗ ΧΩΡΩΝ ΥΓΙΕΙΝΗΣ – ΕΣΤΙΑΣΗΣ – Α ΒΟΗΘΕΙΩΝ

1. Λογω του είδους και της φύσεως του έργου (τοποθέτηση αγωγών σε οδούς εντός κατοικημένης περιοχής) δεν είναι δυνατή η δημιουργία χώρων υγιεινής και εστίασης των εργαζομένων.
2. Σε κάθε θέση εργασίας θα υπάρχει πλήρως εξοπλισμένο φαρμακείο όπως προβλέπεται στο άρθρο 31 του Π.Δ. 225/89.
3. Για την μεταφορά αρρωστών, τραυματιών κλπ απαιτείται η μονιμή παρουσία καταλλήλου οχήματος .

ΜΕΛΕΤΗ ΚΑΤΑΣΚΕΥΗΣ ΙΚΡΙΩΜΑΤΩΝ

Δεν προβλέπεται ανάγκη κατασκευής ικριωμάτων.

ΠΙΝΑΚΕΣ ΕΛΕΓΧΟΥ

Συνιστάται η χρήση των πινακων ελεγχου που εκπονησε ομαδα εργασιας του Τ.Ε.Ε

ΠΙΝΑΚΕΣ**ΠΙΝΑΚΑΣ 1**

Το ύψος κώνων t και η απόσταση l μεταξύ των κώνων στην προοδευτικά μειωμένου πλάτους λωρίδα καθορίζεται με βάση την κατηγορία της οδού.

Οι τιμές t και l δίνονται στον πίνακα 1.

ΚΑΤΗΓΟΡΙΑ ΔΡΟΜΟΥ	t	l	ΕΛΑΧΙΣΤΟΣ ΑΡΙΘΜΟΣ ΚΩΝΩΝ
ταχύτητα $u < 50 \text{ km/h}$	40 cm	7 m	3
ταχύτητα $50 < u < 70 \text{ km/h}$	50 cm	5 m	5
ταχύτητα $u > 70 \text{ km/h}$	60 cm	3,5 m	7

ΠΙΝΑΚΑΣ 2**Απαιτήσεις Επανάληψης Πινακίδων Σήμανσης**

ΚΑΤΗΓΟΡΙΑ ΟΔΟΥ	ΛΩΡΙΔΑ ΠΡΟΟΔΕΥΤΙΚΑ ΜΕΙΩΜΕΝΟΥ ΠΛΑΤΟΥΣ	ΛΩΡΙΔΑ ΣΤΑΘΕΡΑ ΜΕΙΩΜΕΝΟΥ ΠΛΑΤΟΥΣ
ταχύτητα $u < 50 \text{ km/h}$	35 m	45 m
ταχύτητα $u > 50 \text{ km/h}$	25 m	35 m

ΠΙΝΑΚΑΣ 3**Μέγιστες Αποστάσεις μεταξύ Διαβάσεων Πεζών
(συμπεριλαμβάνονται άλλες διαβάσεις π.χ. υπόγειες, αυτοκινήτων κ.λ.π)**

ΚΑΤΗΓΟΡΙΑ / ΠΕΡΙΟΧΗ ΟΔΟΥ	ΕΜΠΟΡΙΚΟ ΚΕΝΤΡΟ	ΠΥΚΝΗ ΔΟΜΗΣΗ	ΑΡΑΙΗ ΔΟΜΗΣΗ	ΙΔΡΥΜΑΤΑ *
ταχύτητα $u < 50 \text{ km/h}$	45 μ.	60 μ.	75 μ.	25 μ.
ταχύτητα $u > 50 \text{ km/h}$	60 μ.	75 μ.	100 μ.	50 μ.

* Εκκλησίες, σχολεία, γήπεδα κ.λ.π

ΠΙΝΑΚΑΣ 4**Ελάχιστο Πάχος Ελασμάτων Κυκλοφορίας σε mm**

ΚΑΤΗΓΟΡΙΑ ΟΧΗΜΑΤΟΣ/ ΠΛΑΤΟΣ ΕΚΣΚΑΦΗΣ ΣΕ cm	ΒΑΡΙΑ ΟΧΗΜΑΤΑ	ΜΕΣΑΙΑ ΟΧΗΜΑΤΑ
μέχρι 55	12,5	8,0
μέχρι 70	15	11,5
μέχρι 90	20	13,0

ΠΙΝΑΚΑΣ 5

Αποστάσεις μεταξύ Φανών Επισήμανσης Εργοταξίου

ΚΑΤΗΓΟΡΙΑ ΟΔΟΥ	ΜΕΓΙΣΤΗ ΑΠΟΣΤΑΣΗ ΜΕΤΑΞΥ ΤΩΝ ΦΑΝΩΝ ΣΕ ΜΕΤΡΑ			
	ΟΔΟΣ ΜΕ ΚΑΛΟ ΦΩΤΙΣΜΟ		ΟΔΟΣ ΜΕ ΚΑΚΟ ΦΩΤΙΣΜΟ	
ταχύτητα <50km/h λωρίδα προοδευτικά μειωμένου πλάτους	42	37	27	22
ταχύτητα >50km/h λωρίδα προοδευτικά μειωμένου πλάτους	35	30	20	15
ταχύτητα <50km/h λωρίδα Σταθερού μειωμένου πλάτους	45	40	30	25
ταχύτητα >50km/h λωρίδα Σταθερού μειωμένου πλάτους	38	33	23	18
	οδός με νησίδα	οδός χωρίς νησίδα	οδός με νησίδα	οδός χωρίς νησίδα

Ελάχιστος αριθμός φανών στην λωρίδα προοδευτικά μειωμένου πλάτους τρεις ή ίσες αποστάσεις τοποθετημένοι (αρχή, μέση , τέλος).

Σε περιοχές όπου ο φωτισμός είναι ελλιπής ή κακός και ανάλογα με την έκταση του εργοταξίου , το βάθος των εκσκαφών και την κίνηση της περιοχής μπορεί να ζητηθεί από την Επίβλεψη ο φωτισμός του Εργοταξίου.

Οι πινακίδες των διαβάσεων πεζών θα φωτίζονται με προβολείς 250 Watt οι οποίοι θα τοποθετούνται πάνω από κάθε πινακίδα.

Β. ΦΑΚΕΛΟΣ ΑΣΦΑΛΕΙΑΣ ΚΑΙ ΥΓΕΙΑΣ ΕΡΓΟΥ

1. ΣΚΟΠΟΣ ΤΟΥ ΦΑΚΕΛΟΥ ΑΣΦΑΛΕΙΑΣ ΚΑΙ ΥΓΕΙΑΣ ΕΡΓΟΥ

Ο Φακελος ασφαλειας και υγειας του εργου περιλάμβανει το μητρωο του εργου και οδηγιες και χρησιμα στοιχεια σε θεματα ασφαλειας και υγειας τα οποια θα πρεπει να λαμβανονται υποψη κατα τις ενδεχομενες μεταγενεστερες εργασιες σε ολη την διαρκεια ζωης του εργου (συντηρηση, μετατροπη, καθαρισμος κλπ).

Οι οδηγιες αυτες θα εφαρμοζονται και κατα την κατασκευη του εργου οταν εκτελονται εργασιες σε υφισταμενα δικτυα.

2. ΜΗΤΡΩΟ ΕΡΓΟΥ

Κατα την φαση της μελετης μητρωο εργο θεωρουνται τα σχεδια, οι Τεχνικες Προδιαγραφες, η Τεχνικη Εκθεση - Τεχνικη Περιγραφη, τα τευχη υπολογισμων, και καθε τεχνικο στοιχειο ή οδηγια περιλαμβανεται στα Τευχη Δημοπρατησης.

Με την εναρξη και την προοδο της κατασκευης οι οποιοσδηποτε αλλαγες θα τροποποιουν και θα συμπληρωνουν αντιστοιχα τα στοιχεια του Μητρωου και θα ενσωματωνονται σε αυτο.

3.ΟΔΗΓΙΕΣ ΚΑΙ ΚΡΙΣΙΜΑ ΣΤΟΙΧΕΙΑ ΣΕ ΘΕΜΑΤΑ ΑΣΦΑΛΕΙΑΣ ΚΑΙ ΥΓΕΙΑΣ

ΓΕΝΙΚΑ

Το αντικειμενο της παρουςας παραγραφου επικεντρωνεται στους κινδυνους που προκυπτουν από τον ιδιαιτερο χαρακτηρα του εργου (εργασια σε περιορισμενο υπογειο χωρο με παρουμενωση υγρων). Δεν μας απασχολουν δηλαδη στην παρουμενωση οι κινδυνοι κατα την κατασκευη, ανακατασκευη και συντηρηση από εκσκαφες, χρηση μηχανηματων κ.λ.π. που δεν εχουν σχεση με την ιδιαιτεροτητα της εργασιας.

ΙΔΙΑΙΤΕΡΟΤΗΤΑ ΕΡΓΑΣΙΑΣ - ΧΡΗΣΙΜΟΙ ΟΡΟΙ

Η ιδιαιτεροτητα της εργασιας στα δικτυα αποχετευσης και οι κινδυνοι σε αυτην προκυπτει βασικα από δυο παραγοντες

- Είναι εργασια σε περιορισμενο χωρο

Ο ορος “περιορισμενος χωρος” (confined space) εχει μια πλατια ερμηνεια στα υδραυλικα εργα . Μερικοι χωροι εργασιες ανταποκρινονται αναμφιβολως απολυτα στην εννοια του περιορισμενου χωρου οπως δεξαμενες, αγωγοι κ.λ.π.

ΚΙΝΔΥΝΟΙ

Οι κινδυνοι για την υγεια και την ασφαλεια των εργαζομενων κατα την εργασια εχουν σαν αποτελεσμαθανατηφορα ατυχηματα τα οποια σε μεγαλο βαθμο θα μπορούσαν να εχουν αποφευχθει.

Κυριαρχες αιτιες για την εμφανιση αυτων των κινδυνων είναι οι εξης παραγοντες:

- Κακος σχεδιασμος
- Αγνοια των κινδυνων
- Ανεπαρκης εκπαιδευση προσωπικου
- Ελλειψη προσοχης

Οι κινδυνοι οι οποιοι παραμονευουν χωριζονται στις εξης ομαδες.

- Κινδυνοι τραυματισμων
- Εμφανιση μεγαλων και αποτομων παροχων στο δικτυο (από ζημιές)

ΠΡΟΣΩΠΙΚΟ

Απαγορεύεται η καθ'οιονδήποτε τρόπο απασχόληση προσωπικού κατω των 18 ετών.Οι απασχολούμενοι στις εργασίες αυτές χωρίζονται σε δυο κατηγορίες

- Όσοι από το προσωπικό δεν υποχρεωνονται από την φύση της εργασίας τους να δουλευουν σε περιορισμενους χωρους (π.χ. οδηγοι)
Στην περίπτωση αυτη δεν απαιτειται η διερευνηση της φυσικης καταστασης των και της υγειας των περαν εκεινων που απαιτειται για την εκτελεση της δικης τους εργασιας αν και καλο θα είναι να υποβαλλονται ετσι και αλλιως σε λεπτομερη ιατρικη εξεταση.
- Όσοι από το προσωπικό υποχρεωνονται από την φύση της εργασίας τους να δουλευουν σε περιορισμενους χωρους (εντός ορύγματος)
Τα άτομα αυτα πρεπει να διαθετουν τοσο τα καταλληλα φυσικα προσοντα για την εργασια τους οσο και την στοιχειωδη ικανοτητα να συμμετεχουν στην απαιτουμενη εκπαιδευση τους . Οι ιατρικες εξετασεις στις οποιες πρεπει να υποβληθουν πριν την εναρξη της εργασιας τους απαιτειται να είναι οχι μονον λεπτομερεις αλλα και προσαρμοσμενες στην φύση της εργασιας την οποιαν προκειται να εκτελεσουν. Οι ιατρικες εξετασεις πρεπει ετησιως να επαναλαμβανονται και τα αποτελεσματα τους να φυλασσονται.

Η εκπαιδευση πρεπει να περιλαμβανει μεταξυ αλλων στα παρακατω

- Καθορισμος και αναλυτικη ενημερωση για τα καθηκοντα κατα την εργασιας τους .
- Ενημερωση για τις λειτουργικες διαδικασιας εργασιας .
- Ενημερωση για τους πιθανους κινδυνους, τους βλαπτικους παραγοντες και ενδεχομενες επιπτωσειςστην υγεια τους.
- Χειρισμος εργαλειων, μηχανηματων και οργανων εργασιας
- Μετρα ασφαλειας κατα την εκτελεση της εργασιας
- Μετρα διασωσης, αντιμεωπισης εκτακτων αναγκων και παροχη Πρωτων Βοηθειων.
- Ενημερωση για την υφισταμμενη Νομοθεσια και τις υποχρεωσεις του προσωπικου.
- Χρηση Μεσων Ατομικης Προστασιας συμφωνα με την οδηγια 89/656/ΕΟΚ
- Ατομικη και Ομαδικη υγεινης

Η Εκπαιδευτικη διαδικασια πρεπει να επαναλαμβανεται σε τακτα χρονικα διαστηματα και να συμπεριλαμβανει

- Χρηση εποπτικων μεσων
- Ασκησεις πρακτικης εφαρμογης και επι τοπου κατω από πραγματικες συνθηκες.
- Για την ενημερωση των εργαζομενων καλον θα είναι να εκδοθει ενα μικρο ευχρηστο και κυριως κατανοητο εντυπο που θα περιεχει συνοπτικες αναφορες στα παραπανω σημεια.

Για την ενημερωση του προσωπικου θα πρεπει

- Να είναι ανηρτημενα σε καθε εργοταξιο, αντλιοστασιο και εν γενει χωρο εργασιας και συγκεντρωσης του προσωπικου Οδηγίες Πρωτων Βοηθειων Τηλεφωνα και διευθυνσεις πρωτης αναγκης καθως και σχεδιο αντιμεωπισης εκτακτων αναγκων.
- Να λαμβανουν γνωση ολων των παραπανω τα οποια πρεπει να τους επεξηγουνται σε τακτικες συγκεντρωσεις για την ενημερωση τους.

Οι παρακατω παθησεις οι οποιες αποκλειουν απασχοληση σε δικτυα αποχετευσης.

- Απωλεια συνειδησης (λιποθυμιες)
- Ιστορικο σπασμου
- Καρδιοπαθειες
- Υπερταση
- Ασθμα, βρογχιτιδα η δυσπνοια κατα την κοπωση
- Νοσος του Meniere - Ιλιγγος
- Κωφωση

- ❑ Κλειστοφοβία, νευρολογικές η ψυχολογικές παθήσεις
- ❑ Σοβαρά ορθοπεδικά προβλήματα
- ❑ Παραμορφώσεις η αθηνειές κατώ ακρών που περιορίζουν την κινητικότητα
- ❑ Χρονιές δερματοπάθειες
- ❑ Σοβαρή μείωση όρασης
- ❑ Ανοσμία

3.2.1 ΠΡΟΣΤΑΤΕΥΤΙΚΑ ΕΝΔΥΜΑΤΑ

Για την εκτέλεση των εργασιών πρέπει να διατίθενται από την Υπηρεσία και να χρησιμοποιούνται από αυτούς για την προστασία της υγείας και την αποφυγή ατυχημάτων προστατευτικές ενδυμασίες. Η ενδυση αυτή πρέπει να τους προστατεύει αποτελεσματικά και να αποτελείται τουλάχιστον από:

- ❖ Φορμα εργασίας
- ❖ Γάντια εργασίας
- ❖ Ελαστικά ενισχυμένα υποδήματα (μέχρι τον μηρό η το γόνατο)
- ❖ Μαλλινές καλτσές

Ο εργαζόμενος πρέπει να εκπαιδευτεί να εργάζεται άνετα με την ενδυση αυτή χωρίς να βρεχει το εσωτερικό της.

Τα είδη ενδυσης πρέπει να μπορούν να απολυμανθούν και να καθαριστούν χωρίς να καταστρέφονται άμεσα. Αυτό πρέπει να γίνεται με επιμέλεια και σχολαστικότητα μετά από κάθε χρήση. Πρέπει επίσης τακτικά να αντικαθίστανται.

ΑΤΟΜΙΚΗ - ΟΜΑΔΙΚΗ ΥΓΙΕΙΝΗ

Μετά την εργασία οι εργαζόμενοι πρέπει να πλένονται σχολαστικά σε όλο το σώμα (ντους) και στην χειρότερη περίπτωση τουλάχιστον στο πρόσωπο, τα χέρια και τους βραχίονες με σαπούνι και ζεστό νερό. Συνιστάται επίσης ο προσεκτικός καθαρισμός των νυχιών και το βουρτσισμό τους.

Τα παραπάνω πρέπει να γίνονται και πριν την λήψη οποιαδήποτε τροφής, ποτού και πριν το κάπνισμα (όπου αυτό επιτρέπεται).

Στους χώρους εργασίας πρέπει να απαγορεύεται στους εργαζόμενους όταν η προστασία της υγείας τους το επιβάλλει να τρώνε, να πίνουν και να καπνίζουν.

Σε εργασίες μακράν του εργοταξίου η της έδρας της επιχείρησης πρέπει να δίνεται η δυνατότητα στους εργαζόμενους να καθαριστούν και να αλλάξουν μέσα στα οχήματα μεταφοράς εργαλείων και εφοδίων.

Απαραίτητο στοιχείο για την ομαδική υγιεινή είναι ο τακτικός καθαρισμός και η συντήρηση τόσο των εγκαταστάσεων και χώρων που διατίθενται στο προσωπικό όσο και των οχημάτων, εξοπλισμού και εργαλείων.

Επίσης πέραν της ατομικής φροντίδας από κάθε εργαζόμενο για τα είδη ενδυσης τα οποία χρησιμοποιεί θα πρέπει να γίνεται οργανωμένα συχνός καθαρισμός και απολυμανση υποδημάτων, φορμας εργασίας, υποδημάτων, γαντιών και συχνή ανανέωση τους.

ΑΡΙΘΜΟΣ ΕΡΓΑΖΟΜΕΝΩΝ

Σε όλες τις εργασίες και ιδίως σε δεξαμενές όπου είναι πιθανόν να δημιουργηθεί επικίνδυνη ατμόσφαιρα δεν επιτρέπεται να εργάζονται λιγότερα από δύο άτομα. Εκτός δε των χώρων εργασίας πρέπει να βρίσκονται και άλλοι εργαζόμενοι οι οποίοι πρέπει να κρατούν επαφή με τους εργαζόμενους εντός των χώρων αυτών και θα είναι έτοιμοι για επέμβαση διάσωσης. Το ίδιο πρέπει να ισχύει και για απομακρυσμένους χώρους εργασίας.

ΠΡΟΣΤΑΣΙΑ ΔΕΡΜΑΤΟΣ- ΟΦΘΑΛΜΩΝ - ΑΚΟΗΣ

Πέραν του αναγκαίου πλυσίματος που προαναφέρθηκε μια κατάλληλη κρέμα λανολίνης πριν την έναρξη της εργασίας και μετά το πλύσιμο παρέχει προστασία και εμποδίζει τους τραυματισμούς του δέρματος μειώνοντας έτσι τους κινδύνους μόλυνσης.

Ιδιαίτερη φροντίδα πρέπει να δίνεται στο καθαρισμό και την επιδερμική αμυγδαλή, κοψίματος, τραυματισμού κ.λ.π. του δέρματος με υδατοστεγανό επίδεσμο όσο το δυνατόν πιο σύντομα μετά τον τραυματισμό είτε αυτός έχει συμβεί κατά την εργασία είτε όχι. Η φροντίδα αυτή πρέπει να γίνεται χωρίς καθυστέρηση όταν το δέρμα είναι υγρό ή μουσκεμένο.

Εργαζόμενοι που αποκτά χρονίο δερματικό πρόβλημα πρέπει να απομακρύνεται από την συγκεκριμένη εργασία. Κάθε ένας που υποφέρει από σοβαρό τραυματισμό χωρίς στεγανό επίδεσμο πρέπει να απομακρύνεται προσωρινά μέχρι την αναρρώση του.

Εάν παρ'όλα αυτά υπάρχει ανάγκη να δουλέψει κανείς χωρίς τα προστατευτικά γάντια (εκτέλεση εργασιών με σκυροδέμα ή τσιμεντοκονία π.χ.) αμέσως μετά θα πρέπει να πλένεται και να βάζει ειδικό αντισηπτικό.

Τα μάτια πρέπει να προστατεύονται από οποιαδήποτε επαφή με τα λυμάτια και με αναθυμιάσεις επικινδύνων ουσιών σε περιορισμένους χώρους. Δεν θα πρέπει τα χέρια να έρχονται σε επαφή με τα μάτια και ιδιαίτερα όταν αυτά πιτσιλίσουν ή ερεθίσουν δεν πρέπει να τρίβονται με τα χέρια.

Σε τέτοιες περιπτώσεις ο εργαζόμενος πρέπει να απομακρύνεται από το σημείο εργασίας και να του παρέχονται οι πρώτες βοήθειες εάν δε είναι σοβαρή η περίπτωση να μεταφέρεται για ιατρική φροντίδα.

Σε μερικές περιπτώσεις πρέπει να παρέχονται προστατευτικές διατάξεις για τα μάτια.

3.2.5.3. Το προσωπικό που απασχολείται μπορεί να εκτεθεί σε υπερβολικό θόρυβο τόσο δουλεύοντας μέσα σε αγωγούς και άλλους περιορισμένους χώρους όσο και δίπλα σε γεννητήριες, αντλίες και άλλα μηχανήματα.

Σε τέτοιες περιπτώσεις πρέπει

- Να προβλεπεται ακουστική προστασία του εργαζομένου
- Να γίνεται αποπειρά μειώσης του θορύβου στην πηγή (ηχομονωση)

Όταν δεν είναι δυνατή η μείωση του θορύβου στην πηγή και όταν η μέση ατομική έκθεση στον θόρυβο υπερβαίνει τα 85 - 90 dB(A) πρέπει να προβλεπεται ακουστική προστασία του εργαζομένου με την επισημάνση ότι φορώντας αυτή την προστατευτική διαταξη δεν θα εκτίθεται σε άλλους κινδύνους.

ΛΕΙΤΟΥΡΓΙΚΗ ΔΙΑΔΙΚΑΣΙΑ

Για την ασφάλεια και την υγιεινή των εργαζομένων στα δίκτυα αποχέτευσης επιβάλλεται πέραν της λήψης των μέτρων ασφαλείας που κάθε φορά ενδεικνύονται να υπάρχει και να εφαρμόζεται πάντα σε όλες τις εργασίες διαδικασίες οι οποίες στοχεύουν στην ελαττώση και ει δυνατόν στην εξάλειξη των κινδύνων αλλά και στην σωστή και ολοκληρωμένη επιβλέψη και διοίκηση όλων των εργασιών στα συστήματα αποχέτευσης.

Η λειτουργική αυτή διαδικασία πρέπει να προβλεπεται και να εφαρμόζεται σε όλα τα σημεία όπου προετοιμάζονται ή εκτελούνται οι εργασίες δηλαδή :

- Στο Εργοταξιο
- Στο σημείο εργασίας

και σε όλες τις διαδικασίες δηλαδή :

- Στην διαδικασία της προετοιμασίας στο Εργοταξιο
- Στην διαδικασία της προετοιμασίας στο σημείο εργασίας.
- Κατά την λήξη της εργασίας στο Εργοταξιο και σε όλες τις καταστάσεις δηλαδή :
- Στην εργασία ρουτίνας
- Σε περίπτωση ατυχήματος
- Σε περίπτωση καταστάσης ανάγκης.

ΠΕΡΙΓΡΑΦΗ ΛΕΙΤΟΥΡΓΙΚΩΝ ΔΙΑΔΙΚΑΣΙΩΝ

Παρακάτω παρατίθεται ενδεικτικά ελαφρώς τροποποιημένο με βάση την βιβλιογραφία ένα σχέδιο λειτουργικής διαδικασίας.

Το σχέδιο αυτό πρέπει

- Να προσαρμόζεται στις εξελίξεις της τεχνικής και της τεχνολογίας.
- Να συζητείται περιοδικά ώστε να επισημαίνονται ελλείψεις, αδυναμίες και λάθη του και να αναθεωρείται.

ΣΤΟ ΕΡΓΟΤΑΞΙΟ

- Ο επικεφαλής αναθέτει την εργασία στο προσωπικό δίνοντας σε κάθε έναν την θέση και τον ρολότο.
- Γίνεται έλεγχος των αρχείων για λήψη πληροφοριών και ανεύρεση των σχεδίων.
- Ερευνάται εάν είναι γνωστά ελαττώματα ή τοπικοί κίνδυνοι
- Ερευνάται εάν επικείται βροχοπτώση ή εάν αναμένονται άλλα επικινδύνα γεγονότα μέσα στην εκταση του αγωγού εντός του οποίου θα πραγματοποιηθεί η εργασία.
- Ενημερώνεται το συνεργείο για την εργασία και τις παραπάνω πληροφορίες
- Πραγματοποιείται έλεγχος ποιοτικός και ποσοστικός των ατομικών μέσων προστασίας, τωνομαδικών μέσων και του εξοπλισμού εργασίας και διασώσης.
- Φορτώνεται με ασφάλεια ο εξοπλισμός και τα εργαλεία στο οχημα μεταφοράς
- Έλεγχεται η καλή λειτουργία των μέσων επικοινωνίας (C.B.)

ΣΤΟ ΣΗΜΕΙΟ ΕΡΓΑΣΙΑΣ

- Επικοινωνία με εργοτάξιο και ειδοποίηση αφίξης
- Εντοπίζονται τα πλησιέστερα τηλέφωνα για ώρα αναγκής και γνωστοποιούνται στους εργαζόμενους.
- Σβησιμο τσιγαρών και κάθε επικινδύνης φωτίας και φωτιστικού
- Τοποθέτηση προειδοποιητικών σημάτων σύμφωνα με Κ.Ο.Κ. και διατάξεις Υ.Π.Ε.ΧΩ.Δ.Ε. στα καιρία σημεία
- Τοποθέτηση φραγμάτων επισημάνσης γύρω από τα ανοικτά φρεατία.
- Αερισμός του δικτύου.
- Έλεγχος για ασυνήθιστες οσμές ή άλλη ιδιαίτερη κατάσταση.
- Οπτικός έλεγχος της κατάστασης των κλιμακών, των σκαλοπατιών κ.α. εξαρτημάτων καθόδου.
- Έλεγχος βαθούς ροής και ταχύτητας ροής εάν είναι δυνατόν.
- Έλεγχος αναντή και καταντή του φρεατίου εισόδου εάν τα αντιστοιχα φρεατία προσφέρουν ασφαλή οδό διαφυγής.
- Έλεγχος ατμοσφαιρας σε όλα τα επικινδύνα σημεία εάν κριθεί ότι απαιτείται.
- Εάν ο έλεγχος δώσει ενδείξεις ή στοιχεία επικινδυνότητας της ατμοσφαιρας συνεχίζεται ο αερισμός και εφόσον δεν βελτιωθεί η κατάσταση σε προκαθορισμένο χρόνο πρέπει να υπάρξει επικοινωνία για αναφορά και οδηγίες με τον υπεύθυνο ή τον επιβλεπόντα ώστε να αποφασιστεί είτε ο μηχανικός αερισμός είτε η αναβολή της εργασίας
- Τελική προετοιμασία εξοπλισμού διάσωσης.
- Τελικός έλεγχος των Μέσων Ατομικής Προστασίας όλων των μελών του συνεργείου.

ΕΠΙΣΤΡΟΦΗ ΣΤΟ ΕΡΓΟΤΑΞΙΟ

- Αναφορά κάθε μη κανονικού συμβάντος όπως τραυματισμός, αστοχία εξοπλισμού, παρατηρήσεις για την εγκατάσταση.
- Εφαρμογή διαδικασιών υγιεινής για το προσωπικό και καθαριότητας του εξοπλισμού, των μεσωνατομικής προστασίας και των μηχανημάτων.

ΚΙΝΔΥΝΟΙ

ΤΡΑΥΜΑΤΙΣΜΟΙ

Οι περισσότεροι τραυματισμοί στο δίκτυο και στα αντλιοστασία ή άλλες εγκαταστάσεις προκαλούνται από

- Πτώση εξοπλισμού και υλικών πάνω στον εργαζόμενο
- Πτώση εργαζομένων από προχειρές σκαλές
- Γλιστρήμα του εργαζομένου
- Πτώση στο νερό
- Εμπλοκή σε μηχανήματα ή τραυματισμός από λάθος λειτουργία μηχανήματος
- Ηλεκτροπληξία

Για την αποφυγή τραυματισμών πρέπει

- Να εφαρμόζονται οι σχετικές οδηγίες για την ενδυσή του προσωπικού
- Να τηρούνται σχολαστικά οι λειτουργικές διαδικασίες
- Να έχουν ληφθεί κατά τον σχεδιασμό τα κατάλληλα μέτρα όπως σε διάφορα σημεία του παρόντος σημειώνονται.

ΠΛΗΜΜΥΡΕΣ

Κίνδυνος από πλημμύρα είναι δυνατόν να προκληθεί στο

- Καταιγίδα κατά την διάρκεια εκτέλεσης των εργασιών και πιθανόν μακριά από το σημείο εργασίας.

- Ογκος νερού που απελευθερώνεται από αστοχία ή αναξιοπιστή λειτουργία βαλβίδας ή άλλης διατάξης.
- Την αφίξη μεγάλου ογκού νερού από μη ελεγχόμενες από την Υπηρεσία πηγές χωρίς προειδοποίηση (π.χ. αδειασμα δεξαμενών, πισινών κ.α.)
-
- Εάν δεν έχουν τηρηθεί οι παραπάνω διαδικασίες απαγορεύεται η είσοδος και εργασία του προσωπικού στους χώρους αυτούς. Ομοίως απαγορεύεται η είσοδος και εργασία του προσωπικού στους χώρους αυτούς εάν δεν επιβεβαιωθεί η λήξη της απαγόρευσης. Μετά την λήξη των εργασιών ειδοποιούνται οι ενδιαφερομένοι για την λήξη των εργασιών και την άρση των απαγορεύσεων.
-
- Εφόσον κατά την εκτέλεση των εργασιών διαπιστωθεί ξαφνική και σημαντική ανοδος της ροής λόγω ξαφνικής βροχοπτώσης ή από οποιαδήποτε άλλη αιτία το προσωπικό πρέπει άμεσα να εγκαταλείπει τον χώρο εργασίας μέχρι να αποκαταστήθουν ομαλές συνθήκες ροής.
-
- Σε περίπτωση έναρξης βροχής το στελεχος επιφανειας οφειλει να προειδοποιησει αμεσα με την έναρξη της τους εργαζομενους

ΑΛΛΑ ΜΕΤΡΑ ΑΣΦΑΛΕΙΑΣ

ΕΞΑΣΦΑΛΙΣΗ - ΕΠΙΣΗΜΑΝΣΗ ΘΕΣΕΩΝ ΕΡΓΑΣΙΑΣ

- Για την περιφράξη και επισήμανση των θέσεων εργασίας και των μηχανημάτων και οχημάτων πρέπει να εφαρμόζονται σχολαστικά οι προβλέψεις των ειδικών διατάξεων του Κωδικα Οδικής Κυκλοφορίας και της υπουργικής απόφασης ΒΜ5/30058 Έγκριση Προτυπής Τεχνικής Προδιαγραφής Σημανσεως Εκτελουμενων Εργων σε οδους εντος κατοικημενων περιοχων (ΦΕΚ Β 121/23-3-83)
- Κάθε ανοικτό φρεατίο θα πρέπει εφόσον δεν εκτελούνται σε αυτό εργασίες να καλύπτεται με ειδική εσχάρα εξασφαλισμένη από οριζόντιες μετακινήσεις και να επισήμανεται με περιφράγμα από ορθοστάτες και καγκέλλα με έντονα ευδιάκριτα χρώματα (ασπρο-κόκκινο).
-
- Προειδοποιητικά σημάδια θα τοποθετούνται για την εγκαίρη προειδοποίηση της κυκλοφορίας σε αποστάσεις τουλάχιστον 30 μέτρων και σύμφωνα με τις τοπικές συνθήκες και τις διατάξεις του Κ.Ο.Κ.
-
- Κατά την είσοδο και εργασία σε βατούς αγωγούς όπου η κλίση υπερβαίνει το 10% πρέπει να λαμβάνονται και ιδιαίτερα μέτρα ασφαλείας (προσδεση με σκοινι, εξαρτηση διασωσης με γιλεκο και σκοινι ασφαλειας, τοποθετηση δικτυων ασφαλειας κ.α.).
-
- Σε περιπτώσεις εργασίας εντός του αγωγού και κοντά στην είσοδο σιφωνα πρέπει να εξασφαλίζεται η είσοδος του σιφωνα ή και θα γίνεται χρήση εξαρτήσης διασωσης.

ΕΛΕΓΧΟΣ - ΣΥΝΤΗΡΗΣΗ ΣΥΣΚΕΥΩΝ - ΟΡΓΑΝΩΝ- ΕΞΟΠΛΙΣΜΟΥ

Κάθε συσκευή, όργανο μέτρησης και εξοπλισμός που χρησιμοποιείται και ιδιαίτερα οι συσκευές ελέγχου καταλληλότητας ατμοσφαιρας πρέπει σε τακτά χρονικά διαστήματα (π.χ. ανά μήνα) να ελεγχονται στο κεντρικό εργοτάξιο εφόσον υπάρχει αυτή η δυνατότητα ή στο εργαστήριο του προμηθευτή.

Υπευθυνος για τον ελεγχο είναι ο ορισθεις ως διαχειριστης των ανωτερω ειδων ο οποιος και πρεπει να τηρει σχετικο θεωρημενο βιβλιο Ημερολογιου Ελεγχων με λεπτομερη στοιχεια οπως

- Το όνομα του υπευθύνου για το είδος και το μέρος που φυλάσσεται
- Τον τύπο, τον αριθμό, την μάρκα του και το όνομα του κατασκευαστή .
- Περιγραφή συντομή αλλά πλήρη του εξεταζόμενου είδους και των τυχόν παρελκομένων του.
- Την ημερομηνία συντήρησης , επιθεώρησης ή δοκιμής
- Την κατάσταση της και τυχόν ελαττώματα και βλάβες που διαπιστώθηκαν.
- Αριθμητική καταγραφή και επιβεβαίωση του υπαρχόντος αριθμού.

ΓΕΝΙΚΑ ΜΕΤΡΑ ΑΣΦΑΛΕΙΑΣ

- Είναι απαραίτητη η λήψη μέτρων για απροσκοπή επικοινωνία του στελεχους επιφανειας με τους εργαζομενους εντος του σκάμματος..

- Από την αφίξη του συνεργείου έως την λήψη μέτρων ατομικής υγιεινής απαγορεύεται το φαγητό, το ποτό και το καπνισμα.

ΜΕΣΑ ΠΡΟΣΤΑΣΙΑΣ

ΜΕΣΑ ΑΤΟΜΙΚΗΣ ΠΡΟΣΤΑΣΙΑΣ

- Κρανος ασφαλείας
- Αντιεφιδρωτική κορδέλλα κεφαλιού
- Φορμα εργασίας
- Διαταξή διασώσης (ειδική ζώνη) και σχοινι προστασίας
- Γαντια εργασίας
- Ελαστικά ενισχυμένα υποδήματα (μεχρι τον μηρο η το γονατο)
- Μαλλινες καλτσες
- Αντικρηκτικός φανος κρανους

Η διαταξή διασώσης μπορεί να είναι είτε ζώνη ασφαλείας (safety belts) είτε “γίλεκο” ασφαλείας (safety harnesses).

- Η ζώνη ασφαλείας πρέπει να χρησιμοποιείται μονον όταν κρινεται οτι δεν υπαρχει αποτελεσματικότερος τροπος προστασίας .
- Το “γίλεκο” ασφαλείας πρέπει να επιλεγετα προσεκτικα καθως ο μονος καταλληλος τυπος για την εργασία σε περιορισμενους χωρους ειναι αυτος που επιτρεπει την ανασυρση αναισθητου ανθρωπου σε κατακορυφη σταση.

Ολος ο εξοπλισμος αυτος πρεπει να είναι ανθεκτικος και να ανταποκρινεται στην συγκεκριμένη αποστολη του (π.χ. η διαταξή διασώσης πρεπει να είναι δυνατον να φορεθει σε περιορισμενο χωρο με ευκολια, να αντεχει το βαρος αυτου που την φοραει, να φερει κρικους για τα σκοινια διασώσης και να είναι από καταλληλο υλικο ωστε να πλενεται ευκολα)

Οι εργαζομενοι πρεπει να φερουν συνεχως τον παραπανω εξοπλισμο.

ΜΕΣΑ ΟΜΑΔΙΚΗΣ ΠΡΟΣΤΑΣΙΑΣ

- καταλληλα σχοινια διασώσης (ειδικες διαμορφωσεις ακρων) και απλα καθως και βαρουλκοανυψωσης
- Αντικρηκτικα φωτιστικα ορυχειου και χειρος
- Καταλληλα εργαλεια (συνθη εργαλεια δουλειας, κλειδια καλυμματων φρεατιων , εργαλειοθηκηχειρος κ.α)
- Εξοπλισμος ελεγχου ατμοσφαιρας αντικρηκτικου τυπου
- Αναπνευστικες συσκευες εργασιας και διαφυγης (ποτε λιγοτερες απο δυο)
- Συσκευη επικοινωνιας (C.B.)
- Συσκευη τεχνητης αναπνοης
- Υλικο πρωτων βοηθειων
- Υλικο σηµανσης και ασφαλειας οδων (κωνοι, εµποδια, φωτιστικα, προειδοποιητικες πινακιδες,σηµαιακια κ.α

Υπαρχουν αρκετα ειδη αναπνευστικων συσκευων και συσκευων τεχνητης αναπνοης . Η επιλογη τους πρεπει να γινεται με σχολαστικη αξιολογηση και ενημερωση από αλλους ομοειδεις Οργανισµους και να στηριζεται στην καταλληλοτητα τους στο συγκεκριµενο περιβαλλον εργασιας.

Τα σκοινια (απλα και ασφαλειας) δεν θα πρεπει σε καµμια περιπτωση να χρηµοποιουνται για αλλες εκτος ασφαλειας αναγκες.

Χρησιµοποιετα επισης μερικες φορες ενας τυπος “φορειου” από καταλληλο ανθεκτικο υφασµα και σε καταλληλες διαστασεις εφοδιασµενος με σκοινι για να συρεται τραυµατισµενος η αναισθητος εργαζοµενος επανω σε αυτο.

ΕΠΙΛΟΓΗ ΚΑΙ ΣΥΝΤΗΡΗΣΗ ΕΞΟΠΛΙΣΜΟΥ

Ειναι βασικο για την ασφαλεια των εργαζομενων ολα τα οργανα, µηχανηµατα και εν γενει εξοπλισµος που προαναφερθηκαν καθως και ο εξοπλισµος διασώσης :

- Να είναι επιλεγμένα ώστε να ανταποκρίνονται στο ειδικό αυτό περιβάλλον εργασίας
- Να κρατούνται καθαρά και καλά συσκευασμένα σε ευκόλα αναγνωρίσιμες συσκευασίες
- Να ελεγχονται, δοκιμάζονται και ρυθμίζονται τακτικά (αντιγραφα των ρυθμίσεων και των δοκιμών πρέπει να φυλάσσονται)
- Να συντηρούνται τακτικά
- Να είναι γνωστή η λειτουργία τους στο προσωπικό
- Να είναι ευπροσίτα και πάντα διαθέσιμα.
- Να υπάρχουν διαθέσιμα περιφερειακά εξαρτήματα και μονάδες εφεδρείας.

3.7 ΗΛΕΚΤΡΟΜΗΧΑΝΟΛΟΓΙΚΟΣ ΕΞΟΠΛΙΣΜΟΣ

- Πρέπει να τηρούνται με σχολαστικότητα και ακριβεία όλες οι σχετικές διατάξεις των Ελληνικών Κανονισμών. Αναφερόμε ενδεικτικά τον Κανονισμό Εσωτερικών Ηλεκτρικών Εγκαταστάσεων, Κανονισμούς Δ.Ε.Η. κ.α.). Πρέπει επίσης να τηρούνται τα πρότυπα για την εγκατάσταση και λειτουργία ηλεκτρικών εγκαταστάσεων, συσκευών και μηχανημάτων.
- Δεν επιτρέπεται σε μη ειδικευμένο και χωρίς την νομιμη άδεια να εγκαθίστα, τροποποιεί ή παρεμβάινει με οποιονδήποτε τρόπο σε ηλεκτρικές εγκαταστάσεις και εξοπλισμο.
- Οι ειδικές συνθήκες επιβαλλόν ειδική προσοχή συνεχώς και την εγκατάσταση του ηλεκτρομηχανολογικού εξοπλισμού στεγανού τυπου.
- Πριν από κάθε εργασία συντήρησης ή ακόμα και ρύθμισης στην εγκατάσταση ή στον εξοπλισμο απαιτείται να προβούμε σε απομόνωση και απαγόρευση λειτουργίας του εξοπλισμου (κλειδώμα χειριστηριων, αφαίρεση ασφαλειων λειτουργίας, προειδοποιητικές πινακίδες κ.α.) Τα λουκετα που τοποθετούνται στα χειριστηρια αφαιρούνται προσωπικά από τους χειριστες μετα το περας της εργασίας και την απομακρυνση των εργαλειων και καθαρισμο του χωρου εργασίας και τα επιστρέφουν στον επικεφαλής υπευθυνο για την διακοπη και επαναλειτουργία της εγκατάστασης.

Η τάση λειτουργίας όλων των συσκευών που εργαζονται εντος του δικτυου ή σε περιορισμενους χωρους δεν πρέπει να υπερβαινει τα 50 V. Αυτό συνεπαγεται την χρήση φορητης γεννητριας ή οπου υπάρχει παροχη εναλασσομενου ρευματος ενος μετασηματιστη διπλης περιελιξεως με την δευτερευουσα περιελιξη γειωμενη ετσι ωστε η τάση βραχυκυκλωσης να μην υπερβαινει τα 25 V .

Ο μετασηματιστης πρέπει

- Να τοποθετείται οπωσδηποτε εκτος του δικτυου ή του οποιουδηποτε περιορισμενου χωρουεργασίας.
- Να είναι κλειστος μεσα σε ανθεκτικο μονωτικο περιβλημα.
- Να είναι επαρκώς διαστασιολογημενος και να κατασκευαζεται με πλεγμα μεταξύ κυριας και δευτερευουσας περιελιξης
- Η επαφη γειωσης να είναι σιγουρη.
- Η παροχη του κυκλωματος πρέπει να προστατευεται με επαρκεια από υπερφορτωση του δικτυουκαι με καταλληλη ασφαλεια ή μικρο διακοπη .
- Όλα τα μερη του συμπεριλαμβανομενου του καλωδιου πρέπει να είναι καταλληλα για εργασία σεχωρο με υγρασια.

Όλες οι μπαταρίες πρέπει να είναι στεγανου και αντιακρηκτικου τυπου.

Οι διακοπτες γενικα πρέπει να τοποθετούνται εκτος δικτυου και περιορισμενων

χωρων.

3.8. ΑΝΥΨΩΤΙΚΕΣ ΔΙΑΤΑΞΕΙΣ

- Για τα ανυψωτικά μηχανήματα γενικά πρέπει να εφαρμόζονται τα προβλεπόμενα από το Π.Δ.1073/81 ΦΕΚ Α260/81 και τις άλλες κείμενες διατάξεις. Εδώ επισημαίνουμε ιδιαίτερα τα εξής:
- Τα μηχανοκίνητα και χειροκίνητα βαρούλκα πρέπει να έχουν φρένα και ασφαλεία αναστροφής περιστρεφόμενης (καστανία), τα γραναζία τους να είναι προφυλαγμένα και να καλύπτονται οι κοφτερές επιφάνειες
- Τα μηχανοκίνητα βαρούλκα πρέπει να είναι εφοδιασμένα με οδηγό συρματοσκοινού. Τα ελεύθερα άκρα ακρακτών και προεξέχοντα περιστρεφόμενα μέρη πρέπει να είναι καλυμμένα όπως και τα κίνητα όργανα μεταδόσης κίνησης και οι ιμάντες εφ' όσον βρίσκονται σε περιοχή εργασίας ή κυκλοφορίας.
- Τα καυσαερία των κινουμένων με μηχανές εσωτερικής καύσεως βαρούλκων πρέπει να απαγονται ώστε να μην κινδυνεύει από αυτά ο χειριστής και οι εργαζόμενοι στο δίκτυο.
- Στα χειροκίνητα βαρούλκα το στροφαλό (μανιβέλα) πρέπει οπωσδήποτε να εξασφαλίζεται από ολισθήση ή αθροιστικό τραβήγμα. Δεν επιτρέπεται στροφαλό με στρεπτή χειρολαβή να έχουν θέσεις τριβής μεταξύ χειρολαβής και άξονα.
- Τα συρματοσκοίνα των βαρούλκων πρέπει να είναι γέρα στερεωμένα στο τυμπάνο με ενωτικές πλάκες ή κλειδοσφήνες.

ΔΙΑΣΩΣΗ

Κάθε συνεργείο πρέπει να μπορεί να έλθει σε επικοινωνία ανά πάσα στιγμή με την έδρα της επιχείρησης ή το κεντρικό εργοτάξιο ή ακόμα και άλλες Υπηρεσίες (Πυροσβεστική, Νοσηλευτικά Ιδρύματα, Αστυνομία, γιατρούς διαφόρων σχετικών ειδικοτήτων κ.α).

Η επικοινωνία αυτή καλό θα είναι να μπορεί να πραγματοποιείται με ασυρμάτους (C.B. κ.λ.π) ή τουλάχιστον τηλεφωνικά.

Προς τούτο πρέπει κάθε συνεργείο να διαθέτει σε πρώτη ζήτηση πλήρη κατάλογο με τα τηλέφωνα των προαναφερθέντων Υπηρεσιών και γιατρών (ακόμα και αν διαθέτει C.B. μαζί του)

Η σύσταση υπηρεσίας διάσωσης πρέπει να συμφωνείται με την Πυροσβεστική Υπηρεσία γραπτώς και να καταστρώνονται τα σχετικά σχέδια δράσης.

Για την εκτέλεση επιχειρήσεων διάσωσης πρέπει να υπάρχει ειδική εκπαίδευση κατάλληλα επιλεγμένου μέρους του προσωπικού και τουλάχιστον δυο από κάθε συνεργείο

ΕΞΟΠΛΙΣΜΟΣ ΔΙΑΣΩΣΗΣ

Κάθε συνεργείο που δουλεύει πρέπει εκτός από τα συνεργα της δουλειάς και τον ατομικό και ομαδικό εξοπλισμό που προαναφέρθηκε πρέπει να έχει μαζί του τα παρακάτω εφόδια για την περίπτωση ανάγκης διάσωσης εργαζομένων .

- Ισχυρό αντικρηκτικού τύπου φάνο με μπαταρίες (απαιτείται έλεγχος λειτουργίας καθημερινά)
- Φαρμακείο με όλα τα απαραίτητα για την παροχή Πρώτων Βοηθειών. Ο εξοπλισμός και τα φάρμακα πρέπει να ελεγχεται τακτικότερα ώστε να είναι σε κατάσταση λειτουργίας και να μην έχει παρελθεί η ημερομηνία ισχύος
- να προστατεύεται από την ρυπανση
- να είναι γνωστός ο χειρισμός του και η χρήση του σε όλους τους εργαζόμενους οι οποίοι πρέπει να είναι εξοικωμένοι με την χρήση του

Ο εξοπλισμός διάσωσης καλόν θα είναι να είναι διαθέσιμος για κάθε συνεργείο. Εν φυλάσσεται στο Εργοτάξιο τότε και η ομάδα διάσωσης πρέπει να αποτελείται από προσωπικό του εργοταξίου.

ΠΑΡΟΧΗ ΠΡΩΤΩΝ ΒΟΗΘΕΙΩΝ

Συμφωνα με σχετικη οδηγια των Ευρωπαϊκων Κοινοτητων:

- Η αρμοδια για τη Αποχετευση Υπηρεσια οφειλει να εξασφαλιζει την καθ'οιονδηποτε στιγμη παροχη πρωτων βοηθειων περιλαμβανομενου και του ειδικα εκπαιδευμενου προσωπικου. Πρεπει να λαμβανει μετρα για την μεταφορα των εργαζομενων που υφιστανται ατυχημα η παρουσιαζουν αιφνιδια αδιαθεσια προκειμενου να τους παρασχεθει ιατρικη βοηθεια.
- Υλικο πρωτων βοηθειων πρεπει να υπαρχει σε ολα τα μερη που ειναι απαραιτητο λογω των συνθηκων εργασιας. Το υλικο πρεπει να εχει την καταλληλη σημανση και να ειναι ευκολα προσιτο. Η διευθυνση και το τηλεφωνο της Υπηρεσιας πρωτων βοηθειων πρεπει να επισημαινεται ευκρινως.

ΒΙΒΛΙΟΓΡΑΦΙΑ

Α. ΒΑΣΙΚΗ ΒΙΒΛΙΟΓΡΑΦΙΑ

- 1 ΣΧΕΔΙΟ ΚΑΝΟΝΙΣΜΟΥ Τ.Ε.Ε. “ΠΡΟΛΗΨΗ ΑΤΥΧΗΜΑΤΩΝ ΚΑΤΑ ΤΗΝ ΚΑΤΑΣΚΕΥΗ ΣΥΝΤΗΡΗΣΗ ΚΑΙ ΕΠΙΣΚΕΥΗ ΕΓΚΑΤΑΣΤΑΣΕΩΝ ΑΠΟΧΕΤΕΥΣΗΣ ΠΟΛΕΩΝ”
- 2 ΣΧΕΔΙΟ ΚΑΝΟΝΙΣΜΟΥ Τ.Ε.Ε. «ΚΑΝΟΝΙΣΜΟΣ ΑΣΦΑΛΕΙΑΣ ΚΑΙ ΥΓΙΕΙΝΗΣ ΚΑΤΑ ΤΗΝ ΕΡΓΑΣΙΑ ΣΕ ΕΓΚΑΤΑΣΤΑΣΕΙΣ ΕΠΕΞΕΡΓΑΣΙΑΣ ΚΑΙ ΚΑΘΑΡΙΣΜΟΥ ΥΓΡΩΝ ΑΠΟΒΛΗΤΩΝ”
- 3 INSTITUTION OF CIVIL ENGINEER - MINISTRY ON HOUSING AND LOCAL GOVERNMENT - 1969 "SAFETY IN SEWERS AND AT SEWAGE WORKS"
- 4 NATIONAL JOINT HEALTH AND SAFETY COMMITTEE FOR THE WATER SERVICE " SAFE WORKING IN SEWERS AND AT SEWAGE WORKS"
- 5 NATIONAL JOINT HEALTH AND SAFETY COMMITTEE FOR THE WATER SERVICE "SAFE WORKING IN SEWERS AND AT SEWAGE WORKS"
- 6 ΥΠΟΥΡΓΕΙΟ ΕΡΓΑΣΙΑΣ ΚΑΙ ΚΟΙΝΩΝΙΚΩΝ ΑΣΦΑΛΙΣΕΩΝ «ΝΟΜΟΘΕΣΙΑ ΓΙΑ ΤΗΝ ΥΓΙΕΙΝΗ ΚΑΙ ΑΣΦΑΛΕΙΑ ΤΩΝ ΕΡΓΑΖΟΜΕΝΩΝ ΣΕ ΟΙΚΟΔΟΜΙΚΕΣ ΕΡΓΑΣΙΕΣ ΚΑΙ ΤΕΧΝΙΚΑ ΕΡΓΑ» ΑΘΗΝΑ 1997
- 7 ΥΠΟΥΡΓΕΙΟ ΕΡΓΑΣΙΑΣ ΚΑΙ ΚΟΙΝΩΝΙΚΩΝ ΑΣΦΑΛΙΣΕΩΝ «ΝΟΜΟΘΕΤΙΚΟ ΠΛΑΙΣΙΟ ΓΙΑ ΤΗΝ ΥΓΙΕΙΝΗ ΚΑΙ ΑΣΦΑΛΕΙΑ ΤΩΝ ΕΡΓΑΖΟΜΕΝΩΝ ΣΕ ΟΙΚΟΔΟΜΙΚΕΣ ΕΡΓΑΣΙΕΣ ΚΑΙ ΤΕΧΝΙΚΑ ΕΡΓΑ» ΑΘΗΝΑ 1996
- 8 ΥΠΟΥΡΓΕΙΟ ΕΡΓΑΣΙΑΣ ΚΑΙ ΚΟΙΝΩΝΙΚΩΝ ΑΣΦΑΛΙΣΕΩΝ «ΝΟΜΟΘΕΤΗΜΑΤΑ ΕΝΑΡΜΟΝΙΣΗΣ ΤΟΥ ΕΘΝΙΚΟΥ ΔΙΚΑΙΟΥ ΠΡΟΣ ΤΙΣ ΚΟΙΝΟΤΙΚΕΣ ΟΔΗΓΙΕΣ ΓΙΑ ΤΗΝ ΥΓΙΕΙΝΗ ΚΑΙ ΑΣΦΑΛΕΙΑ ΤΩΝ ΕΡΓΑΖΟΜΕΝΩΝ» ΑΘΗΝΑ 1997
- 9 ΕΥΡΩΠΑΙΚΗ ΕΠΙΤΡΟΠΗ. ΓΕΝΙΚΗ ΔΙΕΥΘΥΝΣΗ ΑΠΑΣΧΟΛΗΣΗΣ, ΕΡΓΑΣΙΑΚΩΝ ΣΧΕΣΕΩΝ ΚΑΙ ΚΟΙΝΩΝΙΚΩΝ ΥΠΟΘΕΣΕΩΝ «ΥΠΟΜΝΗΜΑ ΓΙΑ ΤΗΝ ΕΚΤΙΜΗΣΗ ΤΩΝ ΕΠΑΓΓΕΛΜΑΤΙΚΩΝ ΚΙΝΔΥΝΩΝ», 1996
- 10 ΕΛΛΗΝΙΚΟ ΙΝΣΤΙΤΟΥΤΟ ΥΓΙΕΙΝΗΣ ΚΑΙ ΑΣΦΑΛΕΙΑΣ ΤΗΣ ΕΡΓΑΣΙΑΣ - Δ.ΔΡΙΒΑ, Κ.ΖΟΡΜΠΙΑ, Θ.ΚΟΥΚΟΥΛΑΚΗ «ΜΕΘΟΔΟΛΟΓΙΚΟΣ ΟΔΗΓΟΣ ΓΙΑ ΤΗΝ ΕΚΤΙΜΗΣΗ ΤΟΥ ΕΠΑΓΓΕΛΜΑΤΙΚΟΥ ΚΙΝΔΥΝΟΥ» ΑΘΗΝΑ 1997
- 11 ΕΛΛΗΝΙΚΟ ΙΝΣΤΙΤΟΥΤΟ ΥΓΙΕΙΝΗΣ ΚΑΙ ΑΣΦΑΛΕΙΑΣ ΤΗΣ ΕΡΓΑΣΙΑΣ - Σ.ΜΠΡΑΝΗ «ΣΤΑΤΙΣΤΙΚΕΣ ΕΡΓΑΤΙΚΩΝ ΑΤΥΧΗΜΑΤΩΝ ΣΤΗΝ ΕΛΛΑΔΑ» ΑΘΗΝΑ 1996
- 12 ΕΛΛΗΝΙΚΟ ΙΝΣΤΙΤΟΥΤΟ ΥΓΙΕΙΝΗΣ ΚΑΙ ΑΣΦΑΛΕΙΑΣ ΤΗΣ ΕΡΓΑΣΙΑΣ - ΔΙΕΘΝΕΣ ΓΡΑΦΕΙΟ ΕΡΓΑΣΙΑΣ «ΑΣΦΑΛΕΙΑ ΚΑΙ ΥΓΕΙΑ ΣΤΙΣ ΚΑΤΑΣΚΕΥΕΣ»
- 13 ΕΛΛΗΝΙΚΟ ΙΝΣΤΙΤΟΥΤΟ ΥΓΙΕΙΝΗΣ ΚΑΙ ΑΣΦΑΛΕΙΑΣ ΤΗΣ ΕΡΓΑΣΙΑΣ «ΕΓΧΕΙΡΙΔΙΟ ΝΟΜΟΘΕΣΙΑΣ ΥΓΙΕΙΝΗΣ ΚΑΙ ΑΣΦΑΛΕΙΑΣ ΤΗΣ ΕΡΓΑΣΙΑΣ», ΤΟΜΟΙ Α και Β, ΑΘΗΝΑ 1994
- 14 ΕΛΛΗΝΙΚΟ ΙΝΣΤΙΤΟΥΤΟ ΥΓΙΕΙΝΗΣ ΚΑΙ ΑΣΦΑΛΕΙΑΣ ΤΗΣ ΕΡΓΑΣΙΑΣ «ΣΥΛΛΟΓΗ ΝΟΜΟΛΟΓΙΑΣ ΓΙΑ ΤΗΝ ΥΓΙΕΙΝΗ ΚΑΙ ΑΣΦΑΛΕΙΑ ΤΗΣ ΕΡΓΑΣΙΑΣ», ΑΘΗΝΑ 1996
- 15 ΜΕΛΕΤΗ ΟΜΑΔΑΣ ΕΡΓΑΣΙΑΣ ΤΕΕ – ΠΙΝΑΚΕΣ ΕΛΕΓΧΟΥ (CHECK LISTS) ΓΙΑ ΕΡΓΟΤΑΞΙΑ, ΑΘΗΝΑ 1997

Β. ΑΛΛΗ ΣΧΕΤΙΚΗ ΒΙΒΛΙΟΓΡΑΦΙΑ

1. Υπουργείο Εργασίας και Κοινωνικών Ασφαλίσεων “Νομοθεσία για την υγιεινή και την ασφάλεια των εργαζομένων σε οικοδομικές εργασίες και τεχνικά έργα”, Αθήνα 1997, 160 σελ.
2. Υπουργείο Εργασίας “δια να δουλεύεις με ασφάλεια σε οικοδομές και σε άλλα τεχνικά έργα”, Αθήνα 1988, 20 σελ.
3. Νομαρχία Αχαΐας “Αλφαβητάριο Οδηγιών για τους τεχνίτες των εκσκαφών και υπογείων δικτύων”, Πάτρα 1992, 48 σελ.
4. ΕΛ.ΙΝ.Υ.Α.Ε. “Ασφάλεια και υγεία στις κατασκευές” (Μετάφραση του ΙΛΟ “Safety and Health in construction”), Αθήνα 1996, 180 σελ.
5. Εργονομία ΕΠΕ “Σεμινάριο Ασφάλειας και Υγείας στα Τεχνικά Έργα”, Αθήνα 22-23 Μαΐου 1998, 220 σελ.
6. Τεχνικό Επιμελητήριο Ελλάδος / Τμήμα Κέρκυρας “Ασφάλεια και Υγεία στα Εργοτάξια, Οδηγία 92/57/ΕΟΚ”, Εθνικό Συνέδριο 26 - 27 Σεπτ. 1994, Κέρκυρα, 160 σελ. (Ενημερωτικό Δελτίο ΤΕΕ, 17-10-94, σελ. 76-85).
7. Σαραφόπουλος Ν. “Προδιαγραφές ασφάλειας και υγείας στα προσωρινά και κινητά εργοτάξια”, Περιοδικό ΤΕΧΝΙΚΑ, Αθήνα Ιούλιος/Αύγουστος 1996, σελ. 27-30.
8. Σαραφόπουλος Ν. “Μέτρα ασφάλειας στα οικοδομικά έργα”, Περιοδικό ΤΕΧΝΙΚΑ ΘΕΜΑΤΑ, Πάτρα, Μάρτιος 1995, σελ. 52 - 56, και περιοδικό ΚΤΙΡΙΟ, Οκτ. 87, σελ. 18-20.
9. Πανόπουλος Γ. “Ασφάλεια στην οικοδομική βιομηχανία”, Αθήνα: ΦΟΙΒΟΣ, 1993, 213 σελ.
10. Τάσιος Θ. και Βιντζηλαίου Ε. “Συμβολή στην μελέτη των εργατικών ατυχημάτων στον τομέα των κατασκευών Πολιτικού Μηχανικού”, Αθήνα: ΕΜΠ, 1979, 75 σελ.
11. ΤΕΕ, Τμήμα Κεντρικής Μακεδονίας “Ασφάλεια στα τεχνικά έργα και το ΠΔ 305/96”, Δημερίδα, Φθινόπωρο 97, Θεσ/νίκη, φάκελος υλικών.
12. ΤΕΕ, Τμήμα Δυτικής Ελλάδος “Ασφάλεια στα οικοδομικά και τεχνικά έργα”, Ημερίδα 4 Νοεμ.1996, Πάτρα, 80 σελ.
13. ΠΕΣΕΔΕ “53^ο Συνέδριο”, Συνέδριο 15-17 Μαΐου 1997, Πάτρα, Φάκελος υλικών.
14. ΤΕΕ “Υπόγεια Έργα”, Διήμερο 13 και 14 Ιαν. 1994, Αθήνα: ΤΕΕ, Υλικά εισηγήσεων
15. Διεθνές Συνέδριο “Μεγάλα Έργα Υποδομής και Περιφερειακή Ανάπτυξη”, Πάτρα 25-26 Νοεμ. 1994 (Πρακτικά έκδοση του Επιστημονικού Πάρκου Πατρών)
16. Σύλλογος Τεχνικών Επιθεωρητών Υπ. Εργασίας & Σύνδεσμος Ασφάλειας Κύπρου “Β’ Ελλαδοκυπριακό Συνέδριο Υγείας - Ασφάλειας της Εργασίας, στα Έργα”, 30 Απριλίου / 1 Μαΐου 1998, Λευκωσία, Πρακτικά 100 σελ.
17. Τεχνικό Επιμελητήριο Ελλάδος (Ομάδα Εργασίας: Πισιμίση Μ. Κοντός Ν., Παντέκης Γ.) “Σχέδιο Ασφάλειας και Υγείας (ΣΑΥ) και Φάκελος Ασφάλειας και Υγείας (ΦΑΥ), κατ’ εφαρμογή του ΠΔ 305/96”, Ενημερωτικό Δελτίο ΤΕΕ 18-5-1998 (σελ. 27-100) και 25-5-1998 (σελ. 73 - 80). (Περίληψη, δελτίο 27-2-1996 σελ. 74-78)
18. ΤΕΕ “Η ασφάλιση κινδύνων μελέτης και κατασκευής τεχνικών έργων”, Διάλεξη Γ. Κουτίνα, Αθήνα 22 Ιαν. 1998 (Ενημερωτικό Δελτίο ΤΕΕ 13-4-1998, σελ. 16-22 και Τεχνική Επιθεώρηση, Μάρτιος 1998, σελ. 34-39). Επίσης, Περιοδικό ΚΑΤΑΣΚΕΥΗ, τεύχος Αυγ. – Σεπτ. 1994, σελ. 42-47.
19. ΤΕΕ “Ο Μηχανικός ως Τεχνικός Ασφαλείας”, Ημερίδα 8-6-1995, Αθήνα: ΤΕΕ, Φάκελος Υλικών (ΕΔ.ΤΕΕ 31-7-1995 σελ. 8-13).
20. ΕΛΙΝΥΑΕ “Πρότυπα Εκπαιδευτικά Προγράμματα για τεχνικούς Ασφαλείας”, Αθήνα 1997, 243 σελ. Και ΙΕΚΕΜ-ΤΕΕ “Προγράμματα Εκπαίδευσης Τ.Α.”.
21. “Διαρκής Ερμηνευτικός Κώδικς Πολεοδομικής Νομοθεσίας”, 24 τόμοι, Εκδότης ΤΕΧΝΙΚΟ ΙΝΣΤΙΤΟΥΤΟ ΕΛΛΑΔΟΣ, Κάνιγγος 8 (4^{ος} - 5^{ος} όροφος) 106 77 Αθήνα, fax 3818165, τηλ. 3301982, 3828686
22. “Δομική Ενημέρωσις” (Διαρκής Νομοθεσία και Νομολογία), 20 τόμοι, Εκδότης: Δελιγιάννη 24 και Μπουμπουλίνας, 106 82 Αθήνα, τηλ. 8227531, 8216859, 3838344, fax 8210977
23. Ραπτάρης Π. “Πανδέκτης. Διαρκής Κώδικας Νομοθεσίας”, Υπουργείο Προεδρίας, Γενική Διεύθυνση Διοικητικής Υποστήριξης, Χαριλάου Τρικούπη 5, Αθήνα 10678, τηλ. 3832146, 3646736, 3803845
24. “Δελτίο Δομικής Νομοθεσίας και Νομολογίας”, Μηνιαία Επιθεώρησις Δομικής Νομοθεσίας(Μαμιδάκης Ε., Δαλιάνης Α.), Αθήνα (1^ο τόμοι έως το 1987).
25. Χατζηχαλκιάς Ζ. (ΣΠΕΔΕΘ) “Δημόσια Έργα”, Αθήνα: Μακεδονικές Εκδόσεις, 1992 (6^η έκδοση), 665 σελ. και (7^η) έκδοση υπό “ΙΩΝ”, Αθήνα 1994, (τρεις τόμοι).
26. ΕΛ.ΙΝ.Υ.Α.Ε. (Επιμέλεια: Η. Μπανούτσος και Ν. Σαραφόπουλος) “Εγχειρίδιο νομοθεσίας Υγιεινής και Ασφάλειας της εργασίας”, 2 τόμοι, Αθήνα 1994, 1280 σελ.

27. Υπ. Εργασίας “Υγεία και Ασφάλεια στην Εργασία”, Συλλογικός Τόμος, Αθήνα 1989, 688 σελ.
28. Υπουργείο Έρευνας και Τεχνολογίας “Οδηγός παροχής τεχνολογικών υπηρεσιών”, Αθήνα : ΥΠΕΤ, 2 τόμοι, 1985. Επίσης, “ενίσχυση υποδομής εργαστηρίων παροχής υπηρεσιών ΑΕΙ/ΤΕΙ και Ερευνητικών Κέντρων”, Η' Συνεδρία Επιτροπής ΕΠΕΤ (II/3), 6-5-1997.
29. ΤΕΕ “Μη καταστροφικοί έλεγχοι”, Πρακτικά Ημερίδας ΤΕΕ 10-6-1993, Τεχνικά Χρονικά, τεύχη 5 και 6/94, 126 και 119 σελ.
30. Γκούτος Χ. “Εργασιακές σχέσεις των οικοδόμων στη χερσαία Ελλάδα μετά το 1800”, Αθήνα 1985, 246 σελ.
31. Βαλαβανίδης Α., Σαραφόπουλος Ν. “Εργασιακό περιβάλλον, προβλήματα υγιεινής-ασφάλειας”, Αθήνα: Σύγχρονα θέματα, 1988, 206 σελ.
32. Σαραφόπουλος Ν. “Πηγές πληροφόρησης για θέματα υγιεινής-ασφάλειας στην εργασία”, Πάτρα: Πανεπιστήμιο Πατρών, 1992, 33 σελ.

Γ. ΕΚΔΟΣΕΙΣ, ΠΕΡΙΟΔΙΚΑ ΦΟΡΕΩΝ – ΕΝΩΣΕΩΝ

1. Τεχνικές Εκδόσεις Μ. Γκιούρδας, Σεργίου Πατριάρχου 4, 114 72 Αθήνα, τηλ. 3624947, 3630219, fax 3624947
2. Νομικές Εκδόσεις Σάκκουλα, Θεσσαλονίκη,
3. Τεχνικές Εκδόσεις Παπασωτηρίου
4. Εκδόσεις ΤΕΕ, Καραγεώργη Σερβίας 4, Αθήνα 102 48, τηλ. 3291405, 3254590 έως 99, fax 3221772.
5. “ΕΝΗΜΕΡΩΤΙΚΟ ΔΕΛΤΙΟ ΤΕΕ”, Εβδομαδιαίο Δελτίο του ΤΕΕ, Καραγεώργη Σερβίας 4, Αθήνα 102 48, τηλ. 3291500-502, 3240262,.
6. “ΤΕΧΝΙΚΑ ΧΡΟΝΙΚΑ”, Επιστημονική Έκδοση ΤΕΕ (σε τρεις επιστημονικές περιοχές), Λέκκα 23-25, Αθήνα 105 62, τηλ. 3245491-9, 3245935, fax 3314403
7. “ΚΑΤΑΣΚΕΥΑΣΤΗΣ Κατοικιών και Τεχνικών Έργων”, Διμηνιαία έκδοση των κατασκευαστών ιδιωτικών και δημοσίων έργων, Ιδιοκτησία “ΤΡΟΧΟΣ”, Ζαΐμη 24 - Αθήνα 106 83, τηλ. 8235678 - 8233074, fax 8238230
8. “κτιριο”, Τεχνικό περιοδικό, ΕΠΙΛΟΓΗ ΣΤΗ ΔΟΜΗΣΗ ΕΠΕ, Αδριανουπόλεως - Ελ. Βενιζέλου 2 - Καλαμαριά Θεσσαλονίκης 551 33, τηλ. (031) 480340, fax 480544,
9. “ΕΡΓΟΛΗΠΤΙΚΟ ΒΗΜΑ”, Διμηνιαία έκδοση της ΠΕΣΣΕΔΕ, Θεμιστοκλέους 4 – Αθήνα 106 78, τηλ. 3814735-8, 3838759, fax 3824116
10. “Η ΚΑΤΑΣΚΕΥΗ”, Μηνιαία Κοινή έκδοση ΠΕΔΜΕΔΕ-ΠΕΔΜΗΕΔΕ – ΠΕΣΣΕΔΕ, Ασκληπιού 23, Αθήνα 106 80, τηλ. 3631905 – 3614978, fax 3641402
11. “ΥΛΗ ΚΑΙ ΚΤΙΡΙΟ”, Περιοδικό Αρχιτεκτονικής και Τεχνολογίας Υλικών, Ιδιοκτησία: INTACCORD, Τσιμισκή 42, Θεσσαλονίκη 546 23, τηλ. 031-221743, 271828, fax 241453
12. “ΑΡΧΙΤΕΚΤΟΝΕΣ”, Περιοδικό Συλλόγου Αρχιτεκτόνων Διπλωματούχων Ανωτάτων Σχολών(ΣΑΔΑΣ) και Πανελλήνιας Ένωσης Αρχιτεκτόνων (ΠΕΑ), Βρυσακίου 15 και Κλάδου, Αθήνα 105 65, τηλ. 3215146, fax 3215147
13. “ΔΕΛΤΙΟ ΣΠΜΕ”, Δελτίο Συλλόγου Πολιτικών Μηχανικών Ελλάδος, Καλλιρρόης 89, Αθήνα 11745, τηλ. 9238170, fax 9235959
14. “ΤΕΧΝΙΚΟ ΒΗΜΑ”, Διμηνιαία έκδοση τεχνική και επαγγελματική της Ένωσης Ελλήνων Τεχνολόγων Μηχανικών, Μάρνη 44 - Πλ. Βάθης, Αθήνα 104 38, τηλ. 5227812, 5227276, fax 5243701
15. “BUILDINGS”, Τετραμηνιαίο περιοδικό αρχιτεκτονικής και δόμησης, Λεωφ. Βουλιαγμένης 334, Αγ. Δημήτριος, Αθήνα 173 42, τηλ. 9931746, 9938872, 9932550, fax 9936009
16. “ΔΕΛΤΙΟ ΜΗΧΑΝΟΛΟΓΩΝ – ΗΛΕΚΤΡΟΛΟΓΩΝ”, Δελτίο Πανελληνίου Συλλόγου Διπλωματούχων Μηχανολόγων Ηλεκτρολόγων Μηχανικών, Αριστονίκου 18 και Γοργίου, 116 36 Μέτς, Αθήνα, τηλ. 9212741, 9212655, fax 9217928

ΠΗΓΕΣ ΠΛΗΡΟΦΟΡΗΣΗΣ

1. Υπουργείο Εργασίας και Κοινωνικών Ασφαλίσεων
 Γενική Διεύθυνση Συνθηκών και Υγιεινής της Εργασίας, τηλ. 3214327, 3214294α) Διεύθυνση Συνθηκών Εργασίας, Τηλ. 3214058 fax 3214823
 β) Κέντρο Υγιεινής και Ασφάλειας της Εργασίας (ΚΥΑΕ)
 Τηλ. 3214147 fax 3214197 <http://www.osh.gr>
 γ) Εστιακός Πόλος του Ευρωπαϊκού Οργανισμού για την Υγεία και Ασφάλεια στην Εργασία
 Πειραιώς 40 - Αθήνα 101 82 τηλ. 3214092 fax 3214197 <http://www.osh.gr>
2. Υπουργείο Περιβάλλοντος-Χωροταξίας και Δημοσίων Έργων (ΥΠΕΧΩΔΕ) Αμαλιάδος 17 - Αθήνα 115 23
 Γενική Γραμματεία Δημοσίων Έργων
 Χ. Τρικούπη 182 - Αθήνα 101 78, τηλ. 6426158, 6435615α) Γενική Διεύθυνση Συγκοινωνιακών Έργων
 Χαρ. Τρικούπη 182 - Αθήνα 101 78, τηλ. 6435616, 6420359, 6449752, 6430916, 6449113 (fax 643 41 128) 6400550 - 8 (fax 6400559) 5242184 (fax 5249357)
 β) Γενική Διεύθυνση Υδραυλικών Έργων Φαναριωτών 9 - Αθήνα 101 78 τηλ. 6445002 (fax 6445088) – 6424397 (fax 6428085)
 γ) Ειδικές Υπηρεσίες Δημοσίων Έργων, τηλ. 6444410 (fax 6452753), 6434140 (fax 6427887), 6445347 (fax 6457569), 6400312 (fax 6400311), 6459734 (fax 6459734)
 δ) Διεύθυνση Οικοδομικών και Κτιριοδομικών Κανονισμών Μεσογείων και Τρικάλων 36 – Αθήνα 115 26, τηλ. 6929903
3. Υπουργείο Ανάπτυξης
 Μιχαλακοπούλου 80 - Αθήνα 115 80 τηλ. 7482770, 7709816
4. Τ.Ε.Ε. - Κεντρική Διοίκηση
 Καραγεώργη Σερβίας 4, Αθήνα 102 48, τηλ. 3254591-9 - fax 3221772 <http://www.tee.gr>
5. Ελληνικό Ινστιτούτο Υγιεινής και Ασφάλειας της Εργασίας (ΕΛ.ΙΝ.Υ.Α.Ε.) Λιοσίων 143 και Θειοσίου 6, Πλατεία Αττικής, Αθήνα 104 45, τηλ. 8200100 e-mail: info@elinyae.gr
<http://www.elinyae.gr>
6. Ευρωπαϊκό Πρόγραμμα για την Προώθηση της Ασφάλειας και Υγιεινής (HSPRO – EU).
<http://www.netsmart.gr/hspro/index1.html>
7. Πληροφοριακός Χώρος “Ασφάλεια και Υγεία στα Τεχνικά Έργα”, © Εργονομία επε
<http://147.102.50.75/safe/ie/index.html>
8. ΣΥΛΛΟΓΟΙ ΜΗΧΑΝΙΚΩΝ και ΕΡΓΟΛΗΠΤΩΝ Δ.Ε.
9. Εθνικό Κέντρο Τεκμηρίωσης
 Βασ. Κωνσταντίνου 48 - 116 35 Αθήνα
 τηλ. 7230310, 7210386, 7235413, 7211202 - fax 7252223 e-mail: helpdesk@iris.ekt.org.gr <http://www.ekt.org.gr>
10. ΑΡΙΑΔΝΗ
 Εθνικό Κέντρο Έρευνας Φυσικών Επιστημών
 ΔΗΜΟΚΡΙΤΟΣ 153 10 Αγ. Παρασκευή Αττικής, τηλ. 6503000 - fax 6522965 e-mail: info@ariadne-t.gr
<http://www.ariadne-t.gr>

NOMΟΘΕΣΙΑ

Ο παρακατω καταλογος είναι ενδεικτικος αλλα οχι

περιοριστικος.Α. ΒΑΣΙΚΗ ΝΟΜΟΘΕΣΙΑ

A/A	Αρ. Νομοθετήματος	Τίτλος Νομοθετήματος	ΦΕΚ
1.	Β.Δ. 25-08-1920	Περί κωδικοποιήσεως των περί υγιεινής και ασφαλείας των εργατών διατάξεων.	200 Α'/05-09-1920
2.	Π.Δ. 22-12-1933	Περί ασφαλείας εργατών και υπαλλήλων εργαζομένων επί φορητών κλιμάκων.	406 Α' /29-12-1933
3.	Π.Δ. 14-03-1934	Περί υγιεινής και ασφαλείας των εργατών και υπαλλήλων των πάσης φύσεως βιομηχανικών και βιοτεχνικών εργοστασίων, εργαστηρίων κ.λπ.	112 Α'/22-03-1934
4.	Ν. 158/1975	Περί εργασίας επί ηλεκτρικών εγκαταστάσεων ευρισκομένων υπό τάσιν.	189 Α'/08-09-1975
5.	Π.Δ. 212/1976	Περί μέτρων υγιεινής και ασφαλείας των εργαζομένων εις μεταφορικές ταινίας και προωθητάς εν γένει.	78 Α'/06-04-1976
6.	Π.Δ. 17/1978	Περί συμπληρώσεως του από 22/29.12.1933 Π. Δ/τος "περί ασφαλείας εργατών και υπαλλήλων εργαζομένων επί φορητών κλιμάκων".	3 Α'/12-01-1978
7.	Π.Δ. 95/1978	Περί μέτρων υγιεινής και ασφαλείας των απασχολουμένων εις εργασίας συγκολλήσεων.	20 Α'/17-02-1978
8.	Π.Δ. 778/1980	Περί των μέτρων ασφαλείας κατά την εκτέλεσιν οικοδομικών εργασιών.	193Α'/26-08-1980
9.	Υ.Α. ΒΜ 5/30428/1980	Περί εγκρίσεως πρότυπης τεχνικής προδιαγραφής σημάσεως εκτελουμένων έργων σε οδούς εκτός κατοικημένων περιοχών.	589Β'/30-06-1980
10.	Π.Δ. 1181/1981	Περί κυρώσεως της ψηφισθείσης εις Γενεύην το έτος 1960 υπ' αριθ. 115 Διεθνούς Συμβάσεως "περί προστασίας των εργαζομένων από τας ιοντιζούσας ακτινοβολίας".	195 Α'/24-07-1981
11.	Π.Δ. 1073/1981	Περί μέτρων ασφαλείας κατά την εκτέλεσιν εργασιών εις εργοτάξια έργων οικοδομών και πάσης φύσεως έργων αρμοδιότητος Πολιτικού Μηχανικού.	260 Α'/16-09-1981
12.	Π.Δ. 329/1983	Ταξινόμηση, συσκευασία και επισήμανση των επικίνδυνων ουσιών σε συμμόρφωση με τις Οδηγίες του Συμβουλίου των Ε.Κ. 67/548/ΕΟΚ, 69/81/ΕΟΚ, 70/189/ΕΟΚ, 71/141/ΕΟΚ, 73/146/ΕΟΚ, 75/409/ΕΟΚ, 79/831/ΕΟΚ και της Επιτροπής των Ε.Κ. 76/907/ΕΟΚ, 79/370/ΕΟΚ.	118 Α' και 140 Α'/1983
13.	Υ.Α. ΒΜ 5/30058/1983	Εγκριση Πρότυπης Τεχνικής Προδιαγραφής Σημάσεως Εκτελουμένων Έργων σε οδούς εντός κατοικημένων περιοχών.	121 Β'/23-03-1983
14.	Ν. 1396/1983	Υποχρεώσεις λήψης και τήρησης των μέτρων ασφαλείας στις οικοδομές και λοιπά ιδιωτικά τεχνικά έργα.	126 Α'/15-09-1983
15.	Ν. 1418/1984	Δημόσια Έργα και ρυθμίσεις συναφών θεμάτων.	23 Α'/29-02-1984
16.	Υ.Α. 130646/1984	Ημερολόγιο μέτρων ασφαλείας.	154 Β'/19-03-1984
17.	Ν. 1430/1984	Κύρωση της 62 Διεθνούς Σύμβασης Εργασίας "που αφορά τις διατάξεις ασφαλείας στην	49 Α'/18-04-1984

		οικοδομική βιομηχανία” και ρύθμιση θεμάτων που έχουν άμεση σχέση μ’ αυτή.	
18.	Υ.Α. Π-5η/Φ/17402/1984	Κανονισμός Μεταλλευτικών και Λατομικών Εργασιών.	931 Β’/31-12-1984
19.	Ν. 1568/1985	Υγιεινή και ασφάλεια των εργαζομένων.	177 Α’/18-10-1985
20.	Υ.Α. 56206/1613/1986	Προσδιορισμός της ηχητικής εκπομπής των μηχανημάτων και συσκευών εργοταξίου σε συμμόρφωση προς τις οδηγίες 79/113/ΕΟΚ, 81/1051/ΕΟΚ και 85/405/ΕΟΚ του Συμβουλίου της 19ης Δεκεμβρίου 1978, της 7ης Δεκεμβρίου 1981 και της 11ης Ιουλίου 1985.	570 Β’/09-09-1986
21.	Π.Δ. 307/1986	Προστασία της Υγείας των Εργαζομένων που εκτίθενται σε ορισμένους χημικούς παράγοντες κατά τη διάρκεια της εργασίας τους.	135 Α’/29-08-1986
22.	Π.Δ. 70α/1988	Προστασία των εργαζομένων που εκτίθενται σε αμίαντο κατά την εργασία.	31 Α’/17-02-1988
23.	Π.Δ. 71/1988	Κανονισμός πυροπροστασίας των κτιρίων.	32 Α’/17-02-1988
24.	Υ.Α. 7755/160/1988	Λήψη μέτρων πυροπροστασίας στις Βιομηχανικές - Βιοτεχνικές εγκαταστάσεις και αποθήκες αυτών καθώς και αποθήκες ευφλέκτων και εκρηκτικών υλών.	241 Β’/22-04-1988
25.	Π.Δ. 294/1988	Ελάχιστος χρόνος απασχόλησης τεχνικού ασφάλειας και γιατρού εργασίας, επίπεδο γνώσεων και ειδικότητα τεχνικού ασφάλειας για τις επιχειρήσεις, εκμεταλλεύσεις και εργασίες του άρθρου 1 παρ. 1 του ν. 1568/1985 “Υγιεινή και ασφάλεια των εργαζομένων”.	138 Α’/21-06-1988
26.	Υ.Α. 88555/3293/1988	Υγιεινή και ασφάλεια του προσωπικού του Δημοσίου, των Ν.Π.Δ.Δ. και των Ο.Τ.Α.	721 Β’/04-10-1988
27.	Υ.Α. 69001/1921/1988	Εγκριση τύπου ΕΟΚ για την οριακή τιμή στάθμης θορύβου μηχανημάτων και συσκευών εργοταξίου και ειδικότερα των μηχανοκίνητων αεροσυμπιεστών, των πυργογερανών, των ηλεκτροπαραγωγών ζευγών συγκόλλησης, των ηλεκτροπαραγωγών ζευγών ισχύος και των φορητών συσκευών θραύσης σκυροδέματος και αεροσφυρών.	751 Β’/18-10-1988
28.	Ν. 1837/1989	Για την προστασία των ανηλίκων κατά την απασχόληση και άλλες διατάξεις.	85 Α’/23-03-1989
29.	Π.Δ. 225/1989	Υγιεινή και Ασφάλεια στα Υπόγεια Τεχνικά Έργα.	106 Α’/02-05-1989
30.	Π.Δ. 31/1990	Επίβλεψη της λειτουργίας, χειρισμός και συντήρηση μηχανημάτων εκτέλεσης Τεχνικών έργων.	11 Α’/05-02-1990
31.	Π.Δ. 70/1990	Υγιεινή και Ασφάλεια των Εργαζομένων σε ναυπηγικές εργασίες.	31 Α’/14-03-1990
32.	Π.Δ. 85/1991	Προστασία των εργαζομένων από τους κινδύνους που διατρέχουν λόγω της έκθεσής τους στο θόρυβο κατά την εργασία, σε συμμόρφωση προς την οδηγία 86/188/ΕΟΚ.	38 Α’/18-03-1991
33.	Π.Δ. 157/1992	Επέκταση των διατάξεων των Προεδρικών Διαταγμάτων και Υπουργικών Αποφάσεων που εκδόθηκαν με τις εξουσιοδοτήσεις του Ν. 1568/85 “Υγιεινή και Ασφάλεια των εργαζομένων” (177/Α) στο Δημόσιο, Ν.Π.Δ.Δ.	74 Α’/12-05-1992

		και Ο.Τ.Α.	
34.	N. 2094/1992	Κύρωση του Κώδικα Οδικής Κυκλοφορίας.	182 Α'/25-11-1992
35.	Υ.Α. Β 4373/1205/1993	Συμμόρφωση της Ελληνικής Νομοθεσίας με την 89/686/ΕΟΚ Οδηγία του Συμβουλίου της 21ης Δεκεμβρίου 1989 για την προσέγγιση των νομοθεσιών των κρατών μελών, σχετικά με τα μέσα ατομικής προστασίας.	187 Β'/23-03-1993
36.	Π.Δ. 77/1993	Για την Προστασία των εργαζομένων από φυσικούς, χημικούς και βιολογικούς παράγοντες και τροποποίηση και συμπλήρωση του Π. Δ/τος 307/86 (135/Α) σε συμμόρφωση προς την οδηγία του Συμβουλίου 88/642/ΕΟΚ.	34 Α'/18-03-1993
37.	Υ.Α. 16440/Φ.10.4/445/1993	Κανονισμός παραγωγής και διάθεσης στην αγορά συναρμολογούμενων μεταλλικών στοιχείων για την ασφαλή κατασκευή και χρήση μεταλλικών σκαλωσιών.	756 Β'/28-09-1993
38.	N. 2229/1994	Τροποποίηση και συμπλήρωση του Ν. 1418/1984 και άλλες διατάξεις.	138 Α'/31-08-1994
39.	Υ.Α. 378/1994	Επικίνδυνες ουσίες, ταξινόμηση, συσκευασία και επισήμανση αυτών σε συμμόρφωση προς την οδηγία του Συμβουλίου των Ευρωπαϊκών Κοινοτήτων 67/548/ΕΟΚ όπως έχει τροποποιηθεί και ισχύει.	705 Β'/20-09-1994
40.	Π.Δ. 395/1994	Ελάχιστες προδιαγραφές ασφάλειας και υγείας για τη χρησιμοποίηση εξοπλισμού εργασίας από τους εργαζόμενους κατά την εργασία τους σε συμμόρφωση με την οδηγία 89/655/ΕΟΚ.	220 Α'/19-12-1994
41.	Π.Δ. 396/1994	Ελάχιστες προδιαγραφές ασφάλειας και υγείας για τη χρήση από τους εργαζόμενους εξοπλισμών ατομικής προστασίας κατά την εργασία σε συμμόρφωση προς την οδηγία του Συμβουλίου 89/656/ΕΟΚ.	220 Α'/19-12-1994
42.	Π.Δ. 397/1994	Ελάχιστες προδιαγραφές ασφάλειας και υγείας κατά την χειρωνακτική διακίνηση φορτίων που συνεπάγεται κίνδυνο ιδίως για τη ράχη και την οσφυϊκή χώρα των εργαζομένων σε συμμόρφωση προς την οδηγία του Συμβουλίου 90/269/ΕΟΚ.	221 Α'/19-12-1994
43.	Π.Δ. 399/1994	Προστασία των εργαζομένων από τους κινδύνους που συνδέονται με την έκθεση σε καρκινογόνους παράγοντες κατά την εργασία σε συμμόρφωση με την οδηγία του Συμβουλίου 90/394/ΕΟΚ.	221 Α'/19-12-1994
44.	Π.Δ. 105/1995	Ελάχιστες προδιαγραφές για την σήμανση ασφάλειας ή/και υγείας στην εργασία σε συμμόρφωση με την Οδηγία 92/58/ΕΟΚ.	67 Α'/10-04-1995
45.	Π.Δ. 186/1995	Προστασία των εργαζομένων από κινδύνους που διατρέχουν λόγω της έκθεσής τους σε βιολογικούς παράγοντες κατά την εργασία σε συμμόρφωση με τις οδηγίες του Συμβουλίου 90/679/ΕΟΚ και 93/383/ΕΟΚ.	97 Α'/30-5-1995
46.	Π.Δ. 16/1996	Ελάχιστες προδιαγραφές ασφάλειας και υγείας στους χώρους εργασίας σε συμμόρφωση με την οδηγία 89/654/ΕΟΚ.	10 Α'/18-01-1996
47.	Π.Δ. 17/1996	Μέτρα για τη βελτίωση της ασφάλειας και της	11 Α'/18-01-1996

		υγείας των εργαζομένων κατά την εργασία σε συμμόρφωση με τις οδηγίες 89/391/ΕΟΚ και 91/383/ΕΟΚ.	
48.	Π.Δ. 18/1996	Τροποποίηση Π.Δ. 377/1993 σχετικά με τις μηχανές σε συμμόρφωση προς τις οδηγίες του Συμβουλίου 93/44/ΕΟΚ και 93/68/ΕΟΚ.	12 Α'/18-01-1996
49.	Π.Δ. 305/1996	Ελάχιστες προδιαγραφές ασφάλειας και υγείας που πρέπει να εφαρμόζονται στα προσωρινά ή κινητά εργοτάξια σε συμμόρφωση προς την οδηγία 92/57/ΕΟΚ.	212 Α'/29-08-1996
50.	Π.Δ. 174/1997	Τροποποίηση π.δ. 186/1995 "Προστασία των εργαζομένων από κινδύνους που διατρέχουν λόγω της έκθεσής τους σε βιολογικούς παράγοντες κατά την εργασία σε συμμόρφωση με τις οδηγίες του Συμβουλίου 90/679/ΕΟΚ και 93/383/ΕΟΚ" (97/Α) σε συμμόρφωση με την οδηγία 95/30/ΕΚ.	150 Α'/15-7-1997
51.	Π.Δ. 175/1997	Τροποποίηση π.δ. 70α/1988 "Προστασία των εργαζομένων που εκτίθενται σε αμίαντο κατά την εργασία" (31/Α) σε συμμόρφωση με την οδηγία 92/85/ΕΟΚ.	150 Α'/15-7-1997
52.	Π.Δ. 176/1997	Μέτρα για την βελτίωση της ασφάλειας και της υγείας κατά την εργασία των εγκύων, λεχώνων και γαλουχουσών εργαζομένων σε συμμόρφωση με την οδηγία 92/85/ΕΟΚ.	150 Α'/15-7-1997
53.	Π.Δ. 177/1997	Ελάχιστες προδιαγραφές για τη βελτίωση της προστασίας, της ασφάλειας και της υγείας των εργαζομένων στις εξορυκτικές δια γεωτρήσεων βιομηχανίες σε συμμόρφωση με την οδηγία 92/91/ΕΟΚ.	150 Α'/15-7-1997
54.	Π.Δ. 62/1998	Μέτρα για την προστασία των νέων κατά την εργασία, σε συμμόρφωση με την οδηγία 94/33/ΕΚ.	67 Α'/26-3-1998

Β. ΠΙΝΑΚΑΣ ΕΓΚΥΚΛΙΩΝ ΕΦΑΡΜΟΓΗΣ ΝΟΜΟΘΕΤΗΜΑΤΩΝ

Α/Α	Τίτλος	Αριθμός Εγκυκλίου
1.	Εγκύκλιος Εφαρμογής Π.Δ. 778/1980 Περί των μέτρων ασφαλείας κατά την εκτέλεσιν οικοδομικών εργασιών (ΦΕΚ 193Α' /26-08-1980)	131120/10-10-1980 ΥΠΟΥΡΓΕΙΟ ΕΡΓΑΣΙΑΣ ΓΕΝΙΚΗ ΕΠΙΘ/ΣΗ ΕΡΓΑΣΙΑΣ Δ/ΝΣΗ ΣΥΝΘΗΚΩΝ ΕΡΓΑΣΙΑΣ
2.	Εγκύκλιος Εφαρμογής Π.Δ. 1073/1981 Περί μέτρων ασφαλείας κατά την εκτέλεσιν εργασιών εις εργοτάξια έργων οικοδομών και πάσης φύσεως έργων αρμοδιότητος Πολιτικού Μηχανικού (ΦΕΚ 260 Α' /16-09-1981)	131081/29-09-1981 130236/15-02-1982 ΥΠΟΥΡΓΕΙΟ ΕΡΓΑΣΙΑΣ ΓΕΝΙΚΗ ΕΠΙΘ/ΣΗ ΕΡΓΑΣΙΑΣ Δ/ΝΣΗ ΣΥΝΘΗΚΩΝ ΕΡΓΑΣΙΑΣ
3.	Εγκύκλιος Εφαρμογής Ν. 1396/1983 Υποχρεώσεις λήψης και τήρησης των μέτρων ασφαλείας στις οικοδομές και λοιπά ιδιωτικά τεχνικά έργα (ΦΕΚ 126 Α' /15-09-1983)	132625/Δεκέμβριος 1983 ΥΠΟΥΡΓΕΙΟ ΕΡΓΑΣΙΑΣ Δ/ΝΣΗ ΣΥΝΘΗΚΩΝ ΕΡΓΑΣΙΑΣ
4.	Εγκύκλιος Εφαρμογής Υ.Α. 130646/1984 Ημερολόγιο μέτρων ασφαλείας (ΦΕΚ 154 Β' /19-03-1984)	130891/08-05-1984 ΥΠΟΥΡΓΕΙΟ ΕΡΓΑΣΙΑΣ Δ/ΝΣΗ ΣΥΝΘΗΚΩΝ ΕΡΓΑΣΙΑΣ
5.	Εγκύκλιος Εφαρμογής Ν. 1430/1984 Κύρωση της 62 Διεθνούς Σύμβασης Εργασίας "που αφορά τις διατάξεις ασφάλειας στην οικοδομική βιομηχανία" και ρύθμιση θεμάτων που έχουν άμεση σχέση μ' αυτή (ΦΕΚ 49 Α' /18-04-1984)	131307/08-06-1984 ΥΠΟΥΡΓΕΙΟ ΕΡΓΑΣΙΑΣ Δ/ΝΣΗ ΣΥΝΘΗΚΩΝ ΕΡΓΑΣΙΑΣ
6.	Εγκύκλιος Εφαρμογής Π.Δ. 225/1989 Υγιεινή και Ασφάλεια στα Υπόγεια Τεχνικά Έργα (ΦΕΚ 106 Α' /02-05-1989)	130528/23-05-1989 ΥΠΟΥΡΓΕΙΟ ΕΡΓΑΣΙΑΣ Δ/ΝΣΗ ΣΥΝΘΗΚΩΝ ΕΡΓΑΣΙΑΣ
7.	Εγκύκλιος Εφαρμογής Υ.Α. 16440/Φ.10.4/445/1993 Κανονισμός παραγωγής και διάθεσης στην αγορά συναρμολογούμενων μεταλλικών στοιχείων για την ασφαλή κατασκευή και χρήση μεταλλικών σκαλωσιών (ΦΕΚ 756 Β' /28-09-1993)	130210/04-06-1997 ΥΠΟΥΡΓΕΙΟ ΕΡΓΑΣΙΑΣ ΚΑΙ ΚΟΙΝΩΝΙΚΩΝ ΑΣΦΑΛΙΣΕΩΝ ΓΕΝΙΚΗ Δ/ΝΣΗ ΣΥΝΘΗΚΩΝ ΚΑΙ ΥΓΙΕΙΝΗΣ ΤΗΣ ΕΡΓΑΣΙΑΣ
8.	Εγκύκλιος Αντιμετώπιση της θερμικής καταπόνησης των εργαζομένων κατά το θέρος	130329/03-07-1995 ΥΠΟΥΡΓΕΙΟ ΕΡΓΑΣΙΑΣ ΚΑΙ ΚΟΙΝΩΝΙΚΩΝ ΑΣΦΑΛΙΣΕΩΝ ΓΕΝΙΚΗ Δ/ΝΣΗ ΣΥΝΘΗΚΩΝ ΚΑΙ ΥΓΙΕΙΝΗΣ ΤΗΣ ΕΡΓΑΣΙΑΣ
9.	Εγκύκλιος Εφαρμογής Π.Δ. 397/1994 Ελάχιστες προδιαγραφές ασφάλειας και υγείας κατά την χειρωνακτική διακίνηση φορτίων που συνεπάγεται κίνδυνο ιδίως για τη ράχη και την οσφυϊκή χώρα των εργαζομένων σε συμμόρφωση προς την οδηγία του Συμβουλίου 90/269/ΕΟΚ. (ΦΕΚ 221 Α' /19-12-1994)	130405/16-08-1995 ΥΠΟΥΡΓΕΙΟ ΕΡΓΑΣΙΑΣ ΚΑΙ ΚΟΙΝΩΝΙΚΩΝ ΑΣΦΑΛΙΣΕΩΝ ΓΕΝΙΚΗ Δ/ΝΣΗ ΣΥΝΘΗΚΩΝ ΚΑΙ ΥΓΙΕΙΝΗΣ ΤΗΣ ΕΡΓΑΣΙΑΣ
10.	Εγκύκλιος Εφαρμογής Π.Δ. 105/1995 Ελάχιστες προδιαγραφές για την σήμανση ασφαλείας ή/και υγείας στην εργασία σε συμμόρφωση με την Οδηγία 92/58/ΕΟΚ. (ΦΕΚ 67 Α' /10-04-1995)	130409/18-08-1995 ΥΠΟΥΡΓΕΙΟ ΕΡΓΑΣΙΑΣ ΚΑΙ ΚΟΙΝΩΝΙΚΩΝ ΑΣΦΑΛΙΣΕΩΝ ΓΕΝΙΚΗ Δ/ΝΣΗ ΣΥΝΘΗΚΩΝ ΚΑΙ ΥΓΙΕΙΝΗΣ ΤΗΣ ΕΡΓΑΣΙΑΣ
11.	Εγκύκλιος Εφαρμογής Π.Δ. 16/1996 Ελάχιστες προδιαγραφές ασφάλειας και υγείας στους χώρους εργασίας σε συμμόρφωση με την	130532/31-07-1996 ΥΠΟΥΡΓΕΙΟ ΕΡΓΑΣΙΑΣ ΚΑΙ ΚΟΙΝΩΝΙΚΩΝ ΑΣΦΑΛΙΣΕΩΝ

	οδηγία 89/654/ΕΟΚ (ΦΕΚ 10 Α'/18-01-1996)	ΓΕΝΙΚΗ Δ/ΝΣΗ ΣΥΝΘΗΚΩΝ ΚΑΙ ΥΓΙΕΙΝΗΣ ΤΗΣ ΕΡΓΑΣΙΑΣ
12.	Εγκύκλιος Εφαρμογής Π.Δ. 17/1996 Μέτρα για τη βελτίωση της ασφάλειας και της υγείας των εργαζομένων κατά την εργασία σε συμμόρφωση με τις οδηγίες 89/391/ΕΟΚ και 91/383/ΕΟΚ (ΦΕΚ 11 Α'/18-01-1996)	130297/15-07-1996 ΥΠΟΥΡΓΕΙΟ ΕΡΓΑΣΙΑΣ ΚΑΙ ΚΟΙΝΩΝΙΚΩΝ ΑΣΦΑΛΙΣΕΩΝ ΓΕΝΙΚΗ Δ/ΝΣΗ ΣΥΝΘΗΚΩΝ ΚΑΙ ΥΓΙΕΙΝΗΣ ΤΗΣ ΕΡΓΑΣΙΑΣ
13.	Εγκύκλιος Εφαρμογής Π.Δ. 305/1996 Ελάχιστες προδιαγραφές ασφάλειας και υγείας που πρέπει να εφαρμόζονται στα προσωρινά ή κινητά εργοτάξια σε συμμόρφωση προς την οδηγία 92/57/ΕΟΚ (ΦΕΚ 212 Α'/29-08-1996)	130159/07-05-1997 ΥΠΟΥΡΓΕΙΟ ΕΡΓΑΣΙΑΣ ΚΑΙ ΚΟΙΝΩΝΙΚΩΝ ΑΣΦΑΛΙΣΕΩΝ ΓΕΝΙΚΗ Δ/ΝΣΗ ΣΥΝΘΗΚΩΝ ΚΑΙ ΥΓΙΕΙΝΗΣ ΤΗΣ ΕΡΓΑΣΙΑΣ

Γ. ΟΔΗΓΙΕΣ ΤΗΣ ΕΕ ΓΙΑ ΤΗΝ ΑΥΞΗΣΤΑ ΤΕΧΝΙΚΑ
ΕΡΓΑΝΟΜΟΘΕΤΗΜΑΤΑ ΕΝΑΡΜΟΝΙΣΗΣ

A/A	ΑΡ. ΟΔΗΓΙΑΣ	ΤΙΤΛΟΣ ΟΔΗΓΙΑΣ	ΕΝΑΡΜΟΝΙΣΗ
1.	80/1107/EEC	Περί προστασίας των εργαζομένων από τους κινδύνους που παρουσιάζονται συνέπεια εκθέσεώς τους, κατά τη διάρκεια της εργασίας, σε χημικά, φυσικά ή βιολογικά μέσα.	N. 1568/1985
2.	83/477/EEC	Για την προστασία των εργαζομένων από τους κινδύνους που οφείλονται στην έκθεσή τους στον αμίαντο κατά τη διάρκεια της εργασίας.	Π.Δ. 70α/1988
3.	86/188/EEC	Περί προστασίας των εργαζομένων από τους κινδύνους που διατρέχουν λόγω της έκθεσεώς τους κατά τη διάρκεια της εργασίας στο θόρυβο.	Π.Δ. 85/1991
4.	88/642/EEC	Τροποποιητική της 80/1107/ΕΟΚ, περί προστασίας των εργαζομένων από τους κινδύνους που παρουσιάζονται συνέπεια εκθέσεώς τους, κατά τη διάρκεια της εργασίας, σε χημικά, φυσικά ή βιολογικά μέσα.	Π.Δ. 77/1993
5.	89/391/EEC (Framework Directive)	Σχετικά με την εφαρμογή των μέτρων για την προώθηση της βελτίωσης της ασφάλειας και της υγείας των εργαζομένων κατά την εργασία.	Π.Δ. 17/1996
6.	89/654/EEC	Σχετικά με τις ελάχιστες απαιτήσεις των χώρων εργασίας για την υγιεινή και την ασφάλεια.	Π.Δ. 16/1996
7.	89/655/EEC	Σχετικά με τις ελάχιστες προδιαγραφές ασφάλειας και υγείας για την χρησιμοποίηση εξοπλισμού εργασίας από τους εργαζόμενους κατά την εργασία τους.	Π.Δ. 395/1994
8.	89/656/EEC	Σχετικά με τις ελάχιστες προδιαγραφές ασφάλειας και υγείας για την χρήση από τους εργαζόμενους εξοπλισμών ατομικής προστασίας κατά την εργασία.	Π.Δ. 396/1994
9.	90/269/EEC	Σχετικά με τις ελάχιστες απαιτήσεις υγιεινής και ασφάλειας για το χειρωνακτικό χειρισμό φορτίων όπου υπάρχει ιδιαίτερος κίνδυνος βλάβης της ράχης και οσφυϊκής χώρας.	Π.Δ. 397/1994
10.	90/394/EEC	Για την προστασία των εργαζομένων από τους κινδύνους που συνδέονται με την έκθεση σε καρκινογόνους παράγοντες κατά την εργασία.	Π.Δ. 399/1994
11.	90/679/EEC	Σχετικά με την προστασία των εργαζομένων από κινδύνους που διατρέχουν λόγω της έκθεσής τους σε βιολογικούς παράγοντες κατά την εργασία.	Π.Δ. 186/1995
12.	91/382/EEC	Τροποποίηση της οδηγίας 83/477/ΕΟΚ για τον αμίαντο.	Π.Δ. 175/1997
13.	91/383/EEC	Συμπλήρωση των μέτρων που αποσκοπούν στο να προάγουν τη βελτίωση της ασφάλειας και της υγείας κατά την εργασία των εργαζομένων με σχέση εργασίας ορισμένου χρόνου ή με σχέση πρόσκαιρης εργασίας.	Π.Δ. 17/1996
14.	92/57/EEC	Σχετικά με τις ελάχιστες προδιαγραφές ασφάλειας και υγείας που πρέπει να εφαρμόζονται στα προσωρινά εργοτάξια.	Π.Δ. 305/1996
15.	92/58/EEC	Σχετικά με τις ελάχιστες προδιαγραφές για τη σήμανση ασφάλειας ή/και υγείας στην εργασία.	Π.Δ. 105/1995
16.	92/91/EEC	Περί των ελαχίστων προδιαγραφών για τη	Π.Δ. 177/1997

		βελτίωση της προστασίας της ασφάλειας και της υγείας των εργαζομένων στις εξορυκτικές δια γεωτρήσεων βιομηχανίες.	
17	92/104/EEC	Περί των ελαχίστων προδιαγραφών της για τη βελτίωση της προστασίας της ασφάλειας και της υγείας των εργαζομένων στις υπαίθριες ή υπόγειες εξορυκτικές βιομηχανίες. (προθεσμία 3.12.94, στο άρθρο 10 προθεσμία 3.12.2001)	Υ.Α. ΑΠΔ7/Α/Φ1/14080/ 732/1996
18	93/88/EEC	Τροποποιητική της οδηγίας 90/679/ΕΟΚ (Βιολογικοί παράγοντες).	Π.Δ. 186/1995
19	93/104/EEC	Σχετικά με ορισμένα στοιχεία της οργάνωσης του χρόνου εργασίας.	Ν. 2639/1998 και Π.Δ. υπό έκδοση
20	95/30/ΕΚ	Για την προσαρμογή στην τεχνική πρόοδο της οδηγίας 90/679/ΕΟΚ (Βιολογικοί παράγοντες).	Π.Δ 174/1997
21	94/33/EEC	Περί προσεγγίσεως της νομοθεσίας των κρατών μελών όσον αφορά την προστασία των νέων.	Π.Δ 62/1998
22	95/63/ΕΚ	Τροποποίηση της οδηγίας 89/655/ΕΟΚ για τον εξοπλισμό εργασίας.	Π.Δ υπό έκδοση
23	97/42/ΕΚ	Σχετικά με την προστασία των εργαζομένων από κινδύνους που συνδέονται με την έκθεση σε καρκινογόνους παράγοντες κατά την εργασία.	Π.Δ υπό έκδοση
24	98/24/ΕΚ	Προστασία της υγείας και ασφάλειας των εργαζομένων κατά την εργασία από κινδύνους οφειλόμενους σε χημικούς παράγοντες.	Στο στάδιο εθνικής διαβούλευσης (ΣΥΔΕ)

Δ. ΣΥΜΒΑΣΕΙΣ ΚΑΙ ΣΥΣΤΑΣΕΙΣ ΤΟΥ ΔΙΕΘΝΟΥΣ ΓΡΑΦΕΙΟΥ ΕΡΓΑΣΙΑΣ (ILO)
ΣΧΕΤΙΚΕΣ ΜΕΤΗΝ ΑΣΦΑΛΕΙΑ & ΥΓΕΙΑ ΤΗΣ ΕΡΓΑΣΙΑΣ ΣΤΑ ΤΕΧΝΙΚΑ ΕΡΓΑ

Α/ Α	ΤΙΤΛΟΣ
1.	Σύμβαση για Ασφάλεια και Υγεία στις Κατασκευές, 1988 No. 167
	Σύσταση για Απαιτήσεις Ασφαλείας (κτίρια), 1937 No. 53
	Σύμβαση για τον Λευκό Μόλυβδο (χρώματα), 1921 No. 13
	Σύμβαση για τον Αμιάντο, 1986 No. 162
	Σύσταση για τον Αμιάντο, 1986 No. 172
	Σύμβαση για τα Χημικά, 1990 No. 170
	Σύσταση για τα Χημικά, 1990 No. 177
	Σύμβαση για τον Επαγγελματικό Καρκίνο, 1974 No. 139
	Σύσταση για τον Επαγγελματικό Καρκίνο, 1974 No. 147
	Σύμβαση για το Μέγιστο Μεταφερόμενο Φορτίο, 1967 No. 127
	Σύσταση για το Μέγιστο Μεταφερόμενο Φορτίο, 1967 No. 128

Στα ανωτέρω προστιθενται ως υποχρεωτικώς εφαρμοσιμα όλα τα εν ισχυει νομικα κειμενα οπως εγκυκλιοι, οδηγιες κλπ. Σε περιπτωση κατα την οποιαν καποιο από τα ανωτέρω νομοθετηματα αντικατασταθει από νεωτερο ισχυει σαφως η νεωτερη εκδοση του ακομα και εαν δεν αντικατασταθηκεστο παρον τευχος.

Σε ειδικα θεματα που δεν προβλεπονται από την Ελληνικη Νομοθεσια θα πρεπει να εφαρμοζονται εγκυροι διεθνεις κανονισμοι προληψης ατυχηματων.

ΠΑΡΑΡΤΗΜΑ [I] : ΑΝΑΛΥΣΗ ΜΕΡΙΚΩΝ ΑΠΟ ΤΟΥΣ ΠΑΡΑΓΟΝΤΕΣ ΚΙΝΔΥΝΟΥ

ΠΑΡΑΓΟΝΤΕΣ ΚΙΝΔΥΝΟΥ ΚΑΙ ΕΠΙΚΙΝΔΥΝΕΣ ΕΡΓΑΣΙΕΣ ΣΤΑ ΤΕΧΝΙΚΑ ΕΡΓΑ

- [Θόρυβος](#)
- [Χημικοί Παράγοντες](#)
- [Εκρηκτικές Ύλες](#)
- [Πυρκαγιά](#)
- [Ηλεκτρικό Ρεύμα](#)
- [Μηχανικός Εξοπλισμός](#)
- [Διακίνηση Φορτίων](#)
- [Εκσκαφές](#)
- [Εργασίες με Ικρίωματα](#)
- [Σκυροδετήσεις](#)

ΘΟΡΥΒΟΣ

Η πλειοψηφία των ανθρώπων είναι αρκετά ευαισθητοποιημένη ενάντια σε χημικούς κινδύνους, όχι όμως και στους κινδύνους από το θόρυβο. Και όμως, ο υπέρμετρος θόρυβος μπορεί να καταστρέψει τα ευαίσθητα κύτταρα του εσωτερικού του αυτιού σε τέτοιο βαθμό που η ακουστική ικανότητα του εργαζομένου να εξομοιωθεί με αυτή ενός υπερήλικα πολύ πριν ο πρώτος αγγίξει τη σύνταξη. Είναι αναγκαίο να επισημανθεί ότι οποιαδήποτε υπέρμετρη έκθεση σε θόρυβο έχει καταστρεπτικές και μη αναστρέψιμες συνέπειες. Για το λόγο αυτό, η μείωση της ακοής πέραν ενός ορίου, θεωρείται και νομικά, επαγγελματική ασθένεια.

Σημεία προσοχής

- Ο θόρυβος πάνω από 85 dB(A) είναι επικίνδυνος και μπορεί να προκαλέσει μείωση της ακοής.
- Ο θόρυβος μέσων και υψηλών συχνοτήτων (2-5 KHz) είναι ο πλέον επικίνδυνος για την ακοή.
- Πρέπει να δίνεται ιδιαίτερη προσοχή στον κρουστικό θόρυβο (με έμφαση στον μη αναμενόμενο).
- Αύξηση του θορύβου κατά 3 dB(A) συνεπάγεται διπλασιασμό της ηχητικής πίεσης, άρα και της βλαπτικότητάς του.
- Ο χρόνος έκθεσης στον θόρυβο είναι ανάλογος του βλαπτικού του αποτελέσματος.
- Ο θόρυβος αποτελεί αίτιο ή συναίτιο σημαντικού αριθμού ατυχημάτων.
- Η συνεχής έκθεση σε θόρυβο προκαλεί ψυχολογική ένταση και επηρεάζει τις φυσιολογικές λειτουργίες του οργανισμού.
- Η προσοχή πρέπει να εστιάζει στην εκτίμηση της έκθεσης των εργαζομένων στο θόρυβοπερισσότερο, από τον θόρυβο αυτόν καθ' εαυτόν.
- Τα Μέσα Ατομικής Προστασίας κατά του θορύβου αποτελούν τη λιγότερο επιθυμητή λύση και δεν πρέπει να επιλέγονται για συνεχή προστασία (έκθεση σε οκτάωρη βάση).

Πηγή: Το ανωτέρω κείμενο αποτελεί σχετικό απόσπασμα από το [Εκπαιδευτικό Πακέτο "Ασφάλεια και Υγεία στα Τεχνικά Έργα"](#), *Εργονομία επε*, ΑΘΗΝΑ 1997

ΧΗΜΙΚΟΙ ΠΑΡΑΓΟΝΤΕΣ

Στους διάφορους εργασιακούς χώρους γίνεται διακίνηση και χρήση χημικών ουσιών. Αυτή τη στιγμή υπάρχουν περισσότερες από 1.000.000 χημικές ουσίες, από τις οποίες οι 40.000 έως 50.000 είναι εν δυνάμει επικίνδυνες ουσίες για την υγεία και ασφάλεια των εργαζομένων αλλά και για το περιβάλλον. Εν τούτοις, οι χημικές ουσίες σε μεγάλο βαθμό παύουν να αποτελούν απειλή, αν χρησιμοποιηθούν οι σωστές μέθοδοι εργασίας και τα κατάλληλα μέσα και μέτρα προστασίας. Ορισμένα προϊόντα που χρησιμοποιούνται στα εργοτάξια των τεχνικών έργων, όπως τα διαλυτικά, τα χρώματα, τα βερνίκια, η πίσσα, ο αφρός πολυουραιθάνης κ.ά., δεν παύουν να είναι επικίνδυνα αν και χρησιμοποιούνται χρόνια τώρα.

Σημεία προσοχής

- Ορισμένες χημικές ουσίες είναι εν δυνάμει επικίνδυνες για τον χρήστη.
- Πάνω σε κάθε δοχείο που περιέχει μια χημική ουσία, πρέπει να υπάρχουν οι ετικέτες ασφαλείας για την πληροφόρηση των εργαζομένων.
- Κάθε χημική ουσία εκτός από την σήμανση ασφαλείας πρέπει να συνοδεύεται από την αντίστοιχη κάρτα χημικής ασφαλείας, όπου περιέχονται λεπτομερείς πληροφορίες σχετικά με τους πιθανούς κινδύνους, συμπτώματα, μέτρα πρόληψης και αντιμετώπισης.
- Η παροχή των Μέσων Ατομικής Προστασίας στους εργαζομένους, είναι υποχρέωση του εργοδότη ενώ η χρήση τους, είναι υποχρέωση των εργαζομένων.
- Οι συσκευασίες των χημικών ουσιών πρέπει να ελέγχονται ως προς τη διαρροή.
- Κατά την αποθήκευση των χημικών ουσιών πρέπει να απομακρύνονται τα εύφλεκτα υλικά.
- Σε κάθε εργασιακό χώρο πρέπει να είναι γνωστό το είδος της σκόνης και η συγκέντρωσή της, για να είναι δυνατή η μέριμνα για την προστασία των εργαζομένων.

Πηγή: Το ανωτέρω κείμενο αποτελεί σχετικό απόσπασμα από το [Εκπαιδευτικό Πακέτο "Ασφάλεια και Υγεία στα Τεχνικά Έργα"](#), *Εργονομία επε*, ΑΘΗΝΑ 1997

ΕΚΡΗΚΤΙΚΕΣ ΥΛΕΣ

Οι εκρηκτικές ύλες χρησιμοποιούνται ευρύτατα στα τεχνικά έργα, κυρίως για την εξόρυξη πετρωμάτων κατά τις χωματοουργικές εργασίες των τεχνικών έργων. Οι εργασίες με εκρηκτικές ύλες απαιτούν αυστηρά μέτρα ασφαλείας σε όλες τις φάσεις τους, για την αποφυγή ανεπιθύμητης έκρηξης.

Σημεία προσοχής

- Τα εκρηκτικά πρέπει να τα χειρίζονται μόνον αδειούχοι γομωτές-πυροδότες.
- Οι εκρηκτικές ύλες πρέπει να φέρουν στη συσκευασία σήμανση.
- Τα καψύλια και οι εκρηκτικές ύλες πρέπει να μεταφέρονται και να αποθηκεύονται ξεχωριστά.
- Οι αποθήκες πρέπει να πληρούν τις ελάχιστες προδιαγραφές της νομοθεσίας και για τη μελέτη και κατασκευή τους απαιτείται ειδική άδεια.
- Κατά τη γόμωση των διατρημάτων πρέπει να είναι παρόντες μόνον ο αδειούχος γομωτής-πυροδότης και ο εξουσιοδοτημένος βοηθός του.
- Πριν την πυροδότηση πρέπει να έχει εξασφαλισθεί η μη δυνατότητα πρόσβασης οποιουδήποτε ατόμου στην περιοχή της έκρηξης.
- Απαγορεύεται η άμεση προσέγγιση και οποιαδήποτε εργασία μετά την πυροδότηση, πριν τον έλεγχο από τον αδειούχο γομωτή-πυροδότη.

Πηγή: Το ανωτέρω κείμενο αποτελεί σχετικό απόσπασμα από το [Εκπαιδευτικό Πακέτο "Ασφάλεια και Υγεία στα Τεχνικά Έργα"](#), *Εργονομία επε*, ΑΘΗΝΑ 1997

ΠΥΡΚΑΓΙΑ

Ο κίνδυνος πρόκλησης πυρκαγιάς είναι υπαρκτός στα τεχνικά έργα. Η πιθανότητα του συμβάντος και η σοβαρότητα του κινδύνου, είναι συνάρτηση των συγκεκριμένων συνθηκών του εργοταξίου και ποικίλουν ανάλογα με το είδος του έργου.

Με δεδομένη τη μη μηδενική πιθανότητα ατυχήματος πυρκαγιάς αφενός και τα ανεξέλεγκτα ενδεχομένως αποτελέσματά της (ολική καταστροφή εγκατάστασης, εξοπλισμού και υλικών ή/και θάνατος ανθρώπων), οφείλουν οι Εργοδότες (Ανάδοχοι ή Υπηρεσίες του Δημοσίου) να λαμβάνουν τα απαραίτητα κατά περίπτωση μέτρα για την αποφυγή πρόκλησης πυρκαγιάς (προληπτικά μέτρα) και την καταστολή της (κατασταλτικά μέτρα).

Σημεία προσοχής

- Η πρόληψη υπερέχει της καταστολής.
- Τα αυτόματα συστήματα πυρανίχνευσης/πυρόσβεσης (εφόσον προβλέπονται) πρέπει να εγκαθίστανται και ενεργοποιούνται με την πρόοδο του έργου και όχι μετά την ολοκλήρωσή του.
- Πρέπει να υπάρχουν πυροσβεστικά μέσα για κάθε τύπο πυρκαγιάς.
- Οι οδοί διαφυγής πρέπει να επισημαίνονται και να παραμένουν πάντα καθαροί και ελεύθεροι εμποδίων.
- Η αποθήκευση εύφλεκτων υλικών (αερίων ή υγρών) πρέπει να γίνεται σε ειδικούς χώρους.
- Πρέπει να υπάρχει διαθέσιμο εκπαιδευμένο προσωπικό στην πυρασφάλεια, σε όλες τις βάρδιες.
- Όλα τα μηχανήματα και οχήματα πρέπει να φέρουν κατάλληλο πυροσβεστήρα.
- Απαγορεύεται η χρήση φλόγας χωρίς έγκριση.
- Πρέπει να υπάρχουν ζώνες πυρασφάλειας σε δασικές ή καλλιεργήσιμες εκτάσεις.
- Απαγορεύονται οι φωτιές για θέρμανση του προσωπικού.
- Διακόψτε την τάση σε περίπτωση ηλεκτρικής πυρκαγιάς.
- Απαγορεύονται οι άδειοι πυροσβεστήρες στα πυροσβεστικά σημεία.

Πηγή: Το ανωτέρω κείμενο αποτελεί σχετικό απόσπασμα από το Εκπαιδευτικό Πακέτο "Ασφάλεια και Υγεία στα Τεχνικά Έργα", *Εργονομία επε*, ΑΘΗΝΑ 1997

ΗΛΕΚΤΡΙΚΟ ΡΕΥΜΑ

Το ηλεκτρικό ρεύμα παρουσιάζει πολλούς και μεγάλης σοβαρότητας κινδύνους, ιδιαίτερα στα εργοτάξια τεχνικών έργων, **όπου** οι εγκαταστάσεις είναι προσωρινές, βρίσκονται κατά κανόνα στην ύπαιθρο και το προσωπικό δεν έχει την κατάλληλη εκπαίδευση.

Σημεία προσοχής

- Το ηλεκτρικό ρεύμα παρουσιάζει πολλούς κινδύνους για ατυχήματα. Μπορεί να προκαλέσει πυρκαγιά, έκρηξη, αλλά και αναπηρία, ακόμη και θάνατο.
- Μέτρα ασφαλείας είναι η χρήση χαμηλής τάσης (42 V), η μονωτική θέση, η γείωση και ο διακόπτης διαφυγής.
- Οι εγκαταστάσεις διανομής ενέργειας πρέπει να έχουν καλή γείωση, να έχουν την σωστή θέση στο εργοτάξιο και τα στοιχεία τους να τηρούν τις απαραίτητες αποστάσεις ασφαλείας από το έδαφος.
- Οι κίνδυνοι από τα ηλεκτρικά δίκτυα ποικίλουν ανάλογα με το είδος του δικτύου (εναέριο, υπόγειο ή βοηθητικό).
- Οι πίνακες διανομής και τροφοδοσίας πρέπει να είναι στεγανού τύπου με δυνατότητα ασφάλισης, να είναι γειωμένοι, να έχουν διακόπτη διαφυγής και να συντηρούνται τακτικά.
- Οι χωματουργικές εργασίες πρέπει να εκτελούνται αφού πρώτα έχει ελεγχθεί ο πιθανός κίνδυνος από δίκτυα της ΔΕΗ που βρίσκονται στην θέση του έργου.
- Οι εργασίες που εκτελούνται κοντά σε δίκτυα της ΔΕΗ πρέπει να γίνονται με ιδιαίτερη προσοχή, αφού ο κίνδυνος για πιθανό ατύχημα λόγω επαφής ή προσέγγισης με το δίκτυο είναι μεγάλος.
- Τα φωτιστικά σημεία καθώς και οι ηλεκτρικές συσκευές και μηχανήματα πρέπει να παρέχουν προστασία από πιθανή ηλεκτροπληξία.

Πηγή: Το ανωτέρω κείμενο αποτελεί σχετικό απόσπασμα από το Εκπαιδευτικό Πακέτο "Ασφάλεια και Υγεία στα Τεχνικά Έργα", *Εργονομία επε*, ΑΘΗΝΑ 1997

ΜΗΧΑΝΙΚΟΣ ΕΞΟΠΛΙΣΜΟΣ

Οι παραδοσιακές μέθοδοι εκτέλεσης των τεχνικών έργων εγκαταλείπονται και η εκμηχάνιση των έργων προχωρεί με γοργά βήματα, έχοντας ήδη προσεγγίσει έναν ικανοποιητικό βαθμό στα μεγάλα ιδιωτικά και δημόσια τεχνικά έργα.

Οι Συμβάσεις εκτέλεσης τεχνικών έργων του Δημόσιου τομέα αναφέρουν ως απαραίτητη προϋπόθεση τη διάθεση του απαραίτητου εξοπλισμού εκ μέρους του Αναδόχου του έργου. Ο εξοπλισμός ποικίλει ανάλογα με το είδος των εργασιών, το μέγεθός τους και την ιδιαίτερη δυσκολία τους (τοπικές συνθήκες), με εξαίρεση τον τυπικό εξοπλισμό ο οποίος απαιτείται για τη μεταφορά υλικών και προσωπικού -ο οποίος επίσης ποικίλει.

Οι μηχανές εφευρέθηκαν και χρησιμοποιούνται για να λύνουν προβλήματα. Δυστυχώς η κακή χρήση, ο ακατάλληλος χειρισμός και η πλημμελής συντήρηση σε συνδυασμό με εξωγενείς παράγοντες ως προς το μηχάνημα και το χειριστή, γίνονται αιτία ατυχημάτων.

Σημεία προσοχής

- Ένα μηχάνημα πρέπει να χρησιμοποιείται μόνον για την εργασία(ες) που έχει κατασκευασθεί.
- Απαγορεύεται η υπερφόρτωση μηχανήματος.
- Μόνον αδειούχοι χειριστές επιτρέπεται να χειρίζονται τα μηχανήματα.
- Η άδεια των χειριστών πρέπει να είναι σε ισχύ.
- Απαγορεύεται η χρήση ερπυστριοφόρων μηχανημάτων σε ασφαλτό.
- Η συντήρηση και η τήρηση καρτέλας (βιβλίου) συντήρησης για κάθε μηχάνημα είναι υποχρεωτική.

- Απαγορεύονται οι αυτοσχεδιασμοί στη χρήση και συντήρηση του μηχανήματος.
- Όλα τα μηχανήματα πρέπει να είναι εφοδιασμένα με πυροσβεστήρα και φαρμακείο.
- Όλα τα συστήματα ασφαλείας πρέπει να λειτουργούν καλώς.
- Ο εξοπλισμός των ανυψωτικών μηχανημάτων πρέπει να αναγράφει το φορτίο ανύψωσης.
- Πιστοποιητικό ανυψωτικής ικανότητας απαιτείται για όλους τους γεραμούς.
- Η θέση του μηχανήματος δεν πρέπει να είναι επισφαλής για το ίδιο και για τρίτους.
- Όλα τα ΜΕ πρέπει να είναι εφοδιασμένα με άδεια λειτουργίας και πινακίδα "ΜΕ".
- Η καρότσα των αυτοκίνητων φορητών πρέπει να είναι σκεπασμένη όταν μεταφέρεται άμμος ή 3Α.
- Η επιθεώρηση των ανυψωτικών μηχανημάτων είναι υποχρεωτική και πρέπει να καταγράφεται.
- Ειδικά μέτρα πρέπει να λαμβάνονται λόγω εναέριων αγωγών ενέργειας και τηλεπικοινωνιών.
- Προσοχή στα υπόγεια δίκτυα κατά την εκσκαφή τάφρων.
- Ο εξοπλισμός ανύψωσης (σαμπάνια, μάντες, συρματόσχοινα) πρέπει να είναι σε καλή κατάσταση. Η επιθεώρησή του είναι υποχρεωτική πριν από τη χρήση του.

Πηγή: Το ανωτέρω κείμενο αποτελεί σχετικό απόσπασμα από το Εκπαιδευτικό Πακέτο "Ασφάλεια και Υγεία στα Τεχνικά Έργα", *Εργονομία επε*, ΑΘΗΝΑ 1997

ΔΙΑΚΙΝΗΣΗ ΦΟΡΤΙΩΝ

Η ανύψωση και η μεταφορά φορτίων στα εργοτάξια κατά κανόνα γίνονται με χρήση μηχανικών μέσων (γερανοί, παλάγκα, βαρούλκα κλπ), εν τούτοις εξακολουθούν να υπάρχουν περιπτώσεις όπου γίνονται χειρωνακτικά. Οι χειρωνακτικές εργασίες (ανύψωση, μεταφορά, έλξη, ώθηση ή απόθεση φορτίων), έχουν ως συνήθεις συνέπειες:

- Κόπωση των εργαζομένων.
- Καταπόνηση της σπονδυλικής στήλης των εργαζομένων.
- Ατυχήματα.
- Καθυστέρηση της παραγωγής.

Για να γίνει αντιληπτό το μέγεθος του προβλήματος κατά τη χειρωνακτική διακίνηση φορτίων, αρκεί να αναφερθεί ότι στη Μ. Βρετανία το 12,5% των εργατικών τραυματισμών οφείλεται στην υπερπροσπάθεια των εργαζομένων. Από αυτούς τους τραυματισμούς, το 74% προκλήθηκε κυρίως από ανύψωση φορτίων, ενώ ως συνέπεια αυτών το 61% των εργαζομένων παρουσίασε σοβαρά προβλήματα στην μέση.

Η χρήση μηχανικών μέσων κάνει την εργασία πιο εύκολη και πιο αποδοτική, παρόλο που σε ορισμένες περιπτώσεις μπορεί να προκληθούν ατυχήματα, όπως όταν η λειτουργία του μηχανήματος δεν είναι καλή ή όταν δεν τηρούνται οι κανόνες ασφαλείας κατά τη χρήση του.

Σημεία προσοχής

- Η διακίνηση φορτίων με μηχανικά μέσα πρέπει να προτιμάται σε σχέση με την χειρωνακτική διακίνηση φορτίων, όπου είναι εφικτή.
- Απαραίτητη είναι η εκ του νόμου πρόληψη των πιθανών ατυχημάτων που μπορεί να προκληθούν κατά την εργασία. Πρέπει να υπάρχει όμως και προληπτικός σχεδιασμός κανόνων από τον εργοδότη για την αποφυγή τυχαίων συμβάντων, όπως και κατάλληλη οργάνωση των θέσεων εργασίας.
- Πρέπει να τηρούνται οι βασικοί κανόνες που διέπουν την ασφαλή λειτουργία και χρήση των μηχανικών μέσων (συσκευές ανύψωσης, οχήματα, χωματουργικά μηχανήματα κτλ).
- Πρέπει να προβλέπονται κατά περίπτωση προληπτικά μέτρα ασφαλείας για τη χειρωνακτική διακίνηση φορτίων, προκειμένου να αποφεύγονται τυχόν μελλοντικά ατυχήματα.

Πηγή: Το ανωτέρω κείμενο αποτελεί σχετικό απόσπασμα από το Εκπαιδευτικό Πακέτο "Ασφάλεια και Υγεία στα Τεχνικά Έργα", *Εργονομία επε*, ΑΘΗΝΑ 1997
ΕΚΣΚΑΦΕΣ

Στα περισσότερα τεχνικά έργα απαιτούνται εργασίες εκσκαφών. Οι συνδεδεμένοι κίνδυνοι με τις εργασίες εκσκαφών είναι σημαντικοί, αρκεί να σημειωθεί ότι η υποχώρηση ενός μόνον κυβικού μέτρου εδάφους αντιστοιχεί περίπου σε 1,2 - 1,5 τόνους βάρος.

Σημεία προσοχής

- Πριν την εκσκαφή απαιτείται έρευνα του εδάφους.
- Πριν την εκσκαφή απαιτείται έρευνα των υπογείων δικτύων.
- Η αντιστήριξη πρέπει (αν απαιτείται) να τοποθετείται έγκαιρα.
- Οι εκσκαφές πρέπει να περιφράσσονται κατάλληλα και πλήρως.
- Εξοδοί από τις εκσκαφές (πχ σκάλες), πρέπει να υπάρχουν σε αποστάσεις μικρότερες των 24m μεταξύ τους.
- Ο φωτισμός και ο αερισμός βάθρων τάφρων πρέπει να ελέγχεται.
- Απαιτείται έλεγχος των εκσκαφών μετά από κάθε βροχόπτωση.
- Απαγορεύονται αποθέσεις υλικών και εργαλείων σε απόσταση μικρότερη των 60cm από το χείλος του πρανούς.
- Καμία εκσκαφή δεν είναι ασφαλής.
- Απαγορεύεται η εργασία σε τάφρους όταν έχουν πλημμυρίσει.
- Επιβάλλεται πρόβλεψη απορροής ομβρίων.
- Απαιτείται αντιστήριξη όλων των καθέτων στοιχείων ή μετάθεσή τους, όπου κινδυνεύουν από την εκσκαφή.
- Απαιτείται ασφαλής γεφύρωση τάφρων για τη διέλευση οχημάτων και πεζών.
- Απαγορεύεται η υποσκαφή μηχανημάτων
- Απαγορεύεται η εργασία στο πόδι του πρανούς βαθιών εκσκαφών, αν δεν ληφθούν ειδικά μέτρα.
- Η περιφράξη των εκσκαφών πρέπει να γίνεται σε κατάλληλη απόσταση από το χείλος του πρανούς.

Πηγή: Το ανωτέρω κείμενο αποτελεί σχετικό απόσπασμα από το [Εκπαιδευτικό Πακέτο "Ασφάλεια και Υγεία στα Τεχνικά Έργα"](#), *Εργονομία επε*, ΑΘΗΝΑ 1997

ΕΡΓΑΣΙΕΣ ΜΕ ΙΚΡΙΩΜΑΤΑ

Τα ικρίωματα χρησιμοποιούνται κατά την εκτέλεση εργασιών σε ύψος στα τεχνικά έργα. Οι σοβαροί κίνδυνοι που ενέχουν οι εργασίες αυτές απαιτούν την τήρηση αυστηρών κανόνων ασφαλείας. Το είδος του ικριώματος που χρησιμοποιείται σε κάθε περίπτωση, εξαρτάται κύρια από το ύψος εκτέλεσης των εργασιών.

Σημεία προσοχής

- Ανάλογα με το ύψος εκτέλεσης της εργασίας πρέπει να χρησιμοποιείται το κατάλληλο ικρίωμα.
- Για τα σταθερά ικρίωματα συντάσσεται υπεύθυνη δήλωση, μετά από έλεγχο και πριν την έναρξη των εργασιών, από τον επιβλέποντα μηχανικό και τον κατασκευαστή, η οποία κατατίθεται στην Επιθεώρηση Εργασίας.
- Τα μεταλλικά ικρίωματα πρέπει να φέρουν τα πιστοποιητικά ελέγχου και να συναρμολογούνται σύμφωνα με τις οδηγίες του κατασκευαστή.
- Η συναρμολόγηση και αποσυναρμολόγηση των ικριωμάτων πρέπει να γίνεται από εξειδικευμένο τεχνικό προσωπικό.
- Τα ικρίωματα δεν πρέπει να αποσυναρμολογούνται εν μέρει κατά την πρόοδο των εργασιών.
- Τα υλικά κατασκευής των ικριωμάτων πρέπει να είναι ανθεκτικά και καλά συντηρημένα.
- Τα ικρίωματα πρέπει να στηρίζονται με ασφαλή τρόπο στο έδαφος.
- Τα σταθερά ικρίωματα πρέπει να δένονται με ασφαλή τρόπο στην οικοδομή.
- Τα δάπεδα εργασίας πρέπει να έχουν πλάτος το ελάχιστον 60cm και να αποτελούνται από τρία μαδέρια.
- Τα δάπεδα των ικριωμάτων δεν πρέπει να υπερφορτώνονται.
- Η σύνδεση των στοιχείων των ικριωμάτων πρέπει να γίνεται με τον τρόπο που περιγράφει η νομοθεσία.
- Πρέπει να υπάρχουν οπωσδήποτε χιαστί αντηρίδες.
- Πρέπει να υπάρχει σε κάθε δάπεδο εργασίας κουπαστή (σε ύψος 1m), παράλληλη σανίδα στο μεσοδιάστημα και θωράκιο (σοβατεπί).

Πηγή: Το ανωτέρω κείμενο αποτελεί σχετικό απόσπασμα από το Εκπαιδευτικό Πακέτο "Ασφάλεια και Υγεία στα Τεχνικά Έργα", *Εργονομία επε*, ΑΘΗΝΑ 1997

ΣΚΥΡΟΔΕΤΗΣΕΙΣ

Σε όλα σχεδόν τα τεχνικά έργα υπάρχουν εργασίες σκυροδέτησης, είτε αυτές είναι ένας τοίχος αντιστήριξης είτε ο φέρων οργανισμός ενός κτιρίου. Οι εργασίες αυτές, είναι εκείνες που από τη φύση τους οργανώνουν την μορφή του εργοταξίου. Πρόκειται δηλαδή για εκείνες τις κτιριακές κατασκευές, όπως για παράδειγμα, μια κλίμακα, που δημιουργούν προσβάσεις στα διάφορα επίπεδα εργασιών.

Στις εργασίες σκυροδέτησης, χρησιμοποιείται ένας μεγάλος αριθμός ανειδίκευτων εργατών, οι οποίοι εργάζονται υπό την καθοδήγηση ειδικευμένων τεχνιτών, γεγονός το οποίο καθιστά κρισιμότερη την ασφάλεια στις εργασίες αυτές.

Σημεία προσοχής

- Ο ξυλότυπος είναι μια πρόχειρη κατασκευή και η υπερφόρτωσή του τοπικά, εγκυμονεί κινδύνους κατάρρευσης.
- Τα Μέσα Ατομικής Προστασίας που πρέπει να χρησιμοποιούν κατά τις εργασίες καλουπώματος οι εργαζόμενοι, εκτός του κράνους, πρέπει να είναι κατάλληλα επιλεγμένα για να προστατεύουν τα άνω και κάτω άκρα.
- Κατά τη φορτοεκφόρτωση του οπλισμού για το σιδέρωμα, πρέπει να απαγορεύεται η διέλευση οποιουδήποτε κάτω από τα ανυψωμένα φορτία.
- Τα κινούμενα μέρη των μηχανών που χρησιμοποιούνται για κοπή ή κάμψη του οπλισμού, πρέπει να φέρουν τους κατάλληλους προφυλακτήρες για την αποφυγή ατυχημάτων.
- Κατά τις εργασίες σκυροδέτησης δεν πρέπει να μετακινείται κανείς, κάτω ή κοντά στον ξυλότυπο.
- Τα πιτσιλίσματα από νωπό σκυρόδεμα πρέπει να απομακρύνονται γρήγορα από τα σημεία διέλευσης των πεζών, για να μην προκληθούν ατυχήματα.

Πηγή: Το ανωτέρω κείμενο αποτελεί σχετικό απόσπασμα από το Εκπαιδευτικό Πακέτο "Ασφάλεια και Υγεία στα Τεχνικά Έργα", *Εργονομία επε*, ΑΘΗΝΑ 1997

ΠΑΡΑΡΤΗΜΑ [II] :ΧΡΗΣΙΜΕΣ ΟΔΗΓΙΕΣ ΓΙΑ ΤΟΥΣ ΕΡΓΑΖΟΜΕΝΟΥΣ

ΟΔΗΓΙΑ 1.
ΑΣΦΑΛΗΣ ΕΡΓΑΣΙΑ ΚΑΤΑ ΤΗΝ ΔΙΑΚΙΝΗΣΗ
ΦΟΡΤΙΩΝ

Οδηγίες για Ασφαλή Ανύψωση Φορτίων

Η ανύψωση φορτίων είναι μία ιδιαίτερα επικίνδυνη εργασία και από τις συχνότερες αιτίες πρόκλησης ατυχημάτων. Για αυτό, εφάρμοσε τις παρακάτω οδηγίες:

1. Ελεγξε εάν οι αρτάνες που χρησιμοποιείς (συρματόσχοινα, αλυσίδες, φασκίες ή σχοινιά) είναι σε καλή κατάσταση και ότι ο γάντζος διαθέτει ασφάλεια. Αν διαπιστώσεις φθορές ή κάποιο ελάττωμα ανάφερε το αμέσως στον προϊστάμενο σου ώστε να αντικατασταθεί.
2. Γενικά να αποφεύγεις να χρησιμοποιείς αρτάνες από ινώδες σχοινί γιατί η αντοχή του ποικίλει σημαντικά, ανάλογα με το υλικό που είναι κατασκευασμένο.
3. Αν διαπιστώσεις ότι ο χειριστής του ανυψωτικού μηχανήματος δεν είναι κάτοχος αδείας, ή αντιληφθείς ότι ο χειριστής δεν βρίσκεται σε καλή φυσική κατάσταση λόγω κατανάλωσης οινοπνευματωδών ποτών, χρήσης φαρμάκων ή κάποιου εμφανούς προβλήματος υγείας ανάφερε το αμέσως στον προϊστάμενο σου.
4. Μην χρησιμοποιείς αυτοσχεδιασμούς κατά την πρόσδεση του φορτίου όπως συρματόσχοινα, σχοινιά ή αλυσίδες που έχουν δεθεί κόμπο για να κοντύνουν, αλλά κατάλληλα ναυτικά κλειδιά.
5. Εάν αναρτάς κάποιο φορτίο που αποτελείται από επί μέρους τμήματα φρόντισε να είναι δεμένα σωστά και ασφαλισμένα για να αποφύγεις την πτώση τους από τυχαία κίνηση. Να ζητάς πάντα από τον προϊστάμενο σου να ελέγχει την ανάρτηση.
6. Να χρησιμοποιείς γάντια για την προστασία των χεριών σου από αιχμηρές γωνίες του φορτίου ή από θραυσμένα σύρματα του συρματόσχοινου.
7. Κατά την ανάρτηση φορτίου με σχοινιά ή φασκίες να φροντίζεις πριν την χρήση τους να μην είναι στριμμένα.
8. Η αρτάνη πρέπει να εφαρμόζεται στη βάση του αγκίστρου και όχι στη μύτη του, ώστε να αποφεύγεται η ακούσια μετατόπιση του φορτίου κατά την ανύψωση.
9. Τα φορτία πρέπει να ανυψώνονται πάντα κατακόρυφα.
10. Απαγορεύεται οποιαδήποτε επαφή με διακινούμενο φορτίο, πριν αυτό εδρασθεί και ακινητοποιηθεί με ασφάλεια στο χώρο μεταφοράς του. Να χρησιμοποιείς “αέρηδες” (2 σχοινιά) για την καθοδήγηση του φορτίου κατά την ανύψωση και την μετακίνησή του
11. Μη στέκεσαι κάτω από ανυψωμένο φορτίο και φρόντιζε πάντα να σε βλέπει ο χειριστής.
12. Αν ο χειριστής δεν έχει καλή ορατότητα σε κάποιο τμήμα της διαδρομής του φορτίου ή του προσωπικού εργασίας πρέπει να υπάρχει έμπειρος κουμανταδόρος για να τον καθοδηγήσει.

Κανέναν, εκτός από πρόσωπα που έχουν την κατάλληλη εμπειρία και εκπαίδευση δεν πρέπει να κάνει σήματα καθοδήγησης στους χειριστές ανυψωτικών μηχανημάτων.

13. Να αποφεύγεις να εργάζεσαι ή να κινείσαι μέσα στην ακτίνα δράσης του γερανού.
14. Οι εργασίες πρέπει να διακόπτονται εάν υπάρχουν αντίξοες συνθήκες, όπως δυνατός άνεμος, κακή ορατότητα, βροχή κ.λπ.
15. Απαγορεύεται αυστηρά στο προσωπικό να μετακινείται αναρτημένο σε συρματοσχοίνα, άγκιστρα, κάδους, περόνες, μπούμες ή πάνω σε φορτία.

Οδηγίες για Ασφαλή Χειρωνακτική Διακίνηση Φορτίων

Η χειρωνακτική διακίνηση φορτίων είναι από τις συχνότερες αιτίες πρόκλησης ατυχημάτων και βλάβης της υγείας. Για αυτό, εφάρμοσε τις παρακάτω οδηγίες:

- Να χρησιμοποιείς φόρμα εργασίας χωρίς ελεύθερα άκρα που μπορεί να σκαλώσουν κάπου την ώρα της μεταφοράς
- Να χρησιμοποιείς γάντια εργασίας και υποδήματα ασφαλείας με μεταλλική προστασία δακτύλων και αντιολισθητική σόλα
- Αν υπάρχει κίνδυνος πρόσκρουσης ή πτώσης αντικειμένων να χρησιμοποιείς κράνος.
- Όταν το φορτίο είναι βαρύ ζήτησε βοήθεια από δεύτερο άτομο. Η χειρωνακτική μεταφορά φορτίων κρύβει πολλούς κινδύνους
- Κατά την ανύψωση φορτίων πρέπει να εφαρμόζεις τις ακόλουθες αρχές:
 - η σπονδυλική στήλη πρέπει να βρίσκεται σε όρθια θέση
 - τα πόδια να είναι λυγισμένα, ανοιχτά, το φορτίο να βρίσκεται ανάμεσά τους και το ένα πέλμα να εφάπτεται στο έδαφος
 - να τοποθετείς το σώμα σου όσο πιο κοντά στο προς ανύψωση βάρος
 - το σημείο λαβής πρέπει να κρατιέται σταθερά και με ασφάλεια
 - πρέπει να αποφεύγονται οι περιστροφικές κινήσεις του κορμού του σώματος

Ιδιαίτερη σημασία κατά την ανύψωση φορτίων, έχει το ύψος ανύψωσης του φορτίου. Συγκεκριμένα συνιστάται:

- μεταφορά από το δάπεδο μέχρι του ύψους των γονάτων
- μεταφορά από το ύψος των γονάτων μέχρι του ύψους των αγκώνων
- μεταφορά από το ύψος των αγκώνων μέχρι το ύψος των ώμων.
- Μεγαλύτερο ύψος ανύψωσης σημαίνει περισσότερο επίπονη προσπάθεια, άρα και πιο επικίνδυνη.
- Κατά τη μεταφορά των φορτίων, πρέπει να εφαρμόζονται οι ακόλουθες αρχές:
 - Οι διαδρομές πρέπει να ελέγχονται, πριν τη μεταφορά, για τυχόν ύπαρξη μικροπαγίδων και ο φωτισμός να είναι επαρκής.
 - Αν ένα φορτίο μεταφέρεται από περισσότερα από ένα άτομα, πρέπει να συντονίζονται οι κινήσεις τους. Αν τα άτομα είναι περισσότερα από τρία, πρέπει να διατάσσονται καθ' ύψος. Το ψηλότερο από αυτά δεν πρέπει να βρίσκεται ποτέ στη μέση.
 - Το φορτίο πρέπει να κρατιέται κάθετα ως προς το κέντρο βάρους του, με τέτοιο τρόπο ώστε να περιορίζονται οι προσπάθειες για να κρατηθεί σε ισορροπία.

- Απαγορεύεται η ρίψη υλικών από ψηλά εκτός αν υπάρχει επιτηρητής που θα φροντίζει να αποκλειστεί ο επικίνδυνος χώρος, θα προσέχει να μην πλησιάσει κανείς και θα κανονίζει πότε θα αρχίζει ή ρίψη.

ΟΔΗΓΙΑ 2.

ΑΣΦΑΛΗΣ ΧΡΗΣΗ ΦΟΡΗΤΩΝ ΚΛΙΜΑΚΩΝ (ΤΥΠΟΥ-Λ)

Όταν απαιτείται εργασία σε ύψος, οι φορητές κλίμακες δεν πρέπει να θεωρούνται ως υποκατάστατο των σκαλωσιών, σε περιπτώσεις όπου:

- η εργασία απαιτεί δραστηριότητες μεγάλου χρονικού διαστήματος ή πολλών δραστηριοτήτων
- η εργασία απαιτεί χειρισμό ογκωδών ή βαριών αντικειμένων
- ο χειριστής εργάζεται μόνος του.

Κατά τη χρήση φορητών κλιμάκων τύπου-Λ, οι παρακάτω πρακτική ασφαλείας πρέπει να λαμβάνεται υπόψη:

1. Οι κλίμακες πρέπει να έχουν σήμανση CE από τον κατασκευαστή.
2. Οι κλίμακες πρέπει να βρίσκονται σε καλή κατάσταση και να ελέγχονται πριν τη χρήση.
3. Οι κλίμακες δεν πρέπει να δέχονται βάρος μεγαλύτερο από αυτό για το οποίο έχουν κατασκευαστεί ούτε να ξεπερνούν τις δυνατότητες που έχουν καθοριστεί από τον κατασκευαστή.
4. Οι κλίμακες πρέπει να χρησιμοποιούνται μόνο για τον σκοπό για τον οποίο έχουν σχεδιαστεί.
5. Οι κλίμακες πρέπει να χρησιμοποιούνται μόνο σε σταθερές και επίπεδες επιφάνειες εκτός εάν έχουν εξασφαλιστεί για την αποφυγή τυχαίας μετακίνησης. Ο χώρος γύρω από την κορυφή και την βάση της κλίμακας πρέπει να διατηρείται καθαρός.
6. Οι κλίμακες δεν πρέπει να χρησιμοποιούνται σε ολισθηρές επιφάνειες εκτός εάν έχουν εξασφαλιστεί ώστε να αποφευχθεί τυχαία μετακίνηση.
7. Όταν οι κλίμακες τοποθετούνται σε χώρους που είναι διάδρομοι, πόρτες κ.λπ. ή σε σημεία όπου μπορεί να μετακινηθούν λόγω των εκτελούμενων εργασιών ή κυκλοφορίας, τότε ένα δεύτερο άτομο πρέπει να βρίσκεται κοντά στη σκάλα ώστε να αποφευχθεί τυχαία μετακίνηση. Σε ορισμένες περιπτώσεις, μια οριοθέτηση είναι αρκετή ώστε να διατηρήσει την κυκλοφορία και τις εκτελούμενες εργασίες μακριά από την κλίμακα.
8. Οι μεταλλικές φορητές κλίμακες δεν πρέπει να χρησιμοποιούνται για εργασίες με ηλεκτρικό ρεύμα ή σε σημεία που μπορούν να έλθουν σε επαφή ηλεκτρικό ρεύμα.
9. Οι κλίμακες πρέπει πάντα να ανοίγουν πλήρως και να ενεργοποιείται ο μηχανισμός σταθεροποίησης.
10. Οι χειριστές δεν πρέπει να ανεβαίνουν ψηλότερα από το δεύτερο σκαλοπάτι από την κορυφή.
11. Οι χειριστές δεν πρέπει να προσπαθούν να φτάσουν σε σημεία πιο μακριά από το μήκος του τεντωμένου χειριού τους εκατέρωθεν της κλίμακας. Εάν απαιτείται να φτάσουν πιο μακριά είναι προτιμότερο να μετακινήσουν την κλίμακα.
12. Τα εργαλεία χειρός και άλλα υλικά μπορεί να γίνουν επικίνδυνα εκτός εάν ακολουθηθούν ασφαλείς πρακτικές. Τοποθετώντας τα εργαλεία σε θήκη τα χέρια του χειριστή είναι ελεύθερα για να ανέβει στην κλίμακα.
13. Όταν ο χειριστής ανεβαίνει ή κατεβαίνει τη κλίμακα πρέπει έχει πρόσωπο προς τα σκαλοπάτια.

Σημείωση: Ο παραπάνω κατάλογος πιθανών επικίνδυνων καταστάσεων δεν ναι εξαντλητικός. Ειδικά μέτρα πρέπει να ληφθούν για ειδικές συνθήκες εργασίας.

ΟΔΗΓΙΑ 3.

ΥΠΑΙΘΡΙΕΣ ΕΡΓΑΣΙΕΣ ΣΕ ΣΥΝΘΗΚΕΣ ΚΑΥΣΩΝΑ.

Οι οδηγίες αυτές ενδιαφέρουν όλους τους εργαζόμενους που απασχολούνται σε υπαίθριες εργασίες.

Θερμική καταπόνηση εργαζομένου εμφανίζεται όταν το άμεσο περιβάλλον εργασίας του είναι πολύ θερμό και σε συνδυασμό με κοπιαστική ή μη εργασία μπορεί να επιφέρει σημαντική μείωση παραγωγικότητας ή μείωση της προσοχής που απαιτείται για την αποφυγή ατυχήματος ή αίσθηση

δυσανεξίας ή ακόμη και βλάβη στην υγεία του εργαζομένου. Τέτοια κατάσταση μπορεί να υπάρξει σαν συνέπεια καύσωνος της καλοκαιρινής περιόδου.

Καύσωνας είναι το μετεωρολογικό φαινόμενο όπου η θερμοκρασία του αέρα που περιβάλλει το χώρο εργασίας είναι δυνατόν να προκαλέσει κατάσταση θερμικής καταπόνησης, και αναγγέλλεται από την Εθνική Μετεωρολογική Υπηρεσία.

Οι παράγοντες που καθορίζουν τη θερμική καταπόνηση είναι :

- Θερμοκρασία ξηρού θερμομέτρου
- Σχετική υγρασία
- Ταχύτητα αέρα
- Ακτινοβολία
- Βαρύτητα εργασίας
- Ενδυμασία
- Εγκλιματισμός εργαζομένου: είναι η φυσιολογική διαδικασία που επιτρέπει την προσαρμογή στο θερμό περιβάλλον μέσω της μείωσης του βασικού μεταβολισμού, της αύξησης της εφίδρωσης και της μείωσης απώλειας ηλεκτρολυτών (άλατα) με τον ιδρώτα. Ο εγκλιματισμός επιτυγχάνεται εντός 7-10 ημερών.
- Κατάσταση της υγείας του.

ΚΙΝΔΥΝΟΙ ΑΠΟ ΤΟΝ ΚΑΥΣΩΝΑ

- Μυϊκές συσπάσεις (κράμπες των θερμαστών). Παρατηρούνται σε άτομα που εργάζονται σε χώρους με υψηλή θερμοκρασία. Προκαλείται από την έντονη απώλεια αλάτων και υγρών λόγω εφίδρωσης. Εμφανίζονται εντονότερα αν ο εργαζόμενος έχει πιει πολύ νερό χωρίς όμως να αναπληρώνει και τα άλατα. Η πάθηση δεν θεωρείται επικίνδυνη. Εμφανίζεται απότομα και έχει τα ακόλουθα συμπτώματα:
 - Εντονοι πόνοι και σπασμοί των κοιλιακών και σκελετικών μυών
 - Το δέρμα είναι υγρό και ωχρό.
- Θερμική εξάντληση (κατάρρευση από τη ζέστη). Παρατηρείται συχνότερα σε άτομα που δεν είναι συνηθισμένα να εργάζονται σε περιβάλλον θερμό και υγρό. Προκαλείται από την υπερβολική απώλεια νερού και άλατος από το σώμα. Συμπτώματα:
 - Εξάντληση, ατονία, αδυναμία και ανησυχία του πάσχοντος
 - Κεφαλαλγία, κούραση, ίλιγγος, ναυτία
 - Οραση θολή
 - Πρόσωπο ωχρό, δέρμα κρύο και κολλώδες, άφθονη εφίδρωση
 - Αναπνοή γρήγορη και επιπόλαιη
 - Σφυγμός γρήγορος και αδύνατος
 - Θερμοκρασία φυσιολογική ή πέφτει
 - Επώδυνοι μυϊκοί σπασμοί των κάτω άκρων και της κοιλιάς
 - Η κατάσταση μπορεί να φθάσει μέχρι και λιποθυμία
 - Η κατάσταση χειροτερεύει αν εμφανιστούν διάρροια και εμετοί.
- Θερμοπληξία. Παρατηρείται σε άτομα που έχουν εκτεθεί σε περιβάλλον πολύ θερμό και υγρό για μεγάλο χρονικό διάστημα. Προκαλείται από άνοδο της θερμοκρασίας του σώματος λόγω αδυναμίας αποβολής θερμότητας όταν η εφίδρωση εμποδίζεται. Εμφανίζεται αιφνίδια με τα εξής συμπτώματα:
 - Εξάντληση και ανησυχία του πάσχοντος
 - Κεφαλαλγία, ίλιγγος και υπερβολική αίσθηση ζέστης
 - Έντονη δίψα και ξηροστομία
 - Δέρμα ζεστό, κόκκινο (έξαψη) και ξηρό
 - Σε σοβαρές περιπτώσεις εμφανίζονται ερυθρά αιμοραγούντα στίγματα
 - Σφυγμός ταχύς και έντονος
 - Πίεση ελάχιστη ανεβασμένη

- Αναπνοή γρήγορη βαθιά και θορυβώδης
- Μυϊκές συσπάσεις, κράμπες, παροξυσμοί και εμετός
- Αιφνίδια απώλεια συνειδήσεως, που γρήγορα γίνεται βαθιά
- Κώμα, θάνατος.

ΟΜΑΔΕΣ ΕΡΓΑΖΟΜΕΝΩΝ ΥΨΗΛΟΥ ΚΙΝΔΥΝΟΥ

Η ανοχή στο θερμικό στρες είναι μειωμένη στους εργαζόμενους που παρουσιάζουν κάποιο από τα κατωτέρω προβλήματα υγείας:

- Καρδιοπάθειες
- Πνευμονοπάθειες (ορισμένες)
- Γενικά νοσήματα
- Σακχαρώδης διαβήτης
- Χρόνια νεφρική ανεπάρκεια
- Διαταραχές ηπατικής λειτουργίας
- Δυσλειτουργία του θυρεοειδούς
- Μη ελεγχόμενη υπέρταση
- Αναιμία (συγγενείς αιμοσφαιρινοπάθειες)
- Ψυχικά νοσήματα υπό θεραπεία
- Νοσήματα του κεντρικού νευρικού συστήματος
- Δερματοπάθειες μεγάλης έκτασης
- Παχυσαρκία (30% πάνω από το κανονικό βάρος).
- Λήψη ορισμένων φαρμάκων
- Γενικές καταστάσεις
- Γυναίκες σε περίοδο κύησης
- Εργαζόμενοι που δεν έχουν εγκλιματισθεί (π.χ. νέοι εργαζόμενοι, άτομα που επιστρέφουν από ασθένεια ή διακοπές).

ΟΔΗΓΙΕΣ ΠΡΟΦΥΛΑΞΗΣ

- Ισορροπία υγρών και αλάτων
 - Αφθονο δροσερό νερό, περισσότερο από όσο διψάς.
 - Αν δεν έχεις εγκλιματισθεί και ιδρώνεις πολύ ρίχνε αλάτι στο νερό σου (με τη μύτη ενός κουταλιού σ' ένα μπουκάλι του λίτρου).
 - Μη τρώς λιπαρά και βαριά γεύματα και μη καταναλώνεις οινόπνευματώδη.
 - Τρώγε φρούτα και λαχανικά.
- Ενδυμασία
 - Τα ρούχα σου να διευκολύνουν τον αερισμό του σώματος σου, να επιτρέπουν την εξάτμιση του ιδρώτα, να είναι ελαφρά, άνετα και πορώδη (βαμβακερά).
 - Αν δουλεύεις στον ήλιο ή κοντά σε ακτινοβολούσες επιφάνειες, φρόντισε να μην αφήνεις ακάλυπτο το σώμα σου.
 - Κάνε χρήση του συστήματος ψύξης αν αυτό διατίθεται.
- Υπαίθριες εργασίες
 - Μην εργάζεσαι μισόγυμνος στον ήλιο.
 - Να προσπαθείς να εργάζεσαι περισσότερο στη σκιά.
 - Φόρα πάντα καπέλο ή το κράνος στο κεφάλι. Σε προστατεύει και από ηλίαση.
 - Να εργάζεσαι πιο παραγωγικά τις πρωινές ώρες.
- Εγκλιματισμός
 - Δώσε την ευκαιρία στον εαυτό σου να προσαρμοστεί στη ζέστη. Σε λίγες μέρες θα νοιώθεις καλύτερα.
 - Πιθανώς να νοιώσεις κάποια δυσφορία αν επιστρέψεις από άδεια ή ακόμη και από Σαββατοκύριακο. Γι' αυτό πρόσεχε περισσότερο.
- Α' ΒΟΗΘΕΙΕΣ : Αν δεις κάποιον με συμπτώματα όπως: δυσφορία, εξάντληση, ίλιγγο, κράμπες κ.λπ. κάλεσε αμέσως σε ιατρική βοήθεια. Μέχρι να έλθει βοήθεια κάνε τα ακόλουθα :

- Εάπλωσε τον άρρωστο σε σκιά και σε δροσερό μέρος. Βγάλε τα πολλά ρούχα.
- Ψύξε του το σώμα με δροσερό νερό ή βρεγμένα ρούχα.
- Φτιάξε αλατούχο δροσερό νερό (ένα κουταλάκι αλάτι σε κάθε ποτήρι νερό) και δίνε στον άρρωστο μισό ποτήρι κάθε τέταρτο της ώρας επί μία ώρα ή μέχρι να εξαφανιστούν τα συμπτώματα. Επιπλέον δίνε του άφθονο δροσερό νερό, γουλιά-γουλιά.
- Αν λιποθυμήσει βάλε τον σε ασφαλή θέση ανάντησης (μπρούμυτα με το κεφάλι προς την πλευρά όπου το χέρι και το πόδι πρέπει να είναι αναδιπλωμένα).

Σχετική Εγκύκλιος 130329/95 “Αντιμετώπιση της θερμικής καταπόνησης των εργαζομένων κατά το θέρος”

Σημείωση: Οι ανωτέρω οδηγίες είναι επιπλέον των οργανωτικών μέτρων (διαλείμματα ή/και παύση εργασίας) που ενδεχόμενα να πρέπει να ληφθούν από την Διεύθυνση του Εργοταξίου, ύστερα από σχετική υπόδειξη του Τεχνικού Ασφαλείας.

ΟΔΗΓΙΑ 4.

ΚΑΡΚΙΝΟΣ ΤΟΥ ΔΕΡΜΑΤΟΣ ΠΟΥ ΠΡΟΚΑΛΕΙΤΑΙ ΑΠΟ ΠΙΣΣΑ ΚΑΙ ΠΑΡΑΓΩΓΑ ΤΗΣ

Τα άτομα που εργάζονται, ή που έχουν εργαστεί, με πίσσα μερικές φορές εμφανίζουν σπύλους (μοιάζουν με κρεατοελιές) στο πρόσωπό τους, το λαιμό, τα χέρια ή το όσχεο (ο θύλακας που περιέχει τους όρχεις). Μπορεί να εμφανίσετε σπύλους μετά από μερικούς μόνο μήνες εργασίας με πίσσα, αλλά συνήθως οι σπύλοι αναπτύσσονται μετά από κάποια χρόνια.

Υπάρχουν διάφορα είδη σπύλων προερχόμενα από έκθεση σε πίσσα, αλλά ένα από αυτά αποτελεί μια μορφή καρκίνου και δεν θα εξαφανιστεί χωρίς θεραπεία. Θεραπεύεται πάντως εύκολα με κατάλληλη αγωγή.

Εάν δουλεύοντας έρχεστε σε επαφή με πίσσα ή παράγωγά της και εμφανίσετε σπίλο ή μικρό ερεθισμό ο οποίος δεν επουλώνεται, συμβουλευτείτε το γιατρό σας. Εάν εμφανιστεί στο όσχεο υπάρχει σοβαρός κίνδυνος και οποιαδήποτε καθυστέρηση είναι επικίνδυνη.

Το όσχεο κινδυνεύει ιδιαίτερα. Εξετάστε το κάθε φορά που κάνετε μπάνιο. Εάν αισθανθείτε ένα τμήμα σκληρού δέρματος ή ένα μικρό εξόγκωμα, αυτό μπορεί να είναι ένας επικίνδυνος σπίλος. Επισκεφθείτε αμέσως τον γιατρό σας.

Αν δουλεύετε ή δουλεύατε με πίσσα προσέξτε για σπύλους. Μπορεί να δουλεύατε για χρόνια με πίσσα χωρίς να εμφανίσετε κάποιο σπίλο και να εμφανίσετε χρόνια μετά, αφού φύγετε από τη δουλειά σας, γι' αυτό ελέγξτε για σπύλους.

Γενικές προφυλάξεις

- Αποφύγετε επαφή της πίσσας με το δέρμα σας.
- Φορέστε προστατευτικά ρούχα.
- Χρησιμοποιήστε κάποια προστατευτική συσκευή, αν υπάρχει, π.χ. απαγωγέας σκόνης.
- Αλλάζετε τα εσώρουχά σας συχνά.
- Αλλάζετε τα ρούχα της εργασίας σας συχνά γιατί η πίσσα μπορεί και διεισδύει.
- Μην βάζετε βρώμικα πανάκια, εργαλεία ή άλλα αντικείμενα βρώμικα από πίσσα στις τσέπες του παντελονιού σας.
- Πλύνετε τα χέρια σας πριν πάτε στην τουαλέτα.
- Κάντε ένα μπάνιο μετά τη δουλειά σας.
- Ελέγξτε για σπύλους.

ΠΑΡΑΡΤΗΜΑ [III]: ΜΝΗΜΟΝΙΟ ΓΙΑ ΤΙΣ ΕΚΣΚΑΦΕΣ

Εισαγωγή

Στα περισσότερα τεχνικά έργα απαιτούνται εργασίες εκσκαφών. Οι συνδεόμενοι

κίνδυνοι με τις εργασίες εκσκαφών είναι σημαντικοί, αρκεί να σημειωθεί ότι η υποχώρηση ενός μόνον κυβικού μέτρου εδάφους αντιστοιχεί περίπου σε 1,2-1,5 τόννους βάρος.

Ορισμοί	<ul style="list-style-type: none"> ◆ Εκσκαφή θεωρείται η αφαίρεση εδαφικού υλικού από την επιφάνεια του εδάφους μέχρι βάθος 6m και σε οποιαδήποτε έκταση (διαστάσεις μήκους και πλάτους). ◆ Τάφρος (χαντάκι) είναι εκσκαφή της οποίας η διάσταση του μήκους είναι πολύ μεγαλύτερη σε σχέση με την αντίστοιχη του πλάτους. ◆ Γενική εκσκαφή είναι η εκσκαφή στην οποία και οι δύο διαστάσεις της προβολής στο οριζόντιο επίπεδο είναι σχετικά μεγάλες (πχ 15m).
Νομοθεσία	<ul style="list-style-type: none"> ◆ Το κατεξοχήν νομοθέτημα Περί των μέτρων ασφαλείας σε εργασίες εκσκαφών είναι το ΠΔ 1073/1981 (ΦΕΚ 260 Α'/16-09-1981), "Περί μέτρων ασφαλείας κατά την εκτέλεση εργασιών εις εργοτάξια έργων οικοδομών και πάσης φύσεως έργων αρμοδιότητος Πολιτικού Μηχανικού". ◆ Στο τμήμα Ι του ΠΔ 1073/1981 (άρθρα 2-17) αναφέρονται γενικά μέτρα ασφαλείας (άρθρα 2-8) και ειδικά μέτρα ασφαλείας κατά την εκσκαφή θεμελίων και τάφρων (άρθρα 9-17). Επίσης, στο άρθρο 113 προδιαγράφεται η συχνότητα των ελέγχων των εκσκαφών από τους εργοδότες ή τους νόμιμους εκπροσώπους τους. ◆ Ο Ν 2094/1992 (ΦΕΚ 182 Β'/22-11-1992), "Κύρωση του Κώδικα Οδικής Κυκλοφορίας", προβλέπει, στο άρθρο 47, παρ. Β, την περιφραγή των ορυγμάτων σε οδούς. ◆ Εκσκαφές των οποίων το βάθος υπερβαίνει τα 6,00m υπόκεινται στις διατάξεις του ΠΔ 225/1989 (ΦΕΚ 106 Α'/02-05-1989), "Υγιεινή και Ασφάλεια στα Υπόγεια Τεχνικά Έργα". ◆ Οι τάφροι σε οδούς σημαίνονται σύμφωνα με τις ΥΑ ΒΜ 5/30058/1983 (ΦΕΚ 121 Β'/23-03-1983), "Εγκριση Πρότυπης Τεχνικής Προδιαγραφής Σημάνσεως Εκτελουμένων Έργων σε οδούς εντός κατοικημένων περιοχών", και ΒΜ 5/30428/1980 (ΦΕΚ 589 Β'/30-06-1980), "Περί εγκρίσεως πρότυπης Τεχνικής Προδιαγραφής Σημάνσεως Εκτελουμένων Έργων σε οδούς εκτός κατοικημένων περιοχών". ◆ Άμεσης εφαρμογής θεωρείται το ΠΔ 22/29-12-1933 (ΦΕΚ 406 Α'/29-12-1933), "Περί ασφαλείας εργατών και υπαλλήλων εργαζομένων επί φορητών κλιμάκων" και το ΠΔ 17/1978 (ΦΕΚ 20 Α'/17-02-1978), "Περί συμπληρώσεως του από 22/29-12-1933 Π. Δ/τος περί ασφαλείας εργατών", καθ' όσον στις εκσκαφές πρέπει να εξασφαλίζονται ασφαλείς και συχνές έξοδοι. ◆ Με γενική ισχύ εφαρμόζεται ο Ν 1568/1985 (ΦΕΚ 177 Α'/18-10-1985), "Υγιεινή και ασφάλεια των εργαζομένων", ο οποίος προβλέπει τη λήψη και τήρηση από τον εργοδότη όλων των μέτρων ασφαλείας για την προστασία των εργαζομένων. ◆ Επίσης ισχύ έχουν και οι οικείες Περί βλαβών σε τρίτους διατάξεις του Αστικού Κώδικα και του Ποινικού Κώδικα. ◆ Επισημαίνεται ότι η Σύμβαση, είναι δυνατόν να καθορίζει μέτρα επιπρόσθετα ή αυστηρότερα από τα οριζόμενα στην κείμενη ελληνική νομοθεσία.
Κίνδυνοι	<p>Πιθανοί κίνδυνοι οι οποίοι ενέχονται στις εκσκαφές, είναι οι ακόλουθοι:</p> <ul style="list-style-type: none"> • Πλημμύρισμα εκσκαφής. • Βλάβη σε υπόγεια δίκτυα. • Πτώση απόμων/οχημάτων εντός της εκσκαφής. • Υποχώρηση/κατολίσθηση πρανών. • Υποχώρηση/κατολίσθηση γειτονικών κατασκευών. • Υποχώρηση οδών/σιδηροτροχιών.
Παράμετροι των μέτρων ασφαλείας	<p>Για τον προσδιορισμό των μέτρων ασφαλείας κατά τις εκσκαφές, είναι απαραίτητη η γνώση των ακόλουθων παραμέτρων:</p> <ul style="list-style-type: none"> • Τύπος εκσκαφής/διαστάσεις. • Περιοχή (κατοικημένη ή μη). • Εδαφος. • Προηγούμενες εκσκαφές και ποιότητα αποκατάστασης. • Κλιματολογικές/καιρικές συνθήκες.

Εδαφος	<ul style="list-style-type: none"> • Παθητικές και ενεργητικές ωθήσεις γαιών. • Υπόγεια ύδατα. • Μέθοδοι εκσκαφής. <p>Μία βασική παράμετρος για τη μελέτη των μέτρων ασφαλείας είναι το έδαφος. Αυξημένο κίνδυνο παρουσιάζουν βαθιές εκσκαφές σε χαλαρά εδάφη. Επίσης ιδιαίτερη προσοχή πρέπει να δίνεται στην περίπτωση που βαριά μηχανήματα χρησιμοποιούνται για την εκσκαφή ή πλησίον της εκσκαφής για άλλες εργασίες.</p> <p>Οι καιρικές και κλιματολογικές συνθήκες παίζουν το δικό τους ρόλο, επηρεάζοντας τη συνεκτικότητα των εδαφών και κυρίως τις πλευρές της εκσκαφής (πρανή εκσκαφής). Κανένα έδαφος δεν πρέπει να θεωρείται εξ' ορισμού ασφαλές και ικανό να φέρει το ίδιο βάρος του. Επιπλέον, οι καιρικές συνθήκες (βροχή) και οι κλιματολογικές συνθήκες (ξηρή ατμόσφαιρα) επηρεάζουν τη συμπεριφορά του εδάφους.</p> <p>Αμμώδη εδάφη παρουσιάζουν μικρό δείκτη εσωτερικής τριβής και σχεδόν ρέουν. Αντίθετα, τα στιφρά αργιλώδη εδάφη παρουσιάζουν μεγάλη συνεκτικότητα.</p> <p>Τα βραχώδη και ημιβραχώδη εδάφη δεν ενέχουν κίνδυνο υποχωρήσεων, τουλάχιστον με τη μορφή των υποχωρήσεων που αναμένονται σε ένα γαιώδες έδαφος. Ο κίνδυνος έγκειται στην ανάπτυξη ρηγματώσεως η οποία μπορεί να προχωρήσει στηναποκόλληση τμήματος βράχου.</p> <p>Εφ' όσον οι τάφροι ανοίγονται σε περιοχές όπου υπάρχουν υπόγεια δίκτυα, θα πρέπει να προηγείται ενημέρωση από τους αντίστοιχους Οργανισμούς κοινής Ασφάλειας.</p> <p>Σε περίπτωση εκσκαφής υλικού επισημάνσεως υπογείου δικτύου (πλέγμα, τούβλα), η εκσκαφή πρέπει να διακόπτεται και να ειδοποιείται η αντίστοιχη υπηρεσία.</p> <p>Γενικώς η εκσκαφή αδρανών υλικών αποτελεί ένδειξη υπογείου δικτύου ΟΚΩ, ακόμη και αν δεν βρεθεί υλικό επισημάνσεως. Μόνο το δίκτυο φυσικού αερίου έχει υλικό επισημάνσεως σε όλο το μήκος του.</p> <p>Τα πρανή, εφόσον δεν μπορούν να διαμορφωθούν υπό κλίση (κατακόρυφα πρανή), πρέπει να αντιστηρίζονται. Η απαιτούμενη αντιστήριξη εξαρτάται κατά κύριο λόγο από το είδος και το μέγεθος της εκσκαφής, το πλάτος της τάφρου και τη φύση του εδάφους και κατά δεύτερο λόγο από τις καιρικές και κλιματολογικές συνθήκες, τα μέσα εκσκαφής, το είδος και τον τρόπο εργασίας.</p> <p>Σε κάθε περίπτωση πρέπει να λαμβάνονται υπόψη οι διατάξεις του άρθρου 9 του ΠΔ 1073/1981, όπως τροποποιήθηκε (το συγκεκριμένο άρθρο) με το ΦΕΚ 64 Α' /28-05- 1995.</p> <p>Σε καμία περίπτωση δεν επιτρέπεται να εργάζεται προσωπικό σε τάφρο, αν δεν έχει δοθεί άδεια καταλληλότητας της τάφρου από τον υπεύθυνο μηχανικό.</p> <p>Η τάφρος είναι κατάλληλη για εργασίες σε αυτή, όταν δεν απαιτείται αντιστήριξη ή όταν έχει τοποθετηθεί επαρκής αντιστήριξη.</p> <p>Απαγορεύεται η εργασία μέσα στην τάφρο, εφ' όσον πλησίον συνεχίζεται η εκσκαφή. Σε περίπτωση αβαθών τάφρων, δεν απαιτείται ιδιαίτερη μελέτη του εδάφους.</p> <p>Σε περίπτωση βαθέων τάφρων (3-6m), απαιτείται ειδική μελέτη. Απαιτείται η κατακρήμνιση κάθε στοιχείου, το οποίο εξέρχεται του πρανούς.</p> <p>Απαιτείται μελέτη των επιπτώσεων της εκσκαφής στα γειτονικά κτίρια, λόγω παθητικών ωθήσεων γαιών.</p> <p>Κάθε κατακόρυφο στοιχείο πλησίον της εκσκαφής (στύλοι, δένδρα, ιστοί κλπ) πρέπει να μεταφέρεται πριν την εκσκαφή ή να αντιστηρίζεται κατάλληλα.</p> <p>Μέριμνα πρέπει να λαμβάνεται για την απορροή των ομβρίων εκτός εκσκαφής και την άμεση άντληση υδάτων του υπογείου υδροφόρου ορίζοντα.</p> <p>Τα πρανή των εκσκαφών πρέπει να έχουν κλίση ίση με την γωνία εσωτερικής τριβής, για να μην απαιτείται αντιστήριξη.</p> <p>Πρέπει να εξασφαλίζονται κλίμακες σε διαστήματα όχι μεγαλύτερα των 24m μεταξύ τους (μέγιστη διανυόμενη απόσταση 12m).</p> <p>Σε καμία περίπτωση δεν επιτρέπεται όχημα ή μηχανήμα να οδηγείται με τους τροχούς εκατέρωθεν της τάφρου.</p> <p>Κανένα μηχανήμα δεν πρέπει να βρίσκεται σε απόσταση μικρότερη των 60cm από το χείλος της εκσκαφής.</p> <p>Τα προϊόντα εκσκαφής, αν δεν φορτώνονται αμέσως, δεν επιτρέπεται να τοποθετούνται σε απόσταση μικρότερη των 60cm από το χείλος της τάφρου.</p> <p>Η τάφρος περιφράσσεται πλήρως με πλέγμα ή εμπόδια τα οποία εξασφαλίζουν την επισήμανση της τάφρου και παρέχουν προστασία σε κάθε πεζό από τον κίνδυνο</p>
Μέτρα ασφαλείας σε τάφρους	

πτώσης μέσα στην εκσκαφή. Η περίφραξη τοποθετείται σε όλη την περίμετρο της εκσκαφής, σε απόσταση τουλάχιστον 20cm από το χείλος του πρανού.

Εφόσον η εκσκαφή γίνεται σε οδούς, θα πρέπει να καθαρίζεται συνεχώς η οδός από τα προϊόντα εκσκαφής.

Εκσκαφή τάφρου στα όρια εθνικής οδού ή σιδηροδρομικής γραμμής, απαγορεύεται. Εναλλακτικά, πρέπει να προτιμάται η διάτρηση μετά από σχετική μελέτη. Αν η εκσκαφή δεν μπορεί να αποφευχθεί, τότε ενημερώνονται οι αρμόδιες υπηρεσίες (3η ΔΕΚΕ & ΟΣΕ αντίστοιχα), υποβάλλεται σχετική μελέτη και εκδίδεται άδεια από τις αρμόδιες υπηρεσίες όπου προβλέπονται τα απαιτούμενα μέτρα ασφαλείας.

Απαγορεύεται η υποσκαφή του εκσκαπτικού μηχανήματος. Σε αντίθετη περίπτωση, πρέπει να μελετώνται και λαμβάνονται ειδικά μέτρα ασφαλείας.

Σε ότι αφορά τα μηχανήματα εκσκαφής ισχύουν τα αναφερόμενα στις οικείες σημειώσεις περί ασφαλείας των μηχανημάτων εκτέλεσης τεχνικών έργων. Επισημαίνεται, ότι κανείς από το προσωπικό, πολύ δε περισσότερο από τον πληθυσμό (έργα σε οδούς), δεν επιτρέπεται να βρίσκεται στην περιοχή περιστροφής των συστημάτων (σκάφος, πρόβολος κλπ) του εκσκαπτικού μηχανήματος.

Μέτρα ασφαλείας στις γενικές εκσκαφές





Στις περιπτώσεις γενικών εκσκαφών αντιμετωπίζονται συνήθως μεγαλύτερα βάθη από εκείνα των τάφρων. Οι γενικές εκσκαφές εκτελούνται για την εκσκαφή θεμελίων, σε έργα οδοποιίας και διαμόρφωσης επιπέδων καθώς και για την κατασκευή ημιυπόγειων εγκαταστάσεων (δεξαμενές). Στην περίπτωση των έργων οδοποιίας και διαμόρφωσης επιπέδου υπάρχει συνήθως άνεση χώρου και μπορούν να διαμορφωθούν πρανή υπό κλίση. Αντίθετα, στις εκσκαφές θεμελίων αυτό δεν είναι πάντα εφικτό, ιδιαίτερα σε έργα εντός κατοικημένων περιοχών. Στις περιπτώσεις κατακόρυφων πρανών γενικών εκσκαφών, απαγορεύεται η εργασία στο πόδι του πρανού ή πλησίον αυτού αν δεν έχουν ληφθεί τα ακόλουθα κατάλληλα μέτρα:

- Απαιτείται η κατακρήμνιση κάθε στοιχείου το οποίο εξέχει του πρανού.
- Η εκσκαφή πρέπει να περιφράσσεται κατάλληλα. Σε περίπτωση μη αντιστήριξης κατακόρυφων πρανών, η περίφραξη πρέπει να τοποθετείται σε απόσταση τουλάχιστον ίση με το πηλίκο του βάθους εκσκαφής προς την εφαπτομένη της γωνίας της εσωτερικής τριβής του εδαφικού υλικού.
- Ιδιαίτερη προσοχή απαιτείται στην περίπτωση που ενώ υπάρχουν εκσκαφές μεγάλου βάθους πρόκειται να χρησιμοποιηθούν εκρηκτικά στην ευρύτερη περιοχή του έργου.
- Οι ράμπες προσπέλασης των οχημάτων και μηχανημάτων πρέπει να έχουν κλίση μικρότερη του 25% και πλάτος τουλάχιστον 3m.
- Ειδικά εμπόδια-stop (πχ χαμηλά αναχώματα) κατασκευάζονται περιμετρικά της εκσκαφής, στις θέσεις όπου μηχανήματα πλησιάζουν την εκσκαφή με την όπισθεν, για να εκτελέσουν εργασία (σκυροδέτηση).

Σε ότι αφορά τα μηχανήματα εκσκαφής ισχύουν τα αναφερόμενα στις οικείες σημειώσεις περί ασφαλείας των μηχανημάτων εκτέλεσης τεχνικών έργων. Επισημαίνεται, ότι κανείς από το προσωπικό, πολύ δε περισσότερο από τον πληθυσμό (έργα σε οδούς), δεν επιτρέπεται να βρίσκεται στην περιοχή περιστροφής των συστημάτων (σκάφος, πρόβολος κλπ) του εκσκαπτικού μηχανήματος.

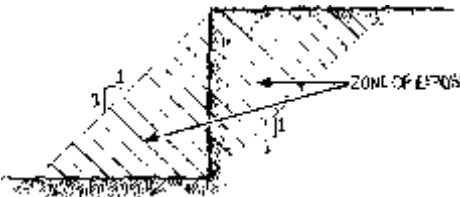
Σημεία προσοχής

- Πρίν την εκσκαφή απαιτείται έρευνα του εδάφους.
- Πρίν την εκσκαφή απαιτείται έρευνα των υπογείων δικτύων.
- Η αντιστήριξη πρέπει (αν απαιτείται) να τοποθετείται έγκαιρα.
- Οι εκσκαφές πρέπει να περιφράσσονται κατάλληλα και πλήρως.
- Εξοδοί από τις εκσκαφές (πχ σκάλες), πρέπει να υπάρχουν σε αποστάσεις μικρότερες των 24m μεταξύ τους.
- Ο φωτισμός και ο αερισμός βαθέων τάφρων πρέπει να ελέγχεται.
- Απαιτείται έλεγχος των εκσκαφών μετά από κάθε βροχόπτωση.
- Απαγορεύονται αποθέσεις υλικών και εργαλείων σε απόσταση μικρότερη των 60cm από το χείλος του πρανού.
- Καμία εκσκαφή δεν είναι ασφαλής.
- Απαγορεύεται η εργασία σε τάφρους όταν έχουν πλημμυρίσει.
- Επιβάλλεται πρόβλεψη απορροής ομβρίων.
- Απαιτείται αντιστήριξη όλων των καθέτων στοιχείων ή μετάθεσή τους, όπου κινδυνεύουν από την εκσκαφή.
- Απαιτείται ασφαλής γεφύρωση τάφρων για τη διέλευση οχημάτων και πεζών.
- Απαγορεύεται η υποσκαφή μηχανημάτων
- Απαγορεύεται η εργασία στο πόδι του πρανού βαθιών εκσκαφών, αν δεν ληφθούν ειδικά μέτρα.
- Η περίφραξη των εκσκαφών πρέπει να γίνεται σε κατάλληλη απόσταση από το χείλος του πρανού.

Α/Α	ΕΙΚΟΝΑ	ΣΧΟΛΙΑ
1		<p>ΖΩΝΗ ΕΚΘΕΣΗΣ ΕΡΓΑΖΟΜΕΝΩΝ ΣΕ ΚΙΝΔΥΝΟ</p>
2		<p>ΚΑΤΑΣΤΡΟΦΗ ΤΩΝ ΠΡΑΝΩΝ ΕΚΣΚΑΦΗΣ ΛΟΓΩ ΕΝΑΠΟΘΕΣΗΣ ΠΡΟΙΟΝΤΩΝ ΕΚΣΚΑΦΗΣ ΠΟΛΥ ΚΟΝΤΑ ΣΤΟ ΟΡΥΓΜΑ</p>
3		<p>ΑΠΟΚΟΠΗ ΠΡΑΝΟΥΣ ΣΥΝΑΝΤΑΤΑΙ ΣΥΝΗΘΩΣ ΣΕ ΑΡΓΙΛΛΙΚΑ ΕΔΑΦΗ ΤΑ ΟΠΟΙΑ ΥΦΙΣΤΑΝΤΑΙ ΑΠΟΣΤΡΑΓΓΙΣΗ</p>
4		<p>ΚΑΤΑΡΡΕΥΣΗ ΣΥΝΑΝΤΑΤΑΙ ΣΥΝΗΘΩΣ ΣΕ ΕΔΑΦΗ ΤΑ ΟΠΟΙΑ ΕΧΟΥΝ ΣΤΟ ΠΑΡΕΛΘΟΝ ΕΚΣΚΑΦΕΙ ΚΑΙ ΕΠΙΧΩΘΕΙ ΜΕ ΑΜΜΟΧΑΛΙΚΟ</p>
5		<p>ΠΕΡΙΣΤΡΟΦΗ ΣΥΝΑΝΤΑΤΑΙ ΣΥΝΗΘΩΣ ΣΕ ΑΡΓΙΛΛΙΚΑ ΕΔΑΦΗ ΜΕ ΥΓΡΑΣΙΑ</p>

ΠΑΡΑΡΤΗΜΑ [IV]: ΜΝΗΜΟΝΙΟ ΓΙΑ ΤΗΝ ΠΕΡΙΣΤΑΣΙΑΚΗ ΣΗΜΑΝΣΗ

ΠΕΡΙΣΤΑΣΙΑΚΗ ΣΗΜΑΝΣΗ

Η περιστασιακή σημανση σχετιζεται με :

- Την επισήμανση επικίνδυνων συμβάντων
- Την κλήση ατόμων για μια συγκεκριμένη ενέργεια
- Την επείγουσα απομάκρυνση ατόμων
- Την καθοδήγηση ατόμων που εκτελούν χειρισμούς Και γίνεται με :
- φωτεινό σήμα
- ηχητικό σήμα
- σήμα δια χειρονομιών
- προφορική ανακοίνωση

Ορισμένοι τρόποι αυτής της σήμανσης μπορούν να χρησιμοποιηθούν μαζί όπως:

- Φωτεινό σήμα και ηχητικό σήμα.
- Φωτεινό σήμα και προφορική ανακοίνωση.
- Σήμα δια χειρονομιών και προφορική ανακοίνωση. 1. Ηχητικά σήματα

Ενα ηχητικό σήμα πρέπει να έχει ηχητικό επίπεδο σαφώς ανώτερο των διάχυτων θορύβων του περιβάλλοντος, να αναγνωρίζεται εύκολα και να διακρίνεται σαφώς αφενός από ένα άλλο ηχητικό σήμα και αφετέρου από τους διάχυτους θορύβους του περιβάλλοντος.

Εάν ένα σύστημα μπορεί να εκπέμπει ηχητικό σήμα σε κυμαινόμενη και σταθερή συχνότητα, θα χρησιμοποιείται η κυμαινόμενη συχνότητα για να υποδεικνύει, σε σχέση με τη σταθερή, υψηλότερο κίνδυνο ή επείγουσα ανάγκη επέμβασης ή ζητούμενης ή επιβαλλόμενης ενέργειας. Δεν πρέπει να χρησιμοποιείται ηχητικό σήμα αν στον περιβάλλοντα χώρο υπάρχει ιδιαίτερα δυνατός θόρυβος.

2. Φωτεινά σήματα

Το φως που εκπέμπεται από ένα σήμα πρέπει να δημιουργεί κατάλληλη φωτεινή αντίθεση στο περιβάλλον του χωρίς να προκαλεί θάμπωμα λόγω υπερβολής ή κακή ορατότητα λόγω ανεπάρκειας. Η φωτεινή επιφάνεια που εκπέμπει ένα σήμα μπορεί να είναι ενιαίου χρώματος, σύμφωνα με τον πίνακα που περιλαμβάνει τους συνδυασμούς σχημάτων και χρωμάτων, ή να περιέχει ένα εικονοσύμβολο σε καθορισμένο φόντο σύμφωνα με τους κανόνες που το αφορούν.

Αν ένα σύστημα μπορεί να εκπέμπει συνεχές και διακεκομμένο φωτεινό σήμα, το διακεκομμένο σήμα θα χρησιμοποιηθεί για να υποδεικνύει, σε σχέση με το συνεχές, ένα υψηλότερο επίπεδο κινδύνου ή μια αυξημένη ανάγκη επέμβασης ή ζητούμενης ή επιβαλλόμενης δράσης. Η διάρκεια κάθε λάμψης και η συχνότητα των λάμψεων ενός διακεκομμένου φωτεινού σήματος πρέπει να εξασφαλίζουν καλή κατανόηση του μηνύματος και να αποφεύγεται κάθε σύγχυση, είτε μεταξύ διαφόρων φωτεινών σημάτων, είτε με ένα συνεχές φωτεινό σήμα. Ενα σύστημα εκπομπής φωτεινού σήματος χρησιμοποιούμενου σε περίπτωση σοβαρού κινδύνου πρέπει να επιτηρείται ειδικά ή να διαθέτει βοηθητικό λαμπτήρα.

Επιπλέον:

- Δεν πρέπει να χρησιμοποιούνται συγχρόνως δύο ηχητικά σήματα ή δύο φωτεινά σήματα τα οποία μπορούν να συγχέονται.

- Για τις σημάσεις που έχουν ανάγκη πηγής ενέργειας για να λει-τουργήσουν πρέπει να εξασφαλίζεται επικουρική τροφοδοσία σε περίπτωση διακοπής της κανονικής τροφοδοσίας τους.
- Η καλή λειτουργία και αποτελεσματικότητα των φωτεινών και ηχη-τικών σημάτων πρέπει να ελέγχεται πριν τεθούν σε λειτουργία και στη συνέχεια αρκετά συχνά. Επίσης πρέπει να τίθενται σε ετοιμότητα αμέσως μετά από κάθε χρησιμοποίηση.
- Αν ένα διακεκομμένο φωτεινό σήμα χρησιμοποιείται αντί ή ως συ-μπλήρωμα ηχητικού σήματος, πρέπει ο κώδικας του σήματος να είναι ταυτόσημος.

3. Προφορική ανακοίνωση



Η προφορική ανακοίνωση πραγματοποιείται μεταξύ ενός ομιλητή ή πομπού και ενός ή περισσοτέρων ακροατών, με τη μορφή σύντομων κειμένων, ομάδων λέξεων ή/και μεμονωμένων λέξεων, ενδεχόμενα κωδικοποιημένων. Τα προφορικά μηνύματα πρέπει να είναι όσο το δυνατόν σύντομα, απλά και σαφή. Τα άτομα στα οποία απευθύνεται το σήμα θα πρέπει να γνωρίζουν καλά τη χρησιμοποιούμενη γλώσσα. Αν η προφορική ανακοίνωση χρησιμοποιείται στη θέση ή ως συμπλήρωμα σημάτων με χειρονομίες, πρέπει να χρησιμοποιηθούν λέξεις-κωδικοί όπως π.χ.: έναρξη, στοπ, τέλος, βίρα, μάινα, προχώρησε, οπισθοχώρησε, δεξιά, αριστερά, κίνδυνος, γρήγορα.

4. Σήματα με Χειρονομίες



Ένα σήμα με χειρονομίες πρέπει να είναι ακριβές, απλό, ευρύ, να γίνεται και να κατανοείται εύκολα και να είναι σαφώς διακεκριμένο από άλλο σήμα με χειρονομίες. Οι χρησιμοποιούμενες χειρονομίες μπορεί να ποικίλλουν ελαφρά ή να είναι αναλυτικότερες από αυτές που παρουσιάζονται παρακάτω με την προϋπόθεση ότι η σημασία τους και η κατανόηση τους θα είναι τουλάχιστον ισοδύναμες. Το άτομο που δίνει τα σήματα καλείται σηματορός και ο παραλήπτης των σημάτων χειριστής.

Ο σηματορός πρέπει να βλέπει απευθείας τις εκτελούμενες κινήσεις από το χειριστή χωρίς να διατρέχει κίνδυνο από αυτές και να ασχολείται αποκλειστικά με την καθοδήγηση του χειριστή και με την ασφάλεια των εργαζομένων που βρίσκονται πλησίον. Όταν αυτό δεν είναι δυνατόν πρέπει να προβλέπονται περισσότεροι σηματοροί. Ο σηματορός πρέπει να φέρει ένα ή περισσότερα κατάλληλα στοιχεία αναγνώρισης (π.χ. σακάκι, κράνος, περιχειρίδες, περιβραχιόνια, ρακέτες) με έντονο και κατά προτίμηση ενιαίο χρώμα για να είναι εύκολα αναγνωρίσιμος από τον χειριστή.

Α. Γενικές χειρονομίες

A/A	Σημασία	Περιγραφή	Εικόνα
A1	ΕΝΑΡΞΗ Προσοχή Ανάληψη καθοδήγησης	Οι δύο βραχίονες βρίσκονται σε έκταση και οι παλάμες είναι εστραμμένες προς τα εμπρός.	
A2	ΣΤΟΠ Διακοπή Τέλος της κίνησης	Ο δεξιός βραχίονας τεντωμένος προς τα πάνω, η δεξιά παλάμη εστραμμένη προς τα εμπρός.	
A3	ΤΕΛΟΣ των ενεργειών	Τα δύο χέρια είναι ενωμένα στο ύψος του στήθους.	

Β. Κατακόρυφες κινήσεις

A/A	Σημασία	Περιγραφή	Εικόνα
B1	ΑΝΥΨΩΣΗ	Ο δεξιός βραχίονας είναι τε-ντωμένος προ-τα άνω και η δε-ξιά παλάμη εστραμμένη προς τα εμπρός διαγράφει αργά ένα κύκλο.	
B2	ΚΑΘΟΔΟΣ	Ο δεξιός βραχίονας είναι τεντωμένος προ-τα κάτω και η δε-ξιά παλάμη εστραμμένη προς το εσωτερικό διαγράφει αργά ένα κύκλο.	
B3	ΚΑΘΕΤΗ ΑΠΟΣΤΑΣΗ	Με τα χέρια καθορίζεται η απόσταση.	

Γ. Οριζόντιες κινήσεις

A/A	Σημασία	Περιγραφή	Εικόνα
Γ1	ΠΡΟΧΩΡΗΣΗ	Με τους δύο βραχίονες δι-πλωμένους κα-τις παλάμες εστραμμένες προς τα εσωτερικό, το πρόσθιο μέρος των βραχιόνων εκτελεί κινήσεις αργές προς τα σώμα.	
Γ2	ΟΠΙΣΘΟΧΩΡΗΣΗ	Με τους δύο βραχίονες διπλω-μένους κα-τις παλάμες εστραμ-μένες προς τα έξω, το πρόσθιο μέρος των βραχιόνων εκτελε-κινήσεις αργές απομακρυνόμενες από τα σώμα.	
Γ3	ΔΕΞΙΑ ως προς τον σηματοωρό	Με τον δεξιό βραχίονα τεντω-μένο περίπου οριζοντίως; η πα-λάμη του δεξιού χεριού βλέπει προς τα κάτω και εκτελούνται μικρές αργές κινήσεις κατά τη . διεύθυνση αυτή.	
Γ4	ΑΡΙΣΤΕΡΑ ως προς τον σηματοωρό	Με τον αριστερό βραχίονα τεντωμένο περίπου οριζοντίως και την παλάμη του αριστερού χεριού εστραμμένη προς τα κά-τω εκτελούνται μικρές αργές κινήσεις κατά τη διεύθυνση αυ-τή	

Γ5	ΟΡΙΖΟΝΤΙΑ ΑΠΟΣΤΑΣΗ	Με τα χέρια καθορίζεται η από-σταση.	
----	--------------------	--------------------------------------	---

Δ. Κίνδυνος

Α/Α	Σημασία	Περιγραφή	Εικόνα
Δ1	ΚΙΝΔΥΝΟΣ επείγουσα διακοπή ή στάση	Οι δύο βραχίονες είναι τεντω-μένοι προς τα άνω και οι παλάμες εστραμμένες προς τα εμπρός.	
Δ2	ΤΑΧΕΙΑ ΚΙΝΗΣΗ	Οι κωδικοποιημένες χειρονομίες που καθοδηγούν τις κινήσεις εκτελούνται με ταχύτητα.	
Δ3	ΒΡΑΔΕΙΑ ΚΙΝΗΣΗ	Οι κωδικοποιημένες χειρονομίες που καθοδηγούν τις κινήσεις εκτελούνται με μεγάλη βραδύτητα.	

ΑΛΕΞΑΝΔΡΟΥΠΟΛΗ ΙΑΝΟΥΑΡΙΟΣ 2026

Η ΣΥΝΤΑΞΑΣΑ

ΘΕΩΡΗΘΗΚΕ
Ο ΔΙΕΥΘΥΝΤΗΣ ΤΗΣ
ΤΕΧΝΙΚΗΣ ΥΠΗΡΕΣΙΑΣ ΤΗΣ Δ.Ε.Υ.Α.Α.

ΣΚΑΡΛΟΠΟΥΛΟΥ ΚΩΝΣΤΑΝΤΙΝΑ
ΑΡΧΙΤΕΚΤΩΝ ΜΗΧΑΝΙΚΟΣ Π.Ε.

ΠΑΝΙΤΣΙΔΗΣ ΓΕΩΡΓΙΟΣ
ΗΛΕΚΤΡΟΛΟΓΟΣ ΜΗΧΑΝΙΚΟΣ