

ΔΙΑΚΗΡΥΞΗ 1136/2023

ΑΝΟΙΚΤΗΣ ΔΙΑΔΙΚΑΣΙΑΣ

(άρθρο 264 του ν.4412/2016)

ΗΛΕΚΤΡΟΝΙΚΩΝ ΔΗΜΟΣΙΩΝ ΣΥΜΒΑΣΕΩΝ (Ε.Σ.Η.ΔΗ.Σ)

ΚΑΤΩ ΤΩΝ ΟΡΙΩΝ, ΒΙΒΛΙΟ ΙΙ ΤΟΥ Ν. 4412/2016

Για την επιλογή αναδόχου προμήθειας:

«Προμήθεια και εγκατάσταση λιμενικού εξοπλισμού των λιμενικών υποδομών του Δημοτικού Λιμενικού Ταμείου Σκάλας Ωρωπού, στους Αγίους Αποστόλους, στην Σκάλα Ωρωπού και στο Χαλκούτσι»

Συστημικός Αύξοντας Αριθμός Ε.Σ.Η.ΔΗ.Σ.: 270129

Εκτιμώμενης Αξίας: 253.193,89 € (πλέον Φ.Π.Α.) και με κριτήριο κατακύρωσης την πλέον συμφέρουσα από οικονομική άποψη προσφορά, **βάσει τιμής**

[CPV: 34931000-2 “Εξοπλισμός Λιμένων”, 45241600-4 “Εγκατάσταση Εξοπλισμού Φωτισμού Λιμένα”, 35111000-5 “Πυροσβεστικός Εξοπλισμός & 30237240-3 “Κάμερες Ιστού”]

Ημ/νία Έναρξης Υποβολής Προσφορών: 29/11/2023, ημέρα Τετάρτη

Ημ/νία Λήξης Υποβολής Προσφορών: 20/12/2023, ημέρα Τετάρτη, ώρα 12:00 μ.μ.

Ημ/νία Αποσφράγισης Προσφορών: 28/12/2023, ημέρα Πέμπτη, ώρα 10:00 π.μ.

που θα διεξαχθεί σύμφωνα με:

α) τις διατάξεις του ν. 4412/2016 (Α' 147) (Βιβλίο ΙΙ) και β) τους όρους της παρούσας

καλεί

τους ενδιαφερόμενους οικονομικούς φορείς να υποβάλουν προσφορά για την ανάδειξη αναδόχου για την προμήθεια

[ΝΟΕΜΒΡΙΟΣ 2023]



ΕΛΛΗΝΙΚΗ ΔΗΜΟΚΡΑΤΙΑ
ΠΕΡΙΦΕΡΕΙΑ ΑΤΤΙΚΗΣ
ΔΗΜΟΣ ΩΡΩΠΟΥ
Ν.Π.Δ.Δ. ΔΗΜΟΤΙΚΟ ΛΙΜΕΝΙΚΟ
ΤΑΜΕΙΟ ΣΚΑΛΑΣ ΩΡΩΠΟΥ

Ωρωπός, 28/11/2023
Αριθ. Πρωτ.: 1136

Δ/ΝΣΗ: Παραλία Νέων Παλατιών, Ν.
Παλατιών, ΤΚ 19015 Ωρωπός
ΠΛΗΡΟΦΟΡΙΕΣ: Κωστόπουλος Θεόδωρος
ΤΗΛΕΦΩΝΟ: 22950 34212
E-MAIL: litamsor@gmail.com

ΔΙΑΚΗΡΥΞΗ

ΤΟ ΔΗΜΟΤΙΚΟ ΛΙΜΕΝΙΚΟ ΤΑΜΕΙΟ ΣΚΑΛΑΣ ΩΡΩΠΟΥ

Δ Ι Α Κ Η Ρ Υ Σ Σ Ε Ι

Δημόσιο Ανοικτό Ηλεκτρονικό Διαγωνισμό

με κριτήριο κατακύρωσης την πλέον συμφέρουσα από οικονομική άποψη προσφορά, βάσει τιμής για την προμήθεια:

«Προμήθεια και εγκατάσταση λιμενικού εξοπλισμού των λιμενικών υποδομών του Δημοτικού Λιμενικού Ταμείου Σκάλας Ωρωπού, στους Αγίους Αποστόλους, στην Σκάλα Ωρωπού και στο Χαλκούτσι»

CPV:	<u>34931000-2</u> : Εξοπλισμός Λιμένων
	<u>45241600-4</u> : Εγκατάσταση Εξοπλισμού Φωτισμού Λιμένα
	<u>35111000-5</u> : Πυροσβεστικός Εξοπλισμός
	<u>30237240-3</u> : Κάμερες Ιστού

ΠΡΟΫΠΟΛΟΓΙΣΜΟΣ :	253.193,89	ΕΥΡΩ
Φ.Π.Α. 24% :	60.766,53	ΕΥΡΩ
ΣΥΝΟΛΟ :	313.960,42	ΕΥΡΩ

ΑΝΑΘΕΤΟΥΣΑ ΑΡΧΗ: ΔΗΜΟΤΙΚΟ ΛΙΜΕΝΙΚΟ ΤΑΜΕΙΟ ΣΚΑΛΑΣ ΩΡΩΠΟΥ
ΝΟΕΜΒΡΙΟΣ 2023

Περιεχόμενα

ΠΕΡΙΕΧΟΜΕΝΑ	3
1. ΑΝΑΘΕΤΟΥΣΑ ΑΡΧΗ ΚΑΙ ΑΝΤΙΚΕΙΜΕΝΟ ΣΥΜΒΑΣΗΣ	5
1.1 ΣΤΟΙΧΕΙΑ ΑΝΑΘΕΤΟΥΣΑΣ ΑΡΧΗΣ	5
1.2 ΣΤΟΙΧΕΙΑ ΔΙΑΔΙΚΑΣΙΑΣ-ΧΡΗΜΑΤΟΔΟΤΗΣΗ	6
1.3 ΣΥΝΟΠΤΙΚΗ ΠΕΡΙΓΡΑΦΗ ΦΥΣΙΚΟΥ ΚΑΙ ΟΙΚΟΝΟΜΙΚΟΥ ΑΝΤΙΚΕΙΜΕΝΟΥ ΤΗΣ ΣΥΜΒΑΣΗΣ	7
1.4 ΘΕΣΜΙΚΟ ΠΛΑΙΣΙΟ	8
1.5 ΠΡΟΘΕΣΜΙΑ ΠΑΡΑΛΑΒΗΣ ΠΡΟΣΦΟΡΩΝ	11
1.6 ΔΗΜΟΣΙΟΤΗΤΑ	11
1.7 ΑΡΧΕΣ ΕΦΑΡΜΟΖΟΜΕΝΕΣ ΣΤΗ ΔΙΑΔΙΚΑΣΙΑ ΣΥΝΑΨΗΣ	12
2. ΓΕΝΙΚΟΙ ΚΑΙ ΕΙΔΙΚΟΙ ΟΡΟΙ ΣΥΜΜΕΤΟΧΗΣ	13
2.1 ΓΕΝΙΚΕΣ ΠΛΗΡΟΦΟΡΙΕΣ	13
2.1.1 Έγγραφα της σύμβασης	13
2.1.2 Επικοινωνία - Πρόσβαση στα έγγραφα της Σύμβασης	13
2.1.3 Παροχή Διευκρινίσεων	13
2.1.4 Γλώσσα.....	14
2.1.5 Εγγυήσεις.....	15
2.1.6 Προστασία Προσωπικών Δεδομένων	15
2.2 ΔΙΚΑΙΩΜΑ ΣΥΜΜΕΤΟΧΗΣ - ΚΡΙΤΗΡΙΑ ΠΟΙΟΤΙΚΗΣ ΕΠΙΛΟΓΗΣ	16
2.2.1 Δικαίωμα συμμετοχής	16
2.2.2 Εγγύηση συμμετοχής	17
2.2.3 Λόγοι αποκλεισμού.....	18
2.2.4 Καταλληλότητα άσκησης επαγγελματικής δραστηριότητας	22
2.2.5 Οικονομική και χρηματοοικονομική επάρκεια	22
2.2.6 Τεχνική και επαγγελματική ικανότητα.....	23
2.2.7 Πρότυπα διασφάλισης ποιότητας και πρότυπα περιβαλλοντικής διαχείρισης	23
2.2.8 Στήριξη στην ικανότητα τρίτων – Υπεργολαβία.....	24
2.2.9 Κανόνες απόδειξης ποιοτικής επιλογής.....	25
2.2.9.1 Προκαταρκτική απόδειξη κατά την υποβολή προσφορών	25
2.2.9.2 Αποδεικτικά μέσα.....	27
2.3 ΚΡΙΤΗΡΙΑ ΑΝΑΘΕΣΗΣ.....	33
2.3.1 Κριτήριο ανάθεσης	33
2.3.2 Βαθμολόγηση και κατάταξη προσφορών.....	34
2.3.3 Ηλεκτρονικοί πλειστηριασμοί.....	34
2.4 ΚΑΤΑΡΤΙΣΗ - ΠΕΡΙΕΧΟΜΕΝΟ ΠΡΟΣΦΟΡΩΝ	34
2.4.1 Γενικοί όροι υποβολής προσφορών	34
2.4.2 Χρόνος και Τρόπος υποβολής προσφορών	34
2.4.3 Περιεχόμενα Φακέλου «Δικαιολογητικά Συμμετοχής- Τεχνική Προσφορά»	37
2.4.3.1 Δικαιολογητικά Συμμετοχής	37
2.4.3.2 Τεχνική προσφορά	38
2.4.4 Περιεχόμενα Φακέλου «Οικονομική Προσφορά» / Τρόπος σύνταξης και υποβολής οικονομικών προσφορών.....	38
2.4.5 Χρόνος ισχύος των προσφορών.....	39
2.4.6 Λόγοι απόρριψης προσφορών.....	39
3. ΔΙΕΝΕΡΓΕΙΑ ΔΙΑΔΙΚΑΣΙΑΣ - ΑΞΙΟΛΟΓΗΣΗ ΠΡΟΣΦΟΡΩΝ	41
3.1 ΑΠΟΣΦΡΑΓΙΣΗ ΚΑΙ ΑΞΙΟΛΟΓΗΣΗ ΠΡΟΣΦΟΡΩΝ	41
3.1.1 Ηλεκτρονική αποσφράγιση προσφορών	41
3.1.2 Αξιολόγηση προσφορών.....	41
3.2 ΠΡΟΣΚΛΗΣΗ ΥΠΟΒΟΛΗΣ ΔΙΚΑΙΟΛΟΓΗΤΙΚΩΝ ΠΡΟΣΩΡΙΝΟΥ ΑΝΑΔΟΧΟΥ - ΔΙΚΑΙΟΛΟΓΗΤΙΚΑ ΠΡΟΣΩΡΙΝΟΥ ΑΝΑΔΟΧΟΥ	43
3.3 ΚΑΤΑΚΥΡΩΣΗ - ΣΥΝΑΨΗ ΣΥΜΒΑΣΗΣ	44
3.4 ΠΡΟΔΙΚΑΣΤΙΚΕΣ ΠΡΟΣΦΥΓΕΣ - ΠΡΟΣΩΡΙΝΗ ΚΑΙ ΟΡΙΣΤΙΚΗ ΔΙΚΑΣΤΙΚΗ ΠΡΟΣΤΑΣΙΑ	45
3.5 ΜΑΤΑΙΩΣΗ ΔΙΑΔΙΚΑΣΙΑΣ	48
4. ΟΡΟΙ ΕΚΤΕΛΕΣΗΣ ΤΗΣ ΣΥΜΒΑΣΗΣ	49

4.1	ΕΓΓΥΗΣΕΙΣ (ΚΑΛΗΣ ΕΚΤΕΛΕΣΗΣ, ΠΡΟΚΑΤΑΒΟΛΗΣ, ΚΑΛΗΣ ΛΕΙΤΟΥΡΓΙΑΣ)	49
4.2	ΣΥΜΒΑΤΙΚΟ ΠΛΑΙΣΙΟ - ΕΦΑΡΜΟΣΤΕΑ ΝΟΜΟΘΕΣΙΑ	49
4.3	ΌΡΟΙ ΕΚΤΕΛΕΣΗΣ ΤΗΣ ΣΥΜΒΑΣΗΣ.....	49
4.4	ΥΠΕΡΓΟΛΑΒΙΑ	50
4.5	ΤΡΟΠΟΠΟΙΗΣΗ ΣΥΜΒΑΣΗΣ ΚΑΤΑ ΤΗ ΔΙΑΡΚΕΙΑ ΤΗΣ	51
4.6	ΔΙΚΑΙΩΜΑ ΜΟΝΟΜΕΡΟΥΣ ΛΥΣΗΣ ΤΗΣ ΣΥΜΒΑΣΗΣ	51
5.	ΕΙΔΙΚΟΙ ΟΡΟΙ ΕΚΤΕΛΕΣΗΣ ΤΗΣ ΣΥΜΒΑΣΗΣ	53
5.1	ΤΡΟΠΟΣ ΠΛΗΡΩΜΗΣ	53
5.2	ΚΗΡΥΞΗ ΟΙΚΟΝΟΜΙΚΟΥ ΦΟΡΕΑ ΕΚΠΤΩΤΟΥ - ΚΥΡΩΣΕΙΣ	53
5.3	ΔΙΟΙΚΗΤΙΚΕΣ ΠΡΟΣΦΥΓΕΣ ΚΑΤΑ ΤΗ ΔΙΑΔΙΚΑΣΙΑ ΕΚΤΕΛΕΣΗΣ ΤΩΝ ΣΥΜΒΑΣΕΩΝ	55
5.4	ΔΙΚΑΣΤΙΚΗ ΕΠΙΛΥΣΗ ΔΙΑΦΟΡΩΝ	55
6.	ΧΡΟΝΟΣ ΚΑΙ ΤΡΟΠΟΣ ΕΚΤΕΛΕΣΗΣ	57
6.1	ΧΡΟΝΟΣ ΠΑΡΑΔΟΣΗΣ ΥΛΙΚΩΝ	57
6.2	ΠΑΡΑΛΑΒΗ ΥΛΙΚΩΝ - ΧΡΟΝΟΣ ΚΑΙ ΤΡΟΠΟΣ ΠΑΡΑΛΑΒΗΣ ΥΛΙΚΩΝ.....	58
6.3	ΕΙΔΙΚΟΙ ΟΡΟΙ ΝΑΥΛΩΣΗΣ – ΑΣΦΑΛΙΣΗΣ - ΑΝΑΚΟΙΝΩΣΗΣ ΦΟΡΤΩΣΗΣ ΚΑΙ ΠΟΙΟΤΙΚΟΥ ΕΛΕΓΧΟΥ ΣΤΟ ΕΞΩΤΕΡΙΚΟ	59
6.4	ΑΠΟΡΡΙΨΗ ΣΥΜΒΑΤΙΚΩΝ ΥΛΙΚΩΝ – ΑΝΤΙΚΑΤΑΣΤΑΣΗ.....	59
6.5	ΔΕΙΓΜΑΤΑ – ΔΕΙΓΜΑΤΟΛΗΨΙΑ – ΕΡΓΑΣΤΗΡΙΑΚΕΣ ΕΞΕΤΑΣΕΙΣ	59
6.6	ΕΓΓΥΗΜΕΝΗ ΛΕΙΤΟΥΡΓΙΑ ΠΡΟΜΗΘΕΙΑΣ.....	59
6.7	ΑΝΑΠΡΟΣΑΡΜΟΓΗ ΤΙΜΗΣ	60
	ΠΑΡΑΡΤΗΜΑΤΑ	61
	ΠΑΡΑΡΤΗΜΑ Ι – ΑΝΑΛΥΤΙΚΗ ΠΕΡΙΓΡΑΦΗ ΦΥΣΙΚΟΥ ΚΑΙ ΟΙΚΟΝΟΜΙΚΟΥ ΑΝΤΙΚΕΙΜΕΝΟΥ ΤΗΣ ΣΥΜΒΑΣΗΣ	61
	ΠΑΡΑΡΤΗΜΑ ΙΙ – ΕΙΔΙΚΗ ΣΥΓΓΡΑΦΗ ΥΠΟΧΡΕΩΣΕΩΝ	88
	ΠΑΡΑΡΤΗΜΑ ΙΙΙ – ΕΥΡΩΠΑΪΚΟ ΕΝΙΑΙΟ ΈΓΓΡΑΦΟ ΣΥΜΒΑΣΗΣ [ΕΕΕΣ]	99
	ΠΑΡΑΡΤΗΜΑ ΙV – ΆΛΛΕΣ ΔΗΛΩΣΕΙΣ	100
	ΠΑΡΑΡΤΗΜΑ V – ΠΡΟΫΠΟΛΟΓΙΣΜΟΣ ΠΡΟΜΗΘΕΙΑΣ	102
	ΠΑΡΑΡΤΗΜΑ VI – ΥΠΟΔΕΙΓΜΑ ΟΙΚΟΝΟΜΙΚΗΣ ΠΡΟΣΦΟΡΑΣ.....	103
	ΠΑΡΑΡΤΗΜΑ VII – ΥΠΟΔΕΙΓΜΑΤΑ ΕΓΓΥΗΤΙΚΩΝ ΕΠΙΣΤΟΛΩΝ	104
	ΠΑΡΑΡΤΗΜΑ VIII – ΣΧΕΔΙΟ ΣΥΜΒΑΣΗΣ	107

1. ΑΝΑΘΕΤΟΥΣΑ ΑΡΧΗ ΚΑΙ ΑΝΤΙΚΕΙΜΕΝΟ ΣΥΜΒΑΣΗΣ

1.1 Στοιχεία Αναθέτουσας Αρχής

Επωνυμία	Ν.Π.Δ.Δ. Δημοτικό Λιμενικό Ταμείο Σκάλας Ωρωπού
Αριθμός Φορολογικού Μητρώου (Α.Φ.Μ.)	997691782
Κωδικός ηλεκτρονικής τιμολόγησης ¹	-
Ταχυδρομική διεύθυνση	Παραλία Νέων Παλατιών
Πόλη	Ωρωπός
Ταχυδρομικός Κωδικός	19015
Χώρα ²	Ελλάδα
Κωδικός NUTS ³	EL 305
Τηλέφωνο	22950 34212, 22953 20332, 22953 20333, 22953 20334
Ηλεκτρονικό Ταχυδρομείο (e-mail)	litamsor@gmail.com , ty@3034.syzefxis.gov.gr
Αρμόδιος για πληροφορίες ⁴	Κωστόπουλος Θεόδωρος
Γενική Διεύθυνση στο διαδίκτυο (URL)	http://oropos.gov.gr/
Διεύθυνση του προφίλ αγοραστή στο διαδίκτυο (URL) ⁵	-

Είδος Αναθέτουσας Αρχής

Η Αναθέτουσα Αρχή είναι ⁶ **Νομικό Πρόσωπο Δημοσίου Δικαίου (Ν.Π.Δ.Δ.)** και αποτελεί **μη Κεντρική Κυβερνητική Αρχή** (μη Κ.Κ.Α.), και ανήκει στην κατηγορία Υποτομέας S1313 ΟΤΑ (<https://www.statistics.gr/el/statistics/-/publication/SEL08/->) της Γενικής Κυβέρνησης.

Κύρια δραστηριότητα Α.Α.⁷

Η κύρια δραστηριότητα της Αναθέτουσας Αρχής είναι οι Γενικές Δημόσιες Υπηρεσίες, καθώς και η διοίκηση και εκμετάλλευση λιμένων, που υπάγεται στην κατηγορία «άλλες δραστηριότητες».

Εφαρμοστέο εθνικό δίκαιο είναι το ελληνικό.

¹ Άρθρο 53 παρ. 2 περ. α του ν. 4412/2016

² Μόνο για συμβάσεις άνω των ορίων

³ Μόνο για συμβάσεις άνω των ορίων

⁴ Συμπληρώνεται το όνομα, η διεύθυνση, ο αριθμός τηλεφώνου, η διεύθυνση ηλεκτρονικού ταχυδρομείου (e-mail) της υπηρεσίας που διενεργεί τον διαγωνισμό, καθώς και ο αρμόδιος υπάλληλος της υπηρεσίας αυτής, άρθρο 53 παρ. 2 περ. γ του ν. 4412/2016

⁵ Εφόσον υπάρχει και για συμβάσεις άνω των ορίων

⁶ Αναφέρεται το είδος της Α.Α., πχ Υπουργείο, Περιφέρεια, Αποκεντρωμένη Διοίκηση, Νοσοκομείο, Δήμος, ΑΕ του Δημοσίου κλπ και αν αποτελεί “κεντρική κυβερνητική αρχή (ΚΚΑ)” ή “μη κεντρική αναθέτουσα αρχή” κατά την έννοια του άρθρου 2 παρ. 1 περ. 2 και 3 του ν. 4412/2016

⁷ Επιλέγεται η κύρια δραστηριότητα της Α.Α., βλ. και Παράρτημα ΙΙ (Προκήρυξη Σύμβασης), Τμήμα Ι, παρ. 1.5, Εκτελεστικού Κανονισμού (ΕΕ) 2015/1986 της Επιτροπής (L 296). α) Γενικές δημόσιες υπηρεσίες β) Άμυνα, γ) Δημόσια τάξη και ασφάλεια, δ) Περιβάλλον, ε) Οικονομικές και δημοσιονομικές υποθέσεις, στ) Υγεία, ζ) Στέγαση και υποδομές κοινής ωφέλειας, η) Κοινωνική προστασία, θ) Αναψυχή, πολιτισμός και θρησκεία, ι) Εκπαίδευση, ια) Τυχόν άλλη δραστηριότητα.

Στοιχεία Επικοινωνίας⁸

- α) Τα έγγραφα της σύμβασης είναι διαθέσιμα για ελεύθερη, πλήρη, άμεση & δωρεάν ηλεκτρονική πρόσβαση μέσω της Διαδικτυακής Πύλης (www.promitheus.gov.gr) του ΟΠΣ ΕΣΗΔΗΣ.⁹
- β) Κάθε είδους επικοινωνία και ανταλλαγή πληροφοριών πραγματοποιείται μέσω του ΕΣΗΔΗΣ Προμήθειες και Υπηρεσίες (εφεξής ΕΣΗΔΗΣ), το οποίο είναι προσβάσιμο από τη Διαδικτυακή Πύλη (www.promitheus.gov.gr) του ΟΠΣ ΕΣΗΔΗΣ.
- γ) Περαιτέρω πληροφορίες είναι διαθέσιμες από την προαναφερθείσα Γενική Διεύθυνση στο διαδίκτυο (URL): <http://oropos.gov.gr/>

1.2 Στοιχεία Διαδικασίας-Χρηματοδότηση**Είδος διαδικασίας**

Ο διαγωνισμός θα διεξαχθεί με την ανοικτή διαδικασία του άρθρου 264 (Βιβλίο ΙΙ) του ν. 4412/16.

Χρηματοδότηση της σύμβασης¹⁰

Φορέας χρηματοδότησης της παρούσας σύμβασης είναι το Δημοτικό Λιμενικό Ταμείο Σκάλας Ωρωπού. Η δαπάνη για την εν λόγω σύμβαση θα κατανεμηθεί κατά 102.000,00€ σε βάρος της πίστωσης ΚΑΕ: 69-7336.0002 σχετική πίστωση του τακτικού προϋπολογισμού του οικονομικού έτους 2023 του Δημοτικού Λιμενικού Ταμείου Σκάλας Ωρωπού και κατά 211.960,42€ σε βάρος της πίστωσης ΚΑΕ: 69-7336.0002 σχετική πίστωση του τακτικού προϋπολογισμού του οικονομικού έτους 2024 του Δημοτικού Λιμενικού Ταμείου Σκάλας Ωρωπού.¹¹

Για την παρούσα διαδικασία έχει εκδοθεί Απόφαση Πολυετούς Έγκρισης με αρ. πρωτ. **1090/31.10.2023 (ΑΔΑ:ΨΖΖΔΟΞΘ0-Α7Κ, ΑΔΑΜ:23REQ013686643 2023-11-01)** για την έγκριση πολυετούς δαπάνης «Προμήθεια και εγκατάσταση λιμενικού εξοπλισμού των λιμενικών υποδομών του Δημοτικού Λιμενικού Ταμείου Σκάλας Ωρωπού, στους Αγίους Αποστόλους, στην Σκάλα Ωρωπού και στο Χαλκούτσι» συνολικού ύψους 313.960,42€, η οποία θα κατανεμηθεί κατά 102.000,00€ σε βάρος πίστωσης του ΚΑΕ: 69.7336.0002 για το οικονομικό έτος **2023** και κατά 211.960,42€ σε βάρος πίστωσης του ΚΑΕ: 69.7336.0002 για το οικονομικό έτος **2024**. Η παραπάνω έγκριση παρέχεται υπό την προϋπόθεση ότι με την έναρξη του οικονομικού έτους ή των οικονομικών ετών, του οποίου ή των οποίων θα επιβαρυνθεί ο προϋπολογισμός του φορέα για την πραγματοποίηση της δαπάνης, θα εκδοθεί κατά προτεραιότητα η σχετική Απόφαση Ανάληψης Υποχρέωσης.

Όσον αφορά το ποσό των **102.000,00€**, έχει εκδοθεί η απόφαση με αρ. πρωτ. **1094/01.11.2023 (ΑΔΑ:Ω8ΣΙΟΞΘ0-5ΩΣ, ΑΔΑΜ:23REQ013686703 2023-11-01)** για την ανάληψη υποχρέωσης/έγκριση δέσμευσης πίστωσης για το οικονομικό έτος **2023** και έλαβε α/α **62** καταχώρησης στο μητρώο δεσμεύσεων/Βιβλίο εγκρίσεων & Εντολών Πληρωμής του Δημοτικού Λιμενικού Ταμείου Σκάλας Ωρωπού.¹²

⁸ Επιλέγονται και συμπληρώνονται τα αντίστοιχα εδάφια, πρβλ άρθρα 22 και 67 ν. 4412/16

⁹ Εάν η πρόσβαση στα έγγραφα είναι περιορισμένη, αντί για τα αναφερόμενα στο α) συμπληρώνεται: «*Η πρόσβαση στα έγγραφα είναι περιορισμένη. Περαιτέρω πληροφορίες παρέχονται στην διεύθυνση (URL) :*»

¹⁰ Το περιεχόμενο της παραγράφου διαμορφώνεται ανάλογα με την πηγή χρηματοδότησης (Πρβλ. παρ. 2 περ. ζ του άρθρου 53 του ν.4412/16 όπως διαμορφώθηκε με το άρθρο 16 του ν. 4782/21)

¹¹ Αναφέρονται τα στοιχεία του Φορέα, της Συλλογικής Απόφασης και του Κωδικού Αριθμού Εξόδων τους οποίους βαρύνει η πίστωση για την χρηματοδότηση της σύμβασης

¹² Σύμφωνα με το άρθρο 4 παρ. 4 του π.δ 80/2016 «*Ανάληψη υποχρεώσεων από τους διατάκτες*» (Α' 145) «4. Οι διακηρύξεις, οι αποφάσεις ανάθεσης και οι συμβάσεις που συνάπτονται για λογαριασμό όλων των φορέων Γενικής Κυβέρνησης αναφέρουν απαραίτητα τον αριθμό και τη χρονολογία της απόφασης ανάληψης υποχρέωσης, εφόσον η προκαλούμενη δαπάνη πρόκειται να βαρύνει το τρέχον οικονομικό έτος, τον αριθμό καταχώρησής της στα λογιστικά βιβλία του οικείου φορέα, καθώς και τον αριθμό της απόφασης έγκρισης της πολυετούς ανάληψης, σε περίπτωση που η δαπάνη εκτείνεται σε περισσότερα του ενός οικονομικά έτη, συμπεριλαμβανομένου του τρέχοντος. Σε περίπτωση που η προκαλούμενη δαπάνη πρόκειται να βαρύνει αποκλειστικά και μόνον το επόμενο ή τα επόμενα οικονομικά έτη, οι διακηρύξεις, οι αποφάσεις ανάθεσης και οι συμβάσεις της παρούσας φέρουν μόνο τον αριθμό της πολυετούς έγκρισης, κατά τα οριζόμενα στις διατάξεις της παρ. 4 του άρθρου 2» Επίσης, σύμφωνα με το άρθρο 12 παρ. 2 γ) του ίδιου π.δ : « γ) Διακηρύξεις, όπου απαιτείται, και αποφάσεις ανάθεσης και συμβάσεις που εκδίδονται και συμβάσεις που συνάπτονται από φορείς της Γενικής Κυβέρνησης

Η παρούσα σύμβαση χρηματοδοτείται από Πιστώσεις του Προγράμματος Δημοσίων Επενδύσεων (Συλλογική Απόφαση Ένταξης, ΣΑΕ 570, αριθ. ενάρθ. έργου 2014ΣΕ57000001) σύμφωνα με την με υπ' αρ. πρωτ. Δ20/1387/φ.1/3/ΩΡΩΠΟΣ/2019 δέσμευση πίστωσης της Γενικής Διεύθυνσης Υ.ΛΙ.Κ.Υ., της Γενικής Γραμματείας Υποδομών του Υπουργείου Υποδομών και Μεταφορών.

Σύμφωνα με την υπ' αριθμ. 1281/2023 απόφαση (ΑΔΑ: 6ΖΗΠ46ΜΤΛΡ-5Ψ2) του Υφυπουργού Ανάπτυξης και Επενδύσεων εγκρίθηκε η ένταξη του έργου στο ΠΔΕ 2023 με την μετάπτωσή του στον ενάρθμο 2023ΝΑ47100012.

1.3 Συνοπτική Περιγραφή φυσικού και οικονομικού αντικείμενου της σύμβασης

Αντικείμενο της σύμβασης είναι η προμήθεια και η εγκατάσταση λιμενικού εξοπλισμού των λιμενικών υποδομών Αγίων Αποστόλων, Σκάλας Ωρωπού και Χαλκουτσίου, δικαιοδοσίας του Δημοτικού Λιμενικού Ταμείου Σκάλας Ωρωπού. Οι υφιστάμενες λιμενικές υποδομές κρίνονται μη επαρκείς ποιοτικά τουλάχιστον σε ότι αφορά την επάρκεια του λιμενικού εξοπλισμού καθόσον παρατηρούνται:

- Εκτεταμένη φθορά σε υφιστάμενους στύλους φωτιστικών σωμάτων στη ΧΖΛ και στις λιμενικές υποδομές της Σκάλας Ωρωπού και Χαλκουτσίου,
- Έλλειψη σε πύλαρ ηλεκτροδότησης – υδροδότησης των σκαφών στη λιμενική υποδομή του Χαλκουτσίου, ενώ τα πύλαρ που είναι τοποθετημένα στη λιμενική εγκατάσταση των Αγίων Αποστόλων χρήζουν αναβάθμισης με σύστημα προπληρωμής,
- Φθορές στις υπάρχουσες πυροσβεστικές φωλιές στον κεντρικό λιμένα της Σκάλας Ωρωπού και
- Έλλειψη συστημάτων παρακολούθησης CCTV στον κεντρικό λιμένα της Σκάλας Ωρωπού και στην λιμενική υποδομή Χαλκουτσίου.

Κατά συνέπεια προτείνεται μια σειρά παρεμβάσεων αντικατάστασης και εκσυγχρονισμού του λιμενικού εξοπλισμού των τριών λιμένων, οι οποίες στοχεύουν στην ασφάλεια σκαφών και πληρωμάτων, αλλά και των επισκεπτών της ΧΖΛ. Πιο συγκεκριμένα, το αντικείμενο της σύμβασης είναι η προμήθεια και η εγκατάσταση του παρακάτω λιμενικού εξοπλισμού:

<u>A/A</u>	<u>Περιγραφή:</u>	<u>Λιμενική Υποδομή</u>	<u>Ποσότητα</u>
1.	Προμήθεια και Εγκατάσταση Στυλών & Φωτιστικών Σωμάτων	Σκάλα Ωρωπού (Κεντρικός Λιμένας)	16 (τεμάχια)
		Χαλκουτσίου	18 (τεμάχια)
2Α.	Προμήθεια και Εγκατάσταση Πύλαρ Προβλήτα	Χαλκουτσίου	10 (τεμάχια)
2Β.	Αναβάθμιση Πύλαρ προβλήτα	Αγίων Αποστόλων	9 (τεμάχια)
3.	Προμήθεια και Εγκατάσταση Πυροσβεστικών Φωλιών	Σκάλα Ωρωπού (Κεντρικός Λιμένας)	13 (τεμάχια)
4.	Προμήθεια και Εγκατάσταση Συστήματος CCTV	Σκάλα Ωρωπού (Κεντρικός Λιμένας)	1 (σετ)
		Χαλκούτσι	1 (σετ)

Τα προς προμήθεια είδη κατατάσσονται στους ακόλουθους κωδικούς του Κοινού Λεξιλογίου δημοσίων συμβάσεων (CPV):¹³

- 34931000-2 “Εξοπλισμός Λιμένων”
- 45241600-4 “Εγκατάσταση Εξοπλισμού Φωτισμού Λιμένα”
- 35111000-5 “Πυροσβεστικός Εξοπλισμός”
- 30237240-3 “Κάμερες Ιστού”

είναι άκυρες, εφόσον δεν έχει προηγηθεί η έκδοση της απόφασης ανάληψης υποχρέωσης της παρ. 2 του άρθρου 2, υπό την επιφύλαξη της παρ. 4 του άρθρου 2 και της παρ. 4 του άρθρου 4»

¹³ Σύμφωνα με τον Κανονισμό (ΕΚ) αριθ. 213/2008 της Επιτροπής της 28ης Νοεμβρίου 2007, όπως ισχύει

Η παρούσα σύμβαση **δεν** υποδιαιρείται σε τμήματα.

Προσφορές υποβάλλονται για το σύνολο των προς προμήθεια ειδών.

Η εκτιμώμενη αξία της σύμβασης ανέρχεται στο ποσό των **253.193,89 €** μη συμπεριλαμβανομένου Φ.Π.Α. 24 % (εκτιμώμενη αξία συμπεριλαμβανομένου ΦΠΑ: **313.960,42 €**, **Φ.Π.Α. 24%: 60.766,53 €**).

Η διάρκεια της σύμβασης ορίζεται σε **οχτώ (-8-) μήνες από την ημερομηνία υπογραφής της σύμβασης.**

Δεν προβλέπεται **δικαίωμα προαίρεσης** στην παρούσα σύμβαση.

Αναλυτική περιγραφή του φυσικού και οικονομικού αντικείμενου της σύμβασης δίδεται στο **ΠΑΡΑΡΤΗΜΑ Ι** και στο **ΠΑΡΑΡΤΗΜΑ V** της παρούσας διακήρυξης.

Η σύμβαση θα ανατεθεί με το κριτήριο της **πλέον συμφέρουσας από οικονομική άποψη προσφοράς, βάσει τιμής.**

1.4 Θεσμικό πλαίσιο

Η ανάθεση και εκτέλεση της σύμβασης διέπονται από την κείμενη νομοθεσία και τις κατ' εξουσιοδότηση αυτής εκδοθείσες κανονιστικές πράξεις, όπως ισχύουν, και ιδίως¹⁴:

- του ν. 4412/2016 (Α' 147) "Δημόσιες Συμβάσεις Έργων, Προμηθειών και Υπηρεσιών (προσαρμογή στις Οδηγίες 2014/24/ΕΕ και 2014/25/ΕΕ)"
- του ν. 4622/19 (Α' 133) «Επιτελικό Κράτος: οργάνωση, λειτουργία & διαφάνεια της Κυβέρνησης, των κυβερνητικών οργάνων & της κεντρικής δημόσιας διοίκησης» και ιδίως του άρθρου 37
- του ν. 4700/2020 (Α' 127) «Ενιαίο κείμενο Δικονομίας για το Ελεγκτικό Συνέδριο, ολοκληρωμένο νομοθετικό πλαίσιο για τον προσυμβατικό έλεγχο, τροποποιήσεις στον Κώδικα Νόμων για το Ελεγκτικό Συνέδριο, διατάξεις για την αποτελεσματική απονομή της δικαιοσύνης και άλλες διατάξεις» και ιδίως των άρθρων 324-337
- του ν. 4013/2011 (Α' 204) «Σύσταση ενιαίας Ανεξάρτητης Αρχής Δημοσίων Συμβάσεων και Κεντρικού Ηλεκτρονικού Μητρώου Δημοσίων Συμβάσεων...»,
- του ν. 3548/2007 (Α' 68) «Καταχώριση δημοσιεύσεων των φορέων του Δημοσίου στο νομαρχιακό και τοπικό Τύπο και άλλες διατάξεις»,
- του ν. 4601/2019 (Α' 44) «Εταιρικοί μετασχηματισμοί και εναρμόνιση του νομοθετικού πλαισίου με τις διατάξεις της Οδηγίας 2014/55/ΕΕ του Ευρωπαϊκού Κοινοβουλίου και του Συμβουλίου της 16ης Απριλίου 2014 για την έκδοση ηλεκτρονικών τιμολογίων στο πλαίσιο δημόσιων συμβάσεων και λοιπές διατάξεις»
- του ν. 3310/2005 (Α' 30) «Μέτρα για τη διασφάλιση της διαφάνειας και την αποτροπή καταστρατηγήσεων κατά τη διαδικασία σύναψης δημοσίων συμβάσεων», του π.δ/τος 82/1996 (Α' 66) «Ονομαστικοποίηση μετοχών Ελληνικών Ανωνύμων Εταιρειών που μετέχουν στις διαδικασίες ανάληψης έργων ή προμηθειών του Δημοσίου ή των νομικών προσώπων του ευρύτερου δημόσιου τομέα»¹⁵, της κοινής απόφασης των Υπουργών Ανάπτυξης και Επικρατείας με αρ. 20977/2007 (Β' 1673) σχετικά με τα «Δικαιολογητικά για την τήρηση των μητρώων του ν.3310/2005, όπως τροποποιήθηκε με το ν.3414/2005», καθώς και των υπουργικών αποφάσεων, οι οποίες εκδίδονται, κατ' εξουσιοδότηση

¹⁴ Η αναθέτουσα αρχή προσαρμόζει την παρ. 1.4 και τους όρους της διακήρυξης με βάση το αντικείμενο της σύμβασης και την κείμενη νομοθεσία, όπως ισχύει κατά την έναρξη της διαδικασίας ανάθεσης. Σε περίπτωση νομοθετικών μεταβολών και έως την επικαιροποίηση του παρόντος υποδείγματος από την Ε.Α.Α.ΔΗ.ΣΥ. οι αναθέτουσες αρχές έχουν την ευθύνη αντίστοιχης προσαρμογής των εν λόγω όρων.

¹⁵ Η υποχρέωση ονομαστικοποίησης μετοχών εταιρειών που συνάπτουν δημόσιες συμβάσεις, απαιτείται σύμφωνα με το άρθρο 8 του ν. 3310/2005, σε διαδικασίες σύναψης δημοσίων συμβάσεων εκτιμώμενης αξίας ανώτερης του ενός εκατομμυρίου ευρώ (1.000.000,00 €)

του άρθρου 65 του ν. 4172/2013 (Α'167) για τον καθορισμό: α) των μη «συνεργάσιμων φορολογικά» κρατών και β) των κρατών με «προνομιακό φορολογικό καθεστώς»¹⁶.

- του π.δ. 39/2017 (Α' 64) «Κανονισμός εξέτασης προδικαστικών προσφυγών ενώπιων της Α.Ε.Π.Π.»
- της υπ' αριθμ. 57654/22.05.2017 Απόφασης του Υπουργού Οικονομίας και Ανάπτυξης με θέμα : *“Ρύθμιση ειδικότερων θεμάτων λειτουργίας και διαχείρισης του Κεντρικού Ηλεκτρονικού Μητρώου Δημοσίων Συμβάσεων (ΚΗΜΔΗΣ)” (Β' 1781)*
- της υπ' αριθμ. 64233/08.06.2021 (Β' 2453/ 09.06.2021) Κοινής Απόφασης των Υπουργών Ανάπτυξης και Επενδύσεων και Ψηφιακής Διακυβέρνησης με θέμα *«Ρυθμίσεις τεχνικών ζητημάτων που αφορούν την ανάθεση των Δημοσίων Συμβάσεων Προμηθειών και Υπηρεσιών με χρήση των επιμέρους εργαλείων και διαδικασιών του Εθνικού Συστήματος Ηλεκτρονικών Δημοσίων Συμβάσεων (ΕΣΗΔΗΣ)»*
- της αριθμ. Κ.Υ.Α. οικ. 60967 ΕΞ 2020 (Β' 2425/18.06.2020) *«Ηλεκτρονική Τιμολόγηση στο πλαίσιο των Δημόσιων Συμβάσεων δυνάμει του ν. 4601/2019» (Α' 44)*
- της αριθμ. 63446/2021 Κ.Υ.Α. (Β' 2338/02.06.2020) *«Καθορισμός Εθνικού Μορφότυπου ηλεκτρονικού τιμολογίου στο πλαίσιο των Δημοσίων Συμβάσεων».*
- της αριθμ. Κ.Υ.Α. οικ. 14900/21 (Β' 466): *«Έγκριση σχεδίου Δράσης για τις Πράσινες Δημόσιες Συμβάσεις» (ΑΔΑ: ΨΡΤΟ46ΜΤΛΡ-Χ92).*
- του ν. 3419/2005 (Α' 297) *«Γενικό Εμπορικό Μητρώο (Γ.Ε.ΜΗ.) και εκσυγχρονισμός της Επιμελητηριακής Νομοθεσίας»*
- του ν. 4635/2019 (Α'167) *« Επενδύω στην Ελλάδα και άλλες διατάξεις»* και ιδίως των άρθρων 85 επ.
- του ν. 4270/2014 (Α' 143) *«Αρχές δημοσιονομικής διαχείρισης και εποπτείας (ενσωμάτωση της Οδηγίας 2011/85/ΕΕ) – δημόσιο λογιστικό και άλλες διατάξεις»*
- του π.δ. 80/2016 (Α' 145) *«Ανάληψη υποχρεώσεων από τους Διατάκτες»*
- της παρ. Ζ του Ν. 4152/2013 (Α' 107) *«Προσαρμογή της ελληνικής νομοθεσίας στην Οδηγία 2011/7 της 16.2.2011 για την καταπολέμηση των καθυστερήσεων πληρωμών στις εμπορικές συναλλαγές»,*
- του ν. 4314/2014 (Α' 265) *«Α) Για τη διαχείριση, τον έλεγχο και την εφαρμογή αναπτυξιακών παρεμβάσεων για την προγραμματική περίοδο 2014–2020, Β) Ενσωμάτωση της Οδηγίας 2012/17 του Ευρωπαϊκού Κοινοβουλίου και του Συμβουλίου της 13ης Ιουνίου 2012 (ΕΕ L 156/16.6.2012) στο ελληνικό δίκαιο, τροποποίηση του ν. 3419/2005 (Α' 297) και άλλες διατάξεις»*
- του ν. 4727/2020 (Α' 184) *«Ψηφιακή Διακυβέρνηση (Ενσωμάτωση στην Ελληνική Νομοθεσία της Οδηγίας (ΕΕ) 2016/2102 και της Οδηγίας (ΕΕ) 2019/1024) – Ηλεκτρονικές Επικοινωνίες (Ενσωμάτωση στο Ελληνικό Δίκαιο της Οδηγίας (ΕΕ) 2018/1972 και άλλες διατάξεις»,*
- του π.δ 28/2015 (Α' 34) *«Κωδικοποίηση διατάξεων για την πρόσβαση σε δημόσια έγγραφα και στοιχεία»,*
- του ν. 2859/2000 (Α' 248) *«Κύρωση Κώδικα Φόρου Προστιθέμενης Αξίας»,*
- του ν.2690/1999 (Α' 45) *«Κύρωση του Κώδικα Διοικητικής Διαδικασίας και άλλες διατάξεις»* και ιδίως των άρθρων 1,2, 7, 11 και 13 έως 15,
- του ν. 2121/1993 (Α' 25) *«Πνευματική Ιδιοκτησία, Συγγενικά Δικαιώματα και Πολιτιστικά Θέματα»,*
- του Κανονισμού (ΕΕ) 2016/679 του ΕΚ και του Συμβουλίου, της 27ης Απριλίου 2016, για την προστασία των φυσικών προσώπων έναντι της επεξεργασίας των δεδομένων προσωπικού χαρακτήρα και για την ελεύθερη κυκλοφορία των δεδομένων αυτών και την κατάργηση της οδηγίας 95/46/ΕΚ (Γενικός Κανονισμός για την Προστασία Δεδομένων) (Κείμενο που παρουσιάζει ενδιαφέρον για τον ΕΟΧ) ΟJ L 119,

¹⁶ Επισημαίνεται ότι, όπως προβλέπεται στο αρ. 65 του ν. 4172/2013, οι σχετικές υπουργικές αποφάσεις εκδίδονται κάθε έτος. Πρβλ. τις με αριθμ.1024/2018 (Β 542) & ΠΟΛ1173/2017 (Β 4049) σχετικές αποφάσεις του Υπουργού Οικονομικών.

- του ν. 4624/2019 (Α' 137) «*Αρχή Προστασίας Δεδομένων Προσωπικού Χαρακτήρα, μέτρα εφαρμογής του Κανονισμού (ΕΕ) 2016/679 του Ευρωπαϊκού Κοινοβουλίου και του Συμβουλίου της 27ης Απριλίου 2016 για την προστασία των φυσικών προσώπων έναντι της επεξεργασίας δεδομένων προσωπικού χαρακτήρα και ενσωμάτωση στην εθνική νομοθεσία της Οδηγίας (ΕΕ) 2016/680 του Ευρωπαϊκού Κοινοβουλίου και του Συμβουλίου της 27ης Απριλίου 2016 και άλλες διατάξεις*»,
- των σε εκτέλεση των ανωτέρω νόμων εκδοθεισών κανονιστικών πράξεων, των λοιπών διατάξεων που αναφέρονται ρητά ή απορρέουν από τα οριζόμενα στα συμβατικά τεύχη της παρούσας, καθώς και του συνόλου των διατάξεων του ασφαλιστικού, εργατικού, κοινωνικού, περιβαλλοντικού και φορολογικού δικαίου που διέπει την ανάθεση και εκτέλεση της παρούσας σύμβασης, έστω και αν δεν αναφέρονται ρητά παραπάνω.
- Η υπ' αριθμό πρωτ. **Δ20/1387/Φ.1/3/ΩΡΩΠΟΣ/2019** του Υπουργείου Υποδομών και Μεταφορών **απόφαση δέσμευσης πίστωσης ποσού πεντακοσίων χιλιάδων ευρώ (500.000,00 €) συμπεριλαμβανομένου Φ.Π.Α. 24%**, σε βάρος του προϋπολογισμού του ενάριθμου έργου **2014ΣΕ57000001** της **ΣΑΕ 570** του ΠΔΕ και διάθεση πίστωσης για τη δημοπράτηση του έργου «**Αναβάθμιση των λιμενικών εγκαταστάσεων στο Αλιευτικό Καταφύγιο Αγίων Αποστόλων Καλάμου, στο λιμένα Χαλκουτσίου και στο λιμένα Σκάλας Ωρωπού**» που θα δημοπρατηθεί, ανατεθεί, υλοποιηθεί και παραληφθεί, από το Δημοτικό Λιμενικό Ταμείο Σκάλας Ωρωπού.
- Την με υπ' αριθμ. **96/2023** (ΑΔΑ: 9ΩΞ9ΟΞΘ0-ΡΘΘ) **Απόφαση της Οικονομικής Επιτροπής** του Δημοτικού Λιμενικού Ταμείου Σκάλας Ωρωπού περί Έγκρισης και παραλαβής της μελέτης, των τεχνικών προδιαγραφών και των τευχών δημοπράτησης, του Προϋπολογισμού της και της διενέργειας ανοικτού ηλεκτρονικού διαγωνισμού προμήθειας με τίτλο «**Προμήθεια και εγκατάσταση λιμενικού εξοπλισμού των λιμενικών υποδομών του Δημοτικού Λιμενικού Ταμείου Σκάλας Ωρωπού, στους Αγίους Αποστόλους, στην Σκάλα Ωρωπού και στο Χαλκούτσι**», εκτιμώμενου προϋπολογισμού **313.960,42 €** συμπεριλαμβανομένου ΦΠΑ 24 % (προϋπολογισμός πλέον Φ.Π.Α.: **€ 253.193,89**, Φ.Π.Α. 24%: **60.766,53 €**).
- Το με υπ' αρ. **1089/31-10-2023** πρωτογενές αίτημα που καταχώρησε το Δημοτικό Λιμενικό Ταμείο Σκάλας Ωρωπού στο Κεντρικό Ηλεκτρονικό Μητρώο Δημοσίων Συμβάσεων, για την εκτέλεση της προμήθειας με τίτλο «**Προμήθεια και εγκατάσταση λιμενικού εξοπλισμού των λιμενικών υποδομών του Δημοτικού Λιμενικού Ταμείου Σκάλας Ωρωπού, στους Αγίους Αποστόλους, στην Σκάλα Ωρωπού και στο Χαλκούτσι**», το οποίο έλαβε Αριθμό Διαδικτυακής Ανάρτησης Μητρώου (ΑΔΑΜ: 23REQ013686225 2023-11-01).
- Την με υπ' αρ. **1090/31-10-2023** (ΑΔΑ: ΨΖΖΔΟΞΘ0-Α7Κ, ΑΔΑΜ: 23REQ013686643 2023-11-01) **απόφαση πολυετούς έγκρισης για το οικονομικά έτη 2023 και 2024**.
- Την με υπ' αρ. **1094/01-11-2023** (ΑΔΑ: Ω8ΣΙΟΞΘ0-5ΩΣ, ΑΔΑΜ: 23REQ013686703 2023-11-01) **απόφαση ανάληψης υποχρέωσης για το οικονομικό έτος 2023**.

1.5 Προθεσμία παραλαβής προσφορών

Η καταληκτική ημερομηνία παραλαβής των προσφορών είναι η **20/12/2023** και ώρα **12:00μ.μ.**¹⁷ Πιο συγκεκριμένα:

ΠΙΝΑΚΑΣ ΣΥΝΟΨΗΣ ΠΡΟΘΕΣΜΙΩΝ				
ΕΠΙΣΚΕΨΗ ΥΠΟΨΗΦΙΩΝ ΑΝΑΔΟΧΩΝ	ΗΜΕΡΟΜΗΝΙΑ ΔΗΜΟΣΙΕΥΣΗΣ ΔΙΑΓΩΝΙΣΜΟΥ ΣΤΗ ΔΙΑΔΙΚΤΥΑΚΗ ΠΥΛΗ ΤΟΥ ΕΣΗΔΗΣ	ΗΜΕΡΟΜΗΝΙΑ ΕΝΑΡΞΗΣ ΗΛΕΚΤΡΟΝΙΚΗΣ ΥΠΟΒΟΛΗΣ ΠΡΟΣΦΟΡΩΝ	ΚΑΤΑΛΗΚΤΙΚΗ ΗΜΕΡΟΜΗΝΙΑ ΚΑΙ ΩΡΑ ΗΛΕΚΤΡΟΝΙΚΗΣ ΥΠΟΒΟΛΗΣ ΠΡΟΣΦΟΡΩΝ	ΗΜΕΡΟΜΗΝΙΑ ΑΠΟΣΦΡΑΓΙΣΗΣ ΗΛΕΚΤΡΟΝΙΚΟΥ ΔΙΑΓΩΝΙΣΜΟΥ
14/12/2023	29/11/2023	29/11/2023 (μετά την δημοσίευση στην διαδικτυακή πύλη του ΕΣΗΔΗΣ)	20/12/2023 και ώρα 12:00μ.μ.	28/12/2023 και ώρα 10:00π.μ.

Η διαδικασία θα διενεργηθεί με χρήση του Εθνικού Συστήματος Ηλεκτρονικών Δημόσιων Συμβάσεων (ΕΣΗΔΗΣ) Προμήθειες και Υπηρεσίες του ΟΠΣ ΕΣΗΔΗΣ (Διαδικτυακή Πύλη www.promitheus.gov.gr).

1.6 Δημοσιότητα

A. Δημοσίευση στην Επίσημη Εφημερίδα της Ευρωπαϊκής Ένωσης¹⁸

Δεν απαιτείται στην παρούσα διακήρυξη.

B. Δημοσίευση σε εθνικό επίπεδο¹⁹

Το πλήρες κείμενο της παρούσας Διακήρυξης καταχωρήθηκαν στο Κεντρικό Ηλεκτρονικό Μητρώο Δημοσίων Συμβάσεων (ΚΗΜΔΗΣ).

Τα έγγραφα της σύμβασης της παρούσας Διακήρυξης καταχωρήθηκαν στη σχετική ηλεκτρονική διαδικασία σύναψης δημόσιας σύμβασης στο ΕΣΗΔΗΣ, η οποία έλαβε **Συστημικό Αύξοντα Αριθμό: 270129**, και αναρτήθηκαν στη Διαδικτυακή Πύλη (www.promitheus.gov.gr) του ΟΠΣ ΕΣΗΔΗΣ.

Περίληψη της παρούσας Διακήρυξης δημοσιεύεται και στον Ελληνικό Τύπο^{20 21 22}, σύμφωνα με το άρθρο 66 του Ν. 4412/2016:

¹⁷ Κατά τον καθορισμό των προθεσμιών παραλαβής των προσφορών οι Α.Α. λαμβάνουν υπόψη την πολυπλοκότητα της σύμβασης και τον χρόνο που απαιτείται για την προετοιμασία των προσφορών (άρθρο 60 παρ. 1 ν. 4412/2016). Η ελάχιστη προθεσμία παραλαβής των προσφορών στην ανοιχτή διαδικασία καθορίζεται : α) για τις συμβάσεις άνω των ορίων από τις διατάξεις των άρθρων 27, 60 και 67 του ν. 4412/2016 και β) για τις συμβάσεις κάτω των ορίων από τις διατάξεις του άρθρου 121 του ίδιου νόμου.

¹⁸ Για δημόσιες συμβάσεις άνω των ορίων, ή για τις συμβάσεις κάτω των ορίων, εφόσον η αναθέτουσα αρχή το επιλέξει. Πρβλ. άρθρο 65, παρ.6 του ν.4412/2016.

¹⁹ Άρθρο 66 Ν. 4412/2016. Η παρούσα διακήρυξη και οι προκηρύξεις δεν δημοσιεύονται σε εθνικό επίπεδο, πριν από την ημερομηνία δημοσίευσης στην Επίσημη Εφημερίδα της ΕΕ. Ωστόσο, η δημοσίευση μπορεί να πραγματοποιείται σε κάθε περίπτωση σε εθνικό επίπεδο, όταν οι Α.Α. δεν έχουν ενημερωθεί σχετικά με τη δημοσίευση εντός 48 ωρών από τη βεβαίωση παραλαβής της προκήρυξης/ γνωστοποίησης.

²⁰ Η υποχρέωση δημοσίευσης της προκήρυξης σε μία τοπική εφημερίδα, που προβλέπεται στο άρθρο 4 του ΠΔ 118/2007/άρθρο 5 του ΕΚΠΟΤΑ, συνεχίζει να υφίσταται μέχρι και την 31/12/2023, οπότε και καταργείται. Πρβλ. άρθρο 377§1 περίπτ (59 και 82) και άρθρο 379 §12 ν. 4412/2016, όπως τροποποιήθηκε με το άρθρο 245 του ν. 4782/2021.

²¹ Η υποχρέωση δημοσίευσης σε νομαρχιακές (νυν "περιφερειακές" κατά το άρ.16 του ν.4487/2017) και τοπικές εφημερίδες του ν.3548/2007, συνεχίζει να υφίσταται μέχρι και την 31/12/2023, οπότε και καταργείται, βλ. άρθρο 377§1 περίπτ (35) και άρθρο 379 §12 ν. 4412/2016, όπως τροποποιήθηκε με το άρθρο 245 του ν. 4782/2021.

²² Για τις δημοσιεύσεις περιλήψεων διαγωνισμών στον εθνικό τύπο, βλ. και ΠΙΝΑΚΑ 1 «ΥΠΟΧΡΕΩΣΕΙΣ ΔΗΜΟΣΙΕΥΣΕΩΝ ΣΤΟΝ ΕΘΝΙΚΟ ΤΥΠΟ ΚΑΤΑ ΤΟΝ Ν.4412/2016», στην ιστοσελίδα της Αρχής, στη διαδρομή Αναθέτουσες Αρχές/Γενικές Οδηγίες/Υποστηρικτικό Υλικό.

Περίληψη της παρούσας Διακήρυξης όπως προβλέπεται στην περίπτωση (ιστ) της παραγράφου 3 του άρθρου 76 του Ν.4727/2020, αναρτήθηκε στο διαδίκτυο, στον ιστότοπο <http://et.diavgeia.gov.gr/> (ΠΡΟΓΡΑΜΜΑ ΔΙΑΥΓΕΙΑ).

Η Διακήρυξη θα καταχωρηθεί στο διαδίκτυο, στην ιστοσελίδα της αναθέτουσας αρχής, στη διεύθυνση (URL): <http://oropos.gov.gr/> στη διαδρομή: Αρχική Σελίδα ► Ενημέρωση ► Ανακοινώσεις ► Διαγωνισμοί, στις **29/11/2023**.

Γ. Έξοδα δημοσιεύσεων

Η δαπάνη των δημοσιεύσεων στον Ελληνικό Τύπο βαρύνει τον προμηθευτή που θα ανακηρυχθεί ανάδοχος με τη διαδικασία, με την προσκόμιση των νομίμων παραστατικών.

1.7 Αρχές εφαρμοζόμενες στη διαδικασία σύναψης

Οι οικονομικοί φορείς δεσμεύονται ότι:

(α) τηρούν και θα εξακολουθήσουν να τηρούν κατά την εκτέλεση της σύμβασης, εφόσον επιλεγούν, τις υποχρεώσεις τους που απορρέουν από τις διατάξεις της περιβαλλοντικής, κοινωνικοασφαλιστικής και εργατικής νομοθεσίας, που έχουν θεσπιστεί με το δίκαιο της Ένωσης, το εθνικό δίκαιο, συλλογικές συμβάσεις ή διεθνείς διατάξεις περιβαλλοντικού, κοινωνικού και εργατικού δικαίου, οι οποίες απαριθμούνται στο Παράρτημα XIV του Προσαρτήματος Β (Βιβλίο II) του ν. 4412/2016. Η τήρηση των εν λόγω υποχρεώσεων ελέγχεται και βεβαιώνεται από τα όργανα που επιβλέπουν την εκτέλεση των δημοσίων συμβάσεων και τις αρμόδιες δημόσιες αρχές και υπηρεσίες που ενεργούν εντός των ορίων της ευθύνης και της αρμοδιότητάς τους,²³

(β) δεν θα ενεργήσουν αθέμιτα, παράνομα ή καταχρηστικά καθ' όλη τη διάρκεια της διαδικασίας ανάθεσης, αλλά και κατά το στάδιο εκτέλεσης της σύμβασης, εφόσον επιλεγούν,

(γ) λαμβάνουν τα κατάλληλα μέτρα για να διαφυλάξουν την εμπιστευτικότητα των πληροφοριών που έχουν χαρακτηριστεί ως τέτοιες.

²³ Άρθρο 18 παρ. 2 του ν. 4412/2016.

2. ΓΕΝΙΚΟΙ ΚΑΙ ΕΙΔΙΚΟΙ ΟΡΟΙ ΣΥΜΜΕΤΟΧΗΣ

2.1 Γενικές Πληροφορίες

2.1.1 Έγγραφα της σύμβασης

Τα έγγραφα της παρούσας διαδικασίας σύναψης,²⁴ είναι τα ακόλουθα:

1. η Περίληψη της παρούσας διακήρυξης
2. το Ευρωπαϊκό Ενιαίο Έγγραφο Σύμβασης [ΕΕΕΣ]
3. η παρούσα διακήρυξη και τα παραρτήματά της και συγκεκριμένα:
 - **Παράρτημα I** : Αναλυτική Περιγραφή Φυσικού και Οικονομικού Αντικειμένου της Σύμβασης
 - **Παράρτημα II** : Ειδική Συγγραφή Υποχρεώσεων
 - **Παράρτημα III** : Ευρωπαϊκό Ενιαίο Έγγραφο Σύμβασης (ΕΕΕΣ)
 - **Παράρτημα IV** : Άλλες Δηλώσεις
 - **Παράρτημα V** : Προϋπολογισμός Προμήθειας
 - **Παράρτημα VI** : Υπόδειγμα Οικονομικής Προσφοράς
 - **Παράρτημα VII** : Υπόδειγμα Εγγυητικών Επιστολών
 - **Παράρτημα VIII** : Σχέδιο Σύμβασης
4. οι συμπληρωματικές πληροφορίες που τυχόν παρέχονται στο πλαίσιο της διαδικασίας, ιδίως σχετικά με τις προδιαγραφές και τα σχετικά δικαιολογητικά

2.1.2 Επικοινωνία - Πρόσβαση στα έγγραφα της Σύμβασης

Όλες οι επικοινωνίες σε σχέση με τα βασικά στοιχεία της διαδικασίας σύναψης της σύμβασης, καθώς και όλες οι ανταλλαγές πληροφοριών, ιδίως η ηλεκτρονική υποβολή, εκτελούνται με τη χρήση της πλατφόρμας του Εθνικού Συστήματος Ηλεκτρονικών Δημοσίων Συμβάσεων (ΕΣΗΔΗΣ), η οποία είναι προσβάσιμη μέσω της Διαδικτυακής Πύλης (www.promitheus.gov.gr)²⁵.

2.1.3 Παροχή Διευκρινίσεων

Τα σχετικά αιτήματα παροχής διευκρινίσεων υποβάλλονται ηλεκτρονικά, το αργότερο **έξι (6) ημέρες** πριν την καταληκτική ημερομηνία υποβολής προσφορών και απαντώνται αντίστοιχα, στο πλαίσιο της παρούσας, στη σχετική ηλεκτρονική διαδικασία σύναψης δημόσιας σύμβασης στην πλατφόρμα του ΕΣΗΔΗΣ, η οποία είναι προσβάσιμη μέσω της Διαδικτυακής Πύλης (www.promitheus.gov.gr). Αιτήματα

²⁴ Ως «έγγραφο διαδικασίας σύναψης της σύμβασης» ή «έγγραφο της σύμβασης», κατά την έννοια της περ. 14 της παρ.1 του άρθρου 2 του ν. 4412/2016 νοείται κάθε έγγραφο το οποίο παρέχει ή στο οποίο παραπέμπει η Α.Α./Α.Φ. με σκοπό να περιγράψει ή να προσδιορίσει στοιχεία της σύμβασης ή της διαδικασίας ανάθεσης, συμπεριλαμβανομένης της προκήρυξης σύμβασης του άρθρου 63 και 293, της προκαταρκτικής προκήρυξης του άρθρου 62, της περιοδικής ενδεικτικής προκήρυξης του άρθρου 291, αν χρησιμοποιείται ως μέσο προκήρυξης του διαγωνισμού, των τεχνικών προδιαγραφών, του περιγραφικού εγγράφου, των προτεινόμενων όρων της σύμβασης, των υποδειγμάτων για την προσκόμιση των εγγράφων από τους υποψηφίους και τους προσφέροντες, των πληροφοριών σχετικά με τις γενικές και ειδικές υποχρεώσεις και τυχόν πρόσθετων εγγράφων. Επίσης, στην έννοια αυτή περιλαμβάνονται και η διακήρυξη ή η πρόσκληση σε διαπραγμάτευση στις οποίες αναφέρονται όλοι οι ειδικοί και γενικοί όροι σύναψης και εκτέλεσης της σύμβασης, το Ενιαίο Ευρωπαϊκό Έγγραφο Σύμβασης (ΕΕΕΣ), οι συμπληρωματικές πληροφορίες που παρέχει η αναθέτουσα αρχή δυνάμει της παρ. 2 του άρθρου 67 και της παρ. 2 του άρθρου 297, το σχέδιο της σύμβασης μετά των Παραρτημάτων αυτής και η τεχνική συγγραφή υποχρεώσεων που περιλαμβάνει και τις εφαρμοστέες τεχνικές προδιαγραφές

²⁵ Επιλέγεται κατά κανόνα η εκ του νόμου υποχρεωτική χρήση του ΕΣΗΔΗΣ για την πρόσβαση στα έγγραφα της σύμβασης και την επικοινωνία. Οι επιλογές που ακολουθούν αφορούν περιπτώσεις που δεν είναι δυνατή εν όλω ή εν μέρει η ελεύθερη πλήρης άμεση και δωρεάν ηλεκτρονική πρόσβαση στα έγγραφα της σύμβασης. Επιπλέον, σε περίπτωση που απαιτούνται ειδικά εργαλεία, συσκευές ή μορφότυποι περιγράφονται στο σημείο αυτό ταυτόχρονα με τον τρόπο πρόσβασης των ενδιαφερομένων.

παροχής συμπληρωματικών πληροφοριών – διευκρινίσεων υποβάλλονται από εγγεγραμμένους στο σύστημα οικονομικούς φορείς, δηλαδή από εκείνους που διαθέτουν σχετικά διαπιστευτήρια που τους έχουν χορηγηθεί (όνομα χρήστη και κωδικό πρόσβασης) και απαραίτητα το ηλεκτρονικό αρχείο με το κείμενο των ερωτημάτων είναι ηλεκτρονικά υπογεγραμμένο. Αιτήματα παροχής διευκρινήσεων που είτε υποβάλλονται με άλλο τρόπο είτε το ηλεκτρονικό αρχείο που τα συνοδεύει δεν είναι ηλεκτρονικά υπογεγραμμένο, δεν εξετάζονται.

Η αναθέτουσα αρχή μπορεί να παρατείνει την προθεσμία παραλαβής των προσφορών, ούτως ώστε όλοι οι ενδιαφερόμενοι οικονομικοί φορείς να μπορούν να λάβουν γνώση όλων των αναγκαίων πληροφοριών για την κατάρτιση των προσφορών στις ακόλουθες περιπτώσεις²⁶:

(α) όταν, για οποιονδήποτε λόγο, πρόσθετες πληροφορίες, αν και ζητήθηκαν από τον οικονομικό φορέα έγκαιρα δεν έχουν παρασχεθεί το αργότερο **τέσσερις (4) ημέρες** πριν από την προθεσμία που ορίζεται για την παραλαβή των προσφορών,

(β) όταν τα έγγραφα της σύμβασης υφίστανται σημαντικές αλλαγές.

Η διάρκεια της παράτασης θα είναι ανάλογη με τη σπουδαιότητα των πληροφοριών που ζητήθηκαν ή των αλλαγών.

Όταν οι πρόσθετες πληροφορίες δεν έχουν ζητηθεί έγκαιρα ή δεν έχουν σημασία για την προετοιμασία κατάλληλων προσφορών, η παράταση της προθεσμίας εναπόκειται στη διακριτική ευχέρεια της αναθέτουσας αρχής.

Τροποποίηση των όρων της διαγωνιστικής διαδικασίας (πχ αλλαγή/μετάθεση της καταληκτικής ημερομηνίας υποβολής προσφορών, καθώς και σημαντικές αλλαγές των εγγράφων της σύμβασης, σύμφωνα με την προηγούμενη παράγραφο) δημοσιεύεται στο ΚΗΜΔΗΣ²⁷.

2.1.4 Γλώσσα

Τα **έγγραφα της σύμβασης** έχουν συνταχθεί στην ελληνική γλώσσα.

Τυχόν **προδικαστικές προσφυγές** υποβάλλονται στην ελληνική γλώσσα.

Οι **προσφορές**, τα στοιχεία που περιλαμβάνονται σε αυτές, καθώς και τα αποδεικτικά έγγραφα σχετικά με τη μη ύπαρξη λόγου αποκλεισμού και την πλήρωση των κριτηρίων ποιοτικής επιλογής²⁸ συντάσσονται στην ελληνική γλώσσα ή συνοδεύονται από επίσημη μετάφρασή τους στην ελληνική γλώσσα.

Τα **αλλοδαπά δημόσια και ιδιωτικά έγγραφα** συνοδεύονται από μετάφρασή τους στην ελληνική γλώσσα επικυρωμένη, είτε από πρόσωπο αρμόδιο κατά τις κείμενες διατάξεις της εθνικής νομοθεσίας είτε από πρόσωπο κατά νόμο αρμόδιο της χώρας στην οποία έχει συνταχθεί το έγγραφο.

Ενημερωτικά και τεχνικά φυλλάδια και άλλα έντυπα, εταιρικά ή μη, με ειδικό τεχνικό περιεχόμενο, δηλαδή έντυπα με αμιγώς τεχνικά χαρακτηριστικά, όπως αριθμούς, αποδόσεις σε διεθνείς μονάδες, μαθηματικούς τύπους και σχέδια, που είναι δυνατόν να διαβαστούν σε κάθε γλώσσα και δεν είναι απαραίτητη η μετάφραση τους, μπορούν να υποβάλλονται σε άλλη γλώσσα, χωρίς να συνοδεύονται από μετάφραση στην ελληνική.²⁹

Κάθε μορφής **επικοινωνία** με την αναθέτουσα αρχή, καθώς και μεταξύ αυτής και του αναδόχου, θα γίνονται υποχρεωτικά στην ελληνική γλώσσα³⁰.

²⁶ Άρθρο 67, παρ.3 του ν. 4412/2016 & άρθρο 121, παρ.5 του ν. 4412/2016.

²⁷ Πρβλ έγγραφο ΕΑΑΔΗΣΥ με α.π. 4121/30-07-2020 « Διευκρινίσεις ως προς την τήρηση των διατυπώσεων δημοσιότητας στη διαγωνιστική διαδικασία σε περίπτωση τροποποίησης όρων της διακήρυξης» (ΑΔΑ: ΩΡΗ9ΟΞΤΒ-2ΧΖ)

²⁸ Άρθρο 80 παρ. 10 ν. 4412/2016

²⁹ Άρθρο 92, παρ.4 του ν. 4412/2016

³⁰ Με την επιφύλαξη της εν όλω ή εν μέρει σύνταξης των εγγράφων σε άλλη γλώσσα

2.1.5 Εγγυήσεις³¹

Οι εγγυητικές επιστολές των παραγράφων 2.2.2 και 4.1. εκδίδονται από πιστωτικά ιδρύματα ή χρηματοδοτικά ιδρύματα ή ασφαλιστικές επιχειρήσεις κατά την έννοια των περιπτώσεων β' και γ' της παρ. 1 του άρθρου 14 του ν. 4364/ 2016 (Α'13)³², που λειτουργούν νόμιμα στα κράτη - μέλη της Ένωσης ή του Ευρωπαϊκού Οικονομικού Χώρου ή στα κράτη-μέλη της ΣΔΣ και έχουν, σύμφωνα με τις ισχύουσες διατάξεις, το δικαίωμα αυτό. Μπορούν, επίσης, να εκδίδονται από το Τ.Μ.Ε.Δ.Ε. ή να παρέχονται με γραμμάτιο του Ταμείου Παρακαταθηκών και Δανείων με παρακατάθεση σε αυτό του αντίστοιχου χρηματικού ποσού³³. Αν συσταθεί παρακαταθήκη με γραμμάτιο παρακατάθεσης χρεογράφων στο Ταμείο Παρακαταθηκών και Δανείων, τα τοκομερίδια ή μερίσματα που λήγουν κατά τη διάρκεια της εγγύησης επιστρέφονται μετά τη λήξη τους στον υπέρ ου η εγγύηση οικονομικό φορέα.

Οι εγγυητικές επιστολές εκδίδονται κατ' επιλογή των οικονομικών φορέων από έναν ή περισσότερους εκδότες της παραπάνω παραγράφου.

Οι εγγυήσεις αυτές περιλαμβάνουν κατ' ελάχιστον τα ακόλουθα στοιχεία: **(α)** την ημερομηνία έκδοσης, **(β)** τον εκδότη, **(γ)** την αναθέτουσα αρχή προς την οποία απευθύνονται, **(δ)** τον αριθμό της εγγύησης, **(ε)** το ποσό που καλύπτει η εγγύηση, **(στ)** την πλήρη επωνυμία, τον Α.Φ.Μ. και τη διεύθυνση του οικονομικού φορέα υπέρ του οποίου εκδίδεται η εγγύηση (στην περίπτωση ένωσης αναγράφονται όλα τα παραπάνω για κάθε μέλος της ένωσης), **(ζ)** τους όρους ότι: **αα)** η εγγύηση παρέχεται ανέκκλητα και ανεπιφύλακτα, ο δε εκδότης παραιτείται του δικαιώματος της διαίρεσεως και της διζήσεως, και **ββ)** ότι σε περίπτωση κατάρπτωσης αυτής, το ποσό της κατάρπτωσης υπόκειται στο εκάστοτε ισχύον τέλος χαρτοσήμου, **(η)** τα στοιχεία της σχετικής διακήρυξης και την καταληκτική ημερομηνία υποβολής προσφορών, **(θ)** την ημερομηνία λήξης ή τον χρόνο ισχύος της εγγύησης, ι) την ανάληψη υποχρέωσης από τον εκδότη της εγγύησης να καταβάλει το ποσό της εγγύησης ολικά ή μερικά εντός **πέντε (5) ημερών** μετά από απλή έγγραφη ειδοποίηση εκείνου προς τον οποίο απευθύνεται και **(ια)** στην περίπτωση των εγγυήσεων καλής εκτέλεσης, τον αριθμό και τον τίτλο της σχετικής σύμβασης³⁴.

Η περ. αα' του προηγούμενου εδαφίου ζ' δεν εφαρμόζεται για τις εγγυήσεις που παρέχονται με γραμμάτιο του Ταμείου Παρακαταθηκών και Δανείων.

Η αναθέτουσα αρχή επικοινωνεί με τους εκδότες των εγγυητικών επιστολών προκειμένου να διαπιστώσει την εγκυρότητά τους.

2.1.6 Προστασία Προσωπικών Δεδομένων

Η αναθέτουσα αρχή ενημερώνει το φυσικό πρόσωπο που υπογράφει την προσφορά ως Προσφέρων ή ως Νόμιμος Εκπρόσωπος Προσφέροντος, ότι η ίδια ή και τρίτοι, κατ' εντολή και για λογαριασμό της, θα επεξεργάζονται προσωπικά δεδομένα που περιέχονται στους φακέλους της προσφοράς και τα αποδεικτικά μέσα τα οποία υποβάλλονται σε αυτήν, στο πλαίσιο του παρόντος Διαγωνισμού, για το σκοπό της αξιολόγησης των προσφορών και της ενημέρωσης έτερων συμμετεχόντων σε αυτόν, λαμβάνοντας κάθε εύλογο μέτρο για τη διασφάλιση του απόρρητου και της ασφάλειας της επεξεργασίας των δεδομένων και της προστασίας τους από κάθε μορφής αθέμιτη επεξεργασία, σύμφωνα με τις διατάξεις της κείμενης νομοθεσίας περί προστασίας προσωπικών δεδομένων, κατά τα αναλυτικώς αναφερόμενα στην αναλυτική ενημέρωση που επισυνάπτεται στην παρούσα.

³¹ Άρθρο 72 ν. 4412/2 016

³² Πρβλ. άρθρο 120 ν.4512/2018 (ΦΕΚ Α' 5/17.1.2017), καθώς και άρθρο 15 παρ.1 ν.4541/2018 (ΦΕΚ Α' 93/31.5.2018),

³³ Τα γραμμάτια σύστασης χρηματικής παρακαταθήκης του Ταμείου Παρακαταθηκών και Δανείων, για την παροχή εγγυήσεων συμμετοχής και καλής εκτέλεσης (εγγυοδοτική παρακαταθήκη) συστήνονται σύμφωνα με την ειδική νομοθεσία που διέπει αυτό και ειδικότερα βάσει του άρθρου 4 του π.δ της 30 Δεκεμβρίου 1926/3 Ιανουαρίου 1927 ("Περί συστάσεως και αποδόσεως παρακαταθηκών και καταθέσεων παρά τω Ταμείω Παρακαταθηκών και Δανείων"). Πρβλ. το με αρ. πρωτ. 2756/23-5-2017 έγγραφο της Ε.Α.Α.ΔΗ.ΣΥ. (ΑΔΑ: 7ΝΣΡΟΞΤΒ-975).

³⁴ Παρ. 12 άρθρο 72 ν. 4412/2016

2.2 Δικαίωμα Συμμετοχής - Κριτήρια Ποιοτικής Επιλογής

2.2.1 Δικαίωμα συμμετοχής

1. Δικαίωμα συμμετοχής στη διαδικασία σύναψης της παρούσας σύμβασης έχουν φυσικά ή νομικά πρόσωπα και, σε περίπτωση ενώσεων οικονομικών φορέων, τα μέλη αυτών, που είναι εγκατεστημένα σε:

(α) κράτος-μέλος της Ένωσης,

(β) κράτος-μέλος του Ευρωπαϊκού Οικονομικού Χώρου (Ε.Ο.Χ.),

(γ) τρίτες χώρες που έχουν υπογράψει και κυρώσει τη ΣΔΣ³⁵, στο βαθμό που η υπό ανάθεση δημόσια σύμβαση καλύπτεται από τα Παραρτήματα 1, 2, 4, 5, 6 και 7³⁶ και τις γενικές σημειώσεις του σχετικού με την Ένωση Προσαρτήματος Ι της ως άνω Συμφωνίας, καθώς και

(δ) σε τρίτες χώρες που δεν εμπίπτουν στην περίπτωση γ' της παρούσας παραγράφου και έχουν συνάψει διμερείς ή πολυμερείς συμφωνίες με την Ένωση σε θέματα διαδικασιών ανάθεσης δημοσίων συμβάσεων³⁷.

Στο βαθμό που καλύπτονται από τα Παραρτήματα 1, 2, 4 και 5, 6 και 7 και τις γενικές σημειώσεις του σχετικού με την Ένωση Προσαρτήματος Ι της ΣΔΣ, καθώς και τις λοιπές διεθνείς συμφωνίες από τις οποίες δεσμεύεται η Ένωση, οι αναθέτουσες αρχές επιφυλάσσουν για τα έργα, τα αγαθά, τις υπηρεσίες και τους οικονομικούς φορείς των χωρών που έχουν υπογράψει τις εν λόγω συμφωνίες μεταχείριση εξίσου ευνοϊκή με αυτήν που επιφυλάσσουν για τα έργα, τα αγαθά, τις υπηρεσίες και τους οικονομικούς φορείς της Ένωσης³⁸.

2. Οικονομικός φορέας συμμετέχει είτε μεμονωμένα είτε ως μέλος ένωσης. Οι ενώσεις οικονομικών φορέων, συμπεριλαμβανομένων και των προσωρινών συμπράξεων, δεν απαιτείται να περιβληθούν συγκεκριμένη νομική μορφή για την υποβολή προσφοράς. Η αναθέτουσα αρχή μπορεί να απαιτήσει από τις ενώσεις οικονομικών φορέων να περιβληθούν συγκεκριμένη νομική μορφή, εφόσον τους ανατεθεί η σύμβαση.

Στις περιπτώσεις υποβολής προσφοράς από ένωση οικονομικών φορέων, όλα τα μέλη της ευθύνονται έναντι της αναθέτουσας αρχής αλληλέγγυα και εις ολόκληρον.³⁹

3. Επιτόπια Επίσκεψη

Με την υποβολή της προσφοράς του, ο διαγωνιζόμενος αποδέχεται ότι έχει μελετήσει λεπτομερώς όλα τα στοιχεία της προμήθειας που πρόκειται να παράσχει και έχει λάβει πλήρη γνώση όλων των στοιχείων της διακήρυξης, καθώς και των επιτόπιων συνθηκών που αφορούν την εκτέλεση της σύμβασης.

Προκειμένου οι συμμετέχοντες να λάβουν γνώση των τοπικών και ιδιαίτερων συνθηκών που ισχύουν στις λιμενικές εγκαταστάσεις που πρόκειται να πραγματοποιηθούν οι προμήθειες, υποχρεούνται να επισκεφθούν τις λιμενικές εγκαταστάσεις αυτές με εξουσιοδοτημένο εκπρόσωπό τους, κατόπιν σχετικού αιτήματος προς το Δημοτικό Λιμενικό Ταμείο Σκάλας Ωρωπού.

Το σχετικό αίτημα θα πρέπει να υποβληθεί στην Υπηρεσία τουλάχιστον **οκτώ (8) ημερολογιακές ημέρες** προ της ημερομηνίας λήξης υποβολής προσφοράς και θα υποβληθεί μέσω της Διαδικτυακής πύλης του ΕΣΗΔΗΣ (www.promitheus.gov.gr). Μετά την λήξη του ανωτέρω χρονικού ορίου το Δημοτικό Λιμενικό Ταμείο Σκάλας Ωρωπού **θα οργανώσει κοινή επίσκεψη όλων όσων κατέθεσαν σχετικό αίτημα πέντε (5)**

³⁵ Βλ. σχετικά με ΣΔΣ https://www.wto.org/english/tratop_e/gproc_e/gp_gpa_e.htm

³⁶ Σύμφωνα με το ισχύον κείμενο της ΣΔΣ, τα σχετικά παραρτήματα που αναφέρονται στο άρθρο 25 αντιστοιχούν πλέον στα 1, 2, 4, 5, 6 και 7.

³⁷ Επισημαίνεται ότι απαγορεύεται η συμμετοχή εξωχώρας εταιρείας από «μη συνεργάσιμα κράτη στον φορολογικό τομέα» κατά την έννοια των παρ. 3 και 4 του άρθρου 65 του ν. 4172/2013, καθώς και από κράτη που έχουν προνομιακό φορολογικό καθεστώς, όπως αυτά ορίζονται στον κατάλογο της απόφασης της παρ. 7 του άρθρου 65 του ως άνω Κώδικα, κατά τα αναφερόμενα στην περίπτωση α' και β' της παραγράφου 4 του άρθρου 4 του ν. 3310/2005.

³⁸ Πρβλ. σχετικά, σελ. 8 της Ανακοίνωσης της Επιτροπής C (2019) 5494 final «Κατευθυντήριες γραμμές για τη συμμετοχή προσφερόντων και αγαθών από τρίτες χώρες στην αγορά δημοσίων συμβάσεων της ΕΕ».

³⁹ Άρθρο 19 ν. 4412/2016.

ημερολογιακές ημέρες προ της ημερομηνίας λήξης υποβολής προσφοράς για την παρουσίαση του έργου αναρτώντας σχετική ειδοποίηση στην Διαδικτυακή πύλη του ΕΣΗΔΗΣ (www.promitheus.gov.gr).

Με την ολοκλήρωση της επισκέψεως, το Δημοτικό Λιμενικό Ταμείο Σκάλας Ωρωπού θα χορηγήσει βεβαίωση για την επίσκεψη που θα πραγματοποιήσει ο κάθε ενδιαφερόμενος. Τη βεβαίωση αυτή πρέπει να την προσκομίσει ο ενδιαφερόμενος **υποχρεωτικά επί ποινή αποκλεισμού** μαζί με τα υπόλοιπα δικαιολογητικά, **ως στοιχείο της Προσφοράς** του, στον υποφάκελο «Δικαιολογητικά Συμμετοχής – Τεχνική Προσφορά».

2.2.2 Εγγύηση συμμετοχής⁴⁰

2.2.2.1. Για την έγκυρη συμμετοχή στη διαδικασία σύναψης της παρούσας σύμβασης, κατατίθεται από τους συμμετέχοντες οικονομικούς φορείς (προσφέροντες), εγγυητική επιστολή συμμετοχής⁴¹, ποσού ίσου με το ποσοστό **δύο τοις εκατό (2%) επί της εκτιμώμενης αξίας της σύμβασης, μη συνυπολογιζόμενου του Φόρου Προστιθέμενης Αξίας (Φ.Π.Α.)**, ήτοι εγγυητική επιστολή συμμετοχής που ανέρχεται στο ποσό των **πέντε χιλιάδων εξήντα τριών ευρώ και ογδόντα οχτώ λεπτών (5.063,88 €)**.⁴²

Στην περίπτωση ένωσης οικονομικών φορέων, η εγγύηση συμμετοχής περιλαμβάνει και τον όρο ότι η εγγύηση καλύπτει τις υποχρεώσεις όλων των οικονομικών φορέων που συμμετέχουν στην ένωση.

Η εγγύηση συμμετοχής πρέπει να ισχύει τουλάχιστον για **τριάντα (30) ημέρες** μετά τη λήξη του χρόνου ισχύος της προσφοράς του άρθρου 2.4.5 της παρούσας, άλλως η προσφορά απορρίπτεται. Η αναθέτουσα αρχή μπορεί, πριν από τη λήξη της προσφοράς, να ζητά από τους προσφέροντες να παρατείνουν, πριν τη λήξη τους, τη διάρκεια ισχύος της προσφοράς και της εγγύησης συμμετοχής.

Οι πρωτότυπες εγγυήσεις συμμετοχής, πλην των εγγυήσεων που εκδίδονται ηλεκτρονικά, προσκομίζονται σε κλειστό φάκελο με ευθύνη του οικονομικού φορέα, το αργότερο πριν την ημερομηνία και ώρα αποσφράγισης των προσφορών που ορίζεται στην παρ. 3.1 της παρούσας, άλλως η προσφορά απορρίπτεται ως απαράδεκτη, μετά από γνώμη της Επιτροπής Διαγωνισμού.

2.2.2.2. Η εγγύηση συμμετοχής επιστρέφεται στον ανάδοχο με την προσκόμιση της εγγύησης καλής εκτέλεσης.

Η εγγύηση συμμετοχής επιστρέφεται στους λοιπούς προσφέροντες, σύμφωνα με τα ειδικότερα οριζόμενα στην παρ. 3 του άρθρου 302 (Βιβλίο ΙΙ) του ν. 4412/2016.⁴³

2.2.2.3. Η εγγύηση συμμετοχής καταπίπτει εάν ο προσφέρων: **(α)** αποσύρει την προσφορά του κατά τη διάρκεια ισχύος αυτής, **(β)** παρέχει, εν γνώσει του, ψευδή στοιχεία ή πληροφορίες που αναφέρονται στις παραγράφους 2.2.3 έως 2.2.8, **(γ)** δεν προσκομίζει εγκαίρως τα προβλεπόμενα από την παρούσα δικαιολογητικά (παραγράφοι 2.2.9 και 3.2), **(δ)** δεν προσέλθει εγκαίρως για υπογραφή του συμφωνητικού, **(ε)** υποβάλει μη κατάλληλη προσφορά, με την έννοια της περ. 46 της παρ. 1 του άρθρου 2 του ν. 4412/2016, **(στ)** δεν ανταποκριθεί στη σχετική πρόσκληση της αναθέτουσας αρχής να εξηγήσει την τιμή ή το κόστος της προσφοράς του εντός της τεθείσας προθεσμίας και η προσφορά του απορριφθεί⁴⁴, **(ζ)** στις περιπτώσεις των παρ. 3, 4 και 5 του άρθρου 103 του ν. 4412/2016, περί πρόσκλησης για υποβολή δικαιολογητικών από τον προσωρινό ανάδοχο, αν, κατά τον έλεγχο των παραπάνω δικαιολογητικών, σύμφωνα με τις παραγράφους 3.2 και 3.4 της παρούσας, διαπιστωθεί ότι τα στοιχεία που δηλώθηκαν στο ΕΕΕΣ είναι εκ προθέσεως απατηλά, ή ότι έχουν υποβληθεί πλαστά αποδεικτικά στοιχεία, ή αν, από τα παραπάνω δικαιολογητικά που προσκομίσθηκαν νομίμως και εμπροθέσμως, δεν αποδεικνύεται η μη συνδρομή των λόγων αποκλεισμού της παραγράφου 2.2.3 ή η πλήρωση μιας ή περισσότερων από τις απαιτήσεις των κριτηρίων ποιοτικής επιλογής.

⁴⁰ Παρ. 1 ,2 και 12 του άρθρου 72 του ν.4412/2016.

⁴¹ Σε περίπτωση υποβολής προσφοράς για ένα ή περισσότερα τμήματα της σύμβασης, το ύψος της εγγύησης συμμετοχής υπολογίζεται επί της εκτιμώμενης αξίας του/των προσφερομένου/ων τμήματος/τμημάτων (β' εδ. παρ. 1 άρθρου 72 ν. 4412/2016).

⁴² Το ποσοστό της εγγύησης συμμετοχής δεν μπορεί να υπερβαίνει το 2% της εκτιμώμενης αξίας της σύμβασης, εκτός ΦΠΑ, με ανάλογη στρογγυλοποίηση, μη συνυπολογιζόμενων των δικαιωμάτων προαίρεσης και παράτασης της σύμβασης.

⁴³ Άρθρο 72 παρ. 3 εδάφιο δεύτερο του ν. 4412/2016.

⁴⁴ Άρθρο 88 σε συνδυασμό με άρθρο 72 ν. 4412/2016

2.2.3 Λόγοι αποκλεισμού⁴⁵

Αποκλείεται από τη συμμετοχή στην παρούσα διαδικασία σύναψης σύμβασης (διαγωνισμό) οικονομικός φορέας, εφόσον συντρέχει στο πρόσωπό του (εάν πρόκειται για μεμονωμένο φυσικό ή νομικό πρόσωπο) ή σε ένα από τα μέλη του (εάν πρόκειται για ένωση οικονομικών φορέων) ένας ή περισσότεροι από τους ακόλουθους λόγους:

2.2.3.1. Όταν υπάρχει σε βάρος του αμετάκλητη⁴⁶ καταδικαστική απόφαση για ένα από τα ακόλουθα εγκλήματα:

(α) συμμετοχή σε εγκληματική οργάνωση, όπως αυτή ορίζεται στο άρθρο 2 της απόφασης-πλαίσιο 2008/841/ΔΕΥ του Συμβουλίου της 24ης Οκτωβρίου 2008, για την καταπολέμηση του οργανωμένου εγκλήματος (ΕΕ L 300 της 11.11.2008 σ.42), και τα εγκλήματα του άρθρου 187 του Ποινικού Κώδικα (εγκληματική οργάνωση),

(β) ενεργητική δωροδοκία, όπως ορίζεται στο άρθρο 3 της σύμβασης περί της καταπολέμησης της δωροδοκίας στην οποία ενέχονται υπάλληλοι των Ευρωπαϊκών Κοινοτήτων ή των κρατών-μελών της Ένωσης (ΕΕ C 195 της 25.6.1997, σ. 1) και στην παρ. 1 του άρθρου 2 της απόφασης-πλαίσιο 2003/568/ΔΕΥ του Συμβουλίου της 22ας Ιουλίου 2003, για την καταπολέμηση της δωροδοκίας στον ιδιωτικό τομέα (ΕΕ L 192 της 31.7.2003, σ. 54), καθώς και όπως ορίζεται στο εθνικό δίκαιο του οικονομικού φορέα, και τα εγκλήματα των άρθρων 159Α (δωροδοκία πολιτικών προσώπων), 236 (δωροδοκία υπαλλήλου), 237 παρ. 2-4 (δωροδοκία δικαστικών λειτουργών), 237Α παρ. 2 (εμπορία επιρροής – μεσάζοντες), 396 παρ. 2 (δωροδοκία στον ιδιωτικό τομέα) του Ποινικού Κώδικα,

(γ) απάτη εις βάρος των οικονομικών συμφερόντων της Ένωσης, κατά την έννοια των άρθρων 3 και 4 της Οδηγίας (ΕΕ) 2017/1371 του Ευρωπαϊκού Κοινοβουλίου και του Συμβουλίου της 5^{ης} Ιουλίου 2017 σχετικά με την καταπολέμηση, μέσω του ποινικού δικαίου, της απάτης εις βάρος των οικονομικών συμφερόντων της Ένωσης (L 198/28.07.2017) και τα εγκλήματα των άρθρων 159Α (δωροδοκία πολιτικών προσώπων), 216 (πλαστογραφία), 236 (δωροδοκία υπαλλήλου), 237 παρ. 2-4 (δωροδοκία δικαστικών λειτουργών), 242 (ψευδής βεβαίωση, νόθευση κ.λπ.) 374 (διακεκριμένη κλοπή), 375 (υπεξαίρεση), 386 (απάτη), 386Α (απάτη με υπολογιστή), 386Β (απάτη σχετική με τις επιχορηγήσεις), 390 (απιστία) του Ποινικού Κώδικα και των άρθρων 155 επ. του Εθνικού Τελωνειακού Κώδικα (ν. 2960/2001, Α' 265), όταν αυτά στρέφονται κατά των οικονομικών συμφερόντων της Ευρωπαϊκής Ένωσης ή συνδέονται με την προσβολή αυτών των συμφερόντων, καθώς και τα εγκλήματα των άρθρων 23 (διασυνωριακή απάτη σχετικά με τον ΦΠΑ) και 24 (επικουρικές διατάξεις για την ποινική προστασία των οικονομικών συμφερόντων της Ευρωπαϊκής Ένωσης) του ν. 4689/2020 (Α' 103),

(δ) τρομοκρατικά εγκλήματα ή εγκλήματα συνδεδεμένα με τρομοκρατικές δραστηριότητες, όπως ορίζονται, αντιστοίχως, στα άρθρα 3-4 και 5-12 της Οδηγίας (ΕΕ) 2017/541 του Ευρωπαϊκού Κοινοβουλίου και του Συμβουλίου της 15^{ης} Μαρτίου 2017 για την καταπολέμηση της τρομοκρατίας και την αντικατάσταση της απόφασης-πλαισίου 2002/475/ΔΕΥ του Συμβουλίου και για την τροποποίηση της απόφασης 2005/671/ΔΕΥ του Συμβουλίου (ΕΕ L 88/31.03.2017) ή ηθική αυτουργία ή συνέργεια ή απόπειρα διάπραξης εγκλήματος, όπως ορίζονται στο άρθρο 14 αυτής, και τα εγκλήματα των άρθρων 187Α και 187Β του Ποινικού Κώδικα, καθώς και τα εγκλήματα των άρθρων 32-35 του ν. 4689/2020 (Α'103),

(ε) νομιμοποίηση εσόδων από παράνομες δραστηριότητες ή χρηματοδότηση της τρομοκρατίας, όπως αυτές ορίζονται στο άρθρο 1 της Οδηγίας (ΕΕ) 2015/849 του Ευρωπαϊκού Κοινοβουλίου και του Συμβουλίου της 20ης Μαΐου 2015, σχετικά με την πρόληψη της χρησιμοποίησης του χρηματοπιστωτικού συστήματος για τη νομιμοποίηση εσόδων από παράνομες δραστηριότητες ή για τη χρηματοδότηση της τρομοκρατίας, την τροποποίηση του κανονισμού (ΕΕ) αριθμ. 648/2012 του Ευρωπαϊκού Κοινοβουλίου και του Συμβουλίου, και την κατάργηση της οδηγίας 2005/60/ΕΚ του Ευρωπαϊκού Κοινοβουλίου και του

⁴⁵ Άρθρα 73 και 74 ν. 4412/2016

⁴⁶ Επισημαίνεται ότι η αναφορά στο ΕΕΕΣ σε “τελεσίδικη καταδικαστική απόφαση” νοείται ως “αμετάκλητη καταδικαστική απόφαση”, η δε σχετική δήλωση του οικονομικού φορέα στο Μέρος ΙΙΙ.Α. του ΕΕΕΣ αφορά μόνο σε αμετάκλητες καταδικαστικές αποφάσεις

Συμβουλίου και της οδηγίας 2006/70/ΕΚ της Επιτροπής (ΕΕ L 141/05.06.2015) και τα εγκλήματα των άρθρων 2 και 39 του ν. 4557/2018 (Α' 139),

(στ) παιδική εργασία και άλλες μορφές εμπορίας ανθρώπων, όπως ορίζονται στο άρθρο 2 της Οδηγίας 2011/36/ΕΕ του Ευρωπαϊκού Κοινοβουλίου και του Συμβουλίου της 5ης Απριλίου 2011, για την πρόληψη και την καταπολέμηση της εμπορίας ανθρώπων και για την προστασία των θυμάτων της, καθώς και για την αντικατάσταση της απόφασης-πλαίσιο 2002/629/ΔΕΥ του Συμβουλίου (ΕΕ L 101 της 15.4.2011, σ. 1), και τα εγκλήματα του άρθρου 323Α του Ποινικού Κώδικα (εμπορία ανθρώπων).

Ο οικονομικός φορέας αποκλείεται, επίσης, όταν το πρόσωπο εις βάρος του οποίου εκδόθηκε αμετάκλητη καταδικαστική απόφαση είναι μέλος του διοικητικού, διευθυντικού ή εποπτικού οργάνου του ή έχει εξουσία εκπροσώπησης, λήψης αποφάσεων ή ελέγχου σε αυτό. Η υποχρέωση του προηγούμενου εδαφίου αφορά:

- στις περιπτώσεις εταιρειών περιορισμένης ευθύνης (Ε.Π.Ε.), ιδιωτικών κεφαλαιουχικών εταιρειών (Ι.Κ.Ε.) και προσωπικών εταιρειών (Ο.Ε. και Ε.Ε.) τους διαχειριστές.
- στις περιπτώσεις ανωνύμων εταιρειών (Α.Ε.), τον διευθύνοντα Σύμβουλο, τα μέλη του Διοικητικού Συμβουλίου, καθώς και τα πρόσωπα στα οποία με απόφαση του Διοικητικού Συμβουλίου έχει ανατεθεί το σύνολο της διαχείρισης και εκπροσώπησης της εταιρείας.
- στις περιπτώσεις Συνεταιρισμών, τα μέλη του Διοικητικού Συμβουλίου.
- σε όλες τις υπόλοιπες περιπτώσεις νομικών προσώπων, τον κατά περίπτωση νόμιμο εκπρόσωπο.

Εάν στις ως άνω περιπτώσεις (α) έως (στ) η κατά τα ανωτέρω, περίοδος αποκλεισμού δεν έχει καθοριστεί με αμετάκλητη απόφαση, αυτή ανέρχεται σε πέντε (5) έτη από την ημερομηνία της καταδίκης με αμετάκλητη απόφαση.

2.2.3.2. Στις ακόλουθες περιπτώσεις:

(α) όταν ο οικονομικός φορέας έχει αθετήσει τις υποχρεώσεις του όσον αφορά στην καταβολή φόρων ή εισφορών κοινωνικής ασφάλισης και αυτό έχει διαπιστωθεί από δικαστική ή διοικητική απόφαση με τελεσίδικη και δεσμευτική ισχύ, σύμφωνα με διατάξεις της χώρας όπου είναι εγκατεστημένος ή την εθνική νομοθεσία ή

(β) όταν η αναθέτουσα αρχή μπορεί να αποδείξει με τα κατάλληλα μέσα ότι ο οικονομικός φορέας έχει αθετήσει τις υποχρεώσεις του όσον αφορά την καταβολή φόρων ή εισφορών κοινωνικής ασφάλισης.

Αν ο οικονομικός φορέας είναι Έλληνας πολίτης ή έχει την εγκατάστασή του στην Ελλάδα, οι υποχρεώσεις του που αφορούν στις εισφορές κοινωνικής ασφάλισης καλύπτουν τόσο την κύρια όσο και την επικουρική ασφάλιση.

Οι υποχρεώσεις των περ. α' και β' της παρ. 2.2.3.2 θεωρείται ότι δεν έχουν αθετηθεί εφόσον δεν έχουν καταστεί ληξιπρόθεσμες ή εφόσον αυτές έχουν υπαχθεί σε δεσμευτικό διακανονισμό που τηρείται.

Δεν αποκλείεται ο οικονομικός φορέας, όταν έχει εκπληρώσει τις υποχρεώσεις του είτε καταβάλλοντας τους φόρους ή τις εισφορές κοινωνικής ασφάλισης που οφείλει, συμπεριλαμβανομένων, κατά περίπτωση, των δεδουλευμένων τόκων ή των προστίμων είτε υπαγόμενος σε δεσμευτικό διακανονισμό για την καταβολή τους στο μέτρο που τηρεί τους όρους του δεσμευτικού κανονισμού.

2.2.3.3 Κατ' εξαίρεση, επίσης, ο οικονομικός φορέας δεν αποκλείεται, όταν ο αποκλεισμός, σύμφωνα με την παράγραφο 2.2.3.2, θα ήταν σαφώς δυσανάλογος, ιδίως όταν μόνο μικρά ποσά των φόρων ή των εισφορών κοινωνικής ασφάλισης δεν έχουν καταβληθεί ή όταν ο οικονομικός φορέας ενημερώθηκε σχετικά με το ακριβές ποσό που οφείλεται λόγω αθέτησης των υποχρεώσεών του όσον αφορά στην καταβολή φόρων ή εισφορών κοινωνικής ασφάλισης σε χρόνο κατά τον οποίο δεν είχε τη δυνατότητα να λάβει μέτρα, σύμφωνα με το τελευταίο εδάφιο της παρ. 2 του άρθρου 253 (Βιβλίο ΙΙ) ν. 4412/2016, πριν από την εκπνοή της προθεσμίας υποβολής προσφοράς.

2.2.3.4. Αποκλείεται⁴⁷ από τη συμμετοχή στη διαδικασία σύναψης της παρούσας σύμβασης, οικονομικός φορέας σε οποιαδήποτε από τις ακόλουθες καταστάσεις⁴⁸:

(α) εάν έχει αθετήσει τις υποχρεώσεις που προβλέπονται στην παρ. 2 του άρθρου 18 του ν. 4412/2016⁴⁹, περί αρχών που εφαρμόζονται στις διαδικασίες σύναψης δημοσίων συμβάσεων,

(β) εάν τελεί υπό πτώχευση ή έχει υπαχθεί σε διαδικασία ειδικής εκκαθάρισης ή τελεί υπό αναγκαστική διαχείριση από εκκαθαριστή ή από το δικαστήριο ή έχει υπαχθεί σε διαδικασία πτωχευτικού συμβιβασμού ή έχει αναστείλει τις επιχειρηματικές του δραστηριότητες ή έχει υπαχθεί σε διαδικασία εξυγίανσης και δεν τηρεί τους όρους αυτής ή εάν βρίσκεται σε οποιαδήποτε ανάλογη κατάσταση προκύπτουσα από παρόμοια διαδικασία, προβλεπόμενη σε εθνικές διατάξεις νόμου. Η αναθέτουσα αρχή μπορεί να μην αποκλείει έναν οικονομικό φορέα ο οποίος βρίσκεται σε μία εκ των καταστάσεων που αναφέρονται στην περίπτωση αυτή, υπό την προϋπόθεση ότι αποδεικνύει ότι ο εν λόγω φορέας είναι σε θέση να εκτελέσει τη σύμβαση, λαμβάνοντας υπόψη τις ισχύουσες διατάξεις και τα μέτρα για τη συνέχιση της επιχειρηματικής του λειτουργίας,⁵⁰

(γ) εάν, με την επιφύλαξη της παραγράφου 3β του άρθρου 44 του ν. 3959/2011 περί ποινικών κυρώσεων και άλλων διοικητικών συνεπειών, υπάρχουν επαρκώς εύλογες ενδείξεις που οδηγούν στο συμπέρασμα ότι ο οικονομικός φορέας συνήψε συμφωνίες με άλλους οικονομικούς φορείς με στόχο τη στρέβλωση του ανταγωνισμού,

(δ) εάν μία κατάσταση σύγκρουσης συμφερόντων κατά την έννοια του άρθρου 262 (Βιβλίο ΙΙ) του ν. 4412/2016 δεν μπορεί να θεραπευθεί αποτελεσματικά με άλλα, λιγότερο παρεμβατικά, μέσα,

(ε) εάν μία κατάσταση στρέβλωσης του ανταγωνισμού από την πρότερη συμμετοχή του οικονομικού φορέα κατά την προετοιμασία της διαδικασίας σύναψης σύμβασης, σύμφωνα με όσα ορίζονται στο άρθρο 280 (Βιβλίο ΙΙ) του ν. 4412/2016, δεν μπορεί να θεραπευθεί με άλλα, λιγότερο παρεμβατικά, μέσα,

(στ) εάν έχει επιδείξει σοβαρή ή επαναλαμβανόμενη πλημμέλεια κατά την εκτέλεση ουσιώδους απαίτησης στο πλαίσιο προηγούμενης δημόσιας σύμβασης, προηγούμενης σύμβασης με αναθέτοντα φορέα ή προηγούμενης σύμβασης παραχώρησης που είχε ως αποτέλεσμα την πρόωρη καταγγελία της προηγούμενης σύμβασης, αποζημιώσεις ή άλλες παρόμοιες κυρώσεις,

(ζ) εάν έχει κριθεί ένοχος εκ προθέσεως σοβαρών απατηλών δηλώσεων κατά την παροχή των πληροφοριών που απαιτούνται για την εξακρίβωση της απουσίας των λόγων αποκλεισμού ή την πλήρωση των κριτηρίων επιλογής, έχει αποκρύψει τις πληροφορίες αυτές ή δεν είναι σε θέση να προσκομίσει τα δικαιολογητικά που απαιτούνται κατ' εφαρμογή της παραγράφου 2.2.9.2 της παρούσας,

(η) εάν επιχειρήσει να επηρεάσει με αθέμιτο τρόπο τη διαδικασία λήψης αποφάσεων της αναθέτουσας αρχής, να αποκτήσει εμπιστευτικές πληροφορίες που ενδέχεται να του αποφέρουν αθέμιτο πλεονέκτημα στη διαδικασία σύναψης σύμβασης ή να παράσχει με απατηλό τρόπο παραπλανητικές πληροφορίες που ενδέχεται να επηρεάσουν ουσιωδώς τις αποφάσεις που αφορούν τον αποκλεισμό, την επιλογή ή την ανάθεση,

(θ) εάν η αναθέτουσα αρχή μπορεί να αποδείξει, με κατάλληλα μέσα ότι έχει διαπράξει σοβαρό επαγγελματικό παράπτωμα, το οποίο θέτει εν αμφιβόλω την ακεραιότητά του.

⁴⁷ Οι λόγοι της παραγράφου 2.2.3.4 αποτελούν δυνητικούς λόγους αποκλεισμού, σύμφωνα με το άρθρο 73 παρ. 4 ν. 4412/2016. Κατά συνέπεια, η Α.Α. δύναται να επιλέξει όλους, μερικούς, ή, ενδεχομένως, και κανέναν από τους λόγους αποκλεισμού της παρ. 4, συνεκτιμώντας τα ιδιαίτερα χαρακτηριστικά της υπό ανάθεση σύμβασης (εκτιμώμενη αξία αυτής, ειδικές περιστάσεις κλπ), με σχετική πρόβλεψη στη διακήρυξη (πρβλ. αιτιολογική έκθεση νόμου 4412/2016 - άρθρο 73 παρ. 4). Επισημαίνεται, επίσης, ότι η επιλογή από την Α.Α. λόγου/ων αποκλεισμού της παρ. 4 διαμορφώνει αντιστοίχως τις επιλογές της στα σχετικά πεδία του ΕΕΕΣ, καθώς και τα μέσα απόδειξης του άρθρου 2.2.9.2.

⁴⁸ Ειδικά για τους δυνητικούς λόγους αποκλεισμού πρβλ. την Κατευθυντήρια Οδηγία 20/22-06-2017 της Αρχής (ΑΔΑ: ΩΡΞ3ΟΞΤΒ-9Ρ5). Ειδικότερα, όταν η αναθέτουσα αρχή εξετάζει τη συνδρομή των προϋποθέσεων εφαρμογής των δυνητικών λόγων αποκλεισμού που έχει συμπεριλάβει στα έγγραφα της σύμβασης, πρέπει να δίδει ιδιαίτερη προσοχή στην τήρηση της αρχής της αναλογικότητας (πρβλ και αιτιολογική σκέψη 101 της Οδηγίας 2014/24/ΕΕ).

⁴⁹ Η αθέτηση της υποχρέωσης αυτής συνιστά σοβαρό επαγγελματικό παράπτωμα του οικονομικού φορέα κατά την έννοια της περίπτωσης θ' της παραγράφου 4 του άρθρου 73. Πρβλ. άρθρο 18 παρ. 5 του ν. 4412/2106.

⁵⁰ Σχετική δήλωση του προσφέροντος οικονομικού φορέα περιλαμβάνεται στο ΕΕΕΣ

Εάν στις ως άνω περιπτώσεις (α) έως (θ) η περίοδος αποκλεισμού δεν έχει καθοριστεί με αμετάκλητη απόφαση, αυτή ανέρχεται σε τρία (3) έτη από την ημερομηνία έκδοσης πράξης που βεβαιώνει το σχετικό γεγονός.⁵¹

2.2.3.5. Δεν αφορά την παρούσα διακήρυξη

2.2.3.6. Ο οικονομικός φορέας αποκλείεται σε οποιοδήποτε χρονικό σημείο κατά τη διάρκεια της διαδικασίας σύναψης της παρούσας σύμβασης, όταν αποδεικνύεται ότι βρίσκεται, λόγω πράξεων ή παραλείψεών του, είτε πριν είτε κατά τη διαδικασία, σε μία από τις ως άνω περιπτώσεις.

2.2.3.7. Οικονομικός φορέας που εμπίπτει σε μια από τις καταστάσεις που αναφέρονται στις παραγράφους 2.2.3.1 και 2.2.3.4, εκτός από την περ. β αυτής, μπορεί να προσκομίζει στοιχεία⁵², προκειμένου να αποδείξει ότι τα μέτρα που έλαβε επαρκούν για να αποδείξουν την αξιοπιστία του, παρότι συντρέχει ο σχετικός λόγος αποκλεισμού (αυτοκάθαρση). Για τον σκοπό αυτόν, ο οικονομικός φορέας αποδεικνύει ότι έχει καταβάλει ή έχει δεσμευθεί να καταβάλει αποζημίωση για ζημιές που προκλήθηκαν από το ποινικό αδίκημα ή το παράπτωμα, ότι έχει διευκρινίσει τα γεγονότα και τις περιστάσεις με ολοκληρωμένο τρόπο, μέσω ενεργού συνεργασίας με τις ερευνητικές αρχές, και έχει λάβει συγκεκριμένα τεχνικά και οργανωτικά μέτρα, καθώς και μέτρα σε επίπεδο προσωπικού κατάλληλα για την αποφυγή περαιτέρω ποινικών αδικημάτων ή παραπτωμάτων. Τα μέτρα που λαμβάνονται από τους οικονομικούς φορείς αξιολογούνται σε συνάρτηση με τη σοβαρότητα και τις ιδιαίτερες περιστάσεις του ποινικού αδικήματος ή του παραπτώματος. Εάν τα στοιχεία κριθούν επαρκή, ο εν λόγω οικονομικός φορέας δεν αποκλείεται από τη διαδικασία σύναψης σύμβασης. Αν τα μέτρα κριθούν ανεπαρκή, γνωστοποιείται στον οικονομικό φορέα το σκεπτικό της απόφασης αυτής. Οικονομικός φορέας που έχει αποκλειστεί, σύμφωνα με τις κείμενες διατάξεις, με τελεσίδικη απόφαση, σε εθνικό επίπεδο, από τη συμμετοχή σε διαδικασίες σύναψης σύμβασης ή ανάθεσης παραχώρησης δεν μπορεί να κάνει χρήση της ανωτέρω δυνατότητας κατά την περίοδο του αποκλεισμού που ορίζεται στην εν λόγω απόφαση⁵³.

2.2.3.8. Η απόφαση για την διαπίστωση της επάρκειας ή μη των επανορθωτικών μέτρων κατά την προηγούμενη παράγραφο εκδίδεται σύμφωνα με τα οριζόμενα στις παρ. 8 και 9 του άρθρου 73 (Βιβλίο Ι) και άρθρο 305 (Βιβλίο ΙΙ) του ν. 4412/2016.⁵⁴

2.2.3.9. Οικονομικός φορέας, σε βάρος του οποίου έχει επιβληθεί η κύρωση του οριζόντιου αποκλεισμού σύμφωνα με τις κείμενες διατάξεις και για το χρονικό διάστημα που αυτή ορίζει, αποκλείεται από την παρούσα διαδικασία σύναψης της σύμβασης.

⁵¹ Παρ. 10 του άρθρου 73 ν.4412/2016.Επίσης, πρβλ. υπ' αριθμ. πρωτ. 6271/30-11-2018 έγγραφο της Αρχής (ΑΔΑ Ψ3Κ8ΟΞΤΒ-09Β) σχετικά με την απόφαση ΔΕΕ της 24 Οκτωβρίου 2018 στην υπόθεση C-124/2017.

⁵² Σχετικά με την προσκόμιση αποδείξεων για τα επανορθωτικά μέτρα βλ. την απόφαση της 14ης Ιανουαρίου 2021 του ΔΕΕ στην υπόθεση C-387/19

⁵³ Παρ. 7 άρθρου 73 ν. 4412/2016.

⁵⁴ Πρβλ. απόφαση υπ' αριθμ. 49341 -19/05/2020 (ΦΕΚ 385 τεύχος ΥΟΔΔ, 25-05-2020), η οποία εξακολουθεί να ισχύει έως την έκδοση της απόφασης της παρ. 9 του άρθρου 73 του ν. 4412/2016.

Κριτήρια Επιλογής⁵⁵

2.2.4 Καταλληλότητα άσκησης επαγγελματικής δραστηριότητας⁵⁶

Οι οικονομικοί φορείς που συμμετέχουν στη διαδικασία σύναψης της παρούσας σύμβασης απαιτείται να ασκούν εμπορική ή βιομηχανική ή βιοτεχνική δραστηριότητα συναφή με το αντικείμενο της σύμβασης προμήθειας και εγκατάστασης εξοπλισμού λιμενικών υποδομών.

Οι οικονομικοί φορείς που είναι εγκατεστημένοι σε κράτος μέλος της Ευρωπαϊκής Ένωσης απαιτείται να είναι εγγεγραμμένοι σε ένα από τα επαγγελματικά ή εμπορικά μητρώα που τηρούνται στο κράτος εγκατάστασής τους ή να ικανοποιούν οποιαδήποτε άλλη απαίτηση ορίζεται στο Παράρτημα XI του Προσαρτήματος Α' του ν. 4412/2016.

Στην περίπτωση οικονομικών φορέων εγκατεστημένων σε κράτος μέλους του Ευρωπαϊκού Οικονομικού Χώρου (Ε.Ο.Χ) ή σε τρίτες χώρες που προσχωρήσει στη ΣΔΣ, ή σε τρίτες χώρες που δεν εμπίπτουν στην προηγούμενη περίπτωση και έχουν συνάψει διμερείς ή πολυμερείς συμφωνίες με την Ένωση σε θέματα διαδικασιών ανάθεσης δημοσίων συμβάσεων, απαιτείται να είναι εγγεγραμμένοι σε αντίστοιχα επαγγελματικά ή εμπορικά μητρώα.

Οι εγκατεστημένοι στην Ελλάδα οικονομικοί φορείς απαιτείται να είναι εγγεγραμμένοι στο Βιοτεχνικό ή Εμπορικό ή Βιομηχανικό Επιμελητήριο ή στο Μητρώο Κατασκευαστών Αμυντικού Υλικού.⁵⁷

Σε περίπτωση ένωσης οικονομικών φορέων, οι παραπάνω ελάχιστες απαιτήσεις καλύπτονται από κάθε μέλος της ένωσης.⁵⁸

2.2.5 Οικονομική και χρηματοοικονομική επάρκεια⁵⁹

Όσον αφορά την οικονομική και χρηματοοικονομική επάρκεια για την παρούσα διαδικασία σύναψης σύμβασης, οι οικονομικοί φορείς πρέπει να διαθέτουν την αναγκαία οικονομική και χρηματοοικονομική επάρκεια για την εκτέλεση της σύμβασης. Οι οικονομικοί φορείς θα πρέπει, επί ποινής αποκλεισμού:

(α) Να έχουν μέσο γενικό ετήσιο κύκλο εργασιών των τελευταίων τριών (3) τελευταίων διαχειριστικών χρήσεων (2020, 2021, 2022) ίσο ή μεγαλύτερο της εκτιμώμενης αξίας της σύμβασης.

(β) τα αποτελέσματα χρήσης μετά από φόρους για κάθε μια διαχειριστική χρήση για τα έτη 2020, 2021 και 2022 να είναι θετικά.

Σε περίπτωση που ο οικονομικός φορέας δραστηριοποιείται για χρονικό διάστημα μικρότερο των τριών (3) διαχειριστικών χρήσεων, τότε ο μέσος γενικός ετήσιος κύκλος εργασιών για όσες διαχειριστικές χρήσεις δραστηριοποιείται, θα πρέπει να είναι ίσος ή μεγαλύτερος της εκτιμώμενης αξίας της σύμβασης.

⁵⁵ Επισημαίνεται ότι όλα τα κριτήρια επιλογής είναι προαιρετικά, τίθενται στην παρούσα διακήρυξη κατά την κρίση και τη διακριτική ευχέρεια της Α.Α. και πρέπει να σχετίζονται και να είναι ανάλογα με το αντικείμενο της σύμβασης (άρθρο 75 παρ. 1 του ν. 4412/2016). Επιπλέον, οι Α.Α. μπορούν να επιβάλλουν στους οικονομικούς φορείς ως απαιτήσεις συμμετοχής μόνο τα κριτήρια που αναφέρονται στις παραγράφους 2.2.4, 2.2.5 και 2.2.6. Έχουν τη δυνατότητα, κατά συνέπεια, να επιλέξουν ένα, περισσότερα ή όλα ενδεχομένως τα ως άνω κριτήρια επιλογής, συνεκτιμώντας τα ιδιαίτερα χαρακτηριστικά της υπό ανάθεση σύμβασης (εκτιμώμενη αξία αυτής, ειδικές περιστάσεις κλπ), με σχετική πρόβλεψη στη διακήρυξη. Οι Α.Α. διαμορφώνουν αντίστοιχα τα πεδία του ΕΕΕΣ, σύμφωνα με την παράγραφο 2.2.9., καθώς και τα μέσα απόδειξης του άρθρου 2.2.9.2. Πρβλ. και την Κατευθυντήρια Οδηγία 13 της Ε.Α.Α.ΔΗ.ΣΥ. "Κριτήρια ποιοτικής επιλογής δημοσίων συμβάσεων και έλεγχος καταλληλότητας: ειδικά η οικονομική και χρηματοοικονομική επάρκεια και η τεχνική και επαγγελματική ικανότητα" (ΑΔΑ ΩΒΥ7ΟΞΤΒ-ΤΛ7) και ειδικότερα τις Ενότητες III και IV παρ. 1 όπου παρατίθενται σχετικά παραδείγματα.

⁵⁶ Άρθρο 75 παρ. 2 ν. 4412/2016.

⁵⁷ Παράρτημα XI Προσαρτήματος Α ν. 4412/2016.

⁵⁹ Άρθρο 75 παρ. 3 ν. 4412/2016. Επισημαίνεται, περαιτέρω, ότι οι Α.Α. μπορούν (χωρίς αυτό να είναι υποχρεωτικό) να διαμορφώσουν την παρούσα παράγραφο είτε απαιτώντας, ως προς τα κριτήρια που επιλέγουν, ελάχιστα επίπεδα οικονομικής και χρηματοοικονομικής επάρκειας, τα οποία πρέπει να καλύπτουν οι προσφέροντες οικονομικοί φορείς με αναφορά σε συγκεκριμένα μεγέθη (π.χ. κύκλος εργασιών 200.000 ευρώ τα 3 τελευταία έτη), είτε ζητώντας από τους οικονομικούς φορείς να δηλώσουν τις ζητούμενες πληροφορίες αναφέροντας τη μεθοδολογία με την οποία θα αξιολογήσουν τις πληροφορίες αυτές.

Σε περίπτωση ένωσης οικονομικών φορέων, οι παραπάνω ελάχιστες απαιτήσεις θα πρέπει να καλύπτονται τουλάχιστον από ένα μέλος της ένωσης.

2.2.6 Τεχνική και επαγγελματική ικανότητα⁶⁰

Όσον αφορά στην τεχνική και επαγγελματική ικανότητα για την παρούσα διαδικασία σύναψης σύμβασης, οι οικονομικοί φορείς απαιτείται να διαθέτουν οργάνωση, δομή και μέσα, ώστε να μπορούν να ανταπεξέλθουν πλήρως, άρτια και ολοκληρωμένα, στις απαιτήσεις της υπό ανάθεση σύμβασης.

Οι οικονομικοί φορείς για την ανάθεση της παρούσας σύμβασης απαιτείται:

- i. Να διαθέτουν ομάδα έργου, η οποία αποτελείται τουλάχιστον από:
 - Έναν Πτυχιούχο ή Διπλωματούχο Μηχανικό (Μηχανολόγο ή Ηλεκτρολόγο) ως Υπεύθυνο Έργου (Project Manager) με τουλάχιστον δέκα (10) χρόνια εμπειρία σε διαχείριση Η/Μ έργων ή/και συμβάσεων (κατασκευής - ανακατασκευής εγκαταστάσεων ή/και προμήθειας Η/Μ εξοπλισμού ή/και εγκατάστασης Η/Μ εξοπλισμού ή/και συντήρησης Η/Μ εξοπλισμού).
 - Έναν Υπεύθυνο Ποιότητας, Πτυχιούχο ή Διπλωματούχο Ανώτατης Σχολής.
 - Έναν Εργάτη Γενικών καθηκόντων.
- ii. Να διαθέτουν Ασφαλιστική κάλυψη Γενικής Αστικής Ευθύνης, ύψους τουλάχιστον ίσο ή μεγαλύτερο του 75% της εκτιμώμενης αξίας της σύμβασης, σε ισχύ.
- iii. Να αποδεικνύουν ότι κατά την τελευταία τριετία (2020, 2021, 2022) και έως την ημερομηνία υποβολής της προσφοράς, έχουν εκτελέσει:
 - Σύμβαση ή Συμβάσεις σε δημόσιο ή ιδιωτικό φορέα, που να περιλαμβάνουν προμήθεια ή/και εγκατάσταση ή/και συντήρηση ή/και επισκευή-αποκατάσταση-άρση βλαβών, Η/Μ εξοπλισμού, συνολικού ποσού ίσου ή μεγαλύτερου της εκτιμώμενης αξίας της σύμβασης.

Τα φυσικά πρόσωπα που δηλώνονται από τον προσφέροντα στην Ομάδα Έργου δύνανται να απασχολούνται με εξαρτημένη σχέση εργασίας ή σύμβαση ανεξαρτήτων υπηρεσιών, η οποία είναι σε ισχύ, ήδη κατά τον χρόνο υποβολής της προσφοράς. Στην τελευταία αυτή περίπτωση θεωρούνται ίδιοι πόροι του οικονομικού φορέα και όχι τρίτοι δανείζοντες και δεν απαιτείται εκ μέρους τους η υποβολή ΕΕΕΣ και των σχετικών αποδεικτικών μέσων⁶¹.

Σε περίπτωση ένωσης οικονομικών φορέων, τουλάχιστον ένα μέλος να καλύπτει τις παραπάνω ελάχιστες απαιτήσεις.

2.2.7 Πρότυπα διασφάλισης ποιότητας και πρότυπα περιβαλλοντικής διαχείρισης⁶²

Οι οικονομικοί φορείς για την παρούσα διαδικασία σύναψης σύμβασης οφείλουν να συμμορφώνονται με τα εξής πρότυπα:

- | | | |
|-----|--|---------------------|
| (α) | <u>πρότυπο διασφάλισης ποιότητας</u> | κατά ISO 9001:2015 |
| (β) | <u>πρότυπο περιβαλλοντικής διαχείρισης</u> | κατά ISO 14001:2015 |
| (γ) | <u>πρότυπο υγείας και ασφάλειας στην</u> | κατά ISO 45001:2018 |

⁶⁰ Άρθρο 75 παρ. 4 ν. 4412/2016.

⁶¹ Για την έννοια του «τρίτου» οικονομικού φορέα σε περίπτωση σύμβασης ανεξαρτήτων υπηρεσιών πρβλ ενδεικτικά αποφάσεις ΣτΕ (ΕΑ) 107/2018, ΔΕΑ 140/2021 (Τμ. ΙΒ Αναστ.) σκ. 12, ΜΔΕΦΑΘ, Α' διακοπών 236/2019, ΜΔΕΦΑΘ, ΙΒ' 57/2019.

⁶² Άρθρο 82 ν. 4412/2016. Επισημαίνεται ότι τα πρότυπα είναι προαιρετικά, ήτοι τίθενται στην παρούσα διακήρυξη, κατά την κρίση και τη διακριτική ευχέρεια της Α.Α. και πρέπει να σχετίζονται και να είναι ανάλογα με το αντικείμενο της σύμβασης.

εργασία

- (δ) πρότυπο Ασφάλειας Πληροφοριών κατά ISO/ IEC27001:2013
 (ε) πρότυπο Επιχειρησιακής Συνέχειας κατά ISO 22301:2019

ή οποιαδήποτε ανανέωσή τους ή άλλο ισοδύναμο, κατά την έννοια του άρθρου 309 του ν. 4412, για δραστηριότητα συναφή με το αντικείμενο της παρούσας Διακήρυξης, στην Ελληνική γλώσσα, τα οποία έχουν εκδοθεί από διαπιστευμένους φορείς. Σε περίπτωση ένωσης οικονομικών φορέων, κάθε μέλος πρέπει να συμμορφώνεται και να καλύπτει όλα τα ως άνω πρότυπα.

Σε περίπτωση ένωσης οικονομικών φορέων, οι παραπάνω ελάχιστες απαιτήσεις καλύπτονται από κάθε μέλος της ένωσης.

2.2.8 Στήριξη στην ικανότητα τρίτων – Υπεργολαβία

2.2.8.1. Στήριξη στην ικανότητα τρίτων⁶³

Οι οικονομικοί φορείς μπορούν, όσον αφορά τα κριτήρια της οικονομικής και χρηματοοικονομικής επάρκειας (της παραγράφου 2.2.5), και τα σχετικά με την τεχνική και επαγγελματική ικανότητα (της παραγράφου 2.2.6), να στηρίζονται στις ικανότητες άλλων φορέων, ασχέτως της νομικής φύσης των δεσμών τους με αυτούς⁶⁴. Στην περίπτωση αυτή, αποδεικνύουν ότι θα έχουν στη διάθεσή τους τους αναγκαίους πόρους, με την προσκόμιση της σχετικής δέσμευσης των φορέων στην ικανότητα των οποίων στηρίζονται.

Ειδικά, όσον αφορά στα κριτήρια επαγγελματικής ικανότητας που σχετίζονται με τους τίτλους σπουδών και τα επαγγελματικά προσόντα που ορίζονται στην περίπτωση στ' του Μέρους II του Παραρτήματος XII του Προσαρτήματος Α' του ν. 4412/2016 ή με την σχετική επαγγελματική εμπειρία, οι οικονομικοί φορείς, μπορούν να στηρίζονται στις ικανότητες άλλων φορέων, μόνο, εάν οι τελευταίοι θα εκτελέσουν τις εργασίες ή τις υπηρεσίες για τις οποίες απαιτούνται οι συγκεκριμένες ικανότητες.

Όταν οι οικονομικοί φορείς στηρίζονται στις ικανότητες άλλων φορέων όσον αφορά τα κριτήρια που σχετίζονται με την απαιτούμενη με τη διακήρυξη οικονομική και χρηματοοικονομική επάρκεια, οι εν λόγω οικονομικοί φορείς και αυτοί στους οποίους στηρίζονται είναι από κοινού υπεύθυνοι για την εκτέλεση της σύμβασης.

Υπό τους ίδιους όρους οι ενώσεις οικονομικών φορέων μπορούν να στηρίζονται στις ικανότητες των συμμετεχόντων στην ένωση ή άλλων φορέων.

Η αναθέτουσα αρχή ελέγχει αν οι φορείς, στις ικανότητες των οποίων προτίθεται να στηριχθεί ο οικονομικός φορέας, πληρούν κατά περίπτωση τα σχετικά κριτήρια επιλογής και εάν συντρέχουν λόγοι αποκλεισμού της παραγράφου 2.2.3.. Ο οικονομικός φορέας υποχρεούται να αντικαταστήσει έναν φορέα στην ικανότητα του οποίου στηρίζεται, εφόσον ο τελευταίος δεν πληροί το σχετικό κριτήριο επιλογής ή για τον οποίο συντρέχουν λόγοι αποκλεισμού, εντός προθεσμίας **τριάντα (30) ημερών** από την σχετική πρόσκληση της αναθέτουσας αρχής, η οποία απευθύνεται στον οικονομικό φορέα μέσω της λειτουργικότητας «Επικοινωνία» του ΕΣΗΔΗΣ. Ο φορέας που αντικαθιστά φορέα του προηγούμενου εδαφίου δεν επιτρέπεται να αντικατασταθεί εκ νέου.

2.2.8.2. Υπεργολαβία

Ο οικονομικός φορέας αναφέρει στην προσφορά του το τμήμα της σύμβασης που προτίθεται να αναθέσει υπό μορφή υπεργολαβίας σε τρίτους, καθώς και τους υπεργολάβους που προτείνει. Στην περίπτωση που ο προσφέρων αναφέρει στην προσφορά του ότι προτίθεται να αναθέσει τμήμα(τα) της σύμβασης υπό μορφή υπεργολαβίας σε τρίτους σε ποσοστό που υπερβαίνει το **τριάντα τοις εκατό (30%) της συνολικής αξίας της σύμβασης**, η αναθέτουσα αρχή ελέγχει ότι δεν συντρέχουν οι λόγοι αποκλεισμού της

⁶³ Άρθρο 78 ν. 4412/2016

⁶⁴ Δύνανται, επίσης, να στηρίζονται και στις ικανότητες του/ των υπεργολάβων, στους οποίους προτίθενται να αναθέσουν την εκτέλεση τμήματος/ τμημάτων της υπό ανάθεσης σύμβασης.

παραγράφου 2.2.3 της παρούσας⁶⁵. Ο οικονομικός φορέας υποχρεούται να αντικαταστήσει έναν υπεργολάβο, εφόσον συντρέχουν στο πρόσωπό του λόγοι αποκλεισμού της ως άνω παραγράφου 2.2.3..

2.2.9 Κανόνες απόδειξης ποιοτικής επιλογής

Το δικαίωμα συμμετοχής των οικονομικών φορέων και οι όροι και προϋποθέσεις συμμετοχής τους, όπως ορίζονται στις παραγράφους 2.2.1 έως 2.2.8, κρίνονται κατά την υποβολή της προσφοράς δια του ΕΕΕΣ, κατά τα οριζόμενα στην παράγραφο 2.2.9.1, κατά την υποβολή των δικαιολογητικών της παραγράφου 2.2.9.2 και κατά τη σύναψη της σύμβασης δια της υπεύθυνης δήλωσης, της περ. δ' της παρ. 3 του άρθρου 316 (Βιβλίο ΙΙ) του ν. 4412/2016.

Στην περίπτωση που ο οικονομικός φορέας στηρίζεται στις ικανότητες άλλων φορέων, σύμφωνα με την παράγραφο 2.2.8. της παρούσας, οι φορείς στην ικανότητα των οποίων στηρίζεται υποχρεούνται να αποδεικνύουν, κατά τα οριζόμενα στις παραγράφους 2.2.9.1 και 2.2.9.2, ότι δεν συντρέχουν οι λόγοι αποκλεισμού της παραγράφου 2.2.3 της παρούσας και ότι πληρούν τα σχετικά κριτήρια επιλογής κατά περίπτωση⁶⁶.

Στην περίπτωση που ο οικονομικός φορέας αναφέρει στην προσφορά του ότι προτίθεται να αναθέσει τμήμα(τα) της σύμβασης υπό μορφή υπεργολαβίας σε τρίτους σε ποσοστό που υπερβαίνει το τριάντα τοις εκατό (30%) της συνολικής αξίας της σύμβασης, οι υπεργολάβοι υποχρεούνται να αποδεικνύουν, κατά τα οριζόμενα στις παραγράφους 2.2.9.1 και 2.2.9.2, ότι δεν συντρέχουν οι λόγοι αποκλεισμού της παραγράφου 2.2.3 της παρούσας⁶⁷.

Αν επέλθουν μεταβολές στις προϋποθέσεις τις οποίες οι προσφέροντες δηλώσουν ότι πληρούν, σύμφωνα με το παρόν άρθρο, οι οποίες επέλθουν ή για τις οποίες λάβουν γνώση μετά την συμπλήρωση του ΕΕΕΣ και μέχρι την ημέρα της έγγραφης πρόσκλησης για την σύναψη του συμφωνητικού οι προσφέροντες οφείλουν να ενημερώσουν αμελλητί την αναθέτουσα αρχή⁶⁸.

2.2.9.1 Προκαταρκτική απόδειξη κατά την υποβολή προσφορών

Προς προκαταρκτική απόδειξη ότι οι προσφέροντες οικονομικοί φορείς: **(α)** δεν βρίσκονται σε μία από τις καταστάσεις της παραγράφου 2.2.3 και **(β)** πληρούν τα σχετικά κριτήρια επιλογής των παραγράφων 2.2.4, 2.2.5, 2.2.6 και 2.2.7 της παρούσης, προσκομίζουν κατά την υποβολή της προσφοράς τους, ως δικαιολογητικό συμμετοχής, το προβλεπόμενο από το άρθρο 79 παρ. 1 και 3 του ν. 4412/2016 Ευρωπαϊκό Ενιαίο Έγγραφο Σύμβασης (ΕΕΕΣ), σύμφωνα με το επισυναπτόμενο στην παρούσα **ΠΑΡΑΡΤΗΜΑ ΙΙΙ**, το οποίο ισοδυναμεί με ενημερωμένη υπεύθυνη δήλωση, με τις συνέπειες του ν. 1599/1986. Το ΕΕΕΣ⁶⁹ καταρτίζεται βάσει του τυποποιημένου εντύπου του Παραρτήματος 2 του Κανονισμού (ΕΕ) 2016/7 και συμπληρώνεται από τους προσφέροντες οικονομικούς φορείς σύμφωνα με τις οδηγίες του Παραρτήματος 1, του ως άνω Κανονισμού, καθώς και την κατευθυντήρια οδηγία 23 της ΕΑΑΔΗΣΥ.⁷⁰

Για την ηλεκτρονική δημιουργία, διαχείριση και συμπλήρωση του ΕΕΕΣ, λειτουργεί η εθνική πλατφόρμα Promitheus ESPDint του ΕΣΗΔΗΣ <https://espd.eprocurement.gov.gr/>.

⁶⁵ Ο όρος αυτός μπορεί να τεθεί, κατά την κρίση της αναθέτουσας αρχής, και στην περίπτωση ποσοστού μικρότερου του 30% της εκτιμώμενης αξίας της σύμβασης (πρβλ. παρ. 5 άρθρου 131 του ν. 4412/2016).

⁶⁶ Άρθρο 78 παρ. 1 ν. 4412/2016.

⁶⁷ Άρθρο 131 παρ. 6 ν. 4412/2016

⁶⁸ Άρθρο 104 σε συνδυασμό με τις παρ. 4 και 5 του άρθρου 105 του ν. 4412/2016

⁶⁹ Το ΕΕΕΣ περιλαμβάνει τα ακόλουθα Μέρη: Μέρος Ι Πληροφορίες σχετικά με τη διαδικασία σύναψης σύμβασης και την αναθέτουσα αρχή, Μέρος ΙΙ Πληροφορίες σχετικά με τον οικονομικό φορέα, Μέρος ΙΙΙ Κριτήρια αποκλεισμού, Μέρος ΙV Κριτήρια Επιλογής, Μέρος VΙ Τελικές δηλώσεις.

⁷⁰ Από τις 2-5-2019, παρέχεται η ηλεκτρονική υπηρεσία [Promitheus ESPDint \(https://espdint.eprocurement.gov.gr/\)](https://espdint.eprocurement.gov.gr/) που προσφέρει τη δυνατότητα ηλεκτρονικής σύνταξης και διαχείρισης του Ευρωπαϊκού Ενιαίου Εγγράφου Σύμβασης (ΕΕΕΣ). Μπορείτε να δείτε τη σχετική ανακοίνωση στη Διαδικτυακή Πύλη του ΕΣΗΔΗΣ www.promitheus.gov.gr Πρβλ και το Διορθωτικό (Επίσημη Εφημερίδα της Ευρωπαϊκής Ένωσης L 17/65 της 23ης Ιανουαρίου 2018) στον Εκτελεστικό Κανονισμό (ΕΕ) 2016/7 για την καθιέρωση του τυποποιημένου εντύπου για το Ευρωπαϊκό Ενιαίο Έγγραφο Προμήθειας, με το οποίο επιλύθηκαν τα σχετικά ζητήματα ορολογίας που υπήρχαν στο αρχικό επίσημο ελληνικό κείμενο του Εκτελεστικού Κανονισμού, Μπορείτε να δείτε το σχετικό Διορθωτικό στην ακόλουθη διαδρομή [https://eur-lex.europa.eu/legal-content/EL/TXT/HTML/?uri=CELEX:32016R0007R\(01\)&from=EL](https://eur-lex.europa.eu/legal-content/EL/TXT/HTML/?uri=CELEX:32016R0007R(01)&from=EL)

Το ΕΕΕΣ φέρει υπογραφή με ημερομηνία εντός του χρονικού διαστήματος κατά το οποίο μπορούν να υποβάλλονται προσφορές. Αν στο διάστημα που μεσολαβεί μεταξύ της ημερομηνίας υπογραφής του ΕΕΕΣ και της καταληκτικής ημερομηνίας υποβολής προσφορών έχουν επέλθει μεταβολές στα δηλωθέντα στοιχεία, εκ μέρους του, στο ΕΕΕΣ, ο οικονομικός φορέας αποσύρει την προσφορά του, χωρίς να απαιτείται απόφαση της αναθέτουσας αρχής. Στη συνέχεια μπορεί να την υποβάλει εκ νέου με επίκαιρο ΕΕΕΣ.⁷¹

Ο οικονομικός φορέας δύναται να διευκρινίζει τις δηλώσεις και πληροφορίες που παρέχει στο ΕΕΕΣ με συνοδευτική υπεύθυνη δήλωση, την οποία υποβάλλει μαζί με αυτό.⁷²

Κατά την υποβολή του ΕΕΕΣ, καθώς και της συνοδευτικής υπεύθυνης δήλωσης, είναι δυνατή, με μόνη την υπογραφή του κατά περίπτωση εκπροσώπου του οικονομικού φορέα, η προκαταρκτική απόδειξη των λόγων αποκλεισμού που αναφέρονται στην παράγραφο 2.2.3 της παρούσας, για το σύνολο των φυσικών προσώπων που είναι μέλη του διοικητικού, διευθυντικού ή εποπτικού οργάνου του ή έχουν εξουσία εκπροσώπησης, λήψης αποφάσεων ή ελέγχου σε αυτόν.

Ως εκπρόσωπος του οικονομικού φορέα νοείται ο νόμιμος εκπρόσωπος αυτού, όπως προκύπτει από το ισχύον καταστατικό ή το πρακτικό εκπροσώπησης του κατά το χρόνο υποβολής της προσφοράς ή το αρμοδίως εξουσιοδοτημένο φυσικό πρόσωπο να εκπροσωπεί τον οικονομικό φορέα για διαδικασίες σύναψης συμβάσεων ή για συγκεκριμένη διαδικασία σύναψης σύμβασης.

Στην περίπτωση υποβολής προσφοράς από ένωση οικονομικών φορέων το ΕΕΕΣ υποβάλλεται χωριστά από κάθε μέλος της ένωσης. Στο ΕΕΕΣ απαραίτητως πρέπει να προσδιορίζεται η έκταση και το είδος της συμμετοχής του (συμπεριλαμβανομένης της κατανομής αμοιβής μεταξύ τους) κάθε μέλους της ένωσης, καθώς και ο εκπρόσωπος/συντονιστής αυτής⁷³.

Ο οικονομικός φορέας φέρει την ειδική υποχρέωση, να δηλώσει, μέσω του ΕΕΕΣ,⁷⁴ την κατάστασή του σε σχέση με τους λόγους που προβλέπονται στο άρθρο 73 του ν. 4412/2016 και την παράγραφο 2.2.3 της παρούσης⁷⁵ και ταυτόχρονα να επικαλεσθεί και τυχόν ληφθέντα μέτρα προς αποκατάσταση της αξιοπιστίας του.

Ιδίως επισημαίνεται ότι κατά την απάντηση οικονομικού φορέα στο σχετικό πεδίο του ΕΕΕΣ για τυχόν σύναψη συμφωνιών με άλλους οικονομικούς φορείς με στόχο τη στρέβλωση του ανταγωνισμού, η συνδρομή περιστάσεων, όπως η πάροδος της τριετούς περιόδου της ισχύος του λόγου αποκλεισμού (παραγράφου 10 του άρθρου 73) ή η εφαρμογή της διάταξης της παραγράφου 3β του άρθρου 44 του ν. 3959/2011, σύμφωνα με την περ. γ της παραγράφου 2.2.3.4 της παρούσης, αναλύεται στο σχετικό πεδίο που προβάλλει κατόπιν θετικής απάντησης.⁷⁶

Όσον αφορά στις υποχρεώσεις του ως προς την καταβολή φόρων ή εισφορών κοινωνικής ασφάλισης (περ. α' και β' της παρ. 2 του άρθρου 73 του ν. 4412/2016) αυτές θεωρείται ότι δεν έχουν αθετηθεί εφόσον δεν έχουν καταστεί ληξιπρόθεσμες ή εφόσον έχουν υπαχθεί σε δεσμευτικό διακανονισμό που τηρείται. Στην περίπτωση αυτή, ο οικονομικός φορέας δεν υποχρεούται να απαντήσει καταφατικά στο σχετικό πεδίο του ΕΕΕΣ με το οποίο ερωτάται εάν ο οικονομικός φορέας έχει ανεκπλήρωτες υποχρεώσεις όσον αφορά στην καταβολή φόρων ή εισφορών κοινωνικής ασφάλισης ή, κατά περίπτωση, εάν έχει αθετήσει τις παραπάνω υποχρεώσεις του.⁷⁷

⁷¹ Άρθρο 79Α παρ. 4 του ν. 4412/2016

⁷² Άρθρο 79 παρ. 9 του ν. 4412/2016

⁷³ Άρθρο 96 παρ. 7 του ν. 4412/2016

⁷⁴ βλ. Δ.Ε.Ε. απόφαση της 19.6.2019, Μeca, C-41/18, EU:C:2019:507, σκ. 28

⁷⁵ βλ. ενδεικτικά ΣτΕ 754/2020, 753/2020 (Δ' Τμήμα)

⁷⁶ Παρ. 1 του άρθρου 79 του ν. 4412/2016, όπως τροποποιήθηκε με την παρ. 5 του άρθρου 235 του ν. 4635/2019.

⁷⁷ Παρ. 2^α άρθρου 73 σε συνδυασμό με την παρ. 8 του άρθρου 79 του ν. 4412/2016

2.2.9.2 Αποδεικτικά μέσα⁷⁸

A. Για την απόδειξη της μη συνδρομής λόγων αποκλεισμού κατ' άρθρο 2.2.3 και της πλήρωσης των κριτηρίων ποιοτικής επιλογής κατά τις παραγράφους 2.2.4, 2.2.5, 2.2.6 και 2.2.7, οι οικονομικοί φορείς προσκομίζουν τα δικαιολογητικά του παρόντος. Η προσκόμιση των εν λόγω δικαιολογητικών γίνεται κατά τα οριζόμενα στο άρθρο 3.2 από τον προσωρινό ανάδοχο. Η αναθέτουσα αρχή μπορεί να ζητεί από προσφέροντες, σε οποιοδήποτε χρονικό σημείο κατά τη διάρκεια της διαδικασίας, να υποβάλλουν όλα ή ορισμένα δικαιολογητικά, όταν αυτό απαιτείται για την ορθή διεξαγωγή της διαδικασίας.

Οι οικονομικοί φορείς δεν υποχρεούνται να υποβάλλουν δικαιολογητικά ή άλλα αποδεικτικά στοιχεία, αν και στο μέτρο που η αναθέτουσα αρχή έχει τη δυνατότητα να λαμβάνει τα πιστοποιητικά ή τις συναφείς πληροφορίες απευθείας μέσω πρόσβασης σε εθνική βάση δεδομένων σε οποιοδήποτε κράτος - μέλος της Ένωσης, η οποία διατίθεται δωρεάν, όπως εθνικό μητρώο συμβάσεων, εικονικό φάκελο επιχείρησης, ηλεκτρονικό σύστημα αποθήκευσης εγγράφων ή σύστημα προεπιλογής. Η δήλωση για την πρόσβαση σε εθνική βάση δεδομένων εμπεριέχεται στο Ευρωπαϊκό Ενιαίο Έγγραφο Σύμβασης (ΕΕΕΣ), στο οποίο περιέχονται επίσης οι πληροφορίες που απαιτούνται για τον συγκεκριμένο σκοπό, όπως η ηλεκτρονική διεύθυνση της βάσης δεδομένων, τυχόν δεδομένα αναγνώρισης και, κατά περίπτωση, η απαραίτητη δήλωση συναίνεσης.

Οι οικονομικοί φορείς δεν υποχρεούνται να υποβάλουν δικαιολογητικά, όταν η αναθέτουσα αρχή που έχει αναθέσει τη σύμβαση διαθέτει ήδη τα ως άνω δικαιολογητικά και αυτά εξακολουθούν να ισχύουν⁷⁹.

Τα δικαιολογητικά του παρόντος υποβάλλονται και γίνονται αποδεκτά σύμφωνα με την παράγραφο 2.4.2.5. και 3.2 της παρούσας.

Τα αποδεικτικά έγγραφα συντάσσονται στην ελληνική γλώσσα ή συνοδεύονται από επίσημη μετάφρασή τους στην ελληνική γλώσσα σύμφωνα με την παράγραφο 2.1.4.

B.1. Για την απόδειξη της μη συνδρομής των λόγων αποκλεισμού της παραγράφου 2.2.3 οι προσφέροντες οικονομικοί φορείς προσκομίζουν αντίστοιχα τα δικαιολογητικά που αναφέρονται παρακάτω.

Αν το αρμόδιο για την έκδοση των ανωτέρω κράτος-μέλος ή χώρα δεν εκδίδει τέτοιου είδους έγγραφα ή πιστοποιητικά ή όπου το έγγραφο ή τα πιστοποιητικά αυτά δεν καλύπτουν όλες τις περιπτώσεις που αναφέρονται στις παραγράφους 2.2.3.1 και 2.2.3.2 περ. α' και β', καθώς και στην περ. β' της παραγράφου 2.2.3.4, τα έγγραφα ή τα πιστοποιητικά μπορεί να αντικαθίστανται από ένορκη βεβαίωση ή, στα κράτη - μέλη ή στις χώρες όπου δεν προβλέπεται ένορκη βεβαίωση, από υπεύθυνη δήλωση του ενδιαφερομένου ενώπιον αρμόδιας δικαστικής ή διοικητικής αρχής, συμβολαιογράφου ή αρμόδιου επαγγελματικού ή εμπορικού οργανισμού του κράτους - μέλους ή της χώρας καταγωγής ή της χώρας όπου είναι εγκατεστημένος ο οικονομικός φορέας. Οι αρμόδιες δημόσιες αρχές παρέχουν, όπου κρίνεται αναγκαίο, επίσημη δήλωση στην οποία αναφέρεται ότι δεν εκδίδονται τα έγγραφα ή τα πιστοποιητικά της παρούσας παραγράφου ή ότι τα έγγραφα αυτά δεν καλύπτουν όλες τις περιπτώσεις που αναφέρονται στις παραγράφους 2.2.3.1 και 2.2.3.2 περ. α' και β', καθώς και στην περ. β' της παραγράφου 2.2.3.4. Οι επίσημες δηλώσεις καθίστανται διαθέσιμες μέσω του επιγραμμικού αποθετηρίου πιστοποιητικών (e-Certis) του άρθρου 81 του ν. 4412/2016.

Ειδικότερα οι οικονομικοί φορείς προσκομίζουν:

(α) για την παράγραφο 2.2.3.1 απόσπασμα του σχετικού μητρώου, όπως του ποινικού μητρώου ή, ελλείψει αυτού, ισοδύναμο έγγραφο που εκδίδεται από αρμόδια δικαστική ή διοικητική αρχή του κράτους-μέλους ή της χώρας καταγωγής ή της χώρας όπου είναι εγκατεστημένος ο οικονομικός φορέας, από το οποίο προκύπτει ότι πληρούνται αυτές οι προϋποθέσεις, που να έχει εκδοθεί έως τρεις (3) μήνες πριν από την υποβολή του.

⁷⁸ Άρθρο 80 ν. 4412/2016. Επισημαίνεται, περαιτέρω ότι η Α.Α. ζητάει από τους οικονομικούς φορείς να προσκομίσουν μόνο εκείνα τα αποδεικτικά μέσα που ανταποκρίνονται στους λόγους αποκλεισμού και στα κριτήρια επιλογής που έχει ορίσει στις παραγράφους 2.2.3 έως 2.2.8 της παρούσας. Εάν, για παράδειγμα, δεν απαιτήσει ελάχιστα επίπεδα χρηματοοικονομικής επάρκειας των οικονομικών φορέων, τότε δεν θα ζητήσει ούτε τα αποδεικτικά μέσα της παρ. Β.3 της παρούσας

⁷⁹ Άρθρο 79 παρ. 6 ν. 4412/2016.

Η υποχρέωση προσκόμισης του ως άνω αποσπάσματος αφορά και στα μέλη του διοικητικού, διευθυντικού ή εποπτικού οργάνου του εν λόγω οικονομικού φορέα ή στα πρόσωπα που έχουν εξουσία εκπροσώπησης, λήψης αποφάσεων ή ελέγχου σε αυτό κατά τα ειδικότερα αναφερόμενα στην ως άνω παράγραφο 2.2.3.1,

(β) για την παράγραφο 2.2.3.2 πιστοποιητικό που εκδίδεται από την αρμόδια αρχή του οικείου κράτους - μέλους ή χώρας, που να είναι εν ισχύ κατά το χρόνο υποβολής του, άλλως, στην περίπτωση που δεν αναφέρεται σε αυτό χρόνος ισχύος, που να έχει εκδοθεί έως τρεις (3) μήνες πριν από την υποβολή του·

Ιδίως οι οικονομικοί φορείς που είναι εγκατεστημένοι στην Ελλάδα προσκομίζουν:

i) Για την απόδειξη της εκπλήρωσης των φορολογικών υποχρεώσεων της παραγράφου 2.2.3.2 περίπτωση (α) αποδεικτικό ενημερότητας εκδιδόμενο από την Α.Α.Δ.Ε.

ii) Για την απόδειξη της εκπλήρωσης των υποχρεώσεων προς τους οργανισμούς κοινωνικής ασφάλισης της παραγράφου 2.2.3.2 περίπτωση α' πιστοποιητικό εκδιδόμενο από τον e-ΕΦΚΑ.

iii) Για την παράγραφο 2.2.3.2 περίπτωση α', πλέον των ως άνω πιστοποιητικών, υπεύθυνη δήλωση ότι δεν έχει εκδοθεί δικαστική ή διοικητική απόφαση με τελεσίδικη και δεσμευτική ισχύ για την αθέτηση των υποχρεώσεων τους όσον αφορά στην καταβολή φόρων ή εισφορών κοινωνικής ασφάλισης.

(γ) για την παράγραφο 2.2.3.4⁸⁰ περίπτωση β' πιστοποιητικό που εκδίδεται από την αρμόδια αρχή του οικείου κράτους - μέλους ή χώρας, που να έχει εκδοθεί έως τρεις (3) μήνες πριν από την υποβολή του.

Ιδίως οι οικονομικοί φορείς που είναι εγκατεστημένοι στην Ελλάδα προσκομίζουν:

i) Ενιαίο Πιστοποιητικό Δικαστικής Φερεγγυότητας από το αρμόδιο Πρωτοδικείο, από το οποίο προκύπτει ότι δεν τελούν υπό πτώχευση, πτωχευτικό συμβιβασμό ή υπό αναγκαστική διαχείριση ή δικαστική εκκαθάριση ή ότι δεν έχουν υπαχθεί σε διαδικασία εξυγίανσης. Για τις ΙΚΕ προσκομίζεται επιπλέον και πιστοποιητικό του Γ.Ε.Μ.Η. περί μη έκδοσης απόφασης λύσης ή κατάθεσης αίτησης λύσης του νομικού προσώπου, ενώ για τις ΕΠΕ προσκομίζεται επιπλέον πιστοποιητικό μεταβολών.

ii) Πιστοποιητικό του Γ.Ε.Μ.Η. από το οποίο προκύπτει ότι το νομικό πρόσωπο δεν έχει λυθεί και τεθεί υπό εκκαθάριση με απόφαση των εταίρων.

iii) Εκτύπωση της καρτέλας "Στοιχεία Μητρώου/ Επιχείρησης" από την ηλεκτρονική πλατφόρμα της Ανεξάρτητης Αρχής Δημοσίων Εσόδων, όπως αυτά εμφανίζονται στο taxinet, από την οποία να προκύπτει η μη αναστολή της επιχειρηματικής δραστηριότητάς τους.

Προκειμένου για τα σωματεία και τους συνεταιρισμούς, το Ενιαίο Πιστοποιητικό Δικαστικής Φερεγγυότητας εκδίδεται για τα σωματεία από το αρμόδιο Πρωτοδικείο, και για τους συνεταιρισμούς για το χρονικό διάστημα έως τις 31.12.2019 από το Ειρηνοδικείο και μετά την παραπάνω ημερομηνία από το Γ.Ε.Μ.Η.

δ) Για τις λοιπές περιπτώσεις της παραγράφου 2.2.3.4, υπεύθυνη δήλωση του προσφέροντος οικονομικού φορέα ότι δεν συντρέχουν στο πρόσωπό του οι οριζόμενοι στην παράγραφο λόγοι αποκλεισμού⁸¹.

ε) για την παράγραφο 2.2.3.9. υπεύθυνη δήλωση του προσφέροντος οικονομικού φορέα περί μη επιβολής σε βάρος του της κύρωσης του οριζόντιου αποκλεισμού, σύμφωνα τις διατάξεις της κείμενης νομοθεσίας.

B.2. Για την απόδειξη της απαίτησης του άρθρου 2.2.4. (απόδειξη καταλληλότητας για την άσκηση επαγγελματικής δραστηριότητας) προσκομίζουν πιστοποιητικό/βεβαίωση του οικείου επαγγελματικού ή εμπορικού μητρώου του κράτους εγκατάστασης. Οι οικονομικοί φορείς που είναι εγκατεστημένοι σε κράτος μέλος της Ευρωπαϊκής Ένωσης προσκομίζουν πιστοποιητικό/βεβαίωση του αντίστοιχου επαγγελματικού ή εμπορικού μητρώου του Παραρτήματος XI του Προσαρτήματος Α' του ν. 4412/2016, με το οποίο πιστοποιείται αφενός η εγγραφή τους σε αυτό και αφετέρου το ειδικό επάγγελμά τους. Στην περίπτωση που χώρα δεν τηρεί τέτοιο μητρώο, το έγγραφο ή το πιστοποιητικό μπορεί να αντικαθίσταται από ένορκη βεβαίωση ή, στα κράτη - μέλη ή στις χώρες όπου δεν προβλέπεται ένορκη βεβαίωση, από υπεύθυνη δήλωση του ενδιαφερομένου ενώπιον αρμόδιας δικαστικής ή διοικητικής αρχής,

⁸⁰ Εφόσον η αναθέτουσα αρχή την επιλέξει ως λόγο αποκλεισμού.

⁸¹ Παρ. 4 του άρθρου 74 του ν. 4412/2016

συμβολαιογράφου ή αρμόδιου επαγγελματικού ή εμπορικού οργανισμού της χώρας καταγωγής ή της χώρας όπου είναι εγκατεστημένος ο οικονομικός φορέας ότι δεν τηρείται τέτοιο μητρώο και ότι ασκεί τη δραστηριότητα που απαιτείται για την εκτέλεση του αντικειμένου της υπό ανάθεση σύμβασης προμήθειας και εγκατάστασης εξοπλισμού λιμενικών υποδομών.⁸²

Οι εγκατεστημένοι στην Ελλάδα οικονομικοί φορείς προσκομίζουν βεβαίωση εγγραφής στο Βιοτεχνικό ή Εμπορικό ή Βιομηχανικό Επιμελητήριο ή στο Μητρώο Κατασκευαστών Αμυντικού Υλικού ή πιστοποιητικό που εκδίδεται από την οικεία υπηρεσία του Γ.Ε.Μ.Η. των ως άνω Επιμελητηρίων. Για την απόδειξη άσκησης γεωργικού ή κτηνοτροφικού επαγγέλματος, οι αναθέτουσες αρχές απαιτούν σχετική βεβαίωση άσκησης επαγγέλματος, από αρμόδια διοικητική αρχή ή αρχή Οργανισμού Τοπικής Αυτοδιοίκησης.

Επισημαίνεται ότι, τα δικαιολογητικά που αφορούν στην απόδειξη της απαίτησης του άρθρου 2.2.4 (απόδειξη καταλληλότητας για την άσκηση επαγγελματικής δραστηριότητας) γίνονται αποδεκτά, εφόσον **έχουν εκδοθεί έως τριάντα (30) εργάσιμες ημέρες πριν από την υποβολή τους**, εκτός εάν, σύμφωνα με τις ειδικότερες διατάξεις αυτών, φέρουν συγκεκριμένο χρόνο ισχύος.

Σε περίπτωση ένωσης οικονομικών φορέων, οι παραπάνω ελάχιστες απαιτήσεις καλύπτονται από κάθε μέλος της ένωσης.

B.3. Για την απόδειξη της οικονομικής και χρηματοοικονομικής επάρκειας της παραγράφου 2.2.5 οι οικονομικοί φορείς προσκομίζουν⁸³

- τους δημοσιευμένους ισολογισμούς των τελευταίων τριών (3) διαχειριστικών χρήσεων (για τα έτη 2020,2021,2022), από όπου θα προκύπτει ότι ο μέσος γενικός ετήσιος κύκλος εργασιών είναι ίσος ή μεγαλύτερος της εκτιμώμενης αξίας της σύμβασης, σε περίπτωση που υποχρεούται στην έκδοση Ισολογισμών, ή υπεύθυνη δήλωση του άρθρου 8 του Ν. 1599/1986 για τον μέσο γενικό ετήσιο κύκλο εργασιών ότι είναι ίσος ή μεγαλύτερος της εκτιμώμενης αξίας της σύμβασης και τα αποτελέσματα χρήσης μετά από φόρους για κάθε ένα από τα έτη 2020,2021,2022 ότι είναι θετικά, σε περίπτωση που δεν υποχρεούται στην έκδοση Ισολογισμών. Η υπεύθυνη δήλωση του άρθρου 8 του Ν. 1599/1986 γίνεται αποδεκτή, εφόσον έχει συνταχθεί μετά τη δημοσίευση της παρούσας και φέρει έγκυρη ψηφιακή υπογραφή.

Σε περίπτωση που ο οικονομικός φορέας δραστηριοποιείται για χρονικό διάστημα μικρότερο των τριών (3) διαχειριστικών χρήσεων, τότε ο μέσος γενικός ετήσιος κύκλος εργασιών για όσες διαχειριστικές χρήσεις δραστηριοποιείται, θα πρέπει να είναι ίσος ή μεγαλύτερος της εκτιμώμενης αξίας της σύμβασης και τα αποτελέσματα χρήσης μετά από φόρους για κάθε ένα από τα έτη για τα οποία δραστηριοποιείται να είναι θετικά. Σε περίπτωση ένωσης οικονομικών φορέων, οι παραπάνω ελάχιστες απαιτήσεις καλύπτονται από κάθε μέλος της ένωσης.

Εάν ο οικονομικός φορέας, για βάσιμο λόγο, δεν είναι σε θέση να προσκομίσει τα ανωτέρω δικαιολογητικά, μπορεί να αποδεικνύει την οικονομική και χρηματοοικονομική του επάρκεια με οποιοδήποτε άλλο κατάλληλο έγγραφο.⁸⁴

B.4. Για την απόδειξη της τεχνικής ικανότητας της παραγράφου 2.2.6 οι οικονομικοί φορείς προσκομίζουν:

i. Συνοπτική εταιρική παρουσίαση όπου θα περιγράφονται τα κάτωθι χαρακτηριστικά του Υποψήφιου Αναδόχου:

- επιχειρηματική δομή
- τομείς δραστηριότητας

⁸² Πρβλ. Παράρτημα XI Προσαρτήματος Α ν. 4412/2016. Επισημαίνεται ότι η Α.Α. απαιτεί στην εκάστοτε διακήρυξη, κατά περίπτωση, για τους εγκατεστημένους στην Ελλάδα οικονομικούς φορείς βεβαίωση εγγραφής σε ένα από τα σχετικά Επιμελητήρια/ Μητρώα, κατά περίπτωση .

⁸³ Συμπληρώνεται από την Α.Α. με ένα ή περισσότερα από τα δικαιολογητικά που αναφέρονται στο Μέρος Ι του Παραρτήματος XII του Προσαρτήματος Α' του ν. 4412/2016 (π.χ. τραπεζική βεβαίωση για την πιστοληπτική ικανότητα του οικονομικού φορέα (ημεδαπού ή αλλοδαπού) ή/ και αποσπάσματα οικονομικών καταστάσεων κλπ), τα οποία αντιστοιχούν, σε κάθε περίπτωση, στα κριτήρια οικονομικής και χρηματοοικονομικής επάρκειας που έχει θέσει η Α.Α. στο άρθρο 2.2.5.

⁸⁴ Η καταλληλότητα του προσκομιζόμενου από τον οικονομικό φορέα εγγράφου για την απόδειξη της χρηματοοικονομικής του επάρκειας εναπόκειται στην κρίση της Α.Α. (πρβλ. άρθρο 80 παρ. 4 εδ. β ν. 4412/2016)

- προϊόντα και υπηρεσίες
 - εγκαταστάσεις και εξοπλισμός
- ii. Μεθοδολογία Υλοποίησης Σύμβασης – Διασφάλιση Ποιότητας
- iii. Χρονοδιάγραμμα Υλοποίησης Σύμβασης

Επίσης οι οικονομικοί φορείς προσκομίζουν:

iv.

α) Κατάλογο Ομάδας έργου, η οποία αποτελείται τουλάχιστον από:

- Έναν Πτυχιούχο ή Διπλωματούχο Μηχανικό (Μηχανολόγο ή Ηλεκτρολόγο) ως Υπεύθυνο Έργου (Project Manager) με τουλάχιστον δέκα (10) χρόνια εμπειρία σε διαχείριση Η/Μ έργων ή/και συμβάσεων (κατασκευής - ανακατασκευής εγκαταστάσεων ή/και προμήθειας Η/Μ εξοπλισμού ή/και εγκατάστασης Η/Μ εξοπλισμού ή/και συντήρησης Η/Μ εξοπλισμού).
- Έναν Υπεύθυνο Ποιότητας, Πτυχιούχο ή Διπλωματούχο Ανώτατης Σχολής.
- Έναν Εργάτη Γενικών καθηκόντων.

β) Βιογραφικά Σημειώματα, Αποδεικτικά Σπουδών – Πτυχία – Άδειες – Έντυπο Ε4 του οικονομικού φορέα.

Ο Υπεύθυνος Έργου και ο Υπεύθυνος Ποιότητας της Ομάδας Έργου υποβάλλουν Υπεύθυνη Δήλωση του άρθρου 8 του Ν. 1599/1986, με την οποία αποδέχονται ότι θα απασχοληθούν στο έργο σύμφωνα με τη θέση τους στο οργανωτικό σχήμα που περιγράφεται και ότι υπάρχει συμφωνία συνεργασίας για όλη την προβλεπόμενη διάρκεια του παρόντος έργου και αποδέχονται τους όρους του παρόντος διαγωνισμού. Ο Υπεύθυνος του Έργου και ο Υπεύθυνος Ποιότητας της Ομάδας Έργου υποβάλλουν Υπεύθυνη Δήλωση του άρθρου 8 του Ν. 1599/1986, με την οποία δηλώνουν ότι σε περίπτωση αποχώρησής τους από την εταιρεία ή λύσης της συνεργασίας τους, οφείλουν να ενημερώσουν τον Ανάδοχο και την Αναθέτουσα Αρχή τουλάχιστον 30 ημέρες πριν. Στο διάστημα αυτό παρέχουν κανονικά τις υπηρεσίες τους.

Για τον Υπεύθυνο Έργου απαιτείται επιπλέον η προσκόμιση Υπεύθυνης Δήλωσης του άρθρου 8 του Ν. 1599/1986 για την απόδειξη της εμπειρίας του (τουλάχιστον δέκα (10) χρόνια εμπειρία σε διαχείριση Η/Μ έργων ή/και συμβάσεων (κατασκευής - ανακατασκευής εγκαταστάσεων ή/και προμήθειας Η/Μ εξοπλισμού ή/και εγκατάστασης Η/Μ εξοπλισμού ή/και συντήρησης Η/Μ εξοπλισμού)) και η προσκόμιση σχετικών αποδεικτικών ή/και βεβαιώσεων ή Υπεύθυνη Δήλωση του άρθρου 8 του Ν. 1599/1986 από τον νόμιμο εκπρόσωπο του εργοδότη.

Οι ως άνω υπεύθυνες δηλώσεις γίνονται αποδεκτές, εφόσον έχουν συνταχθεί μετά τη δημοσίευση της παρούσας και φέρουν έγκυρη ψηφιακή υπογραφή ή γνήσιο υπογραφής ή έχουν εκδοθεί μέσω gov με χρήση του συνδέσμου <https://www.gov.gr/ipiresies/polites-kai-kathemerinoteta/psephiaka-eggrapha-gov-ekdose-upeuthunes-deloses>.

v. Ασφαλιστήριο Συμβόλαιο για κάλυψη Γενικής Αστικής Ευθύνης, ύψους τουλάχιστον ίσο ή μεγαλύτερο του 75% της εκτιμώμενης αξίας της σύμβασης, σε ισχύ.

vi. Πίνακα συμβάσεων, που εκτέλεσε επιτυχώς ο Οικονομικός Φορέας, σε δημόσιο ή ιδιωτικό φορέα, κατά την τελευταία τριετία (2020, 2021, 2022) και έως την ημερομηνία υποβολής της προσφοράς, και περιλαμβάνουν προμήθεια ή/και εγκατάσταση ή/και συντήρηση ή/και επισκευή-αποκατάσταση-άρση βλαβών, Η/Μ εξοπλισμού, συνολικού ποσού ίσου ή μεγαλύτερου της εκτιμώμενης αξίας της σύμβασης.

Ο Πίνακας των κυριότερων συμβάσεων πρέπει να συνταχθεί σύμφωνα με το ακόλουθο υπόδειγμα:

A/A	ΠΕΛΑΤΗΣ	ΣΥΝΤΟΜΗ ΠΕΡΙΓΡΑΦΗ ΤΗΣ ΣΥΜΒΑΣΗΣ	ΔΙΑΡΚΕΙΑ ΕΚΤΕΛΕΣΗΣ (από – έως)	ΠΡΟΫΠΟΛΟΓΙΣΜΟΣ	ΠΑΡΟΥΣΑ ΦΑΣΗ	ΣΥΝΟΠΤΙΚΗ ΠΕΡΙΓΡΑΦΗ ΣΥΝΕΙΣΦΟΡΑΣ ΣΤΗ ΣΥΜΒΑΣΗ	ΠΟΣΟΣΤΟ ΣΥΜΜΕΤΟΧΗΣ ΣΤΗ ΣΥΜΒΑΣΗ (ΠΡΟΫΠΟΛΟΓΙΣΜΟΣ)	ΣΤΟΙΧΕΙΟ ΤΕΚΜΗΡΙΩΣΗΣ (ΤΥΠΟΣ/ΗΜΕΡΟΜΗΝΙΑ)

Όπου:

- «ΠΑΡΟΥΣΑ ΦΑΣΗ»: ολοκληρωμένο ή σε εξέλιξη

- «ΣΤΟΙΧΕΙΟ ΤΕΚΜΗΡΙΩΣΗΣ»: βεβαίωση της ολοκλήρωσης ή του επιτυχούς αποτελέσματος του Έργου όπως πιστοποιητικό Αναθέτουσας Αρχής (Βεβαίωση καλής εκτέλεσης) ή πρωτόκολλο παραλαβής Αναθέτουσας Αρχής (Πρακτικό οριστικής παραλαβής) ή Υπεύθυνη Δήλωση του Αναδόχου.

Σημειώνεται ότι, η Αναθέτουσα Αρχή διατηρεί το δικαίωμα επαλήθευσης της ακρίβειας και αξιοπιστίας των δηλώσεων με απευθείας επικοινωνία με τους προσδιορισμένους πελάτες, τους οποίους αναφέρει ο Υποψήφιος Ανάδοχος.

Σε περίπτωση ένωσης οικονομικών φορέων, οι παραπάνω ελάχιστες απαιτήσεις καλύπτονται αθροιστικά από τα μέλη της ένωσης.

B.5. Για την απόδειξη της συμμόρφωσής τους με πρότυπα διασφάλισης ποιότητας και πρότυπα περιβαλλοντικής διαχείρισης της παραγράφου 2.2.7 οι οικονομικοί φορείς προσκομίζουν τα αντίστοιχα Πιστοποιητικά Συμμόρφωσης σύμφωνα με το:

(α)	<u>πρότυπο διασφάλισης ποιότητας</u>	κατά ISO 9001:2015
(β)	<u>πρότυπο περιβαλλοντικής διαχείρισης</u>	κατά ISO 14001:2015
(γ)	<u>πρότυπο υγείας και ασφάλειας στην εργασία</u>	κατά ISO 45001:2018
(δ)	<u>πρότυπο Ασφάλειας Πληροφοριών</u>	κατά ISO/ IEC27001:2013
(ε)	<u>πρότυπο Επιχειρησιακής Συνέχειας</u>	κατά ISO 22301:2019

ή οποιαδήποτε ανανέωσή τους ή άλλο ισοδύναμο,, κατά την έννοια του άρθρου 309 του ν. 4412, στην Ελληνική γλώσσα, τα οποία έχουν εκδοθεί από διαπιστευμένους φορείς.

Σε περίπτωση ένωσης οικονομικών φορέων, οι παραπάνω ελάχιστες απαιτήσεις καλύπτονται από κάθε μέλος της ένωσης.

B.6. Για την απόδειξη της νόμιμης εκπροσώπησης, στις περιπτώσεις που ο οικονομικός φορέας είναι νομικό πρόσωπο και εγγράφεται υποχρεωτικά ή προαιρετικά, κατά την κείμενη νομοθεσία, και δηλώνει την εκπροσώπηση και τις μεταβολές της σε αρμόδια αρχή (πχ ΓΕΜΗ), προσκομίζει σχετικό πιστοποιητικό ισχύουσας εκπροσώπησης, **το οποίο πρέπει να έχει εκδοθεί έως τριάντα (30) εργάσιμες ημέρες πριν από την υποβολή του**, εκτός αν αυτό φέρει συγκεκριμένο χρόνο ισχύος.

Ειδικότερα για τους ημεδαπούς οικονομικούς φορείς προσκομίζονται:

(i) για την απόδειξη της νόμιμης εκπροσώπησης, στις περιπτώσεις που ο οικονομικός φορέας είναι νομικό πρόσωπο και υποχρεούται, κατά την κείμενη νομοθεσία, να δηλώνει την εκπροσώπηση και τις μεταβολές της στο ΓΕΜΗ⁸⁵, προσκομίζει σχετικό πιστοποιητικό ισχύουσας εκπροσώπησης⁸⁶, το οποίο πρέπει να έχει εκδοθεί έως τριάντα (30) εργάσιμες ημέρες πριν από την υποβολή του.

⁸⁵ Σύμφωνα με το άρθρο 86 ν. 4635/2019 στο ΓΕΜΗ εγγράφονται υποχρεωτικά:

- α. η Ανώνυμη Εταιρεία που προβλέπεται στον ν. 4548/2018 (Α` 104), β. η Εταιρεία Περιορισμένης Ευθύνης που προβλέπεται στον ν. 3190/1955 (Α` 91),
- γ. η Ιδιωτική Κεφαλαιουχική Εταιρεία που προβλέπεται στον ν. 4072/2012 (Α` 86),
- δ. η Ομόρρυθμη και Ετερόρρυθμη (απλή ή κατά μετοχές) Εταιρεία που προβλέπονται στον ν. 4072/2012 (Α` 86), καθώς και οι ομόρρυθμοι εταίροι αυτών,
- ε. ο Αστικός Συνεταιρισμός του ν. 1667/1986 (Α` 196) (στον οποίο περιλαμβάνονται ο αλληλασφαλιστικός, ο πιστωτικός και ο οικοδομικός συνεταιρισμός),
- στ. η Κοιν.Σ.Ε.Π. που συστήνεται κατά τον ν. 4430/2016 (Α` 205) και
- ζ. η Κοι.Σ.Π.Ε. που συστήνεται κατά τον ν. 2716/1999 (Α` 96),
- η. η Αστική Εταιρεία με οικονομικό σκοπό (άρθρο 784 ΑΚ και 270 του ν. 4072/2012),

(ii) Για την απόδειξη της νόμιμης σύστασης και των μεταβολών του νομικού προσώπου γενικό πιστοποιητικό μεταβολών του ΓΕΜΗ, εφόσον έχει εκδοθεί έως τρεις (3) μήνες πριν από την υποβολή του.

Στις λοιπές περιπτώσεις τα κατά περίπτωση νομιμοποιητικά έγγραφα σύστασης και νόμιμης εκπροσώπησης (όπως καταστατικά, πιστοποιητικά μεταβολών, αντίστοιχα ΦΕΚ, αποφάσεις συγκρότησης οργάνων διοίκησης σε σώμα, κλπ., ανάλογα με τη νομική μορφή του οικονομικού φορέα), συνοδευόμενα από υπεύθυνη δήλωση του νόμιμου εκπροσώπου ότι εξακολουθούν να ισχύουν κατά την υποβολή τους.

Σε περίπτωση που για τη διενέργεια της παρούσας διαδικασίας ανάθεσης έχουν χορηγηθεί εξουσίες σε πρόσωπο πλέον αυτών που αναφέρονται στα παραπάνω έγγραφα, προσκομίζεται επιπλέον απόφαση-πρακτικό του αρμοδίου καταστατικού οργάνου διοίκησης του νομικού προσώπου με την οποία χορηγήθηκαν οι σχετικές εξουσίες. Όσον αφορά τα φυσικά πρόσωπα, εφόσον έχουν χορηγηθεί εξουσίες σε τρίτα πρόσωπα, προσκομίζεται εξουσιοδότηση του οικονομικού φορέα.

Οι αλλοδαποί οικονομικοί φορείς προσκομίζουν τα προβλεπόμενα, κατά τη νομοθεσία της χώρας εγκατάστασης, αποδεικτικά έγγραφα, και εφόσον δεν προβλέπονται, υπεύθυνη δήλωση του νόμιμου εκπροσώπου, από την οποία αποδεικνύονται τα ανωτέρω ως προς τη νόμιμη σύσταση, μεταβολές και εκπροσώπηση του οικονομικού φορέα.

Οι ως άνω υπεύθυνες δηλώσεις γίνονται αποδεκτές, εφόσον έχουν συνταχθεί μετά την κοινοποίηση της πρόσκλησης για την υποβολή των δικαιολογητικών.

Από τα ανωτέρω έγγραφα πρέπει να προκύπτουν η νόμιμη σύσταση του οικονομικού φορέα, όλες οι σχετικές τροποποιήσεις των καταστατικών, το/τα πρόσωπο/α που δεσμεύει/ουν νόμιμα την εταιρία κατά την ημερομηνία διενέργειας του διαγωνισμού (νόμιμος εκπρόσωπος, δικαίωμα υπογραφής κλπ.), τυχόν τρίτοι, στους οποίους έχει χορηγηθεί εξουσία εκπροσώπησης, καθώς και η θητεία του/των ή/και των μελών του οργάνου διοίκησης/ νόμιμου εκπροσώπου.

B.7. Οι οικονομικοί φορείς που είναι εγγεγραμμένοι σε επίσημους καταλόγους⁸⁷ που προβλέπονται από τις εκάστοτε ισχύουσες εθνικές διατάξεις ή διαθέτουν πιστοποίηση από οργανισμούς πιστοποίησης που συμμορφώνονται με τα ευρωπαϊκά πρότυπα πιστοποίησης, κατά την έννοια του Παραρτήματος VII του Προσαρτήματος Α' του ν. 4412/2016, μπορούν να προσκομίζουν στις αναθέτουσες αρχές πιστοποιητικό εγγραφής εκδιδόμενο από την αρμόδια αρχή ή το πιστοποιητικό που εκδίδεται από τον αρμόδιο οργανισμό πιστοποίησης.

Στα πιστοποιητικά αυτά αναφέρονται τα δικαιολογητικά βάσει των οποίων έγινε η εγγραφή των εν λόγω οικονομικών φορέων στον επίσημο κατάλογο ή η πιστοποίηση και η κατάταξη στον εν λόγω κατάλογο.

Η πιστοποιούμενη εγγραφή στους επίσημους καταλόγους από τους αρμόδιους οργανισμούς ή το πιστοποιητικό, που εκδίδεται από τον οργανισμό πιστοποίησης, συνιστά τεκμήριο καταλληλότητας όσον αφορά τις απαιτήσεις ποιοτικής επιλογής, τις οποίες καλύπτει ο επίσημος κατάλογος ή το πιστοποιητικό.

θ. ο Ευρωπαϊκός Όμιλος Οικονομικού Σκοπού που προβλέπεται από τον Κανονισμό 2137/1985/EOK (ΕΕΕΚ L. 199, διορθωτικό L. 247) και έχει την έδρα του στην ημεδαπή,

ι. η Ευρωπαϊκή Εταιρεία που προβλέπεται στον Κανονισμό 2157/2001/EK (ΕΕΕΚ L. 294) και έχει την έδρα της στην ημεδαπή,

ια. η Ευρωπαϊκή Συνεταιριστική Εταιρεία που προβλέπεται στον Κανονισμό 1435/2003/EK (ΕΕΕΚ L. 207) και έχει την έδρα της στην ημεδαπή,

ιβ. τα υποκαταστήματα ή πρακτορεία που διατηρούν στην ημεδαπή οι αλλοδαπές εταιρείες που αναφέρονται στο άρθρο 29 της Οδηγίας (ΕΕ) 2017/1132 (ΕΕ L 169/30.6.2017) και έχουν έδρα σε κράτος - μέλος της Ευρωπαϊκής Ένωσης (Ε.Ε.),

ιγ. τα υποκαταστήματα ή πρακτορεία που διατηρούν στην ημεδαπή οι αλλοδαπές εταιρείες που έχουν έδρα σε τρίτη χώρα και νομική μορφή ανάλογη με εκείνη των αλλοδαπών εταιριών που αναφέρεται στην περίπτωση ιβ',

ιδ. τα υποκαταστήματα ή πρακτορεία, μέσω των οποίων ενεργούν εμπορικές πράξεις στην ημεδαπή τα φυσικά ή νομικά πρόσωπα ή ενώσεις προσώπων που έχουν την κύρια εγκατάσταση ή την έδρα τους στην αλλοδαπή και δεν εμπίπτουν στις περιπτώσεις ιβ' και ιγ',

ιε. η Κοινοπραξία που καταχωρίζεται σύμφωνα με το άρθρο 293 παράγραφος 3 του ν. 4072/2012

⁸⁶ Το πιστοποιητικό Ισχύουσας Εκπροσώπησης (καταχωρίσεις μεταβολών εκπροσώπησης) παρουσιάζει τις σχετικές με τη διοίκηση και εκπροσώπηση της εταιρείας καταχωρίσεις/μεταβολές στο Γενικό Εμπορικό Μητρώο.

Το Αναλυτικό Πιστοποιητικό Εκπροσώπησης παρουσιάζει τα στοιχεία των προσώπων που διοικούν και εκπροσωπούν την εταιρεία αυτή τη στιγμή, καθώς και το εύρος των αρμοδιοτήτων τους

⁸⁷ Άρθρο 83 ν. 4412/2016.

Οι οικονομικοί φορείς που είναι εγγεγραμμένοι σε επίσημους καταλόγους απαλλάσσονται από την υποχρέωση υποβολής των δικαιολογητικών που αναφέρονται στο πιστοποιητικό εγγραφής τους. Ειδικώς όσον αφορά την καταβολή των εισφορών κοινωνικής ασφάλισης και των φόρων και τελών, προσκομίζονται επιπροσθέτως της βεβαίωσης εγγραφής στον επίσημο κατάλογο και πιστοποιητικά, κατά τα οριζόμενα ανωτέρω στην περίπτωση Β.1, υποπερ. i, ii και iii της περ. β.

Β.8. Οι ενώσεις οικονομικών φορέων που υποβάλλουν κοινή προσφορά, υποβάλλουν τα παραπάνω, κατά περίπτωση δικαιολογητικά, για κάθε οικονομικό φορέα που συμμετέχει στην ένωση, σύμφωνα με τα ειδικότερα προβλεπόμενα στο άρθρο 19 (Βιβλίο Ι) και 254 (Βιβλίο ΙΙ) παρ. 2 του ν. 4412/2016.

Β.9. Στην περίπτωση που οικονομικός φορέας επιθυμεί να στηριχθεί στις ικανότητες άλλων φορέων, σύμφωνα με την παράγραφο 2.2.8 για την απόδειξη ότι θα έχει στη διάθεσή του τους αναγκαίους πόρους, προσκομίζει, ιδίως, σχετική έγγραφη δέσμευση των φορέων αυτών για τον σκοπό αυτό. Ειδικότερα, προσκομίζεται έγγραφο (συμφωνητικό ή σε περίπτωση νομικού προσώπου απόφαση του αρμοδίου οργάνου διοίκησης αυτού ή σε περίπτωση φυσικού προσώπου υπεύθυνη δήλωση), δυνάμει του οποίου αμφότεροι, διαγωνιζόμενος οικονομικός φορέας και τρίτος φορέας, εγκρίνουν τη μεταξύ τους συνεργασία για την κατά περίπτωση παροχή προς τον διαγωνιζόμενο της χρηματοοικονομικής ή/και τεχνικής ή/και επαγγελματικής ικανότητας του φορέα, ώστε αυτή να είναι στη διάθεση του διαγωνιζόμενου για την εκτέλεση της Σύμβασης. Η σχετική αναφορά θα πρέπει να είναι λεπτομερής και να αναφέρει κατ' ελάχιστον τους συγκεκριμένους πόρους που θα είναι διαθέσιμοι για την εκτέλεση της σύμβασης και τον τρόπο δια του οποίου θα χρησιμοποιηθούν αυτοί για την εκτέλεση της σύμβασης. Ο τρίτος θα δεσμεύεται ρητά ότι θα διαθέσει στον διαγωνιζόμενο τους συγκεκριμένους πόρους κατά τη διάρκεια της σύμβασης και ο διαγωνιζόμενος ότι θα κάνει χρήση αυτών σε περίπτωση που του ανατεθεί η σύμβαση.

Όταν ο οικονομικός φορέας στηρίζεται στις ικανότητες άλλων φορέων όσον αφορά τα κριτήρια που σχετίζονται με την οικονομική και χρηματοοικονομική επάρκεια, η Α.Α. μπορεί να απαιτεί ο οικονομικός φορέας και αυτοί οι φορείς να είναι από κοινού υπεύθυνοι για την εκτέλεση της σύμβασης. Στην περίπτωση αυτή θέτει τον πιο κάτω όρο. Σε περίπτωση που ο τρίτος διαθέτει χρηματοοικονομική επάρκεια, θα δηλώνει επίσης ότι καθίσταται από κοινού με τον διαγωνιζόμενο υπεύθυνος για την εκτέλεση της σύμβασης.

Β.10. Στην περίπτωση που ο οικονομικός φορέας δηλώνει στην προσφορά του ότι θα κάνει χρήση υπεργολάβων, στις ικανότητες των οποίων δεν στηρίζεται, προσκομίζεται υπεύθυνη δήλωση του προσφέροντος με αναφορά του τμήματος της σύμβασης το οποίο προτίθεται να αναθέσει σε τρίτους υπό μορφή υπεργολαβίας και υπεύθυνη δήλωση των υπεργολάβων ότι αποδέχονται την εκτέλεση των εργασιών.

Β.11. Επισημαίνεται ότι γίνονται αποδεκτές:

- οι ένορκες βεβαιώσεις που αναφέρονται στην παρούσα Διακήρυξη, εφόσον έχουν συνταχθεί έως τρεις (3) μήνες πριν από την υποβολή τους,
- οι υπεύθυνες δηλώσεις, εφόσον έχουν συνταχθεί μετά την κοινοποίηση της πρόσκλησης για την υποβολή των δικαιολογητικών. Σημειώνεται ότι δεν απαιτείται θεώρηση του γνησίου της υπογραφής τους.

2.3 Κριτήρια Ανάθεσης

2.3.1 Κριτήριο ανάθεσης⁸⁸

Κριτήριο ανάθεσης⁸⁹ της Σύμβασης είναι η πλέον συμφέρουσα από οικονομική άποψη προσφορά, **βάσει τιμής** (βάσει του άρθρου 311 (Βιβλίο ΙΙ του ν. 4412/2016).

⁸⁸ Άρθρο 86 ν. 4412/2016 και τυποποιημένο έντυπο 2 Παραρτήματος ΙΙ (Προκήρυξη σύμβασης), παρ. ΙΙ.2.5 Εκτελεστικού Κανονισμού (ΕΕ) 2015/1986 της Επιτροπής (L 296)

2.3.2 Βαθμολόγηση και κατάταξη προσφορών⁹⁰

ΔΕΝ ισχύει επειδή το κριτήριο που έχει επιλεχθεί αφορά την πλέον συμφέρουσα από οικονομική άποψη προσφορά βάσει τιμής.

2.3.3 Ηλεκτρονικοί πλειστηριασμοί⁹¹

ΔΕΝ αφορά την παρούσα διακήρυξη.

2.4 Κατάρτιση - Περιεχόμενο Προσφορών

2.4.1 Γενικοί όροι υποβολής προσφορών

Οι προσφορές υποβάλλονται με βάση τις απαιτήσεις που ορίζονται στο **Παράρτημα Ι** της Διακήρυξης, για το σύνολο της προκηρυχθείσας ποσότητας της προμήθειας **ανά είδος και για το σύνολο των ειδών**.

Δεν επιτρέπονται εναλλακτικές προσφορές.

Η ένωση Οικονομικών Φορέων υποβάλλει κοινή προσφορά, η οποία υπογράφεται υποχρεωτικά ηλεκτρονικά είτε από όλους τους οικονομικούς φορείς που αποτελούν την ένωση, είτε από εκπρόσωπό τους νομίμως εξουσιοδοτημένο. Στην προσφορά, απαραίτητως πρέπει να προσδιορίζεται η έκταση και το είδος της συμμετοχής του (συμπεριλαμβανομένης της κατανομής αμοιβής μεταξύ τους) κάθε μέλους της ένωσης, καθώς και ο εκπρόσωπος/συντονιστής αυτής⁹².

Οι οικονομικοί φορείς μπορούν να αποσύρουν την προσφορά τους, πριν την καταληκτική ημερομηνία υποβολής προσφοράς, χωρίς να απαιτείται έγκριση εκ μέρους του αποφαινομένου οργάνου της αναθέτουσας αρχής, υποβάλλοντας έγγραφη ειδοποίηση προς την αναθέτουσα αρχή μέσω της λειτουργικότητας «Επικοινωνία» του ΕΣΗΔΗΣ.⁹³

2.4.2 Χρόνος και Τρόπος υποβολής προσφορών

2.4.2.1. Οι προσφορές υποβάλλονται από τους ενδιαφερόμενους ηλεκτρονικά, μέσω του ΕΣΗΔΗΣ, μέχρι την καταληκτική ημερομηνία και ώρα που ορίζει η παρούσα διακήρυξη, στην Ελληνική Γλώσσα, σε ηλεκτρονικό φάκελο, σύμφωνα με τα αναφερόμενα στον ν.4412/2016, ιδίως στα άρθρα 258 (Βιβλίο ΙΙ) και 259 (Βιβλίο ΙΙ) και στην κατ' εξουσιοδότηση της παρ. 10 του άρθρου 258 (Βιβλίο ΙΙ) του ν.4412/2016 εκδοθείσα υπ' αριθμ. 64233/08.06.2021 (Β' 2453/ 09.06.2021) Κοινή Απόφαση των Υπουργών Ανάπτυξης και Επενδύσεων και Ψηφιακής Διακυβέρνησης με θέμα «Ρυθμίσεις τεχνικών ζητημάτων που αφορούν την ανάθεση των Δημοσίων Συμβάσεων Προμηθειών και Υπηρεσιών με χρήση των επιμέρους εργαλείων και διαδικασιών του Εθνικού Συστήματος Ηλεκτρονικών Δημοσίων Συμβάσεων (ΕΣΗΔΗΣ)», εφεξής "Κ.Υ.Α. ΕΣΗΔΗΣ Προμήθειες και Υπηρεσίες".

Για τη συμμετοχή στο διαγωνισμό οι ενδιαφερόμενοι οικονομικοί φορείς απαιτείται να διαθέτουν προηγμένη ηλεκτρονική υπογραφή που υποστηρίζεται τουλάχιστον από αναγνωρισμένο (εγκεκριμένο) πιστοποιητικό, το οποίο χορηγήθηκε από πάροχο υπηρεσιών πιστοποίησης, ο οποίος περιλαμβάνεται στον κατάλογο εμπιστευσης που προβλέπεται στην απόφαση 2009/767/ΕΚ και σύμφωνα με τα οριζόμενα στο Κανονισμό (ΕΕ) 910/2014 και να εγγραφούν στο ΕΣΗΔΗΣ, σύμφωνα με την περ. β της παρ. 2 του άρθρου 259 (Βιβλίο ΙΙ) του ν. 4412/2016 και τις διατάξεις του άρθρου 6 της Κ.Υ.Α. ΕΣΗΔΗΣ Προμήθειες και Υπηρεσίες.

⁸⁹ Τα κριτήρια ανάθεσης θα πρέπει να συνδέονται με το αντικείμενο της σύμβασης, σύμφωνα με την παράγραφο 8 του άρθρου 86 του ν. 4412/2016. Διασφαλίζουν τη δυνατότητα αποτελεσματικού ανταγωνισμού και συνοδεύονται από προδιαγραφές που επιτρέπουν την αποτελεσματική επαλήθευση των πληροφοριών που παρέχονται από τους προσφέροντες, προκειμένου να αξιολογείται ο βαθμός συμμόρφωσής τους προς τα κριτήρια ανάθεσης. Εάν υπάρχουν αμφιβολίες, οι Α.Α. επαληθεύουν αποτελεσματικά την ακρίβεια των πληροφοριών και αποδείξεων, τις οποίες παρέχουν οι προσφέροντες (παρ. 9 άρθρου 86). Πρβλ και Κατευθυντήρια Οδηγία 11/2015 Ε.Α.Α.ΔΗ.ΣΥ. (ΑΔΑ ΩΛΝ4ΟΞΤΒ-ΜΙΦ)

⁹⁰ Άρθρο 86 παρ. 11, 13 και 16 ν. 4412/2016

⁹¹ Άρθρο 34 ν. 4412/2016 και Παράρτημα VI Προσαρτήματος Α ν. 4412/2016.

⁹² Άρθρο 96, παρ. 7 του ν. 4412/2016.

⁹³ Άρθρο 15 ΚΥΑ ΕΣΗΔΗΣ Προμήθειες και Υπηρεσίες

2.4.2.2. Ο χρόνος υποβολής της προσφοράς μέσω του ΕΣΗΔΗΣ βεβαιώνεται αυτόματα από το ΕΣΗΔΗΣ με υπηρεσίες χρονοσήμανσης, σύμφωνα με τα οριζόμενα στο άρθρο 259 (Βιβλίο ΙΙ) του ν. 4412/2016 και τις διατάξεις του άρθρου 10 της ως άνω κοινής υπουργικής απόφασης.

Μετά την παρέλευση της καταληκτικής ημερομηνίας και ώρας, δεν υπάρχει η δυνατότητα υποβολής προσφοράς στο ΕΣΗΔΗΣ. Σε περιπτώσεις τεχνικής αδυναμίας λειτουργίας του ΕΣΗΔΗΣ, η αναθέτουσα αρχή ρυθμίζει τα της συνέχειας του διαγωνισμού με αιτιολογημένη απόφασή της.⁹⁴

2.4.2.3. Οι οικονομικοί φορείς υποβάλλουν με την προσφορά τους τα ακόλουθα σύμφωνα με τις διατάξεις του άρθρου 13 της Κ.Υ.Α. ΕΣΗΔΗΣ Προμήθειες και Υπηρεσίες:

(α) έναν ηλεκτρονικό (υπο)φάκελο με την ένδειξη «**Δικαιολογητικά Συμμετοχής–Τεχνική Προσφορά**», στον οποίο περιλαμβάνεται το σύνολο των κατά περίπτωση απαιτούμενων δικαιολογητικών και η τεχνική προσφορά, σύμφωνα με τις διατάξεις της κείμενης νομοθεσίας και την παρούσα.

(β) έναν ηλεκτρονικό (υπο)φάκελο με την ένδειξη «**Οικονομική Προσφορά**», στον οποίο περιλαμβάνεται η οικονομική προσφορά του οικονομικού φορέα και το σύνολο των κατά περίπτωση απαιτούμενων δικαιολογητικών.

Από τον Οικονομικό Φορέα σημαίνονται, με χρήση της σχετικής λειτουργικότητας του ΕΣΗΔΗΣ, τα στοιχεία εκείνα της προσφοράς του που έχουν εμπιστευτικό χαρακτήρα σύμφωνα με τα οριζόμενα στο άρθρο 257 (Βιβλίο ΙΙ) του ν. 4412/2016. Εφόσον ένας οικονομικός φορέας χαρακτηρίζει πληροφορίες ως εμπιστευτικές, λόγω ύπαρξης τεχνικού ή εμπορικού απορρήτου, στη σχετική δήλωσή του, αναφέρει ρητά όλες τις σχετικές διατάξεις νόμου ή διοικητικές πράξεις που επιβάλλουν την εμπιστευτικότητα της συγκεκριμένης πληροφορίας.

Δεν χαρακτηρίζονται ως εμπιστευτικές, πληροφορίες σχετικά με τις τιμές μονάδας, τις προσφερόμενες ποσότητες, την οικονομική προσφορά και τα στοιχεία της τεχνικής προσφοράς που χρησιμοποιούνται για την αξιολόγησή της.

2.4.2.4. Εφόσον οι οικονομικοί φορείς καταχωρίσουν τα στοιχεία, μεταδεδομένα και συνημμένα ηλεκτρονικά αρχεία, που αφορούν δικαιολογητικά συμμετοχής-τεχνικής προσφοράς και οικονομικής προσφοράς τους στις αντίστοιχες ειδικές ηλεκτρονικές φόρμες του ΕΣΗΔΗΣ, στην συνέχεια, μέσω σχετικής λειτουργικότητας, εξάγουν αναφορές (εκτυπώσεις) σε μορφή ηλεκτρονικών αρχείων με μορφότυπο PDF, τα οποία αποτελούν συνοπτική αποτύπωση των καταχωρισμένων στοιχείων. Τα ηλεκτρονικά αρχεία των εν λόγω αναφορών (εκτυπώσεων) υπογράφονται ψηφιακά, σύμφωνα με τις προβλεπόμενες διατάξεις (περ. β της παρ. 2 του άρθρου 259 (Βιβλίο ΙΙ)) και επισυνάπτονται από τον Οικονομικό Φορέα στους αντίστοιχους υποφακέλους. Επισημαίνεται ότι η εξαγωγή και η επισύναψη των προαναφερθέντων αναφορών (εκτυπώσεων) δύναται να πραγματοποιείται για κάθε υποφάκελο ξεχωριστά, από τη στιγμή που έχει ολοκληρωθεί η καταχώριση των στοιχείων σε αυτόν⁹⁵.

2.4.2.5. Ειδικότερα, όσον αφορά τα συνημμένα ηλεκτρονικά αρχεία της προσφοράς, οι οικονομικοί φορείς τα καταχωρίζουν στους ανωτέρω (υπο)φακέλους μέσω του Υποσυστήματος, ως εξής:

Τα έγγραφα που καταχωρίζονται στην ηλεκτρονική προσφορά, και δεν απαιτείται να προσκομισθούν και σε έντυπη μορφή, γίνονται αποδεκτά κατά περίπτωση, σύμφωνα με τα προβλεπόμενα στις διατάξεις:

(α) είτε των άρθρων 13, 14 και 28 του ν. 4727/2020 (Α' 184) περί ηλεκτρονικών δημοσίων εγγράφων που φέρουν ηλεκτρονική υπογραφή ή σφραγίδα και, εφόσον πρόκειται για αλλοδαπά δημόσια ηλεκτρονικά έγγραφα, εάν φέρουν επισημείωση e-Apostille

(β) είτε των άρθρων 15 και 27⁹⁶ του ν. 4727/2020 (Α' 184) περί ηλεκτρονικών ιδιωτικών εγγράφων που φέρουν ηλεκτρονική υπογραφή ή σφραγίδα

⁹⁴ Άρθρο 37 παρ. 4 του ν. 4412/2016 και άρθρο 4 παρ. 2 Κ.Υ.Α. ΕΣΗΔΗΣ Προμήθειες και- Υπηρεσίες.

⁹⁵ Άρθρο 13 παρ. 1.4 και 1.5 της Κ.Υ.Α. ΕΣΗΔΗΣ Προμήθειες και Υπηρεσίες

⁹⁶ Βλ. σχετικά με την ηλεκτρονική υπεύθυνη δήλωση το άρθρο εικοστό έβδομο της από 20.3.2020 Π.Ν.Π., (Α 68) - που κυρώθηκε με το άρθρο 1 του ν. 4683/2020 (Α' 83)-κατά τις παραγράφους 1 και 2 του οποίου:" Η υπεύθυνη δήλωση του άρθρου 8 του ν. 1599/1986 (Α' 75) μπορεί να συντάσσεται στην Ενιαία Ψηφιακή Πύλη της Δημόσιας Διοίκησης του άρθρου

(γ) είτε του άρθρου 11 του ν. 2690/1999 (Α' 45),

(δ) είτε της παρ. 2 του άρθρου 259 (Βιβλίο ΙΙ) του ν. 4412/2016, περί χρήσης ηλεκτρονικών υπογραφών σε ηλεκτρονικές διαδικασίες δημοσίων συμβάσεων,

(ε) είτε της παρ. 8 του άρθρου 92 του ν. 4412/2016, περί συνυποβολής υπεύθυνης δήλωσης στην περίπτωση απλής φωτοτυπίας ιδιωτικών εγγράφων.⁹⁷

Επιπλέον, δεν προσκομίζονται σε έντυπη μορφή τα ΦΕΚ⁹⁸ και ενημερωτικά και τεχνικά φυλλάδια και άλλα έντυπα, εταιρικά ή μη, με ειδικό τεχνικό περιεχόμενο, δηλαδή έντυπα με αμιγώς τεχνικά χαρακτηριστικά, όπως αριθμούς, αποδόσεις σε διεθνείς μονάδες, μαθηματικούς τύπους και σχέδια.

Ειδικότερα, τα στοιχεία και δικαιολογητικά για τη συμμετοχή του οικονομικού φορέα στη διαδικασία καταχωρίζονται από αυτόν σε μορφή ηλεκτρονικών αρχείων με μορφότυπο PDF.

Έως την ημέρα και ώρα αποσφράγισης των προσφορών προσκομίζονται με ευθύνη του οικονομικού φορέα στην αναθέτουσα αρχή, σε έντυπη μορφή και σε κλειστούς φάκελους, στον οποίο αναγράφεται ο αποστολέας και ως παραλήπτης η Επιτροπή Διαγωνισμού του παρόντος διαγωνισμού, τα στοιχεία της ηλεκτρονικής προσφοράς του, τα οποία απαιτείται να προσκομισθούν σε πρωτότυπη μορφή. Τέτοια στοιχεία και δικαιολογητικά ενδεικτικά είναι:

(α) η πρωτότυπη εγγυητική επιστολή συμμετοχής, πλην των περιπτώσεων που αυτή εκδίδεται ηλεκτρονικά, άλλως η προσφορά απορρίπτεται ως απαράδεκτη,

(β) αυτά που δεν υπάγονται στις διατάξεις του άρθρου 11 παρ. 2 του ν. 2690/1999⁹⁹,

(γ) ιδιωτικά έγγραφα τα οποία δεν έχουν επικυρωθεί από δικηγόρο ή δεν φέρουν θεώρηση από υπηρεσίες και φορείς της περίπτωσης α της παρ. 2 του άρθρου 11 του ν. 2690/1999 ή δεν συνοδεύονται από υπεύθυνη δήλωση για την ακρίβειά τους, καθώς και

(δ) τα αλλοδαπά δημόσια έντυπα έγγραφα που φέρουν την επισημείωση της Χάγης (Apostille), ή προξενική θεώρηση και δεν έχουν επικυρωθεί από δικηγόρο¹⁰⁰.

Σε περίπτωση μη υποβολής ενός ή περισσότερων από τα ως άνω στοιχεία και δικαιολογητικά που υποβάλλονται σε έντυπη μορφή, πλην της πρωτότυπης εγγύησης συμμετοχής, η αναθέτουσα αρχή δύναται να ζητήσει τη συμπλήρωση και υποβολή τους, σύμφωνα με το άρθρο 310 (Βιβλίο ΙΙ) του ν. 4412/2016.

Στα αλλοδαπά δημόσια έγγραφα και δικαιολογητικά εφαρμόζεται η Συνθήκη της Χάγης της 5ης.10.1961, που κυρώθηκε με το ν. 1497/1984 (Α' 188), εφόσον συντάσσονται σε κράτη που έχουν προσχωρήσει στην ως άνω Συνθήκη, άλλως φέρουν προξενική θεώρηση. Απαλλάσσονται από την απαίτηση επικύρωσης (με Apostille ή Προξενική Θεώρηση) αλλοδαπά δημόσια έγγραφα όταν καλύπτονται από διμερείς ή πολυμερείς συμφωνίες που έχει συνάψει η Ελλάδα (ενδεικτικά «Σύμβαση νομικής συνεργασίας μεταξύ Ελλάδας και Κύπρου – 05.03.1984» (κυρωτικός ν.1548/1985, «Σύμβαση περί απαλλαγής από την επικύρωση ορισμένων πράξεων και εγγράφων – 15.09.1977» (κυρωτικός ν.4231/2014)). Επίσης απαλλάσσονται από την απαίτηση επικύρωσης ή παρόμοιας διατύπωσης δημόσια έγγραφα που εκδίδονται από τις αρχές κράτους μέλους που υπάγονται στον Καν ΕΕ 2016/1191 για την απλούστευση

52 του ν. 4635/2019, μέσω της ηλεκτρονικής εφαρμογής «e-Dilosia». Η ηλεκτρονική υπεύθυνη δήλωση υποβάλλεται και γίνεται αποδεκτή σύμφωνα με τα οριζόμενα στο εικοστό τέταρτο άρθρο της παρούσας. 2. Η αυθεντικοποίηση που πραγματοποιείται για τη χρήση της ηλεκτρονικής εφαρμογής της παρ. 1 του παρόντος έχει την ίδια ισχύ με τη βεβαίωση γνήσιου υπογραφής του άρθρου 11 του ν. 2690/1999 (Α' 45). Η ημερομηνία που αναγράφεται στην προηγμένη ή εγκεκριμένη ηλεκτρονική σφραγίδα του Υπουργείου Ψηφιακής Διακυβέρνησης αντιστοιχεί στην ημερομηνία έκδοσης της ηλεκτρονικής υπεύθυνης δήλωσης. Εφόσον τηρούνται οι όροι του προηγούμενου εδαφίου, η ηλεκτρονική υπεύθυνη δήλωση, τόσο ως ηλεκτρονικό όσο και ως έντυπο έγγραφο, συνιστά έγγραφο βέβαιης χρονολογίας".

⁹⁷ Ομοίως προβλέπεται και στην περίπτωση υποβολής αποδεικτικών στοιχείων σύμφωνα με το άρθρο 80 παρ. 13 του ν.4412/2016. Πρβλ και άρθρο 13 παρ. 1.3.1 της Κ.Υ.Α. ΕΣΗΔΗΣ Προμήθειες και Υπηρεσίες

⁹⁸ Σύμφωνα με την περ. ε της παρ. 2 του ν. 2690/1999 (ΚΔΔ), «ε. Για τα αντίγραφα των Φύλλων Εφημερίδας της Κυβερνήσεως (ΦΕΚ) που έχουν προέλθει από πρωτότυπο ΦΕΚ σε έντυπη μορφή ή από ΦΕΚ σε ηλεκτρονική μορφή που έχει καταχωριστεί στην ιστοσελίδα του Εθνικού Τυπογραφείου, ισχύουν ανάλογα οι ρυθμίσεις του άρθρου αυτού..».

⁹⁹ Ενδεικτικά συμβολαιογραφικές ένορκες βεβαιώσεις ή λοιπά συμβολαιογραφικά έγγραφα

¹⁰⁰ Άρθρο 13 παρ. 1.6 της Κ.Υ.Α. ΕΣΗΔΗΣ Προμήθειες και Υπηρεσίες

των απαιτήσεων για την υποβολή ορισμένων δημοσίων εγγράφων στην ΕΕ, όπως, ενδεικτικά, το λευκό ποινικό μητρώο, υπό τον όρο ότι τα σχετικά με το γεγονός αυτό δημόσια έγγραφα εκδίδονται για πολίτη της Ένωσης από τις αρχές του κράτους μέλους της ιθαγένειάς του.

Επίσης, γίνονται υποχρεωτικά αποδεκτά ευκρινή φωτοαντίγραφα εγγράφων που έχουν εκδοθεί από αλλοδαπές αρχές και έχουν επικυρωθεί από δικηγόρο, σύμφωνα με τα προβλεπόμενα στην παρ. 2 περ. β του άρθρου 11 του ν. 2690/1999 “Κώδικας Διοικητικής Διαδικασίας”, όπως αντικαταστάθηκε ως άνω με το άρθρο 1 παρ.2 του ν.4250/2014.

Οι πρωτότυπες εγγυήσεις συμμετοχής, πλην των εγγυήσεων που εκδίδονται ηλεκτρονικά, προσκομίζονται, με ευθύνη του οικονομικού φορέα, σε κλειστό φάκελο, στον οποίο αναγράφεται ο αποστολέας, τα στοιχεία του παρόντος διαγωνισμού και ως παραλήπτης η Επιτροπή Διαγωνισμού, το αργότερο πριν την ημερομηνία και ώρα αποσφράγισης των προσφορών που ορίζεται στην παρ. 3.1 της παρούσας, άλλως η προσφορά απορρίπτεται ως απαράδεκτη, μετά από γνώμη της Επιτροπής Διαγωνισμού.

Η προσκόμιση των εγγυήσεων συμμετοχής πραγματοποιείται είτε με κατάθεση του ως άνω φακέλου στην υπηρεσία πρωτοκόλλου της αναθέτουσας αρχής, είτε με την αποστολή του ταχυδρομικώς, επί αποδείξει. Το βάρος απόδειξης της έγκαιρης προσκόμισης φέρει ο οικονομικός φορέας. Το εμπρόθεσμο αποδεικνύεται με την επίκληση του αριθμού πρωτοκόλλου ή την προσκόμιση του σχετικού αποδεικτικού αποστολής κατά περίπτωση.

Στην περίπτωση που επιλεγεί η αποστολή του φακέλου της εγγύησης συμμετοχής ταχυδρομικώς, ο οικονομικός φορέας αναρτά, εφόσον δεν διαθέτει αριθμό έγκαιρης εισαγωγής του φακέλου του στο πρωτόκολλο της αναθέτουσας αρχής, το αργότερο έως την ημερομηνία και ώρα αποσφράγισης των προσφορών, μέσω της λειτουργικότητας «Επικοινωνία», τα σχετικά αποδεικτικά στοιχεία προσκόμισης (αποδεικτικό κατάθεσης σε υπηρεσίες ταχυδρομείου- ταχυμεταφορών), προκειμένου να ενημερώσει την αναθέτουσα αρχή περί της τήρησης της υποχρέωσής του σχετικά με την (εμπρόθεσμη) προσκόμιση της εγγύησης συμμετοχής του στον παρόντα διαγωνισμό.

2.4.3 Περιεχόμενα Φακέλου «Δικαιολογητικά Συμμετοχής- Τεχνική Προσφορά»

2.4.3.1 Δικαιολογητικά Συμμετοχής

Τα στοιχεία και δικαιολογητικά για την συμμετοχή των προσφερόντων στη διαγωνιστική διαδικασία περιλαμβάνουν με ποινή αποκλεισμού¹⁰¹ τα ακόλουθα υπό α και β στοιχεία:

(α) το **Ευρωπαϊκό Ενιαίο Έγγραφο Σύμβασης (ΕΕΕΣ)**, όπως προβλέπεται στις παρ. 1 και 3 του άρθρου 79 του ν. 4412/2016 και τη συνοδευτική υπεύθυνη δήλωση με την οποία ο οικονομικός φορέας δύνεται να διευκρινίζει τις πληροφορίες που παρέχει με το ΕΕΕΣ σύμφωνα με την παρ. 9 του ίδιου άρθρου,

(β) την **εγγύηση συμμετοχής**, όπως προβλέπεται στο άρθρο 302 (Βιβλίο II) του Ν.4412/2016 και τις παραγράφους 2.1.5 και 2.2.2 αντίστοιχα της παρούσας διακήρυξης.

Οι προσφέροντες συμπληρώνουν το σχετικό υπόδειγμα ΕΕΕΣ, το οποίο αποτελεί αναπόσπαστο μέρος της παρούσας διακήρυξης ως Παράρτημα αυτής (**Παράρτημα III**).

Η συμπλήρωσή του δύναται να πραγματοποιηθεί με χρήση του υποσυστήματος Promitheus ESPDint, προσβάσιμου μέσω της Διαδικτυακής Πύλης (www.promitheus.gov.gr) του ΟΠΣ ΕΣΗΔΗΣ, ή άλλης σχετικής συμβατής πλατφόρμας υπηρεσιών διαχείρισης ηλεκτρονικών ΕΕΕΣ. Οι οικονομικοί Φορείς δύνανται για αυτό το σκοπό να αξιοποιήσουν το αντίστοιχο ηλεκτρονικό αρχείο με μορφότυπο XML που αποτελεί επικουρικό στοιχείο των εγγράφων της σύμβασης.

Το συμπληρωμένο από τον Οικονομικό Φορέα ΕΕΕΣ, καθώς και η τυχόν συνοδευτική αυτού υπεύθυνη δήλωση, υποβάλλονται σύμφωνα με την περίπτωση δ της παραγράφου 2.4.2.5 της παρούσας, σε ψηφιακά υπογεγραμμένο ηλεκτρονικό αρχείο με μορφότυπο PDF.

Επιπλέον, κατατίθενται επί ποινή αποκλεισμού τα εξής:

¹⁰¹ Βλ. άρθρο 93 του ν. 4412/2016

(α) τη **Βεβαίωση Επιτόπιας Επίσκεψης**, όπως περιγράφεται στο άρθρο 2.2.1. (3) της παρούσας, που θα λάβει ο υποψήφιος οικονομικός φορέας από το Δημοτικό Λιμενικό Ταμείο Σκάλας Ωρωπού, με την οποία θα βεβαιώνεται ότι ο Διαγωνιζόμενος έχει επισκεφθεί επιτόπου τις λιμενικές εγκαταστάσεις που πρόκειται να πραγματοποιηθούν οι προμήθειες και έχει λάβει γνώση των τοπικών και ιδιαίτερων συνθηκών που ισχύουν στις περιοχές που πρόκειται να πραγματοποιηθούν οι προμήθειες.

(β) τα **δικαιολογητικά των άρθρων 2.2.4, 2.2.5, 2.2.6, 2.2.7, καθώς και του άρθρου 2.2.8 στις περιπτώσεις που έχει εφαρμογή**, όπως περιγράφονται στο άρθρο 2.2.9.2.

2.4.3.2 Τεχνική προσφορά

1. Η τεχνική προσφορά θα πρέπει να καλύπτει όλες τις απαιτήσεις και τις προδιαγραφές που έχουν τεθεί από την αναθέτουσα αρχή με το κεφάλαιο **“ΤΕΧΝΙΚΗ ΠΕΡΙΛΗΨΗ - ΠΡΟΔΙΑΓΡΑΦΕΣ”** του Παραρτήματος Ι της Διακήρυξης, περιγράφοντας ακριβώς πώς οι συγκεκριμένες απαιτήσεις και προδιαγραφές πληρούνται. Περιλαμβάνει ιδίως τα έγγραφα και δικαιολογητικά, βάσει των οποίων θα αξιολογηθεί η καταλληλότητα των προσφερόμενων ειδών, με βάση το κριτήριο ανάθεσης, σύμφωνα με τα αναλυτικώς αναφερόμενα στο ως άνω Παράρτημα.^{102 103.}

Επίσης, θα πρέπει να περιγράφονται αναλυτικά και επακριβώς, τόσο οι προδιαγραφές των υλικών που θα χρησιμοποιηθούν, όσο και οι εργασίες τοποθέτησης των υλικών αυτών στην αντίστοιχη λιμενική υποδομή.

2. Στο φάκελο **«Δικαιολογητικά Συμμετοχής- Τεχνική Προσφορά»** κατατίθενται τα ζητούμενα τεχνικά έντυπα προσφερόμενου εξοπλισμού όπως αναφέρονται στο κεφάλαιο **“ΕΙΔΙΚΟΙ ΟΡΟΙ - ΠΑΡΑΤΗΡΗΣΕΙΣ”** του Παραρτήματος Ι.

Οι οικονομικοί φορείς αναφέρουν: το τμήμα της σύμβασης που προτίθενται να αναθέσουν υπό μορφή υπεργολαβίας σε τρίτους, καθώς και τους υπεργολάβους που προτείνουν¹⁰⁴.

2.4.4 Περιεχόμενα Φακέλου «Οικονομική Προσφορά» / Τρόπος σύνταξης και υποβολής οικονομικών προσφορών

Η Οικονομική Προσφορά¹⁰⁵ συντάσσεται με βάση το αναγραφόμενο στην παρούσα κριτήριο ανάθεσης της Σύμβασης: *«η πλέον συμφέρουσα από οικονομική άποψη προσφορά, **βάσει τιμής**»*, σύμφωνα με τα οριζόμενα στο **Παράρτημα V: Προϋπολογισμός Προμήθειας** και στο **Παράρτημα VI: Υπόδειγμα Οικονομικής Προσφοράς** της διακήρυξης:

Τιμές

Η τιμή του προς προμήθεια αγαθού δίνεται **σε ευρώ ανά μονάδα**.¹⁰⁶

Επιπλέον της υποβολής της οικονομικής προσφοράς στο ηλεκτρονικό σύστημα, ο προσφέρων θα επισυνάψει στον (υπο)φάκελλο “οικονομική προσφορά” την ηλεκτρονική οικονομική προσφορά του (σύμφωνα με το υπόδειγμα που υπάρχει στο Παράρτημα VI: Υπόδειγμα Οικονομικής Προσφοράς της διακήρυξης, της παρούσας διακήρυξης) σε μορφή pdf, ψηφιακά υπογεγραμμένη.

Η αναγραφή της τιμής σε ΕΥΡΩ, μπορεί να γίνεται με δύο δεκαδικά ψηφία, εφόσον χρησιμοποιείται σε ενδιάμεσους υπολογισμούς. Το γενικό σύνολο στρογγυλοποιείται σε δυο δεκαδικά ψηφία, προς τα άνω εάν το τρίτο δεκαδικό ψηφίο είναι ίσο ή μεγαλύτερο του πέντε και προς τα κάτω εάν είναι μικρότερο του πέντε.

¹⁰² Άρθρο 94 του ν. 4412/2016

¹⁰³ Αυτά περιλαμβάνουν τα αποδεικτικά στοιχεία που τεκμηριώνουν την τεχνική καταλληλότητα των προσφερομένων ειδών βάσει των οποίων θα αξιολογηθεί η τεχνική προσφορά. Αναφέρονται υποχρεωτικά τα αποδεικτικά στοιχεία που τυχόν προβλέπονται στις τεχνικές προδιαγραφές του προς προμήθεια αγαθού, σύμφωνα με Παράρτημα της Διακήρυξης και τυχόν υπόδειγμα τεχνικής προσφοράς.

¹⁰⁴ Άρθρο 58 του ν. 4412/2016.

¹⁰⁵ Άρθρο 95 του ν. 4412/2016

¹⁰⁶ Εδώ θα πρέπει να καθορίζεται με σαφήνεια η σχετική μονάδα π.χ. λίτρα κ.α.

Η ένωση οικονομικών φορέων υποβάλλει κοινή οικονομική προσφορά, η οποία υπογράφεται υποχρεωτικά, είτε από όλους τους οικονομικούς φορείς που αποτελούν την ένωση, είτε από εκπρόσωπό τους που έχει νομίμως εξουσιοδοτηθεί σχετικά για το σκοπό αυτό.

Στην τιμή περιλαμβάνονται οι υπέρ τρίτων κρατήσεις, ως και κάθε άλλη επιβάρυνση, σύμφωνα με την κείμενη νομοθεσία, μη συμπεριλαμβανομένου Φ.Π.Α., για την παράδοση του υλικού στον τόπο και με τον τρόπο που προβλέπεται στα έγγραφα της σύμβασης.

Οι υπέρ τρίτων κρατήσεις υπόκεινται στο εκάστοτε ισχύον αναλογικό τέλος χαρτοσήμου **τρία τοις εκατό (3 %)** και στην επ' αυτού εισφορά υπέρ ΟΓΑ **είκοσι τοις εκατό (20 %)**.

Επισημαίνεται ότι το εκάστοτε ποσοστό Φ.Π.Α. επί τοις εκατό, της ανωτέρω τιμής θα υπολογίζεται αυτόματα από το σύστημα.

Οι προσφερόμενες τιμές είναι σταθερές καθ' όλη τη διάρκεια της σύμβασης και δεν αναπροσαρμόζονται.

Ως **απαράδεκτες** θα απορρίπτονται προσφορές στις οποίες: **(α)** δεν δίνεται τιμή σε ΕΥΡΩ ή καθορίζεται σχέση ΕΥΡΩ προς ξένο νόμισμα, **(β)** δεν προκύπτει με σαφήνεια η προσφερόμενη τιμή, με την επιφύλαξη της παρ. 4 του άρθρου 310 (Βιβλίο ΙΙ) του ν. 4412/2016 και **(γ)** η τιμή υπερβαίνει τον προϋπολογισμό της σύμβασης που καθορίζεται και τεκμηριώνεται από την αναθέτουσα αρχή του **Παραρτήματος V** της παρούσας διακήρυξης.

2.4.5 Χρόνος ισχύος των προσφορών¹⁰⁷

Οι υποβαλλόμενες προσφορές ισχύουν και δεσμεύουν τους οικονομικούς φορείς για διάστημα **τριών (3) μηνών** από την επόμενη της καταληκτικής ημερομηνίας υποβολής προσφορών.

Προσφορά η οποία ορίζει χρόνο ισχύος μικρότερο από τον ανωτέρω προβλεπόμενο απορρίπτεται ως μη κανονική.

Η ισχύς της προσφοράς μπορεί να παρατείνεται εγγράφως, εφόσον τούτο ζητηθεί από την αναθέτουσα αρχή, πριν από τη λήξη της, με αντίστοιχη παράταση της εγγυητικής επιστολής συμμετοχής σύμφωνα με τα οριζόμενα στο άρθρο 302 (Βιβλίο ΙΙ) παρ. 1 α του ν. 4412/2016 και την παράγραφο 2.2.2. της παρούσας, κατ' ανώτατο όριο για χρονικό διάστημα ίσο με την προβλεπόμενη ως άνω αρχική διάρκεια. Σε περίπτωση αιτήματος της αναθέτουσας αρχής για παράταση της ισχύος της προσφοράς, για τους οικονομικούς φορείς, που αποδέχτηκαν την παράταση, πριν τη λήξη ισχύος των προσφορών τους, οι προσφορές ισχύουν και τους δεσμεύουν για το επιπλέον αυτό χρονικό διάστημα.

Μετά τη λήξη και του παραπάνω ανώτατου ορίου χρόνου παράτασης ισχύος της προσφοράς, τα αποτελέσματα της διαδικασίας ανάθεσης ματαιώνονται, εκτός αν η αναθέτουσα αρχή κρίνει, κατά περίπτωση, αιτιολογημένα, ότι η συνέχιση της διαδικασίας εξυπηρετεί το δημόσιο συμφέρον, οπότε οι οικονομικοί φορείς που συμμετέχουν στη διαδικασία μπορούν να επιλέξουν είτε να παρατείνουν την προσφορά και την εγγύηση συμμετοχής τους, εφόσον τους ζητηθεί πριν την πάροδο του ανωτέρω ανώτατου ορίου παράτασης της προσφοράς τους είτε όχι. Στην τελευταία περίπτωση, η διαδικασία συνεχίζεται με όσους παρατείνουν τις προσφορές τους και αποκλείονται οι λοιποί οικονομικοί φορείς.

Σε περίπτωση που λήξει ο χρόνος ισχύος των προσφορών και δεν ζητηθεί παράταση της προσφοράς, η αναθέτουσα αρχή δύναται με αιτιολογημένη απόφασή της, εφόσον η εκτέλεση της σύμβασης εξυπηρετεί το δημόσιο συμφέρον, να ζητήσει εκ των υστέρων από τους οικονομικούς φορείς που συμμετέχουν στη διαδικασία να παρατείνουν την προσφορά τους.

2.4.6 Λόγοι απόρριψης προσφορών¹⁰⁸

Η αναθέτουσα αρχή με βάση τα αποτελέσματα του ελέγχου και της αξιολόγησης των προσφορών, απορρίπτει, σε κάθε περίπτωση, προσφορά:

¹⁰⁷ Άρθρο 97 ν. 4412/2016

¹⁰⁸ Άρθρο 91 του ν. 4412/2016

(α) η οποία αποκλίνει από απαράβατους όρους περί σύνταξης και υποβολής της προσφοράς, ή δεν υποβάλλεται εμπρόθεσμα με τον τρόπο και με το περιεχόμενο που ορίζεται στην παρούσα και συγκεκριμένα στις παραγράφους 2.4.1 (Γενικοί όροι υποβολής προσφορών), 2.4.2. (Χρόνος και τρόπος υποβολής προσφορών), 2.4.3. (Περιεχόμενο φακέλων δικαιολογητικών συμμετοχής, τεχνικής προσφοράς), 2.4.4. (Περιεχόμενο φακέλου οικονομικής προσφοράς, τρόπος σύνταξης και υποβολής οικονομικών προσφορών), 2.4.5. (Χρόνος ισχύος προσφορών), 3.1. (Αποσφράγιση και αξιολόγηση προσφορών), 3.2 (Πρόσκληση υποβολής δικαιολογητικών προσωρινού αναδόχου) της παρούσας,¹⁰⁹

(β) η οποία περιέχει ατελείς, ελλειπίες, ασαφείς ή λανθασμένες πληροφορίες ή τεκμηρίωση, συμπεριλαμβανομένων των πληροφοριών που περιέχονται στο ΕΕΕΣ, εφόσον αυτές δεν επιδέχονται συμπλήρωση, διόρθωση, αποσαφήνιση ή διευκρίνιση ή, εφόσον επιδέχονται, δεν έχουν αποκατασταθεί από τον προσφέροντα, εντός της προκαθορισμένης προθεσμίας, σύμφωνα το άρθρο 310 (Βιβλίο ΙΙ) του ν. 4412/2016 και την παρ. 3.1.2.1 της παρούσας διακήρυξης,

(γ) για την οποία ο προσφέρων δεν παράσχει τις απαιτούμενες εξηγήσεις, εντός της προκαθορισμένης προθεσμίας ή η εξήγηση δεν είναι αποδεκτή από την αναθέτουσα αρχή σύμφωνα με την παρ. 3.1.2.1 της παρούσας και τα άρθρα 310 (Βιβλίο ΙΙ) και 103 του ν. 4412/2016,

(δ) η οποία είναι εναλλακτική προσφορά,

(ε) η οποία υποβάλλεται από έναν προσφέροντα που έχει υποβάλλει **δύο ή περισσότερες προσφορές**. Ο περιορισμός αυτός ισχύει, υπό τους όρους της παραγράφου 2.2.3.4 περ.γ της παρούσας (περ. γ' της παρ. 4 του άρθρου 73 του ν. 4412/2016) και στην περίπτωση ενώσεων οικονομικών φορέων με κοινά μέλη, καθώς και στην περίπτωση οικονομικών φορέων που συμμετέχουν είτε αυτοτελώς είτε ως μέλη ενώσεων.

(στ) η οποία είναι υπό αίρεση,

(ζ) η οποία θέτει όρο αναπροσαρμογής,

(η) για την οποία ο προσφέρων δεν παράσχει, εντός αποκλειστικής προθεσμίας **είκοσι (20) ημερών** από την κοινοποίηση σε αυτόν σχετικής πρόσκλησης της αναθέτουσας αρχής, εξηγήσεις αναφορικά με την τιμή ή το κόστος που προτείνει σε αυτήν, στην περίπτωση που η προσφορά του φαίνεται ασυνήθιστα χαμηλή σε σχέση με τα αγαθά, σύμφωνα με την παρ. 1 του άρθρου 313 (Βιβλίο ΙΙ) του ν.4412/2016,

(θ) εφόσον διαπιστωθεί ότι είναι ασυνήθιστα χαμηλή διότι δε συμμορφώνεται με τις ισχύουσες υποχρεώσεις της παρ. 2 του άρθρου 253 (Βιβλίο ΙΙ) του ν.4412/2016,

(ι) η οποία παρουσιάζει αποκλίσεις ως προς τους όρους και τις τεχνικές προδιαγραφές της σύμβασης,

(ια) η οποία παρουσιάζει ελλείψεις ως προς τα δικαιολογητικά που ζητούνται από τα έγγραφα της παρούσας διακήρυξης, εφόσον αυτές δεν θεραπευτούν από τον προσφέροντα με την υποβολή ή τη συμπλήρωσή τους, εντός της προκαθορισμένης προθεσμίας, σύμφωνα με τα άρθρα 310 (Βιβλίο ΙΙ) και 103 του ν.4412/2016,

(ιβ) εάν από τα δικαιολογητικά του άρθρου 103 του ν. 4412/2016, που προσκομίζονται από τον προσωρινό ανάδοχο, δεν αποδεικνύεται η μη συνδρομή των λόγων αποκλεισμού της παραγράφου 2.2.3 της παρούσας ή η πλήρωση μιας ή περισσότερων από τις απαιτήσεις των κριτηρίων ποιοτικής επιλογής, σύμφωνα με τις παραγράφους 2.2.4. επ., περί κριτηρίων επιλογής,

(ιγ) εάν κατά τον έλεγχο των ως άνω δικαιολογητικών του άρθρου 103 του ν.4412/2016, διαπιστωθεί ότι τα στοιχεία που δηλώθηκαν, σύμφωνα με το άρθρο 79 του ν. 4412/2016, είναι εκ προθέσεως απατηλά, ή ότι έχουν υποβληθεί πλαστά αποδεικτικά στοιχεία.

¹⁰⁹ Άρθρα 92 έως 97, άρθρο 100 καθώς και άρθρα 102 έως 104 του ν. 4412/16

3. ΔΙΕΝΕΡΓΕΙΑ ΔΙΑΔΙΚΑΣΙΑΣ - ΑΞΙΟΛΟΓΗΣΗ ΠΡΟΣΦΟΡΩΝ

3.1 Αποσφράγιση και αξιολόγηση προσφορών

3.1.1 Ηλεκτρονική αποσφράγιση προσφορών¹¹⁰

Το πιστοποιημένο στο ΕΣΗΔΗΣ, για την αποσφράγιση των προσφορών αρμόδιο όργανο της Αναθέτουσας Αρχής, ήτοι η επιτροπή διενέργειας/επιτροπή αξιολόγησης¹¹¹, **εφεξής Επιτροπή Διαγωνισμού**, προβαίνει στην έναρξη της διαδικασίας ηλεκτρονικής αποσφράγισης των φακέλων των προσφορών, κατά το άρθρο 100 του ν. 4412/2016, και συγκεκριμένα:

Ηλεκτρονική Αποσφράγιση του (υπό)φακέλου «**Δικαιολογητικά Συμμετοχής-Τεχνική Προσφορά**» και του (υπό)φακέλου «**Οικονομική Προσφορά**», την **28/12/2023**, ημέρα **Πέμπτη** και ώρα **10:00 π.μ.**

Στο στάδιο αυτό τα στοιχεία των προσφορών που αποσφραγίζονται είναι προσβάσιμα μόνο στα μέλη της Επιτροπής Διαγωνισμού και την Αναθέτουσα Αρχή.

3.1.2 Αξιολόγηση προσφορών

3.1.2.1 Μετά την κατά περίπτωση ηλεκτρονική αποσφράγιση των προσφορών η Αναθέτουσα Αρχή προβαίνει στην αξιολόγηση αυτών, μέσω των αρμόδιων πιστοποιημένων στο ΕΣΗΔΗΣ οργάνων της¹¹², εφαρμοζόμενων κατά τα λοιπά των κειμένων διατάξεων.

Η αναθέτουσα αρχή, τηρώντας τις αρχές της ίσης μεταχείρισης και της διαφάνειας, ζητά από τους προσφέροντες οικονομικούς φορείς, όταν οι πληροφορίες ή η τεκμηρίωση που πρέπει να υποβάλλονται είναι ή εμφανίζονται ελλιπείς ή λανθασμένες, συμπεριλαμβανομένων εκείνων στο ΕΕΕΣ, ή όταν λείπουν συγκεκριμένα έγγραφα, να υποβάλλουν, να συμπληρώνουν, να αποσαφηνίζουν ή να ολοκληρώνουν τις σχετικές πληροφορίες ή τεκμηρίωση, εντός προθεσμίας όχι μικρότερης των **δέκα (10) ημερών** και όχι μεγαλύτερης των **είκοσι (20) ημερών** από την ημερομηνία κοινοποίησης σε αυτούς της σχετικής πρόσκλησης. Η συμπλήρωση ή η αποσαφήνιση ζητείται και γίνεται αποδεκτή υπό την προϋπόθεση ότι δεν τροποποιείται η προσφορά του οικονομικού φορέα και ότι αφορά σε στοιχεία ή δεδομένα, των οποίων είναι αντικειμενικά εξακριβώσιμος ο προγενέστερος χαρακτήρας σε σχέση με το πέρας της καταληκτικής προθεσμίας παραλαβής προσφορών. Τα ανωτέρω ισχύουν κατ' αναλογία και για τυχόν ελλείπουσες δηλώσεις, υπό την προϋπόθεση ότι βεβαιώνουν γεγονότα αντικειμενικώς εξακριβώσιμα¹¹³.

Ειδικότερα:

(α) Η Επιτροπή Διαγωνισμού εξετάζει αρχικά την προσκόμιση της εγγύησης συμμετοχής, σύμφωνα με την παρ. 1 του άρθρου 302 (Βιβλίο ΙΙ) του ν. 4412/2016. Σε περίπτωση παράλειψης προσκόμισης, είτε της εγγύησης συμμετοχής ηλεκτρονικής έκδοσης, μέχρι την καταληκτική ημερομηνία υποβολής προσφορών, είτε του πρωτοτύπου της έντυπης εγγύησης συμμετοχής, μέχρι την ημερομηνία και ώρα αποσφράγισης, η Επιτροπή Διαγωνισμού συντάσσει πρακτικό στο οποίο εισηγείται την απόρριψη της προσφοράς ως απαράδεκτης.

Στη συνέχεια εκδίδεται από την αναθέτουσα αρχή απόφαση, με την οποία επικυρώνεται το ανωτέρω πρακτικό. Η απόφαση απόρριψης της προσφοράς του παρόντος εδαφίου εκδίδεται πριν από την έκδοση οποιασδήποτε άλλης απόφασης σχετικά με την αξιολόγηση των προσφορών της οικείας διαδικασίας

¹¹⁰ Άρθρο 100 ν. 4412/2016 και άρθρο 16 ΚΥΑ ΕΣΗΔΗΣ Προμήθειες και Υπηρεσίες

¹¹¹ Επισημαίνεται ότι, ως προς τις προθεσμίες για την ολοκλήρωση των ενεργειών της Επιτροπής Διενέργειας Διαγωνισμού ισχύουν τα οριζόμενα στο άρθρο 221Α του ν. 4412/2016

¹¹² Στο πλαίσιο των διαδικασιών ανάθεσης δημοσίων συμβάσεων, τα όργανα που γνωμοδοτούν προς τα αποφαινόμενα όργανα ((επιτροπή διενέργειας/επιτροπή αξιολόγησης) ελέγχουν, σύμφωνα με την παρ. 1 του άρθρου 221 του ν. 4412/2016, την καταλληλότητα των προσφερόντων, αξιολογούν τις προσφορές, εισηγούνται τον αποκλεισμό τους από τη διαδικασία, την απόρριψη των προσφορών, την κατακύρωση των αποτελεσμάτων, την αποδέσμευση ή κατάπτωση των εγγυήσεων, τη μεταίωση της διαδικασίας και γνωμοδοτούν για κάθε άλλο θέμα που ανακύπτει κατά τη διαδικασία ανάθεσης.

¹¹³ Άρθρο 102 του ν. 4412/2016. Πρβλ και έκθεση συνεπειών ρυθμίσεων επί του άρθρου 42 ν. 4781/2021

ανάθεσης σύμβασης και κοινοποιείται σε όλους τους προσφέροντες, μέσω της λειτουργικότητας της «Επικοινωνίας» του ηλεκτρονικού διαγωνισμού στο ΕΣΗΔΗΣ.

Κατά της εν λόγω απόφασης χωρεί προδικαστική προσφυγή, σύμφωνα με τα οριζόμενα στην παράγραφο 3.4 της παρούσας.

Η αναθέτουσα αρχή επικοινωνεί παράλληλα με τους φορείς που φέρονται να έχουν εκδώσει τις εγγυητικές επιστολές, προκειμένου να διαπιστώσει την εγκυρότητά τους¹¹⁴.

(β) Μετά την έκδοση της ανωτέρω απόφασης η Επιτροπή Διαγωνισμού προβαίνει αρχικά στον έλεγχο των δικαιολογητικών συμμετοχής και εν συνεχεία στην αξιολόγηση των τεχνικών προσφορών των προσφερόντων των οποίων τα δικαιολογητικά συμμετοχής έκρινε πλήρη. Η αξιολόγηση γίνεται σύμφωνα με τους όρους της παρούσας και η διαδικασία αξιολόγησης ολοκληρώνεται με την καταχώριση σε πρακτικό των προσφερόντων, των αποτελεσμάτων του ελέγχου και της αξιολόγησης των δικαιολογητικών συμμετοχής και των τεχνικών προσφορών¹¹⁵.

(γ) Στη συνέχεια η Επιτροπή Διαγωνισμού προβαίνει στην αξιολόγηση των οικονομικών προσφορών των προσφερόντων, των οποίων τα δικαιολογητικά συμμετοχής και η τεχνική προσφορά κρίθηκαν αποδεκτά, συντάσσει πρακτικό στο οποίο καταχωρίζονται οι οικονομικές προσφορές κατά σειρά μειοδοσίας και εισηγείται αιτιολογημένα την αποδοχή ή απόρριψή τους, την κατάταξη των προσφορών και την ανάδειξη του προσωρινού αναδόχου.

Εάν οι προσφορές φαίνονται ασυνήθιστα χαμηλές σε σχέση με το αντικείμενο της σύμβασης, η αναθέτουσα αρχή απαιτεί από τους οικονομικούς φορείς, μέσω της λειτουργικότητας της «Επικοινωνίας» του ηλεκτρονικού διαγωνισμού στο ΕΣΗΔΗΣ, να εξηγήσουν την τιμή ή το κόστος που προτείνουν στην προσφορά τους, εντός αποκλειστικής προθεσμίας, κατά ανώτατο όριο **είκοσι (20) ημερών** από την κοινοποίηση της σχετικής πρόσκλησης. Στην περίπτωση αυτή εφαρμόζονται τα άρθρα 88 και 89 (και 313 Βιβλίο ΙΙ) ν. 4412/2016. Εάν τα παρεχόμενα στοιχεία δεν εξηγούν κατά τρόπο ικανοποιητικό το χαμηλό επίπεδο της τιμής ή του κόστους που προτείνεται, η προσφορά απορρίπτεται ως μη κανονική.

Στην περίπτωση ισότιμων προσφορών η αναθέτουσα αρχή επιλέγει τον ανάδοχο με κλήρωση μεταξύ των οικονομικών φορέων που υπέβαλαν ισότιμες προσφορές. Η κλήρωση γίνεται ενώπιον της Επιτροπής του Διαγωνισμού και παρουσία των οικονομικών φορέων που υπέβαλαν τις ισότιμες προσφορές.¹¹⁶

Στη συνέχεια, εφόσον το αποφαινόμενο όργανο της αναθέτουσας αρχής εγκρίνει τα ανωτέρω πρακτικά εκδίδεται απόφαση για τα αποτελέσματα όλων των ανωτέρω σταδίων¹¹⁷ («Δικαιολογητικά Συμμετοχής», «Τεχνική Προσφορά» και «Οικονομική Προσφορά») και η αναθέτουσα αρχή προσκαλεί εγγράφως, μέσω της λειτουργικότητας της «Επικοινωνίας» του ηλεκτρονικού διαγωνισμού στο ΕΣΗΔΗΣ, τον πρώτο σε κατάταξη μειοδότη στον οποίον πρόκειται να γίνει η κατακύρωση («προσωρινός ανάδοχος») να υποβάλει τα δικαιολογητικά κατακύρωσης, σύμφωνα με όσα ορίζονται στο άρθρο 103 και την παράγραφο 3.2 της παρούσας, περί πρόσκλησης για υποβολή δικαιολογητικών. Η απόφαση έγκρισης των πρακτικών δεν κοινοποιείται στους προσφέροντες και ενσωματώνεται στην απόφαση κατακύρωσης.

Σε κάθε περίπτωση, όταν εξ αρχής έχει υποβληθεί μία προσφορά, τα αποτελέσματα όλων των σταδίων της διαδικασίας ανάθεσης, ήτοι Δικαιολογητικών Συμμετοχής, Τεχνικής Προσφοράς και Οικονομικής Προσφοράς, επικυρώνονται με την απόφαση κατακύρωσης του άρθρου 316 (Βιβλίο ΙΙ) του ν. 4412/2016, σύμφωνα με την παράγραφο 3.3 της παρούσας, που εκδίδεται μετά το πέρας και του τελευταίου σταδίου της διαδικασίας. Κατά της ανωτέρω απόφασης χωρεί προδικαστική προσφυγή ενώπιον της ΑΕΠΠ σύμφωνα με όσα προβλέπονται στην παράγραφο 3.4 της παρούσας¹¹⁸.

¹¹⁴ Άρθρο 72 παρ. 13 ν. 4412/2016

¹¹⁵ Η αναθέτουσα αρχή δύναται να εγκρίνει το πρακτικό αυτό με εσωτερική της απόφαση.

¹¹⁶ Άρθρο 90 παρ. 1 του ν. 4412/2016.

¹¹⁷ Άρθρο 100, παρ. 2 ν. 4412/2016

¹¹⁸ Άρθρο 100, παρ. 6 του ν. 4412/2016

3.2 Πρόσκληση υποβολής δικαιολογητικών προσωρινού αναδόχου¹¹⁹ - Δικαιολογητικά προσωρινού αναδόχου

Μετά την αξιολόγηση των προσφορών, η αναθέτουσα αρχή αποστέλλει σχετική ηλεκτρονική πρόσκληση στον προσφέροντα, στον οποίο πρόκειται να γίνει η κατακύρωση («προσωρινό ανάδοχο»), μέσω της λειτουργικότητας της «Επικοινωνίας» του ηλεκτρονικού διαγωνισμού στο ΕΣΗΔΗΣ, και τον καλεί να υποβάλει εντός προθεσμίας δέκα (10) ημερών από την κοινοποίηση της σχετικής έγγραφης ειδοποίησης σε αυτόν, τα αποδεικτικά έγγραφα νομιμοποίησης και τα πρωτότυπα ή αντίγραφα όλων των δικαιολογητικών που περιγράφονται στην παράγραφο 2.2.9.2. της παρούσας διακήρυξης, ως αποδεικτικά στοιχεία για τη μη συνδρομή των λόγων αποκλεισμού της παραγράφου 2.2.3 της διακήρυξης, καθώς και για την πλήρωση των κριτηρίων ποιοτικής επιλογής των παραγράφων 2.2.4 - 2.2.8 αυτής.

Ειδικότερα, το σύνολο των στοιχείων και δικαιολογητικών της ως άνω παραγράφου αποστέλλονται από αυτόν σε μορφή ηλεκτρονικών αρχείων με μορφότυπο PDF, σύμφωνα με τα ειδικώς οριζόμενα στην παράγραφο 2.4.2.5 της παρούσας.

Εντός της προθεσμίας υποβολής των δικαιολογητικών κατακύρωσης και το αργότερο έως την τρίτη εργάσιμη ημέρα από την καταληκτική ημερομηνία ηλεκτρονικής υποβολής των δικαιολογητικών κατακύρωσης, προσκομίζονται με ευθύνη του οικονομικού φορέα, στην αναθέτουσα αρχή, σε έντυπη μορφή και σε κλειστό φάκελο, στον οποίο αναγράφεται ο αποστολέας, τα στοιχεία του Διαγωνισμού και ως παραλήπτης η Επιτροπή Διαγωνισμού, τα στοιχεία και δικαιολογητικά, τα οποία απαιτείται να προσκομισθούν σε έντυπη μορφή (ως πρωτότυπα ή ακριβή αντίγραφα), σύμφωνα με τα προβλεπόμενα στις διατάξεις της ως άνω παραγράφου 2.4.2.5¹²⁰.

Αν δεν προσκομισθούν τα παραπάνω δικαιολογητικά ή υπάρχουν ελλείψεις σε αυτά που υποβλήθηκαν, η αναθέτουσα αρχή καλεί τον προσωρινό ανάδοχο να προσκομίσει τα ελλείποντα δικαιολογητικά ή να συμπληρώσει τα ήδη υποβληθέντα ή να παράσχει διευκρινήσεις με την έννοια του άρθρου 310 (Βιβλίο II) του ν. 4412/2016, εντός δέκα (10) ημερών από την κοινοποίηση της σχετικής πρόσκλησης σε αυτόν.

Ο προσωρινός ανάδοχος δύναται να υποβάλει αίτημα, μέσω της λειτουργικότητας της «Επικοινωνίας» του ηλεκτρονικού διαγωνισμού στο ΕΣΗΔΗΣ, προς την αναθέτουσα αρχή, για παράταση της ως άνω προθεσμίας, συνοδευόμενο από αποδεικτικά έγγραφα περί αίτησης χορήγησης δικαιολογητικών προσωρινού αναδόχου. Στην περίπτωση αυτή η αναθέτουσα αρχή παρατείνει την προθεσμία υποβολής αυτών, για όσο χρόνο απαιτηθεί για τη χορήγησή τους από τις αρμόδιες δημόσιες αρχές. Ο προσωρινός ανάδοχος μπορεί να αξιοποιεί τη δυνατότητα αυτή τόσο εντός της αρχικής προθεσμίας για την υποβολή δικαιολογητικών όσο και εντός της προθεσμίας για την προσκόμιση ελλειπόντων ή τη συμπλήρωση ήδη υποβληθέντων δικαιολογητικών, κατά την έννοια του άρθρου 310 (Βιβλίο II) του ν. 4412/2016, ως ανωτέρω προβλέπεται. Η παρούσα ρύθμιση εφαρμόζεται αναλόγως και όταν η αναθέτουσα αρχή ζητήσει την προσκόμιση των δικαιολογητικών κατά τη διαδικασία αξιολόγησης των προσφορών ή αιτήσεων συμμετοχής και πριν από το στάδιο κατακύρωσης, κατ' εφαρμογή της διάταξης του πρώτου εδαφίου της παρ. 5 του άρθρου 79 του ν. 4412/2016, τηρουμένων των αρχών της ίσης μεταχείρισης και της διαφάνειας.

Απορρίπτεται η προσφορά του προσωρινού αναδόχου, καταπίπτει υπέρ της αναθέτουσας αρχής η εγγύηση συμμετοχής του και η κατακύρωση γίνεται στον προσφέροντα που υπέβαλε την αμέσως επόμενη πλέον συμφέρουσα από οικονομική άποψη προσφορά, τηρουμένης της ανωτέρω διαδικασίας, εάν:

(i) κατά τον έλεγχο των παραπάνω δικαιολογητικών διαπιστωθεί ότι τα στοιχεία που δηλώθηκαν με το Ευρωπαϊκό Ενιαίο Έγγραφο Σύμβασης (ΕΕΕΣ) είναι εκ προθέσεως απατηλά, ή έχουν υποβληθεί πλαστά αποδεικτικά στοιχεία, ή

(ii) δεν υποβληθούν στο προκαθορισμένο χρονικό διάστημα τα απαιτούμενα πρωτότυπα ή αντίγραφα των παραπάνω δικαιολογητικών, ή

¹¹⁹ Άρθρο 103 του ν. 4412/2016

¹²⁰ Πρβλ άρθρο 17 ΚΥΑ ΕΣΗΔΗΣ Προμήθειες και Υπηρεσίες

(iii) από τα δικαιολογητικά που προσκομίσθηκαν νομίμως και εμπροθέσμως, δεν αποδεικνύεται η μη συνδρομή των λόγων αποκλεισμού σύμφωνα με την παράγραφο 2.2.3 (λόγοι αποκλεισμού) ή η πλήρωση μιας ή περισσότερων από τις απαιτήσεις των κριτηρίων ποιοτικής επιλογής σύμφωνα με τις παραγράφους 2.2.4 έως 2.2.8 (κριτήρια ποιοτικής επιλογής) της παρούσας.

Σε περίπτωση έγκαιρης και προσηκούσας ενημέρωσης της αναθέτουσας αρχής για μεταβολές στις προϋποθέσεις, τις οποίες ο προσωρινός ανάδοχος είχε δηλώσει με το Ευρωπαϊκό Ενιαίο Έγγραφο Σύμβασης (ΕΕΕΣ) ότι πληροί, οι οποίες μεταβολές επήλθαν ή για τις οποίες μεταβολές έλαβε γνώση μετά την δήλωση και μέχρι την ημέρα της σύναψης της σύμβασης (οψιγενείς μεταβολές), δεν καταπίπτει υπέρ της Αναθέτουσας Αρχής η εγγύηση συμμετοχής του¹²¹.

Αν κανένας από τους προσφέροντες δεν υποβάλλει αληθή ή ακριβή δήλωση ή δεν προσκομίσει ένα ή περισσότερα από τα απαιτούμενα έγγραφα και δικαιολογητικά ή δεν αποδείξει ότι: α) δεν βρίσκεται σε μία από τις καταστάσεις της παραγράφου 2.2.3 της παρούσας διακήρυξης και β) πληροί τα σχετικά κριτήρια ποιοτικής επιλογής τα οποία έχουν καθοριστεί σύμφωνα με τις παραγράφους 2.2.4 -2.2.8 της παρούσας διακήρυξης, η διαδικασία ματαιώνεται.

Η διαδικασία ελέγχου των παραπάνω δικαιολογητικών ολοκληρώνεται με τη σύνταξη πρακτικού από την Επιτροπή του Διαγωνισμού, στο οποίο αναγράφεται η τυχόν συμπλήρωση δικαιολογητικών σύμφωνα με όσα ορίζονται ανωτέρω (παράγραφος 3.1.2.1.) και τη διαβίβασή του στο αποφαινόμενο όργανο της αναθέτουσας αρχής για τη λήψη απόφασης είτε για την κατακύρωση της σύμβασης είτε για τη ματαίωση της διαδικασίας.

3.3 Κατακύρωση - σύναψη σύμβασης¹²²

3.3.1. Τα αποτελέσματα του ελέγχου των παραπάνω δικαιολογητικών και της εισήγησης της Επιτροπής επικυρώνονται με την απόφαση κατακύρωσης, στην οποία ενσωματώνεται η απόφαση έγκρισης των πρακτικών των περ. α & β της παρ. 2 του άρθρου 100 του ν. 4412/2016 (περί αξιολόγησης των δικαιολογητικών συμμετοχής, της τεχνικής και της οικονομικής προσφοράς).

Η αναθέτουσα αρχή κοινοποιεί, μέσω της λειτουργικότητας της «Επικοινωνίας», σε όλους τους οικονομικούς φορείς που έλαβαν μέρος στη διαδικασία ανάθεσης, εκτός από όσους αποκλείστηκαν οριστικά δυνάμει της παρ. 1 του άρθρου 302 (Βιβλίο II) του ν. 4412/2016, την απόφαση κατακύρωσης, στην οποία αναφέρονται υποχρεωτικά οι προθεσμίες για την αναστολή της σύναψης σύμβασης, σύμφωνα με τα άρθρα 360 έως 372 του ν. 4412/2016, μαζί με αντίγραφο όλων των πρακτικών της διαδικασίας ελέγχου και αξιολόγησης των προσφορών, και, επιπλέον, αναρτά τα δικαιολογητικά του προσωρινού αναδόχου στα «Συνημμένα Ηλεκτρονικού Διαγωνισμού».

Μετά την έκδοση και κοινοποίηση της απόφασης κατακύρωσης οι προσφέροντες λαμβάνουν γνώση των λοιπών συμμετεχόντων στη διαδικασία και των στοιχείων που υποβλήθηκαν από αυτούς, με ενέργειες της αναθέτουσας αρχής¹²³. Κατά της απόφασης κατακύρωσης χωρεί προδικαστική προσφυγή ενώπιον της ΑΕΠΠ, σύμφωνα με την παράγραφο 3.4 της παρούσας. Δεν επιτρέπεται η άσκηση άλλης διοικητικής προσφυγής κατά της ανωτέρω απόφασης.¹²⁴

3.3.2. Η απόφαση κατακύρωσης καθίσταται οριστική, εφόσον συντρέξουν οι ακόλουθες προϋποθέσεις σωρευτικά:

(α) κοινοποιηθεί η απόφαση κατακύρωσης σε όλους τους οικονομικούς φορείς που δεν έχουν αποκλειστεί οριστικά,

(β) παρέλθει άπρακτη η προθεσμία άσκησης προδικαστικής προσφυγής ή σε περίπτωση άσκησης, παρέλθει άπρακτη η προθεσμία άσκησης αίτησης αναστολής κατά της απόφασης της ΑΕΠΠ και σε περίπτωση άσκησης αίτησης αναστολής κατά της απόφασης της ΑΕΠΠ, εκδοθεί απόφαση επί της αίτησης,

¹²¹ Άρθρο 104 παρ. 2 και 3 του ν. 4412/2016

¹²² Άρθρο 105 του ν. 4412/2016

¹²³ Πρβλ άρθρο 16 παρ. 3 ΚΥΑ ΕΣΗΔΗΣ Προμήθειες και Υπηρεσίες

¹²⁴ Άρθρο 100 παρ. 2 του ν. 4412/2016

με την επιφύλαξη της χορήγησης προσωρινής διαταγής, σύμφωνα με όσα ορίζονται στο τελευταίο εδάφιο της παρ. 4 του άρθρου 372 του ν. 4412/2016,

(γ) ολοκληρωθεί επιτυχώς ο προσυμβατικός έλεγχος από το Ελεγκτικό Συνέδριο, σύμφωνα με τα άρθρα 324 έως 327 του ν. 4700/2020, εφόσον απαιτείται, και

(δ) ο προσωρινός ανάδοχος, υποβάλλει, στην περίπτωση που απαιτείται και έπειτα από σχετική πρόσκληση, υπεύθυνη δήλωση, που υπογράφεται σύμφωνα με όσα ορίζονται στο άρθρο 79Α του ν. 4412/2016, στην οποία δηλώνεται ότι, δεν έχουν επέλθει στο πρόσωπό του οψιγενείς μεταβολές κατά την έννοια του άρθρου 104 του ν. 4412/2016 και μόνον στην περίπτωση του προσυμβατικού ελέγχου ή της άσκησης προδικαστικής προσφυγής κατά της απόφασης κατακύρωσης. Η υπεύθυνη δήλωση ελέγχεται από την αναθέτουσα αρχή και μνημονεύεται στο συμφωνητικό. Εφόσον δηλωθούν οψιγενείς μεταβολές, η δήλωση ελέγχεται από την Επιτροπή Διαγωνισμού, η οποία εισηγείται προς το αρμόδιο αποφαινόμενο όργανο.

Μετά από την οριστικοποίηση της απόφασης κατακύρωσης η αναθέτουσα αρχή προσκαλεί τον ανάδοχο, μέσω της λειτουργικότητας της «Επικοινωνίας» του ηλεκτρονικού διαγωνισμού στο ΕΣΗΔΗΣ, να προσέλθει για υπογραφή του συμφωνητικού, θέτοντάς του προθεσμία **δεκαπέντε (15) ημερών** από την κοινοποίηση της σχετικής ειδικής πρόσκλησης. Η σύμβαση θεωρείται συναφθείσα με την κοινοποίηση της πρόσκλησης του προηγούμενου εδαφίου στον ανάδοχο.

Στην περίπτωση που ο ανάδοχος δεν προσέλθει να υπογράψει το ως άνω συμφωνητικό μέσα στην τεθείσα προθεσμία, με την επιφύλαξη αντικειμενικών λόγων ανωτέρας βίας, κηρύσσεται έκπτωτος, καταπίπτει υπέρ της αναθέτουσας αρχής η εγγυητική επιστολή συμμετοχής του και ακολουθείται η ίδια, ως άνω διαδικασία, για τον προσφέροντα που υπέβαλε την αμέσως επόμενη πλέον συμφέρουσα από οικονομική άποψη προσφορά. Αν κανένας από τους προσφέροντες δεν προσέλθει για την υπογραφή του συμφωνητικού, η διαδικασία ανάθεσης ματαιώνεται σύμφωνα με την παράγραφο 3.5 της παρούσας διακήρυξης. Στην περίπτωση αυτή, η αναθέτουσα αρχή μπορεί να αναζητήσει αποζημίωση, πέρα από την καταπίπτουσα εγγυητική επιστολή, ιδίως δυνάμει των άρθρων 197 και 198 ΑΚ.

Εάν η αναθέτουσα αρχή δεν απευθύνει την ειδική πρόσκληση για την υπογραφή του συμφωνητικού εντός χρονικού διαστήματος **εξήντα (60) ημερών** από την οριστικοποίηση της απόφασης κατακύρωσης, με την επιφύλαξη της ύπαρξης επιτακτικού λόγου δημόσιου συμφέροντος ή αντικειμενικών λόγων ανωτέρας βίας, ο ανάδοχος δικαιούται να απέχει από την υπογραφή του συμφωνητικού, χωρίς να εκπέσει η εγγύηση συμμετοχής του, καθώς και να αναζητήσει αποζημίωση ιδίως δυνάμει των άρθρων 197 και 198 ΑΚ.

3.4 Προδικαστικές Προσφυγές - Προσωρινή και οριστική Δικαστική Προστασία

A. Κάθε ενδιαφερόμενος, ο οποίος έχει ή είχε συμφέρον να του ανατεθεί η συγκεκριμένη δημόσια σύμβαση και έχει υποστεί ή ενδέχεται να υποστεί ζημία από εκτελεστή πράξη ή παράλειψη της αναθέτουσας αρχής κατά παράβαση της ευρωπαϊκής ενωσιακής ή εσωτερικής νομοθεσίας στον τομέα των δημοσίων συμβάσεων, έχει δικαίωμα να προσφύγει στην ανεξάρτητη Αρχή Εξέτασης Προδικαστικών Προσφυγών (ΑΕΠΠ), σύμφωνα με τα ειδικότερα οριζόμενα στα άρθρα 345 επ. ν. 4412/2016 και 1 επ. π.δ. 39/2017, στρεφόμενος με προδικαστική προσφυγή, κατά πράξης ή παράλειψης της αναθέτουσας αρχής, προσδιορίζοντας ειδικώς τις νομικές και πραγματικές αιτιάσεις που δικαιολογούν το αίτημά του¹²⁵.

Σε περίπτωση προσφυγής κατά πράξης της αναθέτουσας αρχής, η προθεσμία για την άσκηση της προδικαστικής προσφυγής είναι:

(α) δέκα (10) ημέρες από την κοινοποίηση της προσβαλλόμενης πράξης στον ενδιαφερόμενο οικονομικό φορέα αν η πράξη κοινοποιήθηκε με ηλεκτρονικά μέσα ή τηλεομοιοτυπία ή

(β) δεκαπέντε (15) ημέρες από την κοινοποίηση της προσβαλλόμενης πράξης σε αυτόν αν χρησιμοποιήθηκαν άλλα μέσα επικοινωνίας, άλλως

¹²⁵ Άρθρο 360 παρ. 1 ν. 4412/2016 και 3 παρ. 1 π.δ. 39/2017.

(γ) δέκα (10) ημέρες από την πλήρη, πραγματική ή τεκμαιρόμενη, γνώση της πράξης που βλάπτει τα συμφέροντα του ενδιαφερόμενου οικονομικού φορέα. Ειδικά για την άσκηση προσφυγής κατά προκήρυξης, η πλήρης γνώση αυτής τεκμαίρεται μετά την πάροδο **δεκαπέντε (15) ημερών** από τη δημοσίευση στο ΚΗΜΔΗΣ.

Σε περίπτωση παράλειψης που αποδίδεται στην αναθέτουσα αρχή, η προθεσμία για την άσκηση της προδικαστικής προσφυγής είναι **δεκαπέντε (15) ημέρες** από την επομένη της συντέλεσης της προσβαλλόμενης παράλειψης¹²⁶.

Οι προθεσμίες ως προς την υποβολή των προδικαστικών προσφυγών και των παρεμβάσεων αρχίζουν την επομένη της ημέρας της προαναφερθείσας κατά περίπτωση κοινοποίησης ή γνώσης και λήγουν όταν περάσει **ολόκληρη η τελευταία ημέρα και ώρα 23:59:59** και, αν αυτή είναι εξαιρετέα ή Σάββατο, όταν περάσει **ολόκληρη η επομένη εργάσιμη ημέρα και ώρα 23:59:59**¹²⁷.

Η προδικαστική προσφυγή συντάσσεται υποχρεωτικά με τη χρήση του τυποποιημένου εντύπου του Παραρτήματος Ι του π.δ/τος 39/2017 και κατατίθεται ηλεκτρονικά μέσω της λειτουργικότητας «Επικοινωνία» στην ηλεκτρονική περιοχή του συγκεκριμένου διαγωνισμού, επιλέγοντας την ένδειξη «Προδικαστική Προσφυγή» σύμφωνα με το άρθρο 18 της Κ.Υ.Α. Προμήθειες και Υπηρεσίες.

Για το παραδεκτό της άσκησης της προδικαστικής προσφυγής κατατίθεται παράβολο από τον προσφεύγοντα υπέρ του Ελληνικού Δημοσίου, σύμφωνα με όσα ορίζονται στο άρθρο 363 Ν. 4412/2016. Η επιστροφή του παραβόλου στον προσφεύγοντα γίνεται:

(α) σε περίπτωση ολικής ή μερικής αποδοχής της προσφυγής του,

(β) όταν η αναθέτουσα αρχή ανακαλεί την προσβαλλόμενη πράξη ή προβαίνει στην οφειλόμενη ενέργεια πριν από την έκδοση της απόφασης της ΑΕΠΠ επί της προσφυγής,

(γ) σε περίπτωση παραίτησης του προσφεύγοντα από την προσφυγή του έως και **δέκα (10) ημέρες** από την κατάθεση της προσφυγής.

Η προθεσμία για την άσκηση της προδικαστικής προσφυγής και η άσκησή της κωλύουν τη σύναψη της σύμβασης επί ποινή ακυρότητας, η οποία διαπιστώνεται με απόφαση της ΑΕΠΠ μετά από άσκηση προδικαστικής προσφυγής, σύμφωνα με το άρθρο 368 του ν. 4412/2016 και 20 π.δ. 39/2017. Όμως, μόνη η άσκηση της προδικαστικής προσφυγής δεν κωλύει την πρόοδο της διαγωνιστικής διαδικασίας, υπό την επιφύλαξη χορήγησης από το Κλιμάκιο προσωρινής προστασίας σύμφωνα με το άρθρο 366 παρ. 1-2 ν. 4412/2016 και 15 παρ. 1-4 π.δ. 39/2017.

Η προηγούμενη παράγραφος δεν εφαρμόζεται στην περίπτωση που, κατά τη διαδικασία σύναψης της παρούσας σύμβασης, υποβληθεί μόνο **μία (1) προσφορά**.

Μετά την, κατά τα ως άνω, ηλεκτρονική κατάθεση της προδικαστικής προσφυγής η αναθέτουσα αρχή, μέσω της λειτουργίας «Επικοινωνία»:

(α) Κοινοποιεί την προσφυγή το αργότερο έως την επομένη εργάσιμη ημέρα από την κατάθεσή της σε κάθε ενδιαφερόμενο τρίτο, ο οποίος μπορεί να θίγεται από την αποδοχή της προσφυγής, προκειμένου να ασκήσει το, προβλεπόμενο από τα άρθρα 362 παρ. 3 και 7 π.δ. 39/2017, δικαίωμα παρέμβασής του στη διαδικασία εξέτασης της προσφυγής, για τη διατήρηση της ισχύος της προσβαλλόμενης πράξης, προσκομίζοντας όλα τα κρίσιμα έγγραφα που έχει στη διάθεσή του.

(β) Διαβιβάζει στην ΑΕΠΠ, το αργότερο εντός **δεκαπέντε (15) ημερών** από την ημέρα κατάθεσης, τον πλήρη φάκελο της υπόθεσης, τα αποδεικτικά κοινοποίησης στους ενδιαφερόμενους τρίτους αλλά και την Έκθεση Απόψεων της επί της προσφυγής. Στην Έκθεση Απόψεων η αναθέτουσα αρχή μπορεί να παραθέσει αρχική ή συμπληρωματική αιτιολογία για την υποστήριξη της προσβαλλόμενης με την προδικαστική προσφυγή πράξης.

¹²⁶ Άρθρο 361 του ν. 4412/2016 και 4 π.δ. 39/2017

¹²⁷ Παρ. 2 του άρθρου 9 και άρθρο 18 της Κ.Υ.Α. ΕΣΗΔΗΣ Προμήθειες και Υπηρεσίες

(γ) Κοινοποιεί σε όλα τα μέρη την Έκθεση Απόψεων, τις Παρεμβάσεις και τα σχετικά έγγραφα που τυχόν τη συνοδεύουν, μέσω του ηλεκτρονικού τόπου του διαγωνισμού το αργότερο έως την επομένη εργάσιμη ημέρα από την κατάθεσή τους.

(δ) Συμπληρωματικά υπομνήματα κατατίθενται από οποιοδήποτε από τα μέρη μέσω της πλατφόρμας του ΕΣΗΔΗΣ το αργότερο εντός **πέντε (5) ημερών** από την κοινοποίηση των απόψεων της αναθέτουσας αρχής.

Η άσκηση της προδικαστικής προσφυγής αποτελεί προϋπόθεση για την άσκηση των ένδικων βοηθημάτων της αίτησης αναστολής και της αίτησης ακύρωσης του άρθρου 372 ν. 4412/2016 κατά των εκτελεστών πράξεων ή παραλείψεων της αναθέτουσας αρχής.

Β. Όποιος έχει έννομο συμφέρον μπορεί να ζητήσει, με το ίδιο δικόγραφο εφαρμοζόμενων αναλογικά των διατάξεων του π.δ. 18/1989, την αναστολή εκτέλεσης της απόφασης της ΑΕΠΠ και την ακύρωσή της ενώπιον του αρμοδίου Διοικητικού Δικαστηρίου.¹²⁸ Το αυτό ισχύει και σε περίπτωση σιωπηρής απόρριψης της προδικαστικής προσφυγής από την Α.Ε.Π.Π. Δικαίωμα άσκησης του ως άνω ένδικου βοηθήματος έχει και η αναθέτουσα αρχή, αν η Α.Ε.Π.Π. κάνει δεκτή την προδικαστική προσφυγή, αλλά και αυτός του οποίου έχει γίνει εν μέρει δεκτή η προδικαστική προσφυγή.

Με την απόφαση της ΑΕΠΠ λογίζονται ως συμπροσβαλλόμενες και όλες οι συναφείς προς την ανωτέρω απόφαση πράξεις ή παραλείψεις της αναθέτουσας αρχής, εφόσον έχουν εκδοθεί ή συντελεστεί αντιστοίχως έως τη συζήτηση της ως άνω αίτησης στο Δικαστήριο.

Η αίτηση αναστολής και ακύρωσης περιλαμβάνει μόνο αιτιάσεις που είχαν προταθεί με την προδικαστική προσφυγή ή αφορούν στη διαδικασία ενώπιον της Α.Ε.Π.Π. ή το περιεχόμενο των αποφάσεών της. Η αναθέτουσα αρχή, εφόσον ασκήσει την αίτηση της παρ. 1 του άρθρου 372 του ν. 4412/2016, μπορεί να προβάλει και οψιγενείς ισχυρισμούς αναφορικά με τους επιτακτικούς λόγους δημοσίου συμφέροντος, οι οποίοι καθιστούν αναγκαία την άμεση ανάθεση της σύμβασης.¹²⁹

Η ως άνω αίτηση κατατίθεται στο ως αρμόδιο δικαστήριο μέσα σε **προθεσμία δέκα (10) ημερών** από κοινοποίηση ή την πλήρη γνώση της απόφασης ή από την παρέλευση της προθεσμίας για την έκδοση της απόφασης επί της προδικαστικής προσφυγής, ενώ η δικάσιμος για την εκδίκαση της αίτησης ακύρωσης δεν πρέπει να απέχει πέραν των **εξήντα (60) ημερών** από την κατάθεση του δικογράφου.¹³⁰

Αντίγραφο της αίτησης με κλήση κοινοποιείται με τη φροντίδα του αιτούντος προς την Α.Ε.Π.Π., την αναθέτουσα αρχή, αν δεν έχει ασκήσει αυτή την αίτηση, και προς κάθε τρίτο ενδιαφερόμενο, την κλήτευση του οποίου διατάσσει με πράξη του ο Πρόεδρος ή ο προεδρεύων του αρμοδίου Δικαστηρίου ή Τμήματος έως την επόμενη ημέρα από την κατάθεση της αίτησης. Ο αιτών υποχρεούται επί ποινή απαραδέκτου του ένδικου βοηθήματος να προβεί στις παραπάνω κοινοποιήσεις εντός αποκλειστικής προθεσμίας **δύο (2) ημερών** από την έκδοση και την παραλαβή της ως άνω πράξης του Δικαστηρίου. Εντός αποκλειστικής προθεσμίας **δέκα (10) ημερών** από την ως άνω κοινοποίηση της αίτησης κατατίθεται η παρέμβαση και διαβιβάζονται ο φάκελος και οι απόψεις των παθητικώς νομιμοποιούμενων. Εντός της ίδιας προθεσμίας κατατίθενται στο Δικαστήριο και τα στοιχεία που υποστηρίζουν τους ισχυρισμούς των διαδίκων.

Επιπρόσθετα, η παρέμβαση κοινοποιείται με επιμέλεια του παρεμβαίνοντος στα λοιπά μέρη της δίκης εντός **δύο (2) ημερών** από την κατάθεσή της, αλλιώς λογίζεται ως अपαράδεκτη. Το διατακτικό της δικαστικής απόφασης εκδίδεται εντός **δεκαπέντε (15) ημερών** από τη συζήτηση της αίτησης ή από την προθεσμία για την υποβολή υπομνημάτων.

Η προθεσμία για την άσκηση και η άσκηση της αίτησης ενώπιον του αρμοδίου δικαστηρίου κωλύουν τη

¹²⁸ Πρβλ. άρθρο 372 παρ. 3 ν. 4412/2016, σύμφωνα με το οποίο: «Αρμόδιο για την εκδίκαση των υποθέσεων του παρόντος είναι το Διοικητικό Εφετείο της έδρας της αναθέτουσας αρχής. Κατ' εξαίρεση, διαφορές οποίες προκύπτουν από την ανάθεση δημόσιων συμβάσεων που εμπίπτουν στο πεδίο εφαρμογής των Οδηγιών 2014/24/ΕΕ και 2014/25/ΕΕ, με εκτιμώμενη αξία μεγαλύτερη των δεκαπέντε εκατομμυρίων (15.000.000) ευρώ, εκδικάζονται από το Συμβούλιο της Επικρατείας». Κατά συνέπεια, με βάση την εκτιμώμενη αξία εκάστης σύμβασης, η α.α. συμπληρώνει στο παρόν άρθρο της Διακήρυξης, το αρμόδιο, ανά περίπτωση, Δικαστήριο, ήτοι το Διοικητικό Εφετείο ή το Συμβούλιο της Επικρατείας αναλόγως.

¹²⁹ Πρβλ. άρθρο 372 παρ. 1 και 2 Ν. 4412/2016.

¹³⁰ Πρβλ. άρθρο 372 παρ. 4 του ν. 4412/2016.

σύναψη της σύμβασης μέχρι την έκδοση της οριστικής δικαστικής απόφασης, εκτός εάν με προσωρινή διαταγή ο αρμόδιος δικαστής αποφανθεί διαφορετικά. Επίσης, η προθεσμία για την άσκηση και η άσκησή της αίτησης κωλύουν την πρόοδο της διαδικασίας ανάθεσης για χρονικό διάστημα **δεκαπέντε (15) ημερών** από την άσκηση της αίτησης, εκτός εάν με την προσωρινή διαταγή ο αρμόδιος δικαστής αποφανθεί διαφορετικά.¹³¹ Για την άσκηση της αιτήσεως κατατίθεται παράβολο, σύμφωνα με τα ειδικότερα οριζόμενα στο άρθρο 372 παρ. 5 του Ν. 4412/2016.

Αν ο ενδιαφερόμενος δεν αιτήθηκε ή αιτήθηκε ανεπιτυχώς την αναστολή και η σύμβαση υπογράφηκε και η εκτέλεσή της ολοκληρώθηκε πριν από τη συζήτηση της αίτησης, εφαρμόζεται αναλόγως η παρ. 2 του άρθρου 32 του π.δ. 18/1989.

Αν το δικαστήριο ακυρώσει πράξη ή παράλειψη της αναθέτουσας αρχής μετά τη σύναψη της σύμβασης, το κύρος της τελευταίας δεν θίγεται, εκτός αν πριν από τη σύναψη αυτής είχε ανασταλεί η διαδικασία σύναψης της σύμβασης. Στην περίπτωση που η σύμβαση δεν είναι άκυρη, ο ενδιαφερόμενος δικαιούται να αξιώσει αποζημίωση, σύμφωνα με τα αναφερόμενα στο άρθρο 373 του ν. 4412/2016.

Με την επιφύλαξη των διατάξεων του ν. 4412/2016, για την εκδίκαση των διαφορών του παρόντος άρθρου εφαρμόζονται οι διατάξεις του π.δ. 18/1989.

3.5 Ματαίωση Διαδικασίας

Η αναθέτουσα αρχή ματαιώνει ή δύναται να ματαιώσει εν όλω ή εν μέρει, αιτιολογημένα, τη διαδικασία ανάθεσης, για τους λόγους και υπό τους όρους του άρθρου 317 (Βιβλίο ΙΙ) του ν. 4412/2016, μετά από γνώμη της αρμόδιας Επιτροπής του Διαγωνισμού. Επίσης, αν διαπιστωθούν σφάλματα ή παραλείψεις σε οποιοδήποτε στάδιο της διαδικασίας ανάθεσης, μπορεί, μετά από γνώμη της ως άνω Επιτροπής, να ακυρώσει μερικώς τη διαδικασία ή να αναμορφώσει ανάλογα το αποτέλεσμά της ή να αποφασίσει την επανάληψή της από το σημείο που εμφλοχώρησε το σφάλμα ή η παράλειψη.

Ειδικότερα, η αναθέτουσα αρχή ματαιώνει τη διαδικασία σύναψης όταν αυτή αποβεί άγονη είτε λόγω μη υποβολής προσφοράς είτε λόγω απόρριψης όλων των προσφορών, καθώς και στην περίπτωση του δευτέρου εδαφίου της παρ. 6 του άρθρου 316 (Βιβλίο ΙΙ), περί κατακύρωσης και σύναψης σύμβασης.

Επίσης μπορεί να ματαιώσει τη διαδικασία:

(α) λόγω παράτυπης διεξαγωγής της διαδικασίας ανάθεσης, εκτός εάν μπορεί να θεραπεύσει το σφάλμα ή την παράλειψη σύμφωνα με την παρ. 3 του άρθρου 317 (Βιβλίο ΙΙ) του ν. 4412/2016,

(β) αν οι οικονομικές και τεχνικές παράμετροι που σχετίζονται με τη διαδικασία ανάθεσης άλλαξαν ουσιωδώς και η εκτέλεση του συμβατικού αντικείμενου δεν ενδιαφέρει πλέον την αναθέτουσα αρχή ή τον φορέα για τον οποίο προορίζεται το υπό ανάθεση αντικείμενο,

(γ) αν λόγω ανωτέρας βίας, δεν είναι δυνατή η κανονική εκτέλεση της σύμβασης,

(δ) αν η επιλεγείσα προσφορά κριθεί ως μη συμφέρουσα από οικονομική άποψη,

(ε) στην περίπτωση των παρ. 3 και 4 του άρθρου 97, περί χρόνου ισχύος προσφορών,

(στ) για άλλους επιτακτικούς λόγους δημοσίου συμφέροντος, όπως ιδίως, δημόσιας υγείας ή προστασίας του περιβάλλοντος.

¹³¹ Πρβλ άρθρο 372 παρ. 6 του ν. 4412/2016.

4. ΟΡΟΙ ΕΚΤΕΛΕΣΗΣ ΤΗΣ ΣΥΜΒΑΣΗΣ

4.1 Εγγυήσεις (καλής εκτέλεσης, προκαταβολής, καλής λειτουργίας)

4.1.1 Εγγύηση καλής εκτέλεσης:

Για την υπογραφή της σύμβασης απαιτείται η παροχή εγγύησης καλής εκτέλεσης, σύμφωνα με το άρθρο 302 (Βιβλίο ΙΙ) παρ. 4 του ν. 4412/2016, το ύψος της οποίας ανέρχεται σε ποσοστό 4% επί της εκτιμώμενης αξίας της σύμβασης, χωρίς να συμπεριλαμβάνονται τα δικαιώματα προαίρεσης και κατατίθεται μέχρι και την υπογραφή του συμφωνητικού.

Η εγγύηση καλής εκτέλεσης, προκειμένου να γίνει αποδεκτή, πρέπει να περιλαμβάνει κατ' ελάχιστον τα αναφερόμενα στην παρ. 12 του άρθρου 302 (Βιβλίο ΙΙ) του ν. 4412/2016 στοιχεία, πλην αυτού της περ. η (βλ. την παράγραφο 2.1.5. της παρούσας) και επιπλέον τον αριθμό και τον τίτλο της σχετικής σύμβασης, εφόσον ο τελευταίος είναι γνωστός. Το περιεχόμενό της είναι σύμφωνο με το υπόδειγμα που περιλαμβάνεται στο **Παράρτημα VII** της Διακήρυξης και τα οριζόμενα στο άρθρο 302 (Βιβλίο ΙΙ) του ν. 4412/2016.

Η εγγύηση καλής εκτέλεσης της σύμβασης καλύπτει συνολικά και χωρίς διακρίσεις την εφαρμογή όλων των όρων της σύμβασης και κάθε απαίτηση της αναθέτουσας αρχής έναντι του αναδόχου.

Σε περίπτωση τροποποίησης της σύμβασης κατά την παράγραφο 4.5, η οποία συνεπάγεται αύξηση της συμβατικής αξίας, ο ανάδοχος οφείλει να καταθέσει μέχρι την υπογραφή της τροποποιημένης σύμβασης, συμπληρωματική εγγύηση καλής εκτέλεσης, το ύψος της οποίας ανέρχεται σε ποσοστό **τέσσερα τοις εκατό (4%)** επί του ποσού της αύξησης της αξίας της σύμβασης.

Η εγγύηση καλής εκτέλεσης καταπίπτει υπέρ της αναθέτουσας αρχής στην περίπτωση παραβίασης, από τον ανάδοχο, των όρων της σύμβασης, όπως αυτή ειδικότερα ορίζει.

Ο χρόνος ισχύος της εγγύησης καλής εκτέλεσης πρέπει να είναι μεγαλύτερος από τον συμβατικό χρόνο φόρτωσης ή παράδοσης, για διάστημα **έξι (6) μηνών** τουλάχιστον.

Η εγγύηση καλής εκτέλεσης επιστρέφεται στο σύνολό της μετά από την ποσοτική και ποιοτική παραλαβή του συνόλου του αντικειμένου της σύμβασης.

Σε περίπτωση που στο πρωτόκολλο οριστικής και ποσοτικής παραλαβής αναφέρονται παρατηρήσεις ή υπάρχει εκπρόθεσμη παράδοση, η επιστροφή των εγγυήσεων καλής εκτέλεσης γίνεται μετά από την αντιμετώπιση, σύμφωνα με όσα προβλέπονται, των παρατηρήσεων και του εκπρόθεσμου.

4.1.2. Εγγύηση καλής λειτουργίας

Δεν απαιτείται στην παρούσα διακήρυξη.

4.2 Συμβατικό Πλαίσιο - Εφαρμοστέα Νομοθεσία

Κατά την εκτέλεση της σύμβασης εφαρμόζονται οι διατάξεις του ν. 4412/2016, οι όροι της παρούσας διακήρυξης και συμπληρωματικά ο Αστικός Κώδικας.

4.3 Όροι εκτέλεσης της σύμβασης

4.3.1 Κατά την εκτέλεση της σύμβασης ο ανάδοχος τηρεί τις υποχρεώσεις στους τομείς του περιβαλλοντικού, κοινωνικοασφαλιστικού και εργατικού δικαίου, που έχουν θεσπισθεί με το δίκαιο της Ένωσης, το εθνικό δίκαιο, συλλογικές συμβάσεις ή διεθνείς διατάξεις περιβαλλοντικού, κοινωνικοασφαλιστικού και εργατικού δικαίου, οι οποίες απαριθμούνται στο Παράρτημα XIV του Προσαρτήματος Β' (Βιβλίο ΙΙ).

Η τήρηση των εν λόγω υποχρεώσεων από τον ανάδοχο και τους υπεργολάβους του ελέγχεται και βεβαιώνεται από τα όργανα που επιβλέπουν την εκτέλεση της σύμβασης και τις αρμόδιες δημόσιες αρχές και υπηρεσίες που ενεργούν εντός των ορίων της ευθύνης και της αρμοδιότητάς τους.

4.3.2 Στις συμβάσεις προμηθειών προϊόντων που εμπίπτουν στο πεδίο εφαρμογής του ν. 2939/2001, επιπλέον του όρου της παρ. 4.3.1 περιλαμβάνεται ο όρος ότι ο ανάδοχος υποχρεούται κατά την υπογραφή της σύμβασης και καθ' όλη τη διάρκεια εκτέλεσης να τηρεί τις υποχρεώσεις των παραγράφων 2 και 11 του άρθρου 4β ή και της παρ. 1 του άρθρου 12 ή και της παρ. 1 του άρθρου 16 του ν.2939/2001. Η τήρηση των υποχρεώσεων ελέγχεται από την αναθέτουσα αρχή μέσω του αρχείου δημοσιοποίησης εγγεγραμμένων παραγωγών στο Εθνικό Μητρώο Παραγωγών (ΕΜΠΑ) που τηρείται στην ηλεκτρονική σελίδα του Ε.Ο.ΑΝ. εντός της προθεσμίας της παραγράφου 4 του άρθρου 316 (Βιβλίο ΙΙ) του ν. 4412/2016 και αποτελεί προϋπόθεση για την υπογραφή του συμφωνητικού, στο οποίο γίνεται υποχρεωτικά μνεία του αριθμού ΕΜΠΑ του υπόχρεου παραγωγού. Η μη τήρηση των υποχρεώσεων της παρούσας παραγράφου έχει τις συνέπειες της παραγράφου 6 του άρθρου 316 (Βιβλίο ΙΙ) του ν. 4412/2016.¹³²

4.3.3. Ο ανάδοχος δεσμεύεται ότι:

(α) σε όλα τα στάδια που προηγήθηκαν της σύμβασης δεν ενήργησε αθέμιτα, παράνομα ή καταχρηστικά και ότι θα εξακολουθήσει να μην ενεργεί κατ' αυτόν τον τρόπο κατά το στάδιο εκτέλεσης της σύμβασης,

(β) ότι θα δηλώσει αμελλητί στην αναθέτουσα αρχή, από τη στιγμή που λάβει γνώση, οποιαδήποτε κατάσταση (ακόμη και ενδεχόμενη) σύγκρουσης συμφερόντων (προσωπικών, οικογενειακών, οικονομικών, πολιτικών ή άλλων κοινών συμφερόντων, συμπεριλαμβανομένων και αντικρουόμενων επαγγελματικών συμφερόντων) μεταξύ των νομίμων ή εξουσιοδοτημένων εκπροσώπων του καθώς και υπαλλήλων ή συνεργατών τους οποίους απασχολεί στην εκτέλεση της σύμβασης (π.χ. με σύμβαση υπεργολαβίας) και μελών του προσωπικού της αναθέτουσας αρχής που εμπλέκονται καθ' οιονδήποτε τρόπο στη διαδικασία εκτέλεσης της σύμβασης ή/και μπορούν να επηρεάσουν την έκβαση και τις αποφάσεις της αναθέτουσας αρχής περί την εκτέλεσή της, οποτεδήποτε και εάν η κατάσταση αυτή προκύψει κατά τη διάρκεια εκτέλεσης της σύμβασης¹³³.

Οι υποχρεώσεις και οι απαγορεύσεις της ρήτρας αυτής ισχύουν, αν ο ανάδοχος είναι ένωση, για όλα τα μέλη της ένωσης, καθώς και για τους υπεργολάβους που χρησιμοποιεί. Στο συμφωνητικό περιλαμβάνεται σχετική δεσμευτική δήλωση τόσο του αναδόχου όσο και των υπεργολάβων του.

4.4 Υπεργολαβία

4.4.1. Ο Ανάδοχος δεν απαλλάσσεται από τις συμβατικές του υποχρεώσεις και ευθύνες λόγω ανάθεσης της εκτέλεσης τμήματος/τμημάτων της σύμβασης σε υπεργολάβους. Η τήρηση των υποχρεώσεων της παρ. 2 του άρθρου 253 (Βιβλίο ΙΙ) του ν. 4412/2016 από υπεργολάβους δεν αίρει την ευθύνη του κυρίου αναδόχου.

4.4.2. Κατά την υπογραφή της σύμβασης ο κύριος ανάδοχος υποχρεούται να αναφέρει στην αναθέτουσα αρχή το όνομα, τα στοιχεία επικοινωνίας και τους νόμιμους εκπροσώπους των υπεργολάβων του, οι οποίοι συμμετέχουν στην εκτέλεση αυτής, εφόσον είναι γνωστά τη συγκεκριμένη χρονική στιγμή. Επιπλέον, υποχρεούται να γνωστοποιεί στην αναθέτουσα αρχή κάθε αλλαγή των πληροφοριών αυτών, κατά τη διάρκεια της σύμβασης, καθώς και τις απαιτούμενες πληροφορίες σχετικά με κάθε νέο υπεργολάβο, τον οποίο ο κύριος ανάδοχος χρησιμοποιεί εν συνεχεία στην εν λόγω σύμβαση, προσκομίζοντας τα σχετικά συμφωνητικά/δηλώσεις συνεργασίας¹³⁴. Σε περίπτωση διακοπής της συνεργασίας του Αναδόχου με υπεργολάβο/ υπεργολάβους της σύμβασης, αυτός υποχρεούται σε άμεση γνωστοποίηση της διακοπής αυτής στην Αναθέτουσα Αρχή, οφείλει δε να διασφαλίσει την ομαλή εκτέλεση του τμήματος/ των τμημάτων της σύμβασης είτε από τον ίδιο, είτε από νέο υπεργολάβο τον οποίο θα γνωστοποιήσει στην αναθέτουσα αρχή κατά την ως άνω διαδικασία.

¹³² Άρθρο 130 ν.4412/2016

¹³³ Πρβλ άρθρο 24 του ν. 4412/2016

¹³⁴ Πρβλ παρ. 2 του άρθρου 78 του ν. 4412/2016

4.4.3. Η αναθέτουσα αρχή επαληθεύει τη συνδρομή των λόγων αποκλεισμού για τους υπεργολάβους, όπως αυτοί περιγράφονται στην παράγραφο 2.2.3. και με τα αποδεικτικά μέσα της παραγράφου 2.2.9.2 της παρούσας, εφόσον το(α) τμήμα(τα) της σύμβασης, το(α) οποίο(α) ο ανάδοχος προτίθεται να αναθέσει υπό μορφή υπεργολαβίας σε τρίτους, υπερβαίνουν σωρευτικά το ποσοστό του τριάντα τοις εκατό (30%) της συνολικής αξίας της σύμβασης. Επιπλέον, προκειμένου να μην αθετούνται οι υποχρεώσεις της παρ. 2 του άρθρου 253 (Βιβλίο ΙΙ) του ν. 4412/2016, δύναται να επαληθεύσει τους ως άνω λόγους και για τμήμα ή τμήματα της σύμβασης που υπολείπονται του ως άνω ποσοστού.

Όταν από την ως άνω επαλήθευση προκύπτει ότι συντρέχουν λόγοι αποκλεισμού απαιτεί ή δύναται να απαιτήσει την αντικατάστασή του, κατά τα ειδικότερα αναφερόμενα στις παρ. 5 και 6 του άρθρου 336 (βιβλίο ΙΙ) του ν. 4412/2016.

4.4.4. Δεν προβλέπεται αυτή η δυνατότητα στην παρούσα διακήρυξη.

4.5 Τροποποίηση σύμβασης κατά τη διάρκειά της¹³⁵

Η σύμβαση μπορεί να τροποποιείται κατά τη διάρκειά της, χωρίς να απαιτείται νέα διαδικασία σύναψης σύμβασης, μόνο σύμφωνα με τους όρους και τις προϋποθέσεις του άρθρου 337 (Βιβλίο ΙΙ) του ν. 4412/2016 και κατόπιν γνωμοδότησης της Επιτροπής της περ. β της παρ. 11 του άρθρου 221 του ν. 4412/^{136 137}

Μετά τη λύση της σύμβασης λόγω της έκπτωσης του αναδόχου, σύμφωνα με το άρθρο 203 του ν. 4412/2016 και την παράγραφο 5.2. της παρούσας¹³⁸, όπως και σε περίπτωση καταγγελίας για όλους λόγους της παραγράφου 4.6, πλην αυτού της περ. (α), η αναθέτουσα αρχή δύναται να προσκαλέσει τον επόμενο, κατά σειρά κατάταξης οικονομικό φορέα που συμμετέχει στην παρούσα διαδικασία ανάθεσης της συγκεκριμένης σύμβασης και να του προτείνει να αναλάβει το ανεκτέλεστο αντικείμενο της σύμβασης, με τους ίδιους όρους και προϋποθέσεις και σε τίμημα που δεν θα υπερβαίνει την προσφορά που αυτός είχε υποβάλει (ρήτρα υποκατάστασης)¹³⁹. Η σύμβαση συνάπτεται εφόσον εντός της τεθείσας προθεσμίας περιέλθει στην αναθέτουσα αρχή έγγραφη και ανεπιφύλακτη αποδοχή της. Η άπρακτη πάροδος της προθεσμίας θεωρείται ως απόρριψη της πρότασης.

Αν αυτός δεν δεχθεί την πρόταση σύναψης σύμβασης, η αναθέτουσα αρχή προσκαλεί τον επόμενο υποψήφιο κατά σειρά κατάταξης, ακολουθώντας κατά τα λοιπά την ίδια διαδικασία.

4.6 Δικαίωμα μονομερούς λύσης της σύμβασης¹⁴⁰

4.6.1. Η αναθέτουσα αρχή μπορεί, με τις προϋποθέσεις που ορίζουν οι κείμενες διατάξεις, να καταγγείλει τη σύμβαση κατά τη διάρκεια της εκτέλεσής της, εφόσον:

(α) η σύμβαση υποστεί ουσιώδη τροποποίηση, κατά την έννοια της παρ. 4 του άρθρου 337 (Βιβλίο ΙΙ) του ν. 4412/2016, που θα απαιτούσε νέα διαδικασία σύναψης σύμβασης

¹³⁵ Πρβλ. άρθρο 132 του ν. 4412/2016

¹³⁶ Πρβλ. άρθρο 201 ν. 4412/2016, σε συνδυασμό με την περίπτωση στ της παρ. 11 του άρθρου 221. Ειδικά για την περίπτωση των Κεντρικών Αρχών Αγορών, για ζητήματα τροποποίησης συμφωνιών - πλαίσιο και συμβάσεων κεντρικών προμήθειών που συνάπτονται από αυτές, γνωμοδοτεί η επιτροπή της περ. α' της παρ. 11 του άρθρου 221 ((επιτροπή διενέργειας/επιτροπή αξιολόγησης)

¹³⁷ Δυνατότητα της Α.Α. να προβλέψει στη διακήρυξη ρήτρες αναθεώρησης/ προαιρέσεις. Στην περίπτωση αυτή και εφόσον πρόκειται για σαφείς, ακριβείς και ρητές ρήτρες αναθεώρησης, στις οποίες μπορεί να περιλαμβάνονται και ρήτρες αναθεώρησης τιμών ή προαιρέσεις, επιτρέπεται η τροποποίηση της σύμβασης χωρίς νέα διαδικασία σύναψης, ανεξαρτήτως της χρηματικής αξίας της τροποποίησης. Οι ρήτρες αυτές αναφέρουν το αντικείμενο και τη φύση των ενδεχόμενων τροποποιήσεων ή προαιρέσεων, καθώς και τους όρους υπό τους οποίους μπορούν να ενεργοποιηθούν. Οι προβλεπόμενες τροποποιήσεις ή προαιρέσεις δε θα πρέπει να μεταβάλουν τη συνολική φύση της σύμβασης (Πρβλ. άρθρο 132 παρ. 1 α του ν. 4412/2016).

¹³⁸ Βλ. ιδίως την περ. γ της παρ.4 του άρθρου 203 του ν. 4412/2016

¹³⁹ Άρθρο 132, παρ. 1δ), περ. αα του ν. 4412/2016.

Πρβλ., επίσης, Κατευθυντήρια Οδηγία 22 της Αρχής με τίτλο «Τροποποίηση συμβάσεων κατά τη διάρκειά τους», Κεφάλαιο ΙΙΙ.Δ. σημείο Ι, σελ. 17 (ΑΔΑ: 7ΜΥΤΟΞΤΒ-ΖΓΖ).

¹⁴⁰ Άρθρο 133 του ν. 4412/2016 Δικαίωμα μονομερούς λύσης της σύμβασης

(β) ο ανάδοχος, κατά το χρόνο της ανάθεσης της σύμβασης, τελούσε σε μια από τις καταστάσεις που αναφέρονται στην παράγραφο 2.2.3.1 και, ως εκ τούτου, θα έπρεπε να έχει αποκλειστεί από τη διαδικασία σύναψης της σύμβασης,

(γ) η σύμβαση δεν έπρεπε να ανατεθεί στον ανάδοχο λόγω σοβαρής παραβίασης των υποχρεώσεων που υπέχει από τις Συνθήκες και την Οδηγία 2014/24/ΕΕ, η οποία έχει αναγνωρισθεί με απόφαση του Δικαστηρίου της Ένωσης στο πλαίσιο διαδικασίας δυνάμει του άρθρου 258 της ΣΛΕΕ.

(δ) ο ανάδοχος καταδικαστεί αμετάκλητα, κατά τη διάρκεια εκτέλεσης της σύμβασης, για ένα από τα αδικήματα που αναφέρονται στην παρ. 2.2.3.1 της παρούσας,

(ε) ο ανάδοχος πτωχεύσει ή υπαχθεί σε διαδικασία ειδικής εκκαθάρισης ή τεθεί υπό αναγκαστική διαχείριση από εκκαθαριστή ή από το δικαστήριο ή υπαχθεί σε διαδικασία πτωχευτικού συμβιβασμού ή αναστείλει τις επιχειρηματικές του δραστηριότητες ή υπαχθεί σε διαδικασία εξυγίανσης και δεν τηρεί τους όρους αυτής ή εάν βρεθεί σε οποιαδήποτε ανάλογη κατάσταση, προκύπτουσα από παρόμοια διαδικασία, προβλεπόμενη σε εθνικές διατάξεις νόμου.

Η αναθέτουσα αρχή μπορεί να μην καταγγείλει τη σύμβαση, υπό την προϋπόθεση ότι ο ανάδοχος ο οποίος θα βρεθεί σε μία εκ των καταστάσεων που αναφέρονται στην περίπτωση αυτή αποδεικνύει ότι είναι σε θέση να εκτελέσει τη σύμβαση, λαμβάνοντας υπόψη τις ισχύουσες διατάξεις και τα μέτρα για τη συνέχιση της επιχειρηματικής του λειτουργίας.

(στ) ο ανάδοχος παραβεί αποδεδειγμένα τις υποχρεώσεις του που απορρέουν από την δέσμευση ακεραιότητας της παρ. 4.3.3. της παρούσας, ως αναλυτικά περιγράφονται στο συνημμένο στην παρούσα σχέδιο σύμβασης.

5. ΕΙΔΙΚΟΙ ΟΡΟΙ ΕΚΤΕΛΕΣΗΣ ΤΗΣ ΣΥΜΒΑΣΗΣ

5.1 Τρόπος πληρωμής¹⁴¹

5.1.1. Η πληρωμή του αναδόχου θα πραγματοποιηθεί ως εξής:

Με τη σταδιακή παράδοση των αγαθών θα καταβάλλεται και η πληρωμή που τους αντιστοιχεί σύμφωνα με τα νόμιμα παραστατικά που θα προσκομίζονται, αφού λάβει χώρα η τμηματική παραλαβή με την έκδοση πρωτοκόλλου παραλαβής από την Επιτροπή Παρακολούθησης και Παραλαβής.

Η πληρωμή του συμβατικού τιμήματος θα γίνεται με την προσκόμιση των νομίμων παραστατικών και δικαιολογητικών που προβλέπονται από τις διατάξεις του άρθρου 200 παρ. 4 του ν. 4412/2016¹⁴², καθώς και κάθε άλλου δικαιολογητικού που τυχόν ήθελε ζητηθεί από τις αρμόδιες υπηρεσίες που διενεργούν τον έλεγχο και την πληρωμή.

5.1.2. Τον Ανάδοχο βαρύνουν οι υπέρ τρίτων κρατήσεις, ως και κάθε άλλη επιβάρυνση, σύμφωνα με την κείμενη νομοθεσία, μη συμπεριλαμβανομένου Φ.Π.Α., για την παράδοση του υλικού στον τόπο και με τον τρόπο που προβλέπεται στα έγγραφα της σύμβασης. Ιδίως βαρύνεται με τις ακόλουθες κρατήσεις:

(α) Για τις συμβάσεις αξίας άνω των χιλίων (1.000) ευρώ, μη συμπεριλαμβανομένου ΦΠΑ, ανεξαρτήτως της πηγής προέλευσης της χρηματοδότησης, κράτηση ύψους 0,1%, η οποία υπολογίζεται επί της αξίας κάθε πληρωμής προ φόρων και κρατήσεων της αρχικής, καθώς και κάθε συμπληρωματικής σύμβασης υπέρ της Ενιαίας Αρχής Δημοσίων Συμβάσεων.¹⁴³

(β) Κράτηση ύψους 0,02% υπέρ της ανάπτυξης και συντήρησης του ΟΠΣ ΕΣΗΔΗΣ, η οποία υπολογίζεται επί της αξίας, εκτός ΦΠΑ, της αρχικής, καθώς και κάθε συμπληρωματικής σύμβασης. Το ποσό αυτό παρακρατείται σε κάθε πληρωμή από την αναθέτουσα αρχή στο όνομα και για λογαριασμό του Υπουργείου Ψηφιακής Διακυβέρνησης, σύμφωνα με την παρ. 6 του άρθρου 36 του ν. 4412/2016. **Μέχρι την έκδοση της κοινής απόφασης της παρ. 6 του άρθρου 36 του ν. 4412/2016, η ως άνω κράτηση δεν επιβάλλεται**¹⁴⁴.

(γ) Οι υπέρ τρίτων κρατήσεις υπόκεινται στο εκάστοτε αναλογικό τέλος χαρτοσήμου **3%** και στην επ' αυτού εισφορά υπέρ ΟΓΑ **20%**.

Με κάθε πληρωμή θα γίνεται η προβλεπόμενη από την κείμενη νομοθεσία παρακράτηση φόρου εισοδήματος αξίας **τέσσερα τοις εκατό (4 %)** επί του καθαρού ποσού.

5.2 Κήρυξη οικονομικού φορέα εκπτώτου - Κυρώσεις

5.2.1. Ο ανάδοχος κηρύσσεται υποχρεωτικά έκπτωτος¹⁴⁵ από τη σύμβαση και από κάθε δικαίωμα που απορρέει από αυτήν, με απόφαση της αναθέτουσας αρχής, ύστερα από γνωμοδότηση του αρμόδιου συλλογικού οργάνου (Επιτροπή Παρακολούθησης και Παραλαβής):

(α) στην περίπτωση της παρ. 6 του άρθρου 316 (Βιβλίο ΙΙ) του ν. 4412/2016 περί κατακύρωσης και σύναψης σύμβασης,

¹⁴¹ Για τις δημόσιες συμβάσεις των οποίων η εκτιμώμενη αξία, εκτός Φ.Π.Α., είναι ίση προς ή ανώτερη από τα κατώτατα όρια του άρθρου 5 του ν. 4412/2016 οι αναθέτουσες αρχές υποχρεούνται να παραλαμβάνουν και να επεξεργάζονται ηλεκτρονικά τιμολόγια που είναι σύμφωνα με το ευρωπαϊκό πρότυπο έκδοσης ηλεκτρονικών τιμολογίων, όπως αυτό ορίζεται στην περίπτωση 12 του άρθρου 149 του ν. 4601/2019 (Α' 44) και των, κατ'εξουσιοδότηση του άρθρου 154 του νόμου αυτού, κανονιστικών αποφάσεων.

¹⁴² Άρθρο 200 παρ. 4 του ν. 4412/2016, όπως τροποποιήθηκε με το άρθρο 102 του ν. 4782/2021.

¹⁴³ Άρθρο 350, παρ. 3 του ν. 4412/2016, όπως ισχύει.

¹⁴⁴ Πρβλ. παρ. 1 άρθρου 25 του ν. 5039/2023 (Α' 83), σύμφωνα με την οποία: «Στο άρθρο 376 του ν. 4412/2016 (Α' 147) περί μεταβατικών διατάξεων, προστίθεται παρ. 18, ως εξής: «18. Μέχρι την έκδοση της κοινής απόφασης της παρ. 6 του άρθρου 36 η κράτηση της παρ. 1 του ιδίου άρθρου του πρώτου εδαφίου της ίδιας παραγράφου δεν επιβάλλεται.»

¹⁴⁵ Άρθρο 203 του ν. 4412/2016

(β) στην περίπτωση που δεν εκπληρώσει τις υποχρεώσεις του που απορρέουν από τη σύμβαση ή/και δεν συμμορφωθεί με τις σχετικές γραπτές εντολές της υπηρεσίας, που είναι σύμφωνες με τη σύμβαση ή τις κείμενες διατάξεις, εντός του συμφωνημένου χρόνου εκτέλεσης της σύμβασης,

(γ) εφόσον δεν φορτώσει, δεν παραδώσει ή δεν αντικαταστήσει τα συμβατικά αγαθά ή δεν επισκευάσει ή δεν συντηρήσει αυτά μέσα στον συμβατικό χρόνο ή στον χρόνο παράτασης που του δόθηκε, σύμφωνα με όσα προβλέπονται στο άρθρο 206 του ν. 4412/2016 και την παράγραφο 6.1 της παρούσας, με την επιφύλαξη της επόμενης παραγράφου.

Στην περίπτωση συνδρομής λόγου έκπτωσης του αναδόχου από σύμβαση κατά την ως άνω **περίπτωση (γ)**, η αναθέτουσα αρχή κοινοποιεί στον ανάδοχο ειδική όχληση, η οποία μνημονεύει τις διατάξεις του άρθρου 203 του ν. 4412/2016 και περιλαμβάνει συγκεκριμένη περιγραφή των ενεργειών στις οποίες οφείλει να προβεί ο ανάδοχος, προκειμένου να συμμορφωθεί, μέσα σε προθεσμία **δεκαπέντε (15) ημερών** από την κοινοποίηση της ανωτέρω όχλησης. Αν η προθεσμία που τεθεί με την ειδική όχληση, παρέλθει, χωρίς ο ανάδοχος να συμμορφωθεί, κηρύσσεται έκπτωτος μέσα σε προθεσμία **τριάντα (30) ημερών** από την άπρακτη πάροδο της προθεσμίας συμμόρφωσης, με απόφαση της αναθέτουσας αρχής.

Ο ανάδοχος δεν κηρύσσεται έκπτωτος για λόγους που αφορούν σε υπαιτιότητα του φορέα εκτέλεσης της σύμβασης ή αν συντρέχουν λόγοι ανωτέρας βίας.

Στον οικονομικό φορέα, που κηρύσσεται έκπτωτος από τη σύμβαση, επιβάλλονται, με απόφαση του αποφαινόμενου οργάνου, ύστερα από γνωμοδότηση του αρμόδιου οργάνου, το οποίο υποχρεωτικά καλεί τον ενδιαφερόμενο προς παροχή εξηγήσεων, αθροιστικά οι παρακάτω κυρώσεις:

(α) ολική κατάπτωση της εγγύησης συμμετοχής ή καλής εκτέλεσης της σύμβασης κατά περίπτωση,

(β) Καταλογισμός του διαφέροντος, που προκύπτει εις βάρος της αναθέτουσας αρχής, εφόσον αυτή προμηθευτεί τα αγαθά, που δεν προσκομίστηκαν προσηκόντως από τον έκπτωτο οικονομικό φορέα, αναθέτοντας το ανεκτέλεστο αντικείμενο της σύμβασης στον επόμενο κατά σειρά κατάταξης οικονομικό φορέα που είχε λάβει μέρος στη διαδικασία ανάθεσης της σύμβασης. Αν ο οικονομικός φορέας του προηγούμενου εδαφίου δεν αποδεχθεί την ανάθεση της σύμβασης, η αναθέτουσα αρχή μπορεί να προμηθευτεί τα αγαθά, που δεν προσκομίστηκαν προσηκόντως από τον έκπτωτο οικονομικό φορέα, από τρίτο οικονομικό φορέα είτε με διενέργεια νέας διαδικασίας ανάθεσης σύμβασης είτε με προσφυγή στη διαδικασία διαπραγμάτευσης, χωρίς προηγούμενη δημοσίευση, εφόσον συντρέχουν οι προϋποθέσεις του άρθρου 32 (και 269 – Βιβλίο ΙΙ) του ν. 4412/2016. Το διαφέρον υπολογίζεται με τον ακόλουθο τύπο:

$$\Delta = (\text{TKT TKE}) \times \Pi$$

Όπου:

Δ = Διαφέρον που θα προκύψει εις βάρος της αναθέτουσας αρχής, εφόσον αυτή προμηθευτεί τα αγαθά που δεν προσκομίστηκαν προσηκόντως από τον έκπτωτο οικονομικό φορέα, σύμφωνα με τα ανωτέρω αναφερόμενα. Το διαφέρον λαμβάνει θετικές τιμές, αλλιώς θεωρείται ίσο με μηδέν.

TKT = Τιμή κατακύρωσης της προμήθειας των αγαθών, που δεν προσκομίστηκαν προσηκόντως από τον έκπτωτο οικονομικό φορέα στον νέο ανάδοχο.

TKE = Τιμή κατακύρωσης της προμήθειας των αγαθών, που δεν προσκομίστηκαν προσηκόντως από τον έκπτωτο οικονομικό φορέα, σύμφωνα με τη σύμβαση από την οποία κηρύχθηκε έκπτωτος ο οικονομικός φορέας.

Π = Συντελεστής προσαύξησης προσδιορισμού της έμμεσης ζημίας που προκαλείται στην αναθέτουσα αρχή από την έκπτωση του αναδόχου ο οποίος λαμβάνει την τιμή **1,05**.

Ο καταλογισμός του διαφέροντος επιβάλλεται στον έκπτωτο οικονομικό φορέα με απόφαση της αναθέτουσας αρχής, που εκδίδεται σε αποκλειστική προθεσμία **δεκαοκτώ (18) μηνών** μετά την έκδοση και την κοινοποίηση της απόφασης κήρυξης εκπτώτου, και εφόσον κατακυρωθεί η προμήθεια των αγαθών που δεν προσκομίστηκαν προσηκόντως από τον έκπτωτο οικονομικό φορέα σε τρίτο οικονομικό φορέα. Για την είσπραξη του διαφέροντος από τον έκπτωτο οικονομικό φορέα μπορεί να εφαρμόζεται η

διαδικασία του Κώδικα Είσπραξης Δημόσιων Εσόδων. Το διαφέρον εισπράττεται υπέρ της αναθέτουσας αρχής.

(γ) Επιπλέον, μπορεί να επιβληθεί προσωρινός αποκλεισμός του αναδόχου από το σύνολο των συμβάσεων προμηθειών ή υπηρεσιών των φορέων που εμπíπτουν στις διατάξεις του ν. 4412/2016 κατά τα ειδικότερα προβλεπόμενα στο άρθρο 74 του ως άνω νόμου, περί αποκλεισμού οικονομικού φορέα από δημόσιες συμβάσεις.

5.2.2. Αν το υλικό φορτωθεί - παραδοθεί ή αντικατασταθεί μετά τη λήξη του συμβατικού χρόνου και μέχρι λήξης του χρόνου της παράτασης που χορηγήθηκε, σύμφωνα με το άρθρο 206 του Ν.4412/16, επιβάλλεται πρόστιμο¹⁴⁷ **πέντε τοις εκατό (5%)** επί της συμβατικής αξίας της ποσότητας που παραδόθηκε εκπρόθεσμα.

Το παραπάνω πρόστιμο υπολογίζεται επί της συμβατικής αξίας των εκπρόθεσμα παραδοθέντων υλικών, χωρίς ΦΠΑ. Εάν τα υλικά που παραδόθηκαν εκπρόθεσμα επηρεάζουν τη χρησιμοποίηση των υλικών που παραδόθηκαν εμπρόθεσμα, το πρόστιμο υπολογίζεται επί της συμβατικής αξίας της συνολικής ποσότητας αυτών.

Κατά τον υπολογισμό του χρονικού διαστήματος της καθυστέρησης για φόρτωση- παράδοση ή αντικατάσταση των υλικών, με απόφαση του αποφαινομένου οργάνου, ύστερα από γνωμοδότηση του αρμοδίου οργάνου, δεν λαμβάνεται υπόψη ο χρόνος που παρήλθε πέραν του εύλογου, κατά τα διάφορα στάδια των διαδικασιών, για το οποίο δεν ευθύνεται ο ανάδοχος και παρατείνεται, αντίστοιχα, ο χρόνος φόρτωσης - παράδοσης.

Σε περίπτωση ένωσης οικονομικών φορέων, το πρόστιμο και οι τόκοι επιβάλλονται αναλόγως σε όλα τα μέλη της ένωσης.

5.3 Διοικητικές προσφυγές κατά τη διαδικασία εκτέλεσης των συμβάσεων¹⁴⁸

Ο ανάδοχος μπορεί κατά των αποφάσεων που επιβάλλουν σε βάρος του κυρώσεις, δυνάμει των όρων των άρθρων 5.2 (Κήρυξη οικονομικού φορέα εκπτώτου - Κυρώσεις), 6.1. (Χρόνος παράδοσης υλικών), 6.4. (Απόρριψη συμβατικών υλικών – αντικατάσταση), καθώς και κατ' εφαρμογή των συμβατικών όρων να ασκήσει προσφυγή για λόγους νομιμότητας και ουσίας ενώπιον του φορέα που εκτελεί τη σύμβαση μέσα σε ανατρεπτική **προθεσμία (30) ημερών** από την ημερομηνία της κοινοποίησης ή της πλήρους γνώσης της σχετικής απόφασης. Η εμπρόθεσμη άσκηση της προσφυγής αναστέλλει τις επιβαλλόμενες κυρώσεις. Επί της προσφυγής αποφασίζει το αρμοδίως αποφαινόμενο όργανο, ύστερα από γνωμοδότηση του προβλεπόμενου στο τελευταίο εδάφιο της περίπτωσης β' της παραγράφου 11 του άρθρου 221 του ν.4412/2016 οργάνου, εντός προθεσμίας **τριάντα (30) ημερών** από την άσκησή της, άλλως θεωρείται ως σιωπηρώς απορριφθείσα. Κατά της απόφασης αυτής δεν χωρεί η άσκηση άλλης οποιασδήποτε φύσης διοικητικής προσφυγής. Αν κατά της απόφασης που επιβάλλει κυρώσεις δεν ασκηθεί εμπρόθεσμα η προσφυγή ή αν απορριφθεί αυτή από το αποφαινόμενο αρμοδίως όργανο, η απόφαση καθίσταται οριστική. Αν ασκηθεί εμπρόθεσμα προσφυγή, αναστέλλονται οι συνέπειες της απόφασης μέχρι αυτή να οριστικοποιηθεί.

5.4 Δικαστική επίλυση διαφορών

Κάθε διαφορά μεταξύ των συμβαλλόμενων μερών που προκύπτει από τις συμβάσεις που συνάπτονται στο πλαίσιο της παρούσας διακήρυξης, επιλύεται με την άσκηση προσφυγής ή αγωγής στο Διοικητικό Εφετείο της Περιφέρειας, στην οποία εκτελείται εκάστη σύμβαση, κατά τα ειδικότερα οριζόμενα στις παρ. 1 έως και 6 του άρθρου 205Α του ν. 4412/2016¹⁴⁹. Πριν από την άσκηση της προσφυγής στο Διοικητικό Εφετείο προηγείται υποχρεωτικά η τήρηση της ενδικοφανούς διαδικασίας που προβλέπεται στο άρθρο 205 του ν.

¹⁴⁷ Άρθρο 207 του ν. 4412/2016.

¹⁴⁸ Άρθρο 205 του ν. 4412/2016. Για την εξέταση των προβλεπόμενων προσφυγών, συγκροτείται ειδικό γνωμοδοτικό όργανο, τριμελές ή πενταμελές, τα μέλη του οποίου είναι διαφορετικά από τα μέλη του γνωμοδοτικού οργάνου που είναι αρμόδιο για τα υπόλοιπα θέματα που ανακύπτουν κατά τη διαδικασία εκτέλεσης.

¹⁴⁹ Άρθρο 205Α του ν. 4412/2016.

4412/2016 και την παράγραφο 5.3 της παρούσας, διαφορετικά η προσφυγή απορρίπτεται ως απαράδεκτη. Αν ο ανάδοχος της σύμβασης είναι κοινοπραξία, η προσφυγή ασκείται είτε από την ίδια είτε από όλα τα μέλη της. Δεν απαιτείται η τήρηση ενδικοφανούς διαδικασίας αν ασκείται από τον ενδιαφερόμενο αγωγή, στο δικόγραφο της οποίας δεν σωρεύεται αίτημα ακύρωσης ή τροποποίησης διοικητικής πράξης ή παράλειψης.

6. ΧΡΟΝΟΣ ΚΑΙ ΤΡΟΠΟΣ ΕΚΤΕΛΕΣΗΣ

6.1 Χρόνος παράδοσης υλικών

6.1.1. Ο ανάδοχος υποχρεούται να παραδώσει τα υλικά, όπως περιγράφονται στα **Παραρτήματα Ι** εγκατεστημένα και σε πλήρη λειτουργία, στις θέσεις που έχουν προβλεφθεί, σύμφωνα με τις υποδείξεις της αρμόδιας υπηρεσίας, τα παρακάτω προς προμήθεια αγαθά:

<u>α/α</u>	<u>Προς προμήθεια αγαθά</u>	<u>Μονάδα</u>	<u>Ποσότητα</u>
1.	Στύλοι και φωτιστικά σώματα	Τεμάχια	34
2Α	Πίλλαρ προβλήτα	Τεμάχια	10
2Β.	Εξοπλισμός αναβάθμισης Πίλλαρ προβλήτα	Τεμάχια	9
3.	Πυροσβεστικές φωλιές	Τεμάχια	13
4.	Συστήματα CCTV	Σετ	2

Ο χρόνος παράδοσης και εγκατάστασης των προς προμήθεια αγαθών δεν θα πρέπει να υπερβαίνει τους **οκτώ (8) μήνες** από την υπογραφή της σύμβασης και ανάρτησής της στο ΚΗΜΔΗΣ.

Ο συμβατικός χρόνος παράδοσης των υλικών μπορεί να παρατείνεται, πριν από τη λήξη του αρχικού συμβατικού χρόνου παράδοσης, υπό τις ακόλουθες σωρευτικές προϋποθέσεις: **(α)** τηρούνται οι όροι του άρθρου 337 (Βιβλίο ΙΙ) του ν. 4412/2016 περί τροποποίησης συμβάσεων κατά τη διάρκειά τους, **(β)** έχει εκδοθεί αιτιολογημένη απόφαση του αρμόδιου αποφαινόμενου οργάνου της αναθέτουσας αρχής μετά από γνωμοδότηση αρμόδιου συλλογικού οργάνου, είτε με πρωτοβουλία της αναθέτουσας αρχής και εφόσον συμφωνεί ο ανάδοχος, είτε ύστερα από σχετικό αίτημα του αναδόχου, το οποίο υποβάλλεται υποχρεωτικά πριν από τη λήξη του συμβατικού χρόνου, **(γ)** το χρονικό διάστημα της παράτασης είναι ίσο ή μικρότερο από τον αρχικό συμβατικό χρόνο παράδοσης.

Στην περίπτωση παράτασης του συμβατικού χρόνου παράδοσης, ο χρόνος παράτασης δεν συνυπολογίζεται στον συμβατικό χρόνο παράδοσης¹⁵⁰.

Στην περίπτωση παράτασης του συμβατικού χρόνου παράδοσης έπειτα από αίτημα του αναδόχου, επιβάλλονται οι κυρώσεις που προβλέπονται στην παράγραφο 5.2.2 της παρούσης.

Με αιτιολογημένη απόφαση του αρμόδιου αποφαινόμενου οργάνου, η οποία εκδίδεται ύστερα από γνωμοδότηση του οργάνου της περ. β' της παρ. 11 του άρθρου 221 του ν. 4412/2016, ο συμβατικός χρόνος φόρτωσης παράδοσης των υλικών μπορεί να μετατίθεται. Μετάθεση επιτρέπεται μόνο όταν συντρέχουν λόγοι ανωτέρας βίας ή άλλοι ιδιαιτέρως σοβαροί λόγοι, που καθιστούν αντικειμενικώς αδύνατη την εμπρόθεσμη παράδοση των συμβατικών ειδών. Στις περιπτώσεις μετάθεσης του συμβατικού χρόνου φόρτωσης παράδοσης δεν επιβάλλονται κυρώσεις.

6.1.2. Εάν λήξει ο συμβατικός χρόνος παράδοσης, χωρίς να υποβληθεί εγκαίρως αίτημα παράτασης ή, εάν λήξει ο παραταθείς, κατά τα ανωτέρω, χρόνος, χωρίς να παραδοθεί το υλικό, ο ανάδοχος κηρύσσεται έκπτωτος.

6.1.3. Ο ανάδοχος υποχρεούται να ειδοποιεί την υπηρεσία που εκτελεί την προμήθεια, την αποθήκη υποδοχής των υλικών και την επιτροπή παραλαβής, για την ημερομηνία που προτίθεται να παραδώσει το υλικό, τουλάχιστον **πέντε (5) εργάσιμες ημέρες** νωρίτερα.

Μετά από κάθε προσκόμιση υλικού στην αποθήκη υποδοχής αυτών, ο ανάδοχος υποχρεούται να υποβάλει στην υπηρεσία αποδεικτικό, θεωρημένο από τον υπεύθυνο της αποθήκης, στο οποίο αναφέρεται η ημερομηνία προσκόμισης, το υλικό, η ποσότητα και ο αριθμός της σύμβασης σε εκτέλεση της οποίας προσκομίστηκε.

¹⁵⁰ Παρ. 1 και 2 άρθρου 206

6.2 Παραλαβή υλικών - Χρόνος και τρόπος παραλαβής υλικών

6.2.1. Η παραλαβή των υλικών γίνεται από επιτροπές, πρωτοβάθμιες ή και δευτεροβάθμιες, που συγκροτούνται σύμφωνα με την παρ. 11 περ. β του άρθρου 221 του Ν.4412/16¹⁵¹ σύμφωνα με τα οριζόμενα στο άρθρο 208 του ως άνω νόμου και το **Παράρτημα VIII** (Σχέδιο Σύμβασης) της παρούσας.

Κατά τη διαδικασία παραλαβής των υλικών διενεργείται ποσοτικός και ποιοτικός έλεγχος και εφόσον το επιθυμεί μπορεί να παραστεί και ο προμηθευτής.

Το κόστος της διενέργειας των ελέγχων βαρύνει τον ανάδοχο.

Η επιτροπή παραλαβής, μετά τους προβλεπόμενους ελέγχους συντάσσει πρωτόκολλα (μακροσκοπικό – οριστικό- παραλαβής του υλικού με παρατηρήσεις –απόρριψης των υλικών) σύμφωνα με την παρ.3 του άρθρου 208 του ν. 4412/16.

Τα πρωτόκολλα που συντάσσονται από τις επιτροπές (πρωτοβάθμιες – δευτεροβάθμιες) κοινοποιούνται υποχρεωτικά και στους αναδόχους.

Υλικά που απορρίφθηκαν ή κρίθηκαν παραληπτά με έκπτωση επί της συμβατικής τιμής, με βάση τους ελέγχους που πραγματοποίησε η πρωτοβάθμια επιτροπή παραλαβής, μπορούν να παραπέμπονται για επανεξέταση σε δευτεροβάθμια επιτροπή παραλαβής ύστερα από αίτημα του αναδόχου ή αυτεπάγγελτα σύμφωνα με την παρ. 5 του άρθρου 208 του ν.4412/16. Τα έξοδα βαρύνουν σε κάθε περίπτωση τον ανάδοχο.

Επίσης, εάν ο τελευταίος διαφωνεί με τα αποτελέσματα των εργαστηριακών εξετάσεων που διενεργήθηκαν από πρωτοβάθμιες ή δευτεροβάθμιες επιτροπές παραλαβής μπορεί να ζητήσει εγγράφως εξέταση κατ'έφεση των οικείων αντιδειγμάτων, μέσα σε ανατρεπτική προθεσμία είκοσι (20) ημερών από την γνωστοποίηση σε αυτόν των αποτελεσμάτων της αρχικής εξέτασης, με τον τρόπο που περιγράφεται στην παρ. 8 του άρθρου 208 του Ν.4412/16.

Το αποτέλεσμα της κατ'έφεση εξέτασης είναι υποχρεωτικό και τελεσίδικο και για τα δύο μέρη.

Ο ανάδοχος δεν μπορεί να ζητήσει παραπομπή σε δευτεροβάθμια επιτροπή παραλαβής μετά τα αποτελέσματα της κατ'έφεση εξέτασης.

6.2.2. Η παραλαβή των υλικών και η έκδοση των σχετικών πρωτοκόλλων παραλαβής πραγματοποιείται μέσα στους κατωτέρω καθοριζόμενους χρόνους:

1. Μετά το πέρας **τεσσάρων (4) μηνών**, από την υπογραφή της σύμβασης, ο ανάδοχος θα πρέπει να έχει παραδώσει και εγκαταστήσει τους "Ιστούς" και τα "Φωτιστικά Σώματα",
2. Μετά το πέρας **έξι (6) μηνών**, από την υπογραφή της σύμβασης, ο ανάδοχος θα πρέπει να έχει παραδώσει και εγκαταστήσει τα νέα "Πίλλαρ" και τον εξοπλισμό αναβάθμισης των υπαρχόντων, και
3. Μετά το πέρας **οκτώ (8) μηνών**, από την υπογραφή της σύμβασης, ο ανάδοχος θα πρέπει να έχει παραδώσει και εγκαταστήσει τις "Πυροσβεστικές Φωλιές" και το "Σύστημα CCTV".

Αν η παραλαβή των υλικών και η σύνταξη του σχετικού πρωτοκόλλου δεν πραγματοποιηθεί από την επιτροπή παρακολούθησης και παραλαβής μέσα στον οριζόμενο από τη σύμβαση χρόνο, θεωρείται ότι η παραλαβή συντελέστηκε αυτοδίκαια, με κάθε επιφύλαξη των δικαιωμάτων του Δημοσίου και εκδίδεται προς τούτο σχετική απόφαση του αρμοδίου αποφαινομένου οργάνου, με βάση μόνο το θεωρημένο από την υπηρεσία που παραλαμβάνει τα υλικά αποδεικτικό προσκόμισης τούτων, σύμφωνα δε με την

¹⁵¹ Άρθρο 221 παρ. 11 β) του ν. 4412/2016: "Για την παρακολούθηση και την παραλαβή της σύμβασης προμήθειας συγκροτείται τριμελής ή πενταμελής Επιτροπή παρακολούθησης και παραλαβής με απόφαση του αρμοδίου αποφαινομένου οργάνου. Το όργανο αυτό εισηγείται για όλα τα θέματα παραλαβής του φυσικού αντικείμενου της σύμβασης, προβαίνοντας, σε μακροσκοπικούς, λειτουργικούς ή και επιχειρησιακούς ελέγχους του προς παραλαβή αντικείμενου της σύμβασης, εφόσον προβλέπεται από τη σύμβαση ή κρίνεται αναγκαίο, συντάσσει τα σχετικά πρωτόκολλα, παρακολουθεί και ελέγχει την προσηκούσα εκτέλεση όλων των όρων της σύμβασης και την εκπλήρωση των υποχρεώσεων του αναδόχου και εισηγείται τη λήψη των επιβεβλημένων μέτρων λόγω μη τήρησης των ως άνω όρων. Με απόφαση του αρμοδίου αποφαινομένου οργάνου μπορεί να συγκροτείται δευτεροβάθμια επιτροπή παρακολούθησης και παραλαβής με τις παραπάνω αρμοδιότητες"

απόφαση αυτή η αποθήκη του φορέα εκδίδει δελτίο εισαγωγής του υλικού και εγγραφής του στα βιβλία της, προκειμένου να πραγματοποιηθεί η πληρωμή του αναδόχου.

Ανεξάρτητα από την, κατά τα ανωτέρω, αυτοδίκαιη παραλαβή και την πληρωμή του αναδόχου, πραγματοποιούνται οι προβλεπόμενοι από την σύμβαση έλεγχοι από επιτροπή που συγκροτείται με απόφαση του αρμοδίου αποφαινομένου οργάνου, στην οποία δεν μπορεί να συμμετέχουν ο πρόεδρος και τα μέλη της επιτροπής που δεν πραγματοποίησε την παραλαβή στον προβλεπόμενο από την σύμβαση χρόνο. Η παραπάνω επιτροπή παραλαβής προβαίνει σε όλες τις διαδικασίες παραλαβής που προβλέπονται από την ως άνω παράγραφο 1 και το άρθρο 208 του ν. 4412/2016 και συντάσσει τα σχετικά πρωτόκολλα. Η εγγυητική επιστολή καλής εκτέλεσης δεν επιστρέφεται πριν από την ολοκλήρωση όλων των προβλεπόμενων από τη σύμβαση ελέγχων και τη σύνταξη των σχετικών πρωτοκόλλων.¹⁵²

6.3 Ειδικοί όροι ναύλωσης – ασφάλισης - ανακοίνωσης φόρτωσης και ποιοτικού ελέγχου στο εξωτερικό

Δεν έχει εφαρμογή στην παρούσα διαδικασία.

6.4 Απόρριψη συμβατικών υλικών – Αντικατάσταση

6.4.1. Σε περίπτωση οριστικής απόρριψης ολόκληρης ή μέρους της συμβατικής ποσότητας των υλικών, με απόφαση του αποφαινομένου οργάνου ύστερα από γνωμοδότηση του αρμοδίου οργάνου, μπορεί να εγκρίνεται αντικατάστασή της με άλλη, που να είναι σύμφωνη με τους όρους της σύμβασης, μέσα σε τακτή προθεσμία που ορίζεται από την απόφαση αυτή.

6.4.2. Αν η αντικατάσταση γίνεται μετά τη λήξη του συμβατικού χρόνου, η προθεσμία που ορίζεται για την αντικατάσταση δεν μπορεί να είναι μεγαλύτερη του **μισού (1/2) του συνολικού συμβατικού χρόνου**, ο δε ανάδοχος θεωρείται ως εκπρόθεσμος και υπόκειται σε κυρώσεις λόγω εκπρόθεσμης παράδοσης.

Αν ο ανάδοχος δεν αντικαταστήσει τα υλικά που απορρίφθηκαν μέσα στην προθεσμία που του τάχθηκε και εφόσον έχει λήξει ο συμβατικός χρόνος, κηρύσσεται έκπτωτος και υπόκειται στις προβλεπόμενες κυρώσεις.

6.4.3. Η επιστροφή των υλικών που απορρίφθηκαν γίνεται σύμφωνα με τα προβλεπόμενα στις παρ. 2 και 3 του άρθρου 213 του ν. 4412/2016.

6.5 Δείγματα – Δειγματοληψία – Εργαστηριακές εξετάσεις

Δεν έχει εφαρμογή στην παρούσα διαδικασία.

6.6 Εγγυημένη λειτουργία προμήθειας¹⁵³

Ο προμηθευτής θα εγγυηθεί με την υπογραφή της σύμβασης ότι τα υλικά που θα προμηθεύσει θα ανταποκρίνονται πλήρως προς τους όρους των προδιαγραφών, των χαρακτηριστικών και σχεδίων και της προσφοράς και ότι θα είναι αυτό στο σύνολό του από υλικό άριστης ποιότητας και κατασκευής, απαλλαγμένο από οποιοδήποτε κρυμμένο ελάττωμα που αφορά είτε σχεδίαση είτε υλικά κατασκευής του είτε εργασία κατασκευής και ότι θα ανταποκρίνονται από κάθε άποψη στη λειτουργία για την οποία προορίζονται.

Για οποιαδήποτε τυχόν απόκλιση από τις προδιαγραφές της μελέτης, θα υπάρχει ολοκληρωμένη αιτιολόγηση για την ακολουθούμενη εφαρμογή – λύση και πλήρης τεκμηρίωση των πλεονεκτημάτων που αυτή παρουσιάζει, ώστε να αξιολογηθεί κατάλληλα από την αρμόδια επιτροπή διαγωνισμού.

¹⁵² Στο άρθρο αυτό η Α.Α. μπορεί να χρησιμοποιήσει μεταβατικά τις οδηγίες που δίνονται στην ΥΑ Π1/2489/6.09.1995 (Β' 764), η οποία δεν έχει καταργηθεί.

¹⁵³ Άρθρο 215 του ν. 4412/2016

Ο χρόνος της εγγύησης των υπό προμήθεια υλικών, καθορίζεται στις προσφορές των διαγωνιζομένων. Ο χρόνος αυτός δεν μπορεί να είναι μικρότερος από **δύο (2) έτη** και θα αρχίζει από την παραλαβή του υλικού, πλήρους και έτοιμου για λειτουργία.

Κατά την περίοδο της εγγυημένης λειτουργίας, ο ανάδοχος ευθύνεται για την καλή λειτουργία του αντικειμένου της προμήθειας. Επίσης, οφείλει κατά το χρόνο της εγγυημένης λειτουργίας να προβαίνει στην προβλεπόμενη συντήρηση και να αποκαταστήσει οποιαδήποτε βλάβη με τρόπο και σε χρόνο που περιγράφεται στις τεχνικές προδιαγραφές και στα λοιπά τεύχη της σύμβασης.

Για την παρακολούθηση της εκπλήρωσης των συμβατικών υποχρεώσεων του αναδόχου η επιτροπή παρακολούθησης και παραλαβής ή η ειδική επιτροπή που ορίζεται για τον σκοπό αυτόν από την αναθέτουσα αρχή¹⁵⁴ προβαίνει στον απαιτούμενο έλεγχο της συμμόρφωσης του αναδόχου στα προβλεπόμενα στην σύμβαση για την εγγυημένη λειτουργία καθ' όλον τον χρόνο ισχύος της τηρώντας σχετικά πρακτικά. Σε περίπτωση μη συμμόρφωσης του αναδόχου προς τις συμβατικές του υποχρεώσεις, επιτροπή εισηγείται στο αποφαινόμενο όργανο της σύμβασης την έκπτωση του αναδόχου.

Μέσα σε ένα (1) μήνα από την λήξη του προβλεπόμενου χρόνου της εγγυημένης λειτουργίας η ως άνω επιτροπή συντάσσει σχετικό πρωτόκολλο παραλαβής της εγγυημένης λειτουργίας, στο οποίο αποφαινεται για την συμμόρφωση του αναδόχου στις απαιτήσεις της σύμβασης. Το πρωτόκολλο εγκρίνεται από το αρμόδιο αποφαινόμενο όργανο.

6.7 Αναπροσαρμογή τιμής¹⁵⁵

Δεν προβλέπεται στην παρούσα διαδικασία.

¹⁵⁴ Πρβλ άρθρο 215 ν. 4412/2016

¹⁵⁵ Άρθρο 53 παρ. 9 του ν. 4412/2016

ΠΑΡΑΡΤΗΜΑΤΑ

ΠΑΡΑΡΤΗΜΑ Ι – Αναλυτική Περιγραφή Φυσικού και Οικονομικού Αντικειμένου της Σύμβασης



ΕΛΛΗΝΙΚΗ ΔΗΜΟΚΡΑΤΙΑ
ΠΕΡΙΦΕΡΕΙΑ ΑΤΤΙΚΗΣ
ΔΗΜΟΣ ΩΡΩΠΟΥ
Ν.Π.Δ.Δ. ΔΗΜΟΤΙΚΟ ΛΙΜΕΝΙΚΟ
ΤΑΜΕΙΟ ΣΚΑΛΑΣ ΩΡΩΠΟΥ

ΑΝΤΙΚΕΙΜΕΝΟ
ΠΡΟΜΗΘΕΙΑΣ: «Προμήθεια και εγκατάσταση λιμενικού εξοπλισμού των λιμενικών υποδομών του Δημοτικού Λιμενικού Ταμείου Σκάλας Ωρωπού, στους Αγίους Αποστόλους, στην Σκάλα Ωρωπού και στο Χαλκούτσι»

ΕΚΤΙΜΩΜΕΝΗ ΑΞΙΑ
(πλέον Φ.Π.Α.): 253.193,89 €
ΧΡΗΜΑΤΟΔΟΤΗΣΗ: Πρόγραμμα Δημοσίων Επενδύσεων
Εθνικό Σκέλος | **2014ΣΕ57000001**

ΤΕΧΝΙΚΗ ΕΚΘΕΣΗ

ΜΕΡΟΣ Α - ΠΕΡΙΓΡΑΦΗ ΦΥΣΙΚΟΥ ΑΝΤΙΚΕΙΜΕΝΟΥ ΤΗΣ ΣΥΜΒΑΣΗΣ

1. ΓΕΝΙΚΑ ΣΤΟΙΧΕΙΑ

Η προμήθεια με τίτλο «Προμήθεια και εγκατάσταση λιμενικού εξοπλισμού των λιμενικών υποδομών του Δημοτικού Λιμενικού Ταμείου Σκάλας Ωρωπού, στους Αγίους Αποστόλους, στην Σκάλα Ωρωπού και στο Χαλκούτσι» ανήκει στην εγκεκριμένη πράξη «Αναβάθμιση των λιμενικών εγκαταστάσεων στο Αλιευτικό Καταφύγιο Αγίων Αποστόλων Καλάμου, στο λιμένα Χαλκουτσίου και στο λιμένα Σκάλας Ωρωπού» το οποίο σύμφωνα με τον ν. 3852/2010 (ΦΕΚ 87/Α/07-06-2010) «Νέα Αρχιτεκτονική της Αυτοδιοίκησης και της Αποκεντρωμένης Διοίκησης – Πρόγραμμα Καλλικράτης», υπάγεται διοικητικά στην Περιφέρεια Αττικής, στα όρια της Περιφερειακής Ενότητας (Π.Ε.) Ανατολικής Αττικής, στο Δήμο Ωρωπού.

Πιο συγκεκριμένα, η παρούσα τεχνική έκθεση αφορά την προμήθεια και εγκατάσταση λιμενικού εξοπλισμού των λιμενικών υποδομών του Δημοτικού Λιμενικού Ταμείου Σκάλας Ωρωπού (εφ' εξής Δ.Λ.Τ.Σ.Ω.) στους Αγίους Αποστόλους, στην Σκάλα Ωρωπού και στο Χαλκούτσι. Ο εξοπλισμός θα αντικαταστήσει τα παλαιά φθαρμένα υλικά προστασίας και λιμενικής εξυπηρέτησης και θα αναβαθμίσει τις υπάρχουσες εγκαταστάσεις. Ο εν λόγω εξοπλισμός αφορά και τις τρεις (3) λιμενικές εγκαταστάσεις.

Με την συγκεκριμένη προμήθεια επιτυγχάνεται η ενίσχυση και η ποιοτική αναβάθμιση των προϊόντων των λιμενικών εγκαταστάσεων, αποκαθίσταται το επίπεδο ασφάλειας και βελτιώνεται ο δείκτης αποτελεσματικότητας των λιμένων.

Τα απαραίτητα στοιχεία που πρέπει να ικανοποιεί ο εν λόγω εξοπλισμός, καθώς και ο τρόπος τοποθέτησής του αναφέρονται λεπτομερώς στην ενότητα Τεχνική Περίληψη – Προδιαγραφές.

2. ΣΚΟΠΙΜΟΤΗΤΑ ΤΗΣ ΣΥΜΒΑΣΗΣ

Οι υφιστάμενες λιμενικές υποδομές του Δημοτικού Λιμενικού Ταμείου Σκάλας Ωρωπού κρίνονται μη επαρκείς ποιοτικά τουλάχιστον σε ό,τι αφορά την επάρκεια του λιμενικού εξοπλισμού καθόσον παρατηρούνται:

- Εκτεταμένη φθορά σε υφιστάμενους στύλους φωτιστικών σωμάτων στη ΧΖΛ και στις λιμενικές υποδομές της Σκάλας Ωρωπού και Χαλκουτσίου,
- Έλλειψη σε πύλαρ ηλεκτροδότησης – υδροδότησης των σκαφών στη λιμενική υποδομή του Χαλκουτσίου, ενώ τα πύλαρ που είναι τοποθετημένα στη λιμενική εγκατάσταση των Αγίων Αποστόλων χρήζουν αναβάθμισης με σύστημα προπληρωμής,
- Φθορές στις υπάρχουσες πυροσβεστικές φωλιές στον κεντρικό λιμένα της Σκάλας Ωρωπού και
- Έλλειψη συστημάτων παρακολούθησης CCTV στον κεντρικό λιμένα της Σκάλας Ωρωπού και στο Χαλκούτσι.

Κατά συνέπεια προτείνεται μια σειρά παρεμβάσεων αντικατάστασης και εκσυγχρονισμού του λιμενικού εξοπλισμού των τριών λιμένων, οι οποίες στοχεύουν στην ασφάλεια σκαφών και πληρωμάτων, αλλά και των επισκεπτών της ΧΖΛ.

Για τη λιμενική υποδομή στους Αγίους Αποστόλους απαιτείται η προμήθεια συστημάτων προπληρωμής για τα πύλαρ που είναι εγκατεστημένα εκεί. Στις λιμενικές υποδομές της Σκάλας Ωρωπού απαιτείται η προμήθεια και εγκατάσταση ιστών και φωτιστικών σωμάτων, πυροσβεστικές φωλιές και σύστημα CCTV. Ενώ, για τη λιμενική υποδομή στο Χαλκούτσι απαιτείται η προμήθεια και εγκατάσταση ιστών και φωτιστικών σωμάτων πύλαρ προβλήτα και σύστημα CCTV.

Οι προτεινόμενες βελτιώσεις δεν αφορούν στην ανάπτυξη νέων λιμενικών δυνατοτήτων, αλλά εξασφαλίζουν την ανταποδοτικότητα σε τρεις κατευθύνσεις, την περιβαλλοντική ώστε να διασφαλίζεται η αειφορία του ευαίσθητου περιβάλλοντος στις παράκτιες ζώνες, την κοινωνική ώστε η τοπική κοινωνία να αποκτήσει πρόσβαση στα λιμενικά προϊόντα τα οποία θα την υπηρετούν με ασφάλεια και τέλος την οικονομική ώστε να αποκτάται η ζητούμενη βιωσιμότητα των λιμενικών υποδομών.

3. ΑΝΤΙΚΕΙΜΕΝΟ ΤΗΣ ΣΥΜΒΑΣΗΣ

Το αντικείμενο της σύμβασης αφορά την προμήθεια και εγκατάσταση λιμενικού εξοπλισμού των τριών (3) λιμενικών υποδομών του Δημοτικού Λιμενικού Ταμείου Σκάλας Ωρωπού. Πιο συγκεκριμένα, απαιτείται η προμήθεια και η εγκατάσταση του παρακάτω προς προμήθεια εξοπλισμού ανά λιμενική υποδομή:

A/A	Περιγραφή:	Λιμενική Υποδομή	Ποσότητα
1.	Προμήθεια και Εγκατάσταση Στυλών & Φωτιστικών Σωμάτων	Σκάλα Ωρωπού (Δυτικά Κρηπιδώματα)	16 (τεμάχια)
		Χαλκουτσίου	18 (τεμάχια)
2A.	Προμήθεια και Εγκατάσταση Πύλαρ Προβλήτα	Χαλκουτσίου	10 (τεμάχια)
2B.	Αναβάθμιση Πύλαρ προβλήτα	Αγίων Αποστόλων	9 (τεμάχια)
3.	Προμήθεια και Εγκατάσταση Πυροσβεστικών Φωλιών	Σκάλα Ωρωπού (Κεντρικός Λιμένας)	13 (τεμάχια)
4.	Προμήθεια και Εγκατάσταση Συστήματος CCTV	Σκάλα Ωρωπού (Κεντρικός Λιμένας)	1 (σετ)
		Χαλκούτσι	1 (σετ)

4. ΤΕΧΝΙΚΗ ΠΕΡΙΛΗΨΗ - ΠΡΟΔΙΑΓΡΑΦΕΣ

4.1. Στύλοι φωτιστικών με Φωτιστικά Σώματα, Ηλεκτρολογικά

Η αντικατάσταση των στύλων και των αντίστοιχων φωτιστικών σωμάτων, αφορά τις λιμενικές υποδομές Σκάλας Ωρωπού και Χαλκούτσι του Δημοτικού Λιμενικού Ταμείου Σκάλας Ωρωπού. Πιο συγκεκριμένα, η προμήθεια και εγκατάσταση των ιστών και των φωτιστικών σωμάτων, θα συμπεριλαμβάνει τα φρεάτια, την αντικατάσταση των γραμμών μεταφοράς όπου απαιτείται, καθώς και τις συνοδές εργασίες.

4.1.1. Ηλεκτρολογικά για τη λιμενική υποδομή στο Χαλκούτσι

Στο Χαλκούτσι θα εγκατασταθεί νέος πίνακας φωτισμού εντός του υπάρχοντος στύλου λόγω φθοράς του παλιού πίνακα και για να τοποθετηθεί αναχωρήσεις για τα πύλλαρ του προβλήτα. Προηγουμένως θα έχουν αφαιρεθεί και μονωθεί τα καλώδια που εισέρχονται και εξέρχονται στον υφιστάμενο πίνακα και θα διατηρηθεί η υπάρχουσα γείωση. Θα εκσκαφτεί χάνδακας καταλλήλων διαστάσεων για την τοποθέτηση σωλήνα διπλού δομημένου τοιχώματος για την τοποθέτηση εντός αυτού καλωδίου από τον πίνακα μέχρι κάθε πύλλαρ του προβλήτα και μετά την τοποθέτηση των υλικών που αναφέρονται στη συνέχεια θα επιχωθεί και πάλι. Ο σωλήνας θα είναι Φ50- 750 Nt, μήκους περί τα 400 m το δε καλώδιο θα είναι εύκαμπτο NYG 3*50+25 mm² μήκους περί τα 420 m. Παράλληλα θα τοποθετηθούν φρεάτια 40*40 με κάλυμμα C250 τόσο στην έξοδο από τον νέο πίνακα όσο και σε κάθε αλλαγή κατεύθυνσης. Ο σωλήνας θα διακόπτεται σε κάθε νέο πύλλαρ όπου με κατάλληλη επεξεργασία του υπάρχοντος δοκού από σκυρόδεμα το καλώδιο θα εισέρχεται στο πύλλαρ, θα συνδέεται στις κλέμμες αυτού και στη συνέχεια θα εξέρχεται για να οδεύσει μέχρι το επόμενο πύλλαρ. Την ίδια διαδρομή και διακλαδώσεις θα ακολουθεί και γυμνός χαλκός 25 mm².

Τα υφιστάμενα εναέρια καλώδια προς τον προβλήτα αλλά και το συρματόσχοινο ανάρτησης αυτών καθώς και κάθε άλλος εξοπλισμός που βρίσκεται επί των υφισταμένων ιστών θα αποξηλωθεί. Επίσης όσες βάσεις είναι ακατάλληλες θα καθαιρεθούν κατόπιν υποδείξεως του Δημοτικού Λιμενικού Ταμείου Σκάλας Ωρωπού και στην θέση τους θα κατασκευαστούν νέες. Τόσο οι νέες βάσεις όσο και οι παραμένουσες θα βάφουν με τσιμεντόχρωμα αφού αφαιρεθούν τα σαθρά μέρη της παλιάς βαφής.

Στο Χαλκούτσι θα τοποθετηθεί συρματόσχοινο διαμέτρου 5 mm που θα στηριχτεί στον σωλήνα του στύλου ΔΕΗ και στην συνέχεια από ιστό σε ιστό μέσω γάντζων και πείρων που θα περαστούν σε οπή διανοιγόμενη στο σώμα των ιστών. Επί του συρματόσχοινου αυτού θα στερεωθεί η καλωδίωση για την τροφοδότηση των καμερών, καθώς και καλώδιο NYG 5*2,5 mm² που θα ξεκινά από ασφάλεια 3*16Α από τον πίνακα, θα εισέρχεται σε κάθε ιστό μέσω οπής στο ανώτερο τμήμα του ιστού θα φτάνει μέχρι το ακροκιβώτιο του ιστού και στην συνέχεια θα εξέρχεται για να οδεύσει μέχρι τον επόμενο ιστό. Η στήριξη του καλωδίου στο συρματόσχοινο θα γίνεται με Tie-wraps. Το μήκος του συρματόσχοινου είναι 400 m και του καλωδίου 5*2,5 mm² είναι 460 m, οι δε γάντζοι και οι πείροι ανέρχονται σε 10 τεμάχια.

Τα αποξηλούμενα υλικά συγκεντρώνονται από τον ανάδοχο και παραδίδονται σε χώρο που θα υποδείξει το Δημοτικό Λιμενικό Ταμείο Σκάλας Ωρωπού.

4.1.2. Ηλεκτρολογικά για τις λιμενικές υποδομές στη Σκάλα Ωρωπού

Στη Σκάλα Ωρωπού θα τοποθετηθεί επί της στέψης του κυματοθραύστη σιδηροσωλήνας προστασίας καλωδίου 1 ½". Θα στερεώνεται ανά 2 m από διμερή στηρίγματα. Εντός αυτού θα οδεύουν δύο καλώδια NYG 5*2,5 mm², το ένα για την τροφοδότηση των νέων φωτιστικών και το άλλο για την τροφοδότηση των καμερών. Η αναχώρηση των καλωδίων θα γίνεται από δυο ασφάλειες 3*16Α που θα τοποθετηθούν εντός του υπάρχοντος πίνακα με κατάλληλη ανακατανομή του υφιστάμενου ηλεκτρολογικού υλικού. Στα σημεία όπου υπάρχουν ιστοί ο σιδηροσωλήνας θα διακόπτεται, το καλώδιο NYG 3*2,5 mm² θα εισέρχεται και θα εξέρχεται του ιστού μέσω εύκαμπτου πλαστικού σωλήνα και κατάλληλης οπής επί του σώματος του ιστού και θα εισέρχεται- εξέρχεται αυτού συνδεδεμένο στις κλέμμες του ακροκιβωτίου του ιστού για να συνεχίσει προς τον επόμενο. Ομοίως θα εξέρχεται και το καλώδιο τροφοδοσίας των καμερών με εύκαμπτο σωλήνα και στη συνέχεια θα ανεβαίνει – κατεβαίνει μέχρι την κάμερα όπου θα εισέρχεται- εξέρχεται συνδεδεμένο σε πλαστικό κουτί με κλέμμες οδεύοντας κατά την άνοδο- κάθοδο σε δύο ευθείς πλαστικούς σωλήνες Φ20 που θα στερεώνονται επί του σώματος του ιστού με μεταλλικό τσέρκι.

4.1.3. Φωτιστικά Σώματα

Τα φωτιστικά και λαμπτήρες τύπου LED σεβόμενα το περιβάλλον, παρέχουν καθαρής και προηγμένης τεχνολογίας φωτισμό. Χρησιμοποιούν λιγότερη ενέργεια από τις συμβατικές λύσεις φωτισμού, επιτυγχάνοντας έτσι τη δραστική μείωση των εκπομπών διοξειδίου του άνθρακα. Αποτελούν την καλύτερη λύση φωτισμού, στα πλαίσια ανάπτυξης μορφών πράσινης ενέργειας. Ειδικότερα τα πλεονεκτήματα των φωτιστικών και λαμπτήρων τύπου LED είναι τα παρακάτω:

- *Διάρκεια ζωής* – οι δίοδοι φωτοεκπομπής LED έχουν δέκα φορές μεγαλύτερο χρόνο ζωής από τους λαμπτήρες οικονομίας και εξαιρετικά πολύ μεγαλύτερο χρόνο από τους λαμπτήρες πυρακτώσεως.
- *Ανθεκτικότητα* - Επειδή τα φωτιστικά και οι λαμπτήρες LED δεν έχουν γυάλινο περίβλημα και αποτελούνται κυρίως από αλουμίνιο και πολυκαρβονικό υλικό είναι ανθεκτικά και δεν σπάνε, όπως οι κλασικοί λαμπτήρες.
- *Θερμοκρασία* - οι δίοδοι φωτοεκπομπής LED δεν εκπέμπουν θερμότητα κατά τη διάρκεια λειτουργίας τους αποτρέποντας το φωτιστικό ή το λαμπτήρα από το να θερμανθεί και να συμβάλλει στην αύξηση θερμοκρασίας του χώρου στον οποίο βρίσκεται εγκατεστημένο.
- *Δεν περιέχουν υδράργυρο* (του οποίου έχει απαγορευτεί η χρήση του) - Δεν χρησιμοποιείται υδράργυρος για την κατασκευή των φωτιστικών και λαμπτήρων LED.
- *Αποδοτικότητα* - τα φωτιστικά και οι λαμπτήρες LED καταναλώνουν λιγότερο ρεύμα και συμβάλλουν στην οικονομία με την εξαιρετικά υψηλή διάρκεια ζωής τους.
- *Έξυπνα φωτιστικά* - τα φωτιστικά και λαμπτήρες τύπου LED είναι από την κατασκευή τους έξυπνα, διότι υπάρχει δυνατότητα ελέγχου και διαχείρισης αυτών εφόσον συνδεθούν με κεντρικό σύστημα διαχείρισης φωτισμού.
- *Μείωση ατυχημάτων* κατά τη διάρκεια της νύχτας στη ΧΖΛ αλλά και στη συνορεύουσα αστική ζώνη, λόγω της καλύτερης απόδοσης φωτισμού.
- *Μείωση της εγκληματικότητας* (κλοπές) και του αισθήματος φόβου των δημοτών λόγω της αισθητικής και ποιοτικής αναβάθμισης του φωτιστικού αποτελέσματος και του χρώματος φωτός (φως ημέρας) που εκπέμπουν οι δίοδοι φωτοεκπομπής LED.

ΣΩΜΑ ΦΩΤΙΣΤΙΚΟΥ

Το φωτιστικό θα είναι κυκλικής διατομής, χωρίς περιμετρικό κάλυμμα και με δύο βραχίονες να στηρίζουν το πάνω μέρος του φωτιστικού. Το σώμα του φωτιστικού θα είναι κατασκευασμένο από αλουμίνιο ή κράμα αλουμινίου, ηλεκτροστατικά βαμμένο με πούδρα χαμηλής περιεκτικότητας σε χαλκό, με βαφή σύμφωνα με την οδηγία 2011/65/EU (RoHS - για τον περιορισμό της χρήσης ορισμένων επικίνδυνων ουσιών σε ηλεκτρικό και ηλεκτρονικό εξοπλισμό).

Ο βαθμός στεγανότητας έναντι εισχώρησης νερού και σκόνης θα είναι τουλάχιστον IP66.

Ο δείκτης μηχανικής αντοχής σε κρούσεις (βανδαλιστική αντοχή) θα είναι τουλάχιστον IK08.

Το φωτιστικό θα πρέπει να διασφαλίζει τη θερμική διασπορά, με τρόπο ώστε να αποτρέπεται η υπέρβαση της θερμοκρασίας στα κρίσιμα εξαρτήματα και υλικά. Η ονομαστική θερμοκρασία λειτουργίας εξωτερικού περιβάλλοντος θα είναι από -40°C έως +50°C.

Το φωτιστικό θα έχει διαστάσεις περίπου (ØxΥ) 470x520 mm ενώ το βάρος του δεν θα ξεπερνάει τα 7,5kg. Η επιφάνεια που εκτίθεται σε πλευρικό άνεμο θα είναι έως 0,05 m² ενώ η επιφάνεια που εκτίθεται στον άνεμο σε κάτοψη θα πρέπει να είναι έως 0,17 m².

Το φωτιστικό θα διαθέτει ελαστικές φλάντζες στεγανοποίησης, για προστασία έναντι εισχώρησης νερού και σκόνης, κατασκευασμένες από υλικά που διατηρούν τα χαρακτηριστικά τους στο χρόνο και αντέχουν θερμική ή μηχανική καταπόνηση. Ελαστικές φλάντζες στεγανοποίησης που παρουσιάζουν σημεία ασυνέχειας και μπορούν να θέσουν σε κίνδυνο τη στεγανότητα του φωτιστικού με την πάροδο του χρόνου δεν επιτρέπονται.

Η πρόσβαση στο εσωτερικό του φωτιστικού θα γίνεται με χρήση κοινών εργαλείων.

Το φωτιστικό πρέπει να σχεδιάζεται και να παράγεται σύμφωνα με τα πρότυπα EN 60598-1 και EN 60598-2-3.

Φινίρισμα

Το σώμα του φωτιστικού πρέπει να προετοιμαστεί κατάλληλα, ώστε να διασφαλίζεται καλή προσκόλληση της βαφής και πρέπει να βάζεται χρησιμοποιώντας συστήματα βαφής κατάλληλα να εγγυηθούν την ανθεκτικότητα της τελικής επιφάνειας στη διάβρωση. Πρέπει να παρέχεται έκθεση δοκιμής διάβρωσης κατά ISO 9227 (Δοκιμή διάβρωσης με ψεκασμό αλατιού για τουλάχιστον 1400 ώρες).

Σύστημα Στήριξης / Τοποθέτηση

Ο μηχανισμός στήριξης πρέπει να επιτρέπει την σύνδεση του φωτιστικού σε κορυφή ιστού, για διαμέτρους ίσες με 60mm. Η εγκατάσταση των σφικτήρων πρέπει να είναι δυνατή με κοινά εργαλεία. Όλες οι βίδες και οι σφικτήρες που χρησιμοποιούνται πρέπει να είναι από ανοξείδωτο ατσάλι.

Το φωτιστικό πρέπει να είναι εφοδιασμένο με οδηγίες στήριξης και συντήρησης, στις οποίες πρέπει να επισημαίνονται οι λειτουργίες και οι διαδικασίες για τις μεθόδους χειρισμού και λειτουργίας και τα εργαλεία που θα χρειαστούν.

ΟΠΤΙΚΗ ΜΟΝΑΔΑ

Η οπτική μονάδα θα αποτελείται από στοιχεία LED και θα περιλαμβάνει σύστημα ανακλαστήρων κατασκευασμένων από αλουμίνιο υψηλής καθαρότητας με περιεκτικότητα σε χαλκό όχι μεγαλύτερη από 1%. Τα LED **δεν** θα φέρουν δικό τους πλαστικό φακό, για την αποφυγή του κιτρινίσματος και των συνεπειών του.

Για την οπτική μονάδα θα υπάρχει η δυνατότητα επιλογής ανάμεσα σε τουλάχιστον τέσσερις (4) τύπους ανακλαστήρων, εργοστασιακής κατασκευής, με σκοπό την πλήρη κάλυψη των φωτοτεχνικών απαιτήσεων εξασφαλίζοντας το βέλτιστο και επιθυμητό οπτικό αποτέλεσμα.

Το εξωτερικό υλικό προστασίας της οπτικής μονάδας θα πρέπει να είναι κατασκευασμένο από θερμικά σκληρυμένο γυαλί ασφαλείας πάχους 4mm κατ' ελάχιστο. Δεν επιτρέπεται η χρήση πλαστικών υλικών για ακάλυπτους φακούς.

Το φωτιστικό σώμα θα είναι εφοδιασμένο με φίλτρο ανταλλαγής του εσωτερικού αέρα ώστε να εξασφαλίζεται η στεγανότητα του και η αποφυγή δημιουργίας υδρατμών στο εσωτερικό της οπτικής μονάδας.

Η οπτική μονάδα είναι αποσπώμενη και μπορεί να αντικατασταθεί εύκολα στο σημείο της εγκατάστασης με τη χρήση συνηθισμένων εργαλείων.

Το φωτιστικό θα είναι FULL CUT-OFF κατά IESNA με μηδενική εκπομπή φωτός πάνω από τις 90° ή ULOR=0% (U0) κατά IES TM-15-11 σε οριζόντια τοποθέτηση του φωτιστικού.

Το φωτιστικό σώμα θα πρέπει να είναι ταξινομημένο σύμφωνα με το πρότυπο φωτοβιολογικής ασφάλειας EN 62471 : Exempt Group (μηδενικό φωτοβιολογικό ρίσκο).

Φωτεινή πηγή

Ονομαστική φωτεινή ροή: ≥ 4800 lm

Η φωτεινή πηγή LED θα είναι υψηλής απόδοσης (≥ 174 lm/W). Τα LED θα είναι διατεταγμένα σε τυπωμένα κυκλώματα έχοντας ένα στρώμα στήριξης από αλουμίνιο για καλύτερη θερμική διάχυση.

Η θερμοκρασία χρώματος θα είναι 3000K \pm 10%.

Ο δείκτης βαθμού απόδοσης χρωμάτων θα είναι $Ra \geq 70$.

Η απόδοση του φωτιστικού θα είναι τουλάχιστον 118 lm/W.

Διάρκεια Ζωής

Η διάρκεια ζωής θα είναι τουλάχιστον 100.000 ώρες L90B10 σε $T_a=25^{\circ}\text{C}$ (η απομείωση της φωτεινότητας στις 100.000 ώρες θα είναι το 90% από την αρχικά δηλωμένη με ένα κλάσμα αποτυχίας των 10%).

ΗΛΕΚΤΡΙΚΗ ΜΟΝΑΔΑ

Η ηλεκτρική μονάδα (τροφοδοτικό) θα είναι πλήρως αποσπώμενη για λόγους εύκολης συντήρησης.

Το τροφοδοτικό θα επιτρέπει τη ρύθμιση της φωτεινής ροής (Dimming) μέσω πρωτοκόλλων DALI ή 1-10V. Επίσης θα παρέχει τη δυνατότητα αυτόνομης λειτουργίας με εργοστασιακή προεπιλογή σεναρίων λειτουργίας σε τουλάχιστον 4 στάθμες φωτισμού.

Το φωτιστικό θα φέρει ξεχωριστό σύστημα προστασίας από υπερτάσεις μέχρι 10kV, για την πλήρη διασφάλιση του από ηλεκτρικές ανωμαλίες.

Για την ηλεκτρική σύνδεση με τα δίκτυο θα φέρει στυπιοθλίπτη IP68 για καλώδια εξωτερικής διαμέτρου έως 12 mm, ενώ θα να παρέχεται προ-καλωδιωμένο (όσον αφορά την εσωτερική συνδεσμολογία) και έτοιμο για χρήση με σκοπό την ευκολία στην εγκατάσταση.

Ηλεκτρικά Χαρακτηριστικά

Ονομαστική ισχύς: $\leq 40,5\text{ W}$

Ονομαστική τάση λειτουργίας: 220-240V

Ονομαστική συχνότητα λειτουργίας: 50-60 Hz

Συντελεστής ισχύος: >0.90 (σε πλήρες φορτίο)

Κλάση μόνωσης: Κλάση II

ΠΙΣΤΟΠΟΙΗΣΕΙΣ

Για κάθε προσφερόμενο φωτιστικό σώμα ο υποψήφιος υποχρεούται να υποβάλλει τα παρακάτω δικαιολογητικά:

- ❖ Πιστοποιητικό ISO 9001:2015 του κατασκευαστή των προσφερόμενων φωτιστικών σωμάτων για το σχεδιασμό και κατασκευή φωτιστικών σωμάτων
- ❖ Πιστοποιητικό ISO 9001:2015 του προμηθευτή των προσφερόμενων φωτιστικών σωμάτων για την προμήθεια φωτιστικών σωμάτων
- ❖ Πιστοποιητικό ISO 14001:2015 του κατασκευαστή για συστήματα περιβαλλοντικής διαχείρισης
- ❖ Πιστοποιητικό ISO 14001:2015 του προμηθευτή για συστήματα περιβαλλοντικής διαχείρισης
- ❖ Πιστοποιητικό ISO 45001:2018 του κατασκευαστή για το σύστημα διαχείρισης υγείας και ασφάλειας στην εργασία
- ❖ Πιστοποιητικό ISO 45001:2018 του προμηθευτή για το σύστημα διαχείρισης υγείας και ασφάλειας στην εργασία
- ❖ Πιστοποιητικό ISO 50001:2018 του κατασκευαστή για το σύστημα διαχείρισης ενέργειας.
- ❖ Πιστοποιητικό ISO 50001:2018 του προμηθευτή για το σύστημα διαχείρισης ενέργειας.
- ❖ Δήλωση συμμόρφωσης του κατασκευαστή κατά CE και για τα παρακάτω πρότυπα:
 - EN 60598-1 (Γενικό Πρότυπο Φωτιστικών)
 - EN 60598-2-3 (Ειδικό Πρότυπο για Φωτιστικά Δρόμων)
 - EN55015 / EN 61547 (Πρότυπο ραδιοταραχών / Ηλεκτρομαγνητικής Συμβατότητας)
 - EN 61000-3-2 / EN 61000-3-3 (Όρια Εκπομπών Αρμονικών Διακυμάνσεων)
 - EN 62471 (Πρότυπο για τη Φωτοβιολογική Καταλληλότητα)

Επιπρόσθετα το φωτιστικό θα συμμορφώνεται με όλες τις απαραίτητες νόρμες και κανονισμούς της Ευρωπαϊκής Ένωσης και πιο συγκεκριμένα:

- Οδηγία 2014/35/EU (Low Voltage Directive, LVD) ή νεότερη
- Οδηγία 2014/30/EU (Electromagnetic Compatibility Directive) ή νεότερη
- Οδηγία 2011/65/EU (Restriction of Certain Hazardous Substances, ROHS) ή νεότερη
- Οδηγία 2009/125/EC (Eco design, ERP) ή νεότερη
- ❖ Πιστοποιητικό ENEC από ανεξάρτητο εργαστήριο δοκιμών με το οποίο θα προκύπτει συμμόρφωση με τα πρότυπα της οδηγίας LVD, EN60598-1 (luminaires-general requirements & tests) και EN60598-2-3 (luminaires-street lighting), το οποίο θα αφορά το σύνολο της γραμμής παραγωγής του φωτιστικού και όχι μόνο ένα δείγμα και θα περιλαμβάνει επιθεώρηση της παραγωγής του κατασκευαστή.
- ❖ Έκθεση δοκιμής (Test Report) κατά EN60598
- ❖ Πιστοποιητικό από εργαστήριο δοκιμών με το οποίο θα προκύπτει συμμόρφωση με τα πρότυπα της οδηγίας EMC, EN 61000-3-2 (Όρια εκπομπών αρμονικού ρεύματος), EN 61000-3-3 (Περιορισμός Διακυμάνσεων και τρεμοσβήματος), EN55015 (Όρια ραδιοταραχών ηλεκτρικών συσκευών φωτισμού-Ηλεκτρομαγνητικής συμβατότητας), EN 61547 (Απαιτήσεις ατρωσίας ηλεκτρομαγνητικής συμβατότητας)
- ❖ Έκθεση δοκιμής, από διαπιστευμένο κατά ISO 17025:2017 φωτομετρικό εργαστήριο, κατά LM79-08 (Μετρήσεις ηλεκτρικών και φωτομετρικών μεγεθών) για την επιβεβαίωση όλων των φωτομετρικών και λοιπών μεγεθών όπως : η συνολική ισχύς κατανάλωσης του φωτιστικού σώματος, η απόδοση (lm/W), η φωτεινή ροή (lm), η θερμοκρασία χρώματος (K), ο δείκτης χρωματικής απόδοσης, η φωτομετρική καμπύλη (πολικό διάγραμμα) του φωτιστικού.
- ❖ Επίσημο έγγραφο (test report) του κατασκευαστή των LED, σύμφωνα με τα πρότυπα LM80-08&TM-21-08 ή μεταγενέστερα
- ❖ Πιστοποιητικό με το οποίο θα προκύπτει συμμόρφωση με το πρότυπο EN62471 (photobiological compatibility).
- ❖ Πιστοποιητικό δοκιμής αντοχής σε διάβρωση σε ομίχλη αλατονέφωσης κατά το πρότυπο EN ISO 9227.
- ❖ Για το/τα εργαστήριο/α διενέργειας των μετρήσεων, και των εκθέσεων ελέγχου συμμόρφωσης με τα πρότυπα θα πρέπει: -Εάν πρόκειται για ανεξάρτητο εργαστήριο δοκιμών, να προσκομιστεί διαπίστευση κατά ISO/IEC 17025:2005 από φορέα διαπίστευσης για τις ζητούμενες μετρήσεις, δοκιμές και διακριβώσεις. -Εάν ο κατασκευαστής των προσφερόμενων φωτιστικών σωμάτων διαθέτει ιδιόκτητο εργαστήριο δοκιμών, να προσκομιστεί εξουσιοδότηση-αναγνώριση από τρίτο διεθνή φορέα ελέγχων και πιστοποιήσεων για την ικανότητα του/των εργαστηρίου/ων να διενεργούν τις ζητούμενες μετρήσεις, δοκιμές και διακριβώσεις.
- ❖ Επίσημο φυλλάδιο τεχνικών προδιαγραφών του κατασκευαστή του φωτιστικού σώματος, το οποίο δεν θα είναι ιδιοκατασκευή.
- ❖ Εγχειρίδιο εγκατάστασης φωτιστικού.
- ❖ Πλήρη φωτοτεχνικά στοιχεία σε ηλεκτρονική μορφή .ldt ή .ies κατάλληλα για άμεση εισαγωγή σε ανοικτά προγράμματα υπολογισμών (DIALUX, RELUX κ.α.). Θα πρέπει να συνοδεύονται από την αντίστοιχη βεβαίωση του φωτομετρικού εργαστηρίου όπου έλαβε χώρα η μέτρηση των φωτιστικών.
- ❖ Το κάθε φωτιστικό θα φέρει την ημερομηνία παράδοσης ή κωδικό παραγωγής για να είναι δυνατή η αναγνώριση του σε περίπτωση που κάποιο τμήμα ή υλικό αστοχήσει και είναι εντός του χρόνου εγγυήσεως.
- ❖ Εργοστασιακή εγγύηση καλής λειτουργίας 5 ετών.

Υπεύθυνη δήλωση του προμηθευτή του φωτιστικού για την αποδοχή της εκτέλεσης της προμήθειας, έναντι του υποψήφιου αναδόχου.

4.1.4. Ιστοί Φωτιστικών Σωμάτων

Οι υπάρχοντες ιστοί και τα φωτιστικά θα αποξηλωθούν και θα παραδοθούν στο Δημοτικό Λιμενικό Ταμείο Σκάλας Ωρωπού όπως και τα λοιπά αποξηλούμενα υλικά ενώ τα προϊόντα καθαιρέσεων θα φορτωθούν και θα μεταφερθούν σε κατάλληλους χώρους απόρριψης.

Το κόστος για τις εργασίες αυτές περιλαμβάνεται στις τιμές των υλικών που θα προσφερθούν.

Τεχνική Περιγραφή ΙΣΤΟΥ 4m

Ο σιδηροϊστός ύψους 4m, θα είναι σχήματος κολούρου πυραμίδας με διατομή σχήματος κύκλου και θα είναι κατασκευασμένος από έλασμα St37-2 πάχους 3mm. Η εξωτερική διάμετρος του κύκλου στη βάση του ιστού να είναι 100mm, ενώ στην κορυφή του ιστού 60mm. Ο κορμός του σιδηροϊστού να εδράζεται σε χαλύβδινη πλάκα διαστάσεων 300X300X10mm, καλά ηλεκτροσυγκολλημένη πάνω σε αυτόν, και να φέρει τέσσερα (4) ενισχυτικά πτερύγια στήριξης πάχους 8mm, σχήματος ορθογωνίου τριγώνου διαστάσεων των δύο καθέτων πλευρών 150mm και 75mm.

Η πλάκα έδρασης θα φέρει κεντρική οπή για τη διέλευση των καλωδίων και του αγωγού γείωσης, καθώς και τέσσερις(4) οπές διαμέτρου 20mm σε απόσταση 200mm και σε τετραγωνική διάταξη για τη στερέωση του ιστού σε ήλους κοχλίωσης (μπουλόνια) διαμέτρου Φ16, συνολικού μήκους 500mm οι οποίοι θα καταλήγουν σε σπείρωμα μήκους 100mm καλά επεξεργασμένο.

Οι τέσσερις ήλοι να είναι συνδεδεμένοι μεταξύ τους με ηλεκτροσυγκολλημένες επάνω σ'αυτούς γωνιές 20/20/3 ή λάμες 30/4 σε σχήμα τετραγώνου στη βάση των και χιαστί λίγο πριν το σπείρωμά τους προς αποφυγή μετακινήσεως των κατά την ενσωμάτωσή τους μέσα στη βάση από σκυρόδεμα.

Ο ιστός θα φέρει σε απόσταση 800mm από τη βάση του οπή διαστάσεων 70X300mm για την τοποθέτηση ακροκιβωτίου, που κλείνει με κατάλληλη θυρίδα από λαμαρίνα του ίδιου πάχους με τον υπόλοιπο ιστό και με τρόπο που να μην εξέχει του ελάσματος του ιστού. Εσωτερικά της οπής ηλεκτροσυγκολλείται λαμάκι με οπή για την σύνδεση του αγωγού γείωσης.

Μετά από σχετική προεργασία, δηλαδή απόξεση, τρόχισμα και καθαρισμό, γαλβανίζεται εν θερμώ σύμφωνα με τις κάτωθι προδιαγραφές: BS729 , DIN50976 , ASTM A-123 , ISO 1461 & GR-181(ΔΕΗ).

Εναλλακτικά (ή και επιπρόσθετα) ο ιστός μετά από σχετική προεργασία, δηλαδή απόξεση, τρόχισμα και καθαρισμό, θα αμμοβολείται, θα ασταρώνεται με εποξειδικό αστάρι και θα βάφεται με τελικό χρώμα απόχρωσης που θα υποδείξει η υπηρεσία. Η βαφή του ιστού να μπορεί να είναι είτε απλή είτε ηλεκτροστατική.

Το σύστημα των κοχλιών αγκύρωσης (αγκύριο) στο εκτεθειμένο τους τμήμα και επιπλέον σε τμήμα 100mm που βυθίζεται στο σκυρόδεμα της βάσης να είναι επίσης προστατευμένο με γαλβάνισμα.

Ο ιστός στην κορυφή του να μπορεί να δεχτεί βραχίονα μονό ή διπλό, ευθύγραμμο ή καμπύλο, οποιασδήποτε διάταξης καθώς επίσης και φωτιστικό κορυφής αφού κολληθεί στην κορυφή του ιστού η κατάλληλη συστολή (εάν απαιτείται).

Ο ιστός να είναι απόλυτα σύμφωνος με όσα αναφέρει το EN40, να είναι κατασκευασμένος από εταιρία που κατέχει πιστοποιητικό διασφάλισης ποιότητας ISO 9001:2015 και CE και διαθέτει εμπειρία σε τέτοιου είδους κατασκευές.

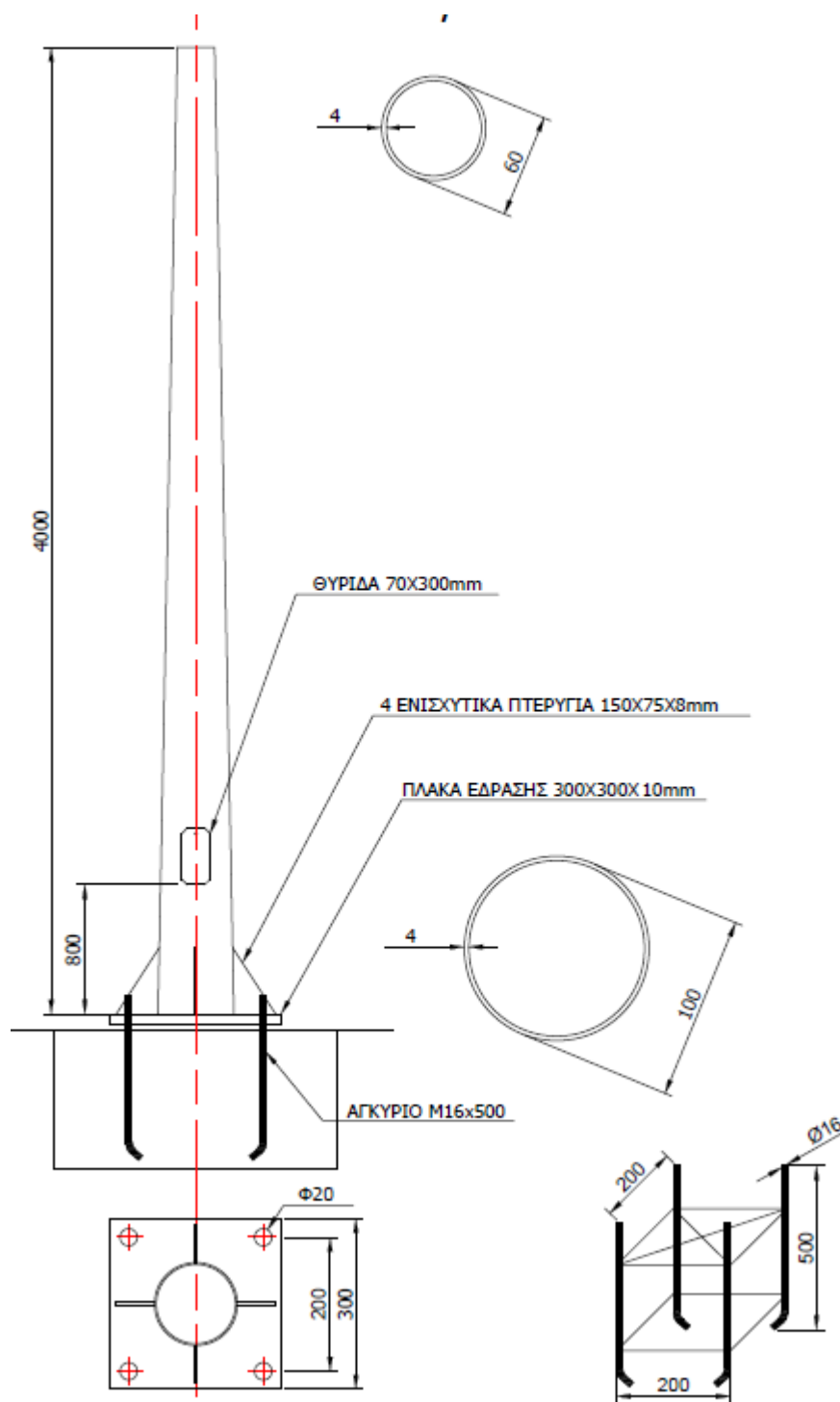

4.1.5. Περιεχόμενα τιμής

Όλες οι ανωτέρω περιγραφόμενες εργασίες και υλικά περιλαμβάνονται στην τιμή των άρθρων ιστών και φωτιστικών σωμάτων.

4.2. Πύλαρ ηλεκτρικής και υδραυλικής παροχής σκαφών

Στη λιμενική υποδομή Χαλκούτσιου και κατά μήκος του προβλήτα και επί του δοκού που σχηματίζεται προς το θαλάσσιο μέτωπο θα τοποθετηθούν 10 τεμάχια πύλαρ ηλεκτροδότησης- υδροδότησης των σκαφών.

Για την τοποθέτηση των πύλλαρ θα γίνει επέμβαση επί του δοκού ώστε να περάσουν προς τα πύλλα τα καλώδια $3*25+16 \text{ mm}^2$ και ο χαλκός γείωσης 16 mm^2 αλλά και ο σωλήνας υδροδότησης, Ο σωλήνας υδροδότησης από PE θα ξεκινά με ταυ από τον υφιστάμενο αγωγό $\frac{1}{2}''$ και μέσω βάνας διακοπής θα καταλήγει στην είσοδο υδροδότησης του πύλλαρ και στην προσφερόμενη για το πύλλα τιμή περιλαμβάνονται τόσο τα ειδικά αυτά υδραυλικά κομμάτια όσο και η διαμόρφωση του δοκού.

Στη λιμενική υποδομή Αγίων Αποστόλων θα γίνει ανάβαθμιση των υφιστάμενων πύλλαρ σε σύστημα προπληρωμής με κάρτα. Το σύστημα προπληρωμής που θα τοποθετηθεί θα μπορεί να φιλοξενηθεί από τα υφιστάμενα πύλλα χωρίς καμία παρέμβαση στο κιβώτιο ή γενικά στην κατασκευή του πύλλαρ ώστε να μην αλλοιωθεί η πιστοποίηση στεγανότητας του κιβωτίου. Το σύστημα θα είναι παρόμοιο με το σύστημα προπληρωμής των νέων κιβωτίων που θα τοποθετηθούν στη λιμενική εγκατάσταση Χαλκουτσίου ώστε οι χρήστες να μπορούν με μία κάρτα λειτουργίας των πύλλαρ να επισκεφθούν και τις δύο λιμενικές εγκαταστάσεις.

4.2.1. Αυτοματοποιημένα συστήματα παροχής ηλεκτρικού ρεύματος και νερού σε σκάφη Pillar

Πρόκειται για συσκευές διανομής ηλεκτρικής ισχύος και νερού που μπορούν να τοποθετηθούν σε λιμάνια και όπου χρειάζεται αυτοματοποίηση χωρίς την παρουσία προσωπικού. Θα παρέχουν τους χρήστες μια ορισμένη ποσότητας ηλεκτρικής ενέργειας (kwh) και όγκου νερού (m^3/h) μέσω προπληρωμένων καρτών που θα διαθέτει το Δημοτικό Λιμενικό Ταμείο Σκάλας Ωρωπού.

Περιγραφή σώματος:

- Το σώμα θα αποτελείται από δύο τμήματα ενωμένα μεταξύ τους και θα είναι κατασκευασμένο από ενισχυμένο πολυεστέρα με ίνες υαλοβάμβακα (fiberglass), δε θα καίγεται (self-extinguishing) με τμήματα κατασκευασμένα από SMC με ειδικό τρόπο, εν θερμώ, με χρόνους ψήσιματος προκαθορισμένους για την ποιότητα του τελικού προϊόντος σύμφωνα με UL94 κλάση VO, με υψηλή μηχανική αντοχή (IK10) στις υπεριώδεις ακτίνες UV, στις κρούσεις από ατυχήματα, σε ατμοσφαιρικούς – χημικούς παράγοντες σε θερμοκρασία από -40°C έως $+110^\circ\text{C}$ και υγρασία 100%. Όλα τα περικόχλια και εξαρτήματα θα είναι κατασκευασμένα από ανοξείδωτο χάλυβα.
- Η Βάση σώματος στήριξης του κιβωτίου στο έδαφος θα είναι από ανοξείδωτο χάλυβα με επίσης ανοξείδωτα κόχλια – περικόχλια – ούπατ.
- Χρώμα RAL επιλογής του ΔΛΤ Ωρωπού.
- Διαστάσεις 370×1000 (ύψος) $\times 310 \text{ mm}$.
- Θυρίδιο στην μπροστινή πλευρά για την προστασία των διαφορικών μαγνητοθερμικών διακοπών & των μετρητών ρεύματος.
- Θυρίδιο στην πίσω πλευρά για την προστασία του γενικού διακόπτη, της προστασίας του φωτισμού και των λυχνιών ένδειξης τάσεως.
- Κάθετη πλάκα διαχωρισμού των υδραυλικών από τα ηλεκτρικά συστήματα που θα εξασφαλίζει τη στεγανότητα του σώματος μέσω ειδικών στυπιοθλιπτών.
- Πρόσοψη με διάφανα φινιστρίνια για την ανάγνωση των μετρητών νερού (η ανάγνωση των μετρητών ρεύματος γίνεται από το μπροστινό θυρίδιο)
- Αυτοκόλλητες ετικέτες με τις απαραίτητες ενδείξεις.
- Φωτιστικό kit για το επαρκή φωτισμό της περιοχής, με λάμπα χαμηλής κατανάλωσης 12 W E27 που βρίσκεται κάτω από την ηλεκτρονική κεφαλή easy system του σώματος με βαθμό προστασίας IP66 προγραμματισμένο να ενεργοποιείται και να απενεργοποιείται σύμφωνα με την θερινή και την χειμερινή ώρα που ισχύει στην ζώνη της Μεσογείου εξοικονομώντας με αυτό τον τρόπο ενέργεια και κατανάλωση (χωρίς να είναι απαραίτητη ξεχωριστή γραμμή φωτισμού).

Πλευρά Α – Μπροστινή όψη

2 πρίζες ασφαλείας μηχανικά αυτοασφαλιζόμενες 2P+T16A-230V, IP 67 που θα δέχονται λουκέτο, με ενδεικτική λυχνία on-off και ειδική επεξεργασία για θαλάσσια περιβάλλοντα.

2 πρίζες ασφαλείας μηχανικά αυτοασφαλιζόμενες 2P+T32A-230V, IP 67 που θα δέχονται λουκέτο, με ενδεικτική λυχνία on-off και ειδική επεξεργασία για θαλάσσια περιβάλλοντα.

1 Ηλεκτρονικό σύστημα προπληρωμής “Easy system” με σύστημα transponder, οθόνη και δυνατότητα σύνδεσης στο δίκτυο.

Το μενού της εν λόγω ηλεκτρονικής κεφαλής θα δίνει τη δυνατότητα στον διαχειριστή μέσω του programming key που μόνο εκείνος διαθέτει να ορίσει τις τιμές πώλησης ανά λίτρο και kWh ανά παροχή, να κάνει ανάγνωση των ολικών και μερικών καταναλώσεων καθώς και των χρημάτων που έχει «εισπράξει» το κάθε πύλαρ, να επιλέξει τη μόνιμη γλώσσα των ενδείξεων – εντολών καθώς και την προσωρινή (την οποία θα μπορεί να την επιλέξει και ο κάθε πελάτης ώστε να ενεργοποιήσει ή να απενεργοποιήσει τις παροχές του στην μητρική του γλώσσα ή στα αγγλικά), (επιλογή ανάμεσα σε ελληνικά, αγγλικά, ιταλικά, γαλλικά, ισπανικά, γερμανικά, δανέζικα, σέρβικα), να ορίσει τιμή παγίου αν το επιθυμεί, να τεστάρει τις ηλεκτροβάνες και τους παλμούς των μετρητών, να προστατέψει το υδραυλικό σύστημα σε περιόδους παγετού και να προγραμματίσει την ημερομηνία και την ώρα.

Ενώσω ο χρήστης έχει ενεργοποιημένη πρίζα ή/ και βάνα στην οθόνη εμφανίζεται ο αριθμός του κλειδιού του, οι παροχές που έχει στην κατοχή του και το χρηματικό ποσό του που μειώνεται καθώς καταναλώνει νερό και ρεύμα.

Σε περίπτωση διακοπής ρεύματος το σύστημα αποθηκεύει όλες τις ρυθμίσεις και τις επαναφέρει με την επαναλειτουργία των συστημάτων.

Σε περιπτώσεις υπερτάσεων, εκτός από τον διαφορικό μαγνητοθερμικό διακόπτη που προστατεύει την ηλεκτρονική κεφαλή, η ίδια διαθέτει ειδικό εξάρτημα varistor GMOV για υπερτάσεις έως 273V.

Εντός μπροστινού θυριδίου

2 διαφορικούς μαγνητοθερμικούς διακόπτες 2x16A Id 0,03mA 4,5KA, ένας για κάθε παροχή των 16A.

2 διαφορικούς μαγνητοθερμικούς διακόπτες 2x32A Id 0,03mA 4,5KA, ένας για κάθε παροχή των 32A.

4 ηλεκτρονικούς μετρητές με παλμική έξοδο με αρίθμηση για την απευθείας ανάγνωση των καταναλώσεων για την προστασία του καταναλωτή σύμφωνα με τον κανονισμό MID (**Measuring Instruments Directive**).

Ο κανονισμός MID (οδηγία 2004/22/CE του Ευρωπαϊκού Κοινοβουλίου – αποδεκτή από το Ελληνικό κράτος «καθορίζει τις προδιαγραφές που πρέπει να τηρούν οι μετρητές ηλεκτρικής ενέργειας για την προστασία των καταναλωτών και των εμπορικών συναλλαγών». Αυτή η οδηγία έχει ήδη απορροφηθεί κι από την Ελλάδα.

4 ρελέ εντολών – εκκινήτες ισχύος

Πλευρά Β – Πίσω όψη

Εντός πίσω θυριδίου

1 γενικό διακόπτη 4X63 A μάρκας ABB

1 μαγνητοθερμικό διαφορικό διακόπτη 2X6A 0,03A για την προστασία των υδραυλικών-βοηθητικών συστημάτων (ηλεκτροβάνες) και του easy system.

1 ασφαλιστική με λυχνίες ένδειξης τάσεως.

1 πρίζα computer USB για ενδεχόμενες αναβαθμίσεις.

Ο υδραυλικός εξοπλισμός θα αποτελείται από:

1 ανοξείδωτο σύστημα υδροδότησης αποτελούμενο από:

4 ορειχάλκινες νικελ σφαιρικές βάνες ½ " που δέχονται λουκέτο με λαβές από ενισχυμένο νάυλον στην πίσω πλευρά του σώματος.

4 ορειχάλκινους – νικελ ογκομετρικοί μετρητές νερού κλάσης B-H/A-V με αρίθμηση για την απευθείας ανάγνωση των καταναλώσεων με παλμική έξοδο.

Σημείωση : Ο κανονισμός MID επιβάλλει μετρητές νερού με ενσωματωμένη αρίθμηση

4 ορειχάλκινες ηλεκτροβάνες με φίλτρα και ενισχυμένα πηνία ώστε να δέχονται και να στέλνουν εντολές στο σύστημα προπληρωμής.

4 διάφανα φινιστρίνια στο μπροστινό πάνελ για την ανάγνωση των καταναλώσεων

Τα πύλλαρς θα συνδέονται ανά δύο με την κεντρική παροχή ρεύματος. Η σύνδεση των πύλλαρς με την κεντρική παροχή ρεύματος θα γίνεται μέσω κλεμμών 4 πόλων 50mmq +γείωση (f.m.) τύπου εισόδου – εξόδου.

Ο προμηθευτής θα διαθέσει στο ΔΛΤ Ωρωπού Κοτσόλα φόρτωσης κλειδιών κομπλέ με τροφοδότη, καλώδια για την σύνδεση στον υπολογιστή και τα ανάλογο software. Θα συνοδεύεται με κλειδί κωδικού μαρίνας, κλειδί διαχείρισης και κλειδί φωτισμού. Η κοτσόλα φόρτωσης κλειδιών θα συνδέεται με τον υπολογιστή μέσω USB θύρας κι έτσι ο διαχειριστής με απλές εντολές θα μπορεί να αριθμήσει ηλεκτρονικά το κλειδί και να το «φορτώσει» με το ποσό που επιθυμεί και προπληρώνει ο πελάτης.

Ο προμηθευτής θα διαθέσει 100 τεμάχια ηλεκτρονικής κάρτας με transponder επαναφορτιζόμενη από rnc. Η κάρτα δε θα είναι μαγνητική αλλά με transponder δε θα απομαγνητίζεται και θα είναι κατάλληλη για υγρό και δυσμενές περιβάλλον. Θα τοποθετείται στο σύστημα προπληρωμής στο πύλλαρ και θα εμφανίζει τον αύξων αριθμό και το ποσό που μπορεί να χρησιμοποιηθεί. Θα περιλαμβάνει έγχρωμη εκτύπωση και στις 2 πλευρές, του κειμένου που το λιμενικό ταμείο θα ορίσει + αύξοντα αριθμό.

Τα πύλλαρ :

- Θα έχουν πιστοποίηση CE
- θα έχουν δείκτη στεγανοποίησης IP 56
- πιστοποίηση IMO
- θα έχουν βαθμό προστασίας κρούσεων IK 10
- θα έχουν πιστοποιητικό ανθεκτικότητας στη φωτιά
- θα έχουν αντοχή διάβρωσης κατά EN 60068-2-52:1996
- θα έχουν πιστοποιητικό EN ISO 9001:2015

Τα πύλλαρ θα συνοδεύονται από εγγύηση 2 ετών για τα ηλεκτρονικά/ ηλεκτρολογικά / υδραυλικά εξαρτήματα εκτός περιπτώσεων βανδαλισμού, φυσικών καταστροφών και μηχανικών βλαβών από εξωγενείς αιτίες π.χ. άμμο στις ηλεκτροβάνες.

Περιεχόμενα τιμών

Όλες οι ανωτέρω εργασίες και υλικά περιέχονται στο άρθρο για τα Πύλλαρ ηλεκτρικής και υδραυλικής παροχής σκαφών

4.3. Πυροσβεστικές Φωλιές

Στην κεντρική λιμενική υποδομή της Σκάλας Ωρωπού:

- Θα αποξηλωθούν όσες από τις υπάρχουσες πυροσβεστικές φωλιές δε χρειάζονται και θα παραδοθούν στο Δημοτικό Λιμενικό Ταμείο Σκάλας Ωρωπού.
- Θα τοποθετηθούν δέκα τρεις (13) νέες πυροσβεστικές φωλιές με ανέμη, σωλήνα 2"-20 M, ακροφύσιο, ταχυσύνδεσμο stortz και πυροσβεστήρα ξηράς κόνεως 6 kg επί του αναβαθμού του κυματοθραύστη στην θέση των υφιστάμενων φωλιών που θα αποξηλωθούν (η αποξήλωση και οι λοιπές υδραυλικές εργασίες περιέχονται στις τιμές των νέων πυροσβεστικών φωλεών).
- Οι πυροσβεστικές φωλιές θα συνδεθούν στο υπάρχον δίκτυο μετά του αναγκαίου υδραυλικού υλικού.
- Τα ανωτέρω υλικά και εργασίες περιλαμβάνονται στην τιμή των φωλεών.
 - Οι πυροσβεστικές φωλιές θα έχουν σώμα κατασκευασμένο από ενισχυμένο πολυεστέρα με ίνες υαλοβάμβακα (fiberglass), άκαυστο (self-extinguishing) με τμήματα κατασκευασμένα από SMC με ειδικό τρόπο, εν θερμώ, με χρόνους ψησίματος προκαθορισμένους για την ποιότητα του τελικού προϊόντος σύμφωνα με UL94 κλάση V0. Οι διαστάσεις θα είναι 392 x 1180 x 385mm, χρώματος κόκκινο RAL 3020. Θα φέρουν πορτάκια από διάφανο πολυμερές (polycarbonate) μη φλεγόμενου τύπου σύμφωνα με UL94 classe V2 και άθραυστο, πάχος 4,5mm και ειδικά επεξεργασμένο κατά της υπεριώδους ακτινοβολίας (UV), με τυπωμένες ενδείξεις στην Ελληνική γλώσσα, κλειδαριά και κλειδί και γρήγορο άνοιγμα με τράβηγμα από κάτω προς τα πάνω. Το φωτιστικό kit στο καπέλο του σώματος θα περιλαμβάνει λάμπα χαμηλής κατανάλωσης κόκκινου χρώματος με κλέμμα εισόδου. Στο κάτω μέρος θα υπάρχει διαμέρισμα για πυροσβεστήρα 6 kg.
 - Ο εξοπλισμός της πυροσβεστικής φωλιάς θα περιλαμβάνει:
 - 1 σετ ανοξείδωτων ροδελλών (μικρή – μεγάλη)
 - 1 κρουνό γωνιακός 2" με ρακορ stortz βόλτα 2"
 - 1 μούφα ορειχάλκινη 2"
 - 1 μαστός γαλβανιζέ 2" προς 1 ½"
 - 1 στήριγμα υποδοχής μάνικας
 - Μάνικα 1 ¾" με πίεση λειτουργίας στα 15/16 bar, 20m. TP 48 bar BP ≥ 50 bar με ενισχυμένη εσωτερική πλαστική επίστρωση με βελτιωμένα χαρακτηριστικά όπως εξαιρετική αντοχή σε εκφυλιστικές τάσεις. Πιστοποιημένη κατά EN14540
 - Με κατάλληλο δέσιμο με σύρμα στα άκρα με 2 προστατευτικά λάστιχα & συνδέσμους stortz
 - Ακροσωλήνιο αλουμινίου ρυθμιζόμενο 1 ¾" με σύνδεσμο stortz
 - Κατασκευή εξ ολοκλήρου από ανοξείδωτο χάλυβα AISI 304.
 - Χρωματισμό με ηλεκτροστατική βαφή τύπου RAL σε ερυθρό χρώμα για προστασία από διάβρωση και υπεριώδη ακτινοβολία.
 - Αυτοκόλλητες σημάνσεις με πληροφορίες για όλες τις λειτουργίες.
 - Κλείδωμα για αποτροπή άσκοπης χρήσης και βανδαλισμών.
 - Εσωτερικό με πλήρη απομόνωση και ξεχωριστή πρόσβαση (διαφορετικές πόρτες) στον πυροσβεστικό σωλήνα και τον πυροσβεστήρα.
 - Πόρτες με plexiglass για την οπτική αναγνώριση ου περιεχομένου.
 - Πυροσβεστικός σωλήνας 2" υψηλής πίεσης – 15 bar, τυλιγμένος σε ανέμη μήκους 20 μέτρων και ταχυσύνδεσμος 2" τύπου storz δεμένους στα δύο άκρα του για τις συνδέσεις με τη βάνα και το ακροφύσιο εκτόξευσης νερού.
 - Αναμονή 2" για σύνδεση στην κεντρική παροχή.
 - Βάνα με ταχυσύνδεσμο τύπου storz 2" για την σύνδεση με τον πυροσβεστικό σωλήνα
 - Ακροφύσιο εκτόξευσης νερού ρυθμιζόμενης βολής με ταχυσύνδεσμο 2" για τη σύνδεση στον πυροσβεστικό σωλήνα.
 - Πυροσβεστήρας ξηράς κόνεως 6 Kg
 - Πιστοποιήσεις:

(α) Πυργίσκος: CE, EN ISO 9001:2015 και EN 60068-2-52

- Εγγύηση ενός (1) έτους

4.4. Σύστημα CCTV

Στην κεντρική λιμενική υποδομή στη Σκάλα Ωρωπού και στη λιμενική υποδομή του Χαλκουσίου θα εγκατασταθεί από ένα (1) σύστημα καμερών με ασύρματες κάμερες επί ιστών, καταγραφικό, σκληρό δίσκο και monitor εντός του οικίσκου του Δημοτικού Λιμενικού Ταμείου Σκάλας Ωρωπού. Πιο συγκεκριμένα, το κάθε σύστημα θα αποτελείται από τα κάτωθι:

- 1 κάμερα τεχνολογίας 42x Network Laser Speed Dome και θα υιοθετούν τσιπ CMOS προοδευτικής σάρωσης 1/1,8". Με τον φακό οπτικού ζουμ 42x, ώστε η κάμερα να προσφέρει περισσότερες λεπτομέρειες σε εκτεταμένες περιοχές όπως τα λιμάνια με ευρεία γκάμα υψηλής ευκρίνειας. Πιο αναλυτικά οι κάμερες θα διαθέτουν:
 - CMOS προοδευτικής σάρωσης 1/1,8".
 - Υψηλής ποιότητας απεικόνιση με ανάλυση 2 MP
 - Εξαιρετική απόδοση σε χαμηλό φωτισμό με την τεχνολογία DarkFighter
 - Οπτικό ζουμ 42x και ψηφιακό ζουμ 16x παρέχουν κοντινή θέαση σε εκτεταμένες περιοχές
 - Εκτεταμένη νυχτερινή θέα με απόσταση λείζερ έως και 500 m
 - Ανθεκτικό στο νερό και τη σκόνη (IP67)

Θα υποστηρίζουν τη λήψη προσώπου για τον εντοπισμό, τη λήψη, τη βαθμολόγηση και την επιλογή προσώπων σε κίνηση σύμφωνα με τον παρακάτω πίνακα:

DORI	Detect	Observe	Recognize	Identify
Definition	25 px/m	63 px/m	125 px/m	250 px/m
Distance (Tele)	2965.5 m (9729.3 ft.)	1176.8 m (3860.9 ft.)	604.1 m (1982.0 ft.)	302.1 m (991.1 ft.)

- Θα υποστηρίζουν την οδική κυκλοφορία για τον εντοπισμό οχημάτων

Άλλα τεχνικά χαρακτηριστικά σύμφωνα με τον παρακάτω πίνακα:

Κάμερα	
Image Sensor	1/1.8" progressive scan CMOS
Min. Illumination	Color: 0.001 Lux @ (F1.2, AGC ON), B/W: 0.0005 Lux @ (F1.2, AGC ON), 0 Lux with IR
Shutter Speed	1/1 s to 1/30,000 s
Day & Night	IR cut filter
Zoom	42x optical, 16x digital
Max. Resolution	1920 x 1080
Φακοί	
Focus	Auto, semi-auto, manual, rapid focus
Focal Length	6.0 mm to 252 mm
Zoom Speed	Approx. 4.5 s (optical, wide-tele)
FOV	Horizontal field of view: 56.6° to 1.7° (wide-tele), Vertical field of view: 33.7° to 0.9° (wide-tele), Diagonal field of view: 63.4° to 1.9° (wide-tele)
Aperture	Max. F1.2
Φωτισμός	
Supplement Light Type	laser
Supplement Light Range	Up to 500 m
Smart Supplement Light	Yes

PTZ	
Movement Range (Pan)	360°
Movement Range (Tilt)	-20° to 90° (auto flip)
Pan Speed	Pan speed: configurable from 0.1° to 210°/s; preset speed: 280°/s
Tilt Speed	Tilt speed: configurable from 0.1° to 150°/s, preset speed 250°/s
Proportional Pan	Yes
Presets	300
Patrol Scan	8 patrols, up to 32 presets for each patrol
Pattern Scan	4 pattern scans, record time over 10 minutes for each scan
Power-off Memory	Yes
Park Action	Preset, pattern scan, patrol scan, auto scan, tilt scan, random scan, frame scan, panorama scan
3D Positioning	Yes
PTZ Status Display	Yes
Preset Freezing	Yes
Scheduled Task	Preset, pattern scan, patrol scan, auto scan, tilt scan, random scan, frame scan, panorama scan, dome reboot, dome adjust, aux output
Video	
Main Stream	50 Hz: 25 fps (1920 × 1080, 1280 × 960, 1280 × 720) 60 Hz: 30 fps (1920 × 1080, 1280 × 960, 1280 × 720)
Sub-Stream	50 Hz: 25 fps (704 × 576, 640 × 480, 352 × 288) 60 Hz: 30 fps (704 × 480, 640 × 480, 352 × 240)
Third Stream	50 Hz: 25 fps (1920 × 1080, 1280 × 960, 1280 × 720, 704 × 576, 640 × 480, 352 × 288) 60 Hz: 30 fps (1920 × 1080, 1280 × 960, 1280 × 720, 704 × 480, 640 × 480, 352 × 240)
Video Compression	Main stream: H.265+/H.265/H.264+/H.264 Sub-stream: H.265/H.264/MJPEG Third stream: H.265/H.264/MJPEG
H.264 Type	Baseline Profile/Main Profile/High Profile
H.265 Type	Main profile
Scalable Video Coding (SVC)	H.264 and H.265 encoding
Region of Interest (ROI)	8 fixed regions for each stream
Ήχος	
Audio Compression	G.711alaw, G.711ulaw, G.722.1, G.726, MP2L2, PCM
Audio Bit Rate	64 Kbps (G.711)/16 Kbps (G.722.1)/16 Kbps (G.726)/32~192 Kbps (MP2L2)
Δίκτυο	
Protocols	IPv4/IPv6, HTTP, HTTPS, 802.1x, Qos, FTP, SMTP, UPnP, SNMP, DNS, DDNS, NTP, RTSP, RTCP, RTP, TCP/IP, DHCP, PPPoE, UDP, IGMP, ICMP, Bonjour
API	ISUP, ISAPI, Hikvision SDK, Open Network Video Interface (Profile S, Profile G, Profile T)
Simultaneous Live View	Up to 20 channels
User/Host	Up to 32 users. 3 levels: Administrator, Operator and User
Security	Password protection, complicated password, HTTPS encryption, 802.1X authentication (EAP-TLS, EAP-LEAP, EAP-MD5), watermark, IP address filter, basic and digest authentication for HTTP/HTTPS, RTP/RTSP over HTTPS, control timeout settings, security audit log, TLS 1.3, host authentication (MAC address)
Client	HikCentral, iVMS-4200, Hik-Connect
Web Browser	IE11, Chrome 57.0+, Firefox 52.0+, Safari 11+

Εικόνες	
Image Settings	Saturation, brightness, contrast, sharpness, gain, and white balance adjustable by client software or web browser
Defog	Optical defog
Image Enhancement	BLC, HLC, 3D DNR
Wide Dynamic Range (WDR)	140 dB WDR
Image Stabilization	Yes. Built-in gyroscope to improve EIS performance.
Regional Exposure	Yes
Regional Focus	Yes
Privacy Mask	Up to 24 masks, polygon region, mosaic mask, mask color configurable
Συνδέσεις	
Ethernet Interface	1 RJ45 10M/100M self-adaptive Ethernet port; Hi-PoE
On-board Storage	Built-in memory card slot, support MicroSD/MicroSDHC/MicroSDXC, up to 256 GB
Alarm	7 inputs, 2 outputs
Audio	1 input (line in), max. input amplitude: 2-2.4 vpp, input impedance: 1 KΩ ± 10%; 1 output (line out), line level, output impedance: 600 Ω
Video Output	1.0V[p-p]/75Ω, PAL, NTSC, BNC connector
RS-485	HIKVISION, Pelco-P, Pelco-D, self-adaptive
Γεγονότα	
Basic Event	Motion detection, video tampering alarm, alarm input and output, exception
Smart Event	Line crossing detection, region entrance detection, parking detection, unattended baggage detection, object removal detection, intrusion detection, region exiting detection, vandal-proof alarm, audio exception detection
Smart Tracking	Manual tracking, auto-tracking
Alarm Linkage	Alarm actions, such as Preset, Patrol Scan, Pattern Scan, Memory Card Video Record, Trigger Recording, Notify Surveillance Center, Upload to FTP/Memory Card/NAS, Send Email, etc.
Λειτουργία Deep Learning	
Face Capture	Detects up to 30 faces simultaneously. Supports detecting, tracking, capturing, grading, selecting of face in motion, and output the best face picture of the face
Perimeter Protection	Line crossing, intrusion, region entrance, region exiting Support alarm triggering by specified target types (human and vehicle)
Εντοπισμός κυκλοφορίας και οχημάτων	
Road Traffic	Support vehicle detection (license plate number, vehicle model, and vehicle color recognition)
Γενικά χαρακτηριστικά	
General Function	Mirror, password protection, watermark, IP address filter
Power	24 VAC (Max. 60 W, including max. 18 W for IR and max. 6 W for heater), Hi-PoE (Max. 50 W, including max. 18 W for IR and max. 6 W for heater)
Operating Condition	Temperature: -40°C to 70°C (-40°F to 158°F), Humidity: ≤ 95%
Wiper	Yes
Dimension	∅ 266.6 mm × 410 mm (∅ 10.50" × 16.14")
Weight	Approx. 8 kg (17.64 lb.)

Language	33 languages: English, Russian, Estonian, Bulgarian, Hungarian, Greek, German, Italian, Czech, Slovak, French, Polish, Dutch, Portuguese, Spanish, Romanian, Danish, Swedish, Norwegian, Finnish, Croatian, Slovenian, Serbian, Turkish, Korean, Traditional Chinese, Thai, Vietnamese, Japanese, Latvian, Lithuanian, Portuguese (Brazil), Ukrainian
Πιστοποιήσεις	
EMC	FCC SDoC (47 CFR Part 15, Subpart B); CE-EMC (EN 55032: 2015, EN 61000-3-2: 2019, EN 61000-3-3: 2013+A1:2019, EN 50130-4: 2011 +A1: 2014); RCM (AS/NZS CISPR 32: 2015); IC VoC (ICES-003: Issue 7); KC (KN 32: 2015, KN 35: 2015)
Safety	UL (UL 62368-1) CB (IEC 62368-1:2014+A11); CE-LVD (EN 62368-1:2014+A11:2017), BIS (IS 13252(Part 1):2010/ IEC 60950-1: 2005); LOA (IEC/EN 60950-1)

Ενδεικτικές διαστάσεις και τύπος κάμερας.

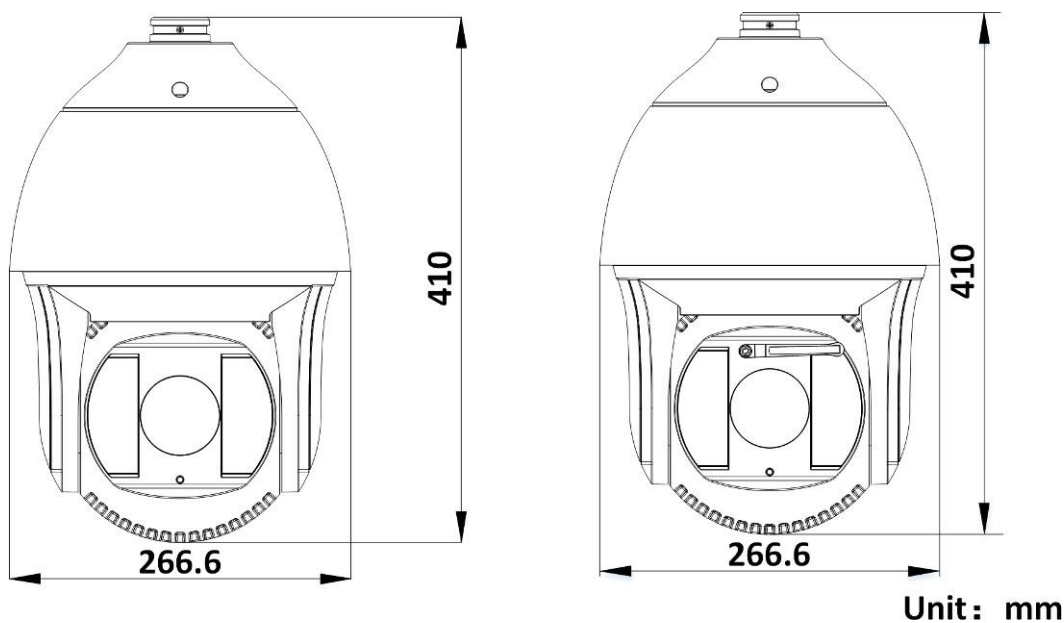

- 8 κάμερες οι οποίες θα διαθέτουν:
 - Υψηλής ποιότητας απεικόνιση με ανάλυση 4 MP
 - Εξαιρετική απόδοση σε χαμηλό φωτισμό με τεχνολογία τύπου DarkFighter
 - Αποτελεσματική τεχνολογία συμπίεσης H.265+
 - Καθαρή απεικόνιση έναντι ισχυρού οπίσθιου φωτισμού χάρη στην τεχνολογία WDR 140 dB
 - Μείωση ψευδούς συναγερμού μέσω ταξινόμησης στόχων ανθρώπου και οχήματος με βάση τη βαθιά μάθηση
 - Διατίθεται διεπαφή ήχου και συναγερμού
 - Ανθεκτικό στο νερό και τη σκόνη (IP67) και ανθεκτικό στους βανδαλισμούς (IK10)
 - Αντιδιαβρωτική - NEMA 4X: NEMA 250-2014
 - Μηχανοκίνητος διαφοροποιημένος φακός για εύκολη εγκατάσταση και παρακολούθηση

Άλλα τεχνικά χαρακτηριστικά σύμφωνα με τον παρακάτω πίνακα:

Κάμερα	
Image Sensor	1/1.8" Progressive Scan CMOS
Min. Illumination	Color: 0.0014 Lux @ (F1.4, AGC ON), B/W: 0 Lux with IR
Max. Resolution	2688 × 1520
Shutter Time	1/3 s to 1/100, 000 s
Day & Night	IR cut filter
Angle Adjustment	Pan: 0° to 360°, tilt: 0° to 90°, rotate: 0° to 360°
Φακοί	
Lens Type	Varifocal lens, motorized lens, 2.8 to 12 mm and 8 to 32 mm optional
Focal Length & FOV	2.8 to 12 mm: horizontal FOV 107° to 40°, vertical FOV 56° to 22°, diagonal FOV 130° to 46° 8 to 32 mm: horizontal FOV 43° to 15°, vertical FOV 23° to 9°, diagonal FOV 50° to 17°
Aperture	2.8 to 12 mm: F1.4 8 to 32 mm: F1.6
Lens Mount	Integrated
Iris Type	P-iris
DORI	
DORI	2.8 to 12 mm: D: 61 m to 151 m, O: 24 m to 60 m, R: 12 m to 30 m, I: 6 m to 15 m 8 to 32 mm: D: 150 m to 400 m, O: 59 m to 158 m, R: 30 m to 80 m, I: 15 m to 40 m
Φωτισμός	
IR Wavelength	850 nm
Supplement Light Range	2.8 to 12 mm: up to 60 m 8 to 32 mm: up to 80 m
Smart Supplement Light	Yes
Supplement Light Type	IR
Video	
Main Stream	50 Hz: 25 fps (2688 × 1520, 1920 × 1080, 1280 × 720) 60 Hz: 30 fps (2688 × 1520, 1920 × 1080, 1280 × 720)
Sub-Stream	50 Hz: 25 fps (640 × 480, 640 × 360) 60 Hz: 30 fps (640 × 480, 640 × 360)
Third Stream	50 Hz: 10 fps (1920 × 1080, 1280 × 720, 640 × 480, 640 × 360) 60 Hz: 10 fps (1920 × 1080, 1280 × 720, 640 × 480, 640 × 360), *Third stream is supported under certain settings.
Fourth Stream	50 Hz: 10 fps (1280 × 720, 640 × 480, 640 × 360) 60 Hz: 10 fps (1280 × 720, 640 × 480, 640 × 360), *Fourth stream is supported under certain settings.
Video Compression	Main stream: H.265/H.264/H.264+/H.265+, Sub-stream: H.265/H.264/MJPEG, Third stream: H.265/H.264, Fourth stream: H.265/H.264/MJPEG
Video Bit Rate	32 Kbps to 8 Mbps

H.264 Type	Baseline Profile, Main Profile, High Profile
H.265 Type	Main Profile
Bit Rate Control	CBR, VBR
Scalable Video Coding (SVC)	H.264 and H.265 encoding
Region of Interest (ROI)	5 fixed region(s) for main stream and sub-stream
Target Cropping	Yes
Ήχος	
Environment Noise Filtering	Yes
Audio Sampling Rate	8 kHz/16 kHz/32 kHz/44.1 kHz/48 kHz
Audio Compression	G.711/G.722.1/G.726/MP2L2/PCM/MP3/AAC
Audio Bit Rate	64 Kbps (G.711ulaw/G.711alaw)/16 Kbps (G.722.1)/16 Kbps (G.726)/32 to 192 Kbps (MP2L2)/8 to 320 Kbps (MP3)/16 to 64 Kbps (AAC)
Δίκτυο	
Protocols	TCP/IP, ICMP, HTTP, HTTPS, FTP, DHCP, DNS, DDNS, RTP, RTSP, NTP, UPnP, SMTP, IGMP, 802.1X, QoS, IPv4, IPv6, UDP, Bonjour, SSL/TLS, PPPoE, ARP, SNMP
Simultaneous Live View	Up to 6 channels
API	Open Network Video Interface (Profile S, Profile G, Profile T), ISAPI, SDK, ISUP
User/Host	Up to 32 users 3 user levels: administrator, operator, and user
Security	Password protection, complicated password, HTTPS encryption, IP address filter, Security Audit Log, basic and digest authentication for HTTP/HTTPS, TLS 1.1/1.2, WSSE and digest authentication for Open Network Video Interface
Network Storage	NAS (NFS, SMB/CIFS), Auto Network Replenishment (ANR), Together with high-end Hikvision memory card, memory card encryption and health detection are supported.
Client	iVMS-4200, Hik-Connect, Hik-Central
Web Browser	Plug-in required live view: IE 10+, Plug-in free live view: Chrome 57.0+, Firefox 52.0+, Local service: Chrome 57.0+, Firefox 52.0+
Εικόνες	
Wide Dynamic Range (WDR)	140 dB
SNR	≥ 52 dB
Privacy Mask	4 programmable polygon privacy masks
Day/Night Switch	Day, Night, Auto, Schedule
Image Enhancement	BLC, HLC, 3D DNR
Image Parameters Switch	Yes
Image Settings	Rotate mode, saturation, brightness, contrast, sharpness, gain, white balance, adjustable by client software or web browser

Συνδέσεις	
Alarm	3 inputs, 3 outputs (max. 24 VDC/24 VAC, 1 A)
Audio	1 input (line in), terminal block, max. input amplitude: 3.3 Vpp, input impedance: 4.7KΩ, interface type: non-equilibrium, 1 output (line out), terminal block, max. output amplitude: 3.3 Vpp, output impedance: 100 Ω, interface type: non-equilibrium
Ethernet Interface	1 RJ45 10 M/100 M self-adaptive Ethernet port
On-Board Storage	Built-in memory card slot, support microSD/microSDHC/microSDXC card, up to 256 GB
Reset Key	Yes
RS-485	1 RS-485 (Half duplex, HIKVISION, Pelco-P, Pelco-D, self-adaptive)
Power Output	12 VDC, max. 100 mA
Γεγονότα	
Basic Event	Motion detection (support alarm triggering by specified target types (human and vehicle)), video tampering alarm, exception
Smart Event	Line crossing detection, intrusion detection, region entrance detection, region exiting detection, scene change detection, unattended baggage detection, object removaldetection, audio exception detection
Linkage	Upload to FTP/NAS/memory card, notify surveillance center, trigger recording, trigger capture, send email, audible warning
Deep Learning Function	
Face Capture	Yes
Γενικά	
Power	12 VDC ± 25%, 1.08 A, max. 13 W, 24 VAC ± 20%, 0.9 A, max. 13 W, two-core terminal block, PoE: 802.3at, Class 4, 42.5 V to 57 V, 0.36 A to 0.27 A, max. 15 W
Material	Aluminum alloy body
Dimension	∅105 mm × 328 mm (∅4.1" × 12.9")
Package Dimension	385 mm × 190 mm × 180 mm (15.2" × 7.5" × 7.1")
Weight	Approx. 1330 g (2.9 lb.)
With Package Weight	Approx. 2231 g (4.9 lb.)
Storage Conditions	-40 °C to 60 °C (-40 °F to 140 °F). Humidity 95% or less (non-condensing)
Startup and Operating Conditions	-40 °C to 60 °C (-40 °F to 140 °F). Humidity 95% or less (non-condensing)
Web Client Language	33 languages English, Russian, Estonian, Bulgarian, Hungarian, Greek, German, Italian, Czech, Slovak, French, Polish, Dutch, Portuguese, Spanish, Romanian, Danish, Swedish, Norwegian, Finnish, Croatian, Slovenian, Serbian, Turkish, Korean, Traditional Chinese, Thai, Vietnamese, Japanese, Latvian, Lithuanian, Portuguese (Brazil), Ukrainian
General Function	Heartbeat, anti-flicker, mirror, flash log, password reset via email, pixel counter, privacy mask
Ποτοποιήσεις	

EMC	FCC: 47 CFR Part 15, Subpart B, CE-EMC: EN 55032: 2015, EN 61000-3-2:2019, EN 61000-3-3: 2013+A1:2019, EN 50130-4: 2011 +A1: 2014, RCM: AS/NZS CISPR 32: 2015, IC: ICES-003: Issue 7, KC: KN32: 2015, KN35: 2015
Safety	UL: UL 62368-1, CB: IEC 62368-1: 2014+A11, CE-LVD: EN 62368-1: 2014/A11: 2017, BIS: IS 13252 (Part 1): 2010/IEC 60950-1: 2005, LOA: IEC/EN 60950-1
Environment	CE-RoHS: 2011/65/ EU, WEEE: 2012/19/ EU, Reach: Regulation (EC) No 1907/2006
Protection	IP67: IEC 60529-2013, IK10: IEC 62262:2002
Anti-Corrosion Protection	NEMA 4X (NEMA 250-2018)

Ενδεικτικές διαστάσεις και τύπος κάμερας.

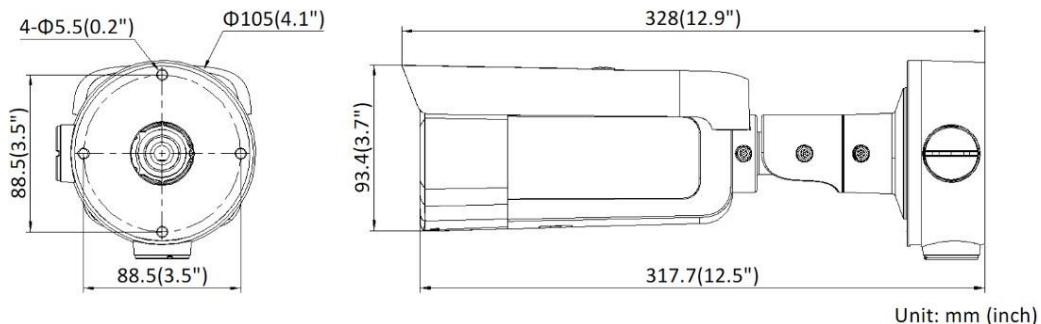

- 1 καταγραφικό το οποίο θα διαθέτει:
 - Είσοδοι κάμερας IP έως 16 καναλιών
 - Χωρητικότητα αποκωδικοποίησης έως 2-ch@32 MP/2-ch@24 MP/4-ch@12 MP/8-ch@8 MP/16-ch@4 MP/32-ch@1080p
 - Έως 320 Mbps εισερχόμενο εύρος ζώνης και 400 Mbps εξερχόμενο εύρος ζώνης
 - 2 διεπαφές HDMI (διαφορετική πηγή) και 2 διασυνδέσεις VGA (διαφορετική πηγή), έξοδοι βίντεο 8K ή διπλές 4K
 - Να υποστηρίζει ειδικές κάμερες, όπως κάμερα καταμέτρησης ατόμων, κάμερα ANPR (αυτόματη αναγνώριση πινακίδων) και κάμερα fisheye
 - Να διαθέτει προηγμένη τεχνολογία ροής που θα επιτρέπει την ομαλή ζωντανή προβολή σε κακές συνθήκες δικτύου

- Να υποστηρίζει RAID 0, 1, 5, 6, 10 και N+M hot spare για ακόμα πιο αξιόπιστη αποθήκευση δεδομένων, αποφεύγει αποτελεσματικά τους κινδύνους απώλειας δεδομένων
- Συμπίεση H.265+ που θα μειώνει αποτελεσματικά τον χώρο αποθήκευσης
- Εγγραφή διπλής ροής για εξοικονομηση εύρους ζώνης
- Τεχνολογία κρυπτογράφησης ροής μέσω TLS που παρέχει πιο ασφαλή υπηρεσία μετάδοσης ροής
- Υποστήριξη διπλής επαλήθευσης για αναπαραγωγή και λήψη
- Ανεξάρτητες εξόδους HDMI και VGA
- Έξοδος βίντεο HDMI σε ανάλυση έως 8K ή διπλή ανάλυση 4K
- 8 διεπαφές SATA για σύνδεση σκληρού δίσκου (χωρητικότητα έως 14 TB ανά σκληρό δίσκο)
- 1 διασύνδεση eSATA για σύνδεση HDD
- Σύγχρονη αναπαραγωγή 16 καναλιών
- Υποστήριξη πολλαπλών εκδηλώσεων VCA (Video Content Analytics).
- Ειδικές έξυπνες λειτουργίες κάμερας με δυνατότητα διαμόρφωσης, όπως ανίχνευση VCA (κίνηση, διάβαση γραμμής, εισβολή κ.λπ.), χάρτης θερμότητας, ANPR και καταμέτρηση ατόμων
- Επικάλυψη πληροφοριών POS σε ζωντανή προβολή και αναπαραγωγή και εγγραφή και συναγερμό με ενεργοποίηση POS
- 2 αυτοπροσαρμοζόμενες διεπαφές Ethernet 10/100/1000 Mbps
- Connect & DDNS (Dynamic Domain Name System) για εύκολη διαχείριση δικτύου
- Τεχνολογία ομαλής ροής
- Υποστήριξη πρόσβασης στο διαδίκτυο χωρίς ενσύρματη σύνδεση

Άλλα τεχνικά χαρακτηριστικά σύμφωνα με τον παρακάτω πίνακα:

Video και Audio	
IP Video Input	16-ch
Incoming Bandwidth	320 Mbps
Outgoing Bandwidth	400 Mbps
HDMI 1 Output	8K (7680 × 4320)/30Hz, 4K (3840 × 2160)/60Hz, 4K (3840 × 2160)/30Hz, 2K (2560 × 1440)/60Hz, 1920 × 1080/60Hz, 1600 × 1200/60Hz, 1280 × 1024/60Hz, 1280 × 720/60Hz, 1024 × 768/60Hz
HDMI 2 Output	4K (3840 × 2160)/60Hz, 4K (3840 × 2160)/30Hz, 2K (2560 × 1440)/60Hz, 1920 × 1080/60Hz, 1600 × 1200/60Hz, 1280 × 1024/60Hz, 1280 × 720/60Hz, 1024 × 768/60Hz *: When HDMI 1 output resolution is 8K, the maximum HDMI 2 output resolution is 1080p.
VGA 1 Output	1920 × 1080/60Hz, 1280 × 1024/60Hz, 1280 × 720/60Hz, 1024 × 768/60Hz
VGA 2 Output	1920 × 1080/60Hz, 1280 × 1024/60Hz, 1280 × 720/60Hz, 1024 × 768/60Hz
Video Output Mode	HDMI 1 and VGA 1 provide simultaneous video output, and work as the main output; HDMI 2 and VGA 2 provide simultaneous video output, and work as the auxiliary output
CVBS Output	1-ch, BNC (1.0 Vp-p, 75 Ω), resolution: PAL: 704 × 576, NTSC: 704 × 480

Audio Output	2-ch, RCA (Linear, 1 KΩ)
Two-Way Audio	1-ch, RCA (2.0 Vp-p, 1 KΩ, using the audio input)
Αποκωδικοποίηση	
Decoding Format	H.265+/H.265/H.264+/H.264
Recording Resolution	32 MP/24 MP/12 MP/8 MP/7 MP/6 MP/5 MP/4 MP/3 MP/1080p/UXGA/720p/VGA/4CIF/DCIF/2CIF/CIF/QCIF
Synchronous playback	16-ch
Decoding Capability	2-ch@32 MP (30 fps)/8-ch@8 MP (30 fps)/16-ch@4 MP (30 fps)/32-ch@1080p (30 fps)
Audio Compression	G.711ulaw/G.711alaw/G.722/G.726/AAC/MP2L2/PCM
Δίκτυο	
Network Protocol	TCP/IP, DHCP, IPv4, IPv6, DNS, DDNS, NTP, RTSP, SADP, SMTP, SNMP, NFS, iSCSI, ISUP, UPnP™, HTTP, HTTPS
Network Interface	2, RJ-45 10/100/1000 Mbps self-adaptive Ethernet interface
RAID	
RAID Type	RAID0, RAID1, RAID5, RAID6, RAID10
Συνδέσεις	
Serial Interface	1 RS-485 (full-duplex), 1 RS-232
SATA	8 SATA interfaces
eSATA	1 eSATA interface
Capacity	Up to 14 TB capacity for each disk
Alarm In/Out	16/9
USB Interface	Front panel: 2 × USB 2.0; Rear panel: 2 × USB 3.0
Ctrl 12V	Controllable 12 VDC, 1 A power output for external alarm device; The power will be turned on when the alarm output is triggered. *: The Ctrl 12V power is controlled by alarm output 9.
DC 12V	12 VDC, 1 A power output
Γενικά	
Power Supply	100 to 240 VAC, 50 to 60 Hz
Consumption	≤ 50 W (without HDD)
Working Temperature	-10 °C to 55 °C (14 °F to 131 °F)
Working Humidity	10% to 90%
Chassis	2U chassis
Dimension (W × D × H)	445 × 465 × 93 mm (17.5"× 18.3" × 3.7")
Weight	≤ 10 kg (without HDD, 22 lb.)
Πιστοποιήσεις	
Obtained Certification	CE, FCC

FCC	Part 15 Subpart B, ANSI C63.4-2014
CE	EN 55032:2015, EN 61000-3-2, EN 61000-3-3, EN 50130-4

Ενδεικτικές διαστάσεις και τύπος καταγραφικού.

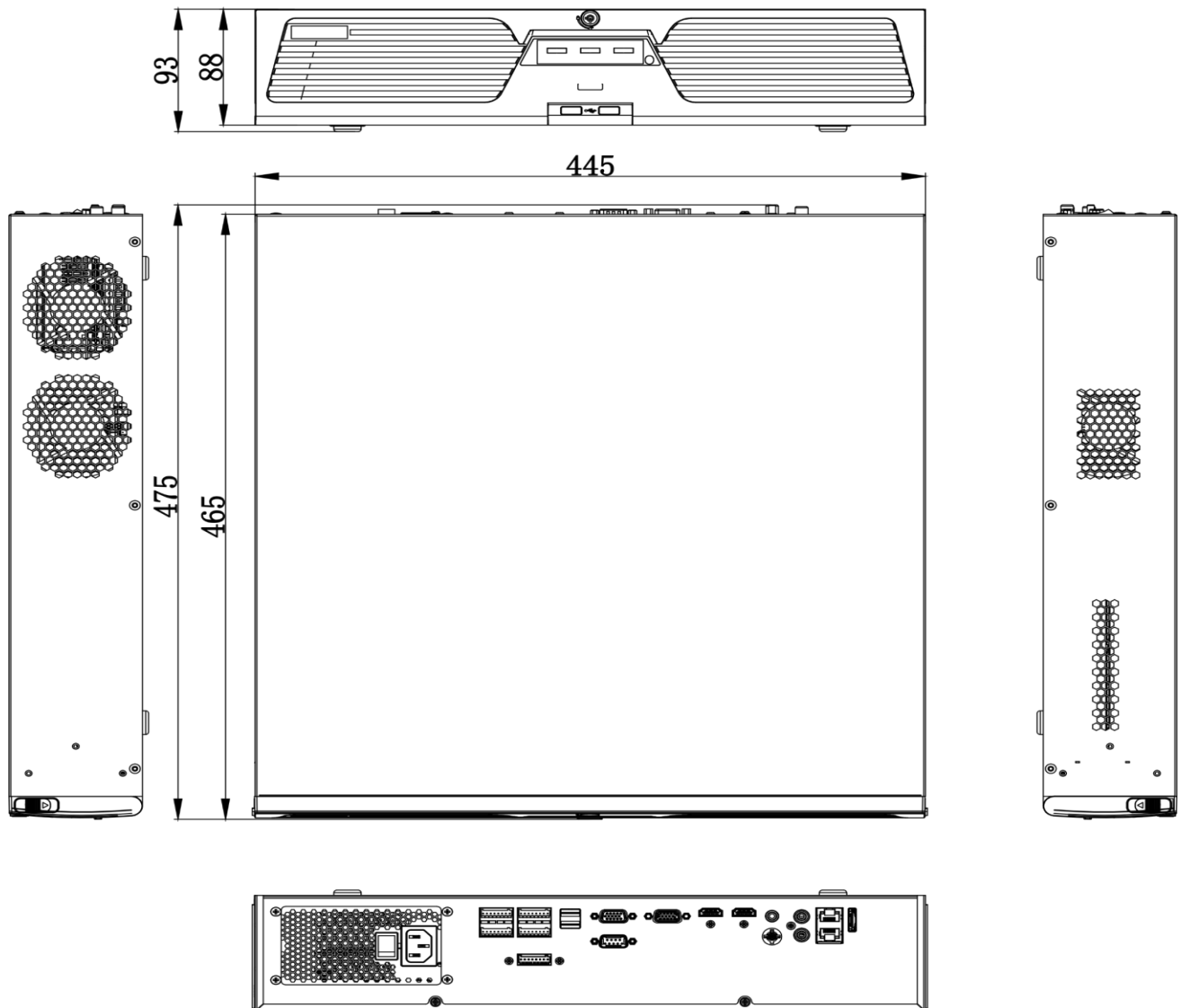

scale/1:1;Unit/mm

- 1 non network switch βιομηχανικό διακόπτη που να υποστηρίζει 2 υποδοχές GIGABit SFP + 4 ηλεκτρικές θύρες Gigabit. Η θερμοκρασία λειτουργίας των βιομηχανικών διακοπών να κυμαίνεται από -40 °C έως 75 °C. Επίσης να διατίθεται:
 - Πλήρης θύρα gigabit
 - Υποστηρίζει τροφοδοτικό PoE και πρότυπα IEEE 802.3AF/AT
 - Μέγιστη ισχύς εξόδου κάθε θύρας PoE είναι 30 W
 - Διαχείριση PoE: Ανίχνευση συσκευής PoE και διαχείριση ισχύος PoE
 - Το εύρος ζώνης backplane να είναι 20 Gbps
 - Περιβλήμα από χυτό κράμα αλουμινίου
 - Χωρίς ανεμιστήρα, θερμοκρασία περιβάλλοντος λειτουργίας -40 °C έως +75 °C
 - MTBF ≥ 400.000 ώρες
- Άλλα τεχνικά χαρακτηριστικά σύμφωνα με τον παρακάτω πίνακα:

Παράμετροι δικτύου	Port Number	4 Gigabit PoE electrical ports and 2 Gigabit SFP optical ports
	Port Type	RJ45 port, full duplex, MDI/MDI-X adaptive
	Working Mode	Standard mode
	Standard	IEEE 802.3, IEEE 802.3u, IEEE 802.3x, IEEE 802.3z and IEEE 802.3ab
	Forwarding Mode	Store-and-forward switching
	MAC Address Table	4 K
	Switching Capacity	20 Gbps
PoE Τροφοδοσία	PoE Standard	IEEE 802.3af, IEEE 802.3at
	PoE Power Pin	Mid-span: 1/2(+), 3/6(-)
	PoE Port	Ports 3 to 6
	Max. Port Power	30 W
	PoE Power Budget	120 W
Γενικά	Dimension (W × H × D)	52 mm × 140 mm × 110 mm
	Storage Temperature	-40 °C to 85 °C (-40 °F to 185 °F)
	Storage Humidity	5% to 95% (no condensation)
	Gross Weight	1.2 kg
	Net Weight	0.7 kg
	Power Consumption in Idle	10 W
	Shell	Metal material, fan-free design
	Operating Temperature	-40 °C to 75 °C (-40 °F to 167 °F)
	Operating Humidity	5% to 95% (no condensation)
	Power Supply	DC: 48 V-57 V
	Max. Power Consumption	120 W
Πιστοποιήσεις	EMC	FCC (47 CFR Part 15, Subpart B); CE-EMC (EN 55032: 2015, EN 61000-3-2: 2014, EN 61000-3-3: 2013, EN 55024: 2010 +A1: 2015); RCM (AS/NZS CISPR 32: 2015); IC (ICES-003: Issue 6, 2016)
	Safety	UL (UL 60950-1); CB (IEC 60950-1:2005 + Am 1:2009 + Am 2:2013); CE-LVD (EN 60950-1:2005 + Am 1:2009 + Am 2:2013)
	Chemistry	CE-RoHS (2011/65/EU); WEEE (2012/19/EU); Reach (Regulation (EC) No 1907/2006)

- Monitor έγχρωμο 17" TFT, ratio 4:3 for CCTV, Contrast Rate 300:1, Brightness 250 Cd/ m2,
- Ένα (1) Ποντίκι,
- Βάσεις στήριξης καμερών σε κυκλικό ιστό οκτώ (8),
- Καλωδιώσεις μεταξύ των καμερών και των λοιπών μερών του συστήματος, υλικά συνδέσεων τροφοδοτικά, παραμετροποίηση του συστήματος, παράδοση σε πλήρη λειτουργία

Οι ηλεκτρολογικές εργασίες για το CCTV περιγράφονται στο άρθρο 4.1.1. Ηλεκτρολογικά για τη λιμενική υποδομή στο Χαλκούτσι και 4.1.2. Ηλεκτρολογικά για τη λιμενική υποδομή στη Σκάλα Ωρωπού, και η τιμή τους περιλαμβάνεται στις τιμές του CCTV συστήματος.

5. ΕΙΔΙΚΟΙ ΟΡΟΙ - ΠΑΡΑΤΗΡΗΣΕΙΣ

Κατά την υποβολή της προσφοράς θα πρέπει να προσκομιστούν επί ποινή αποκλεισμού από τους υποψήφιους οικονομικούς φορείς τα παρακάτω τεχνικά έντυπα:

- Ιστοί
- Φωτιστικά σώματα
- Pillar προβλήτα
- Πυροσβεστικές φωλιές
- Συστήματα CCTV

6. ΔΙΑΡΚΕΙΑ ΣΥΜΒΑΣΗΣ – ΧΡΟΝΟΙ ΠΑΡΑΔΟΣΗΣ

Η συνολική διάρκεια της παρούσας σύμβασης ορίζεται στους **οκτώ (8) μήνες** από την υπογραφή της σύμβασης. Πιο συγκεκριμένα, το ενδεικτικό χρονοδιάγραμμα για την υλοποίηση της προμήθειας με τίτλο «Προμήθεια και εγκατάσταση λιμενικού εξοπλισμού των λιμενικών υποδομών του Δημοτικού Λιμενικού Ταμείου Σκάλας Ωρωπού, στους Αγίους Αποστόλους, στην Σκάλα Ωρωπού και στο Χαλκούτσι» είναι το παρακάτω:

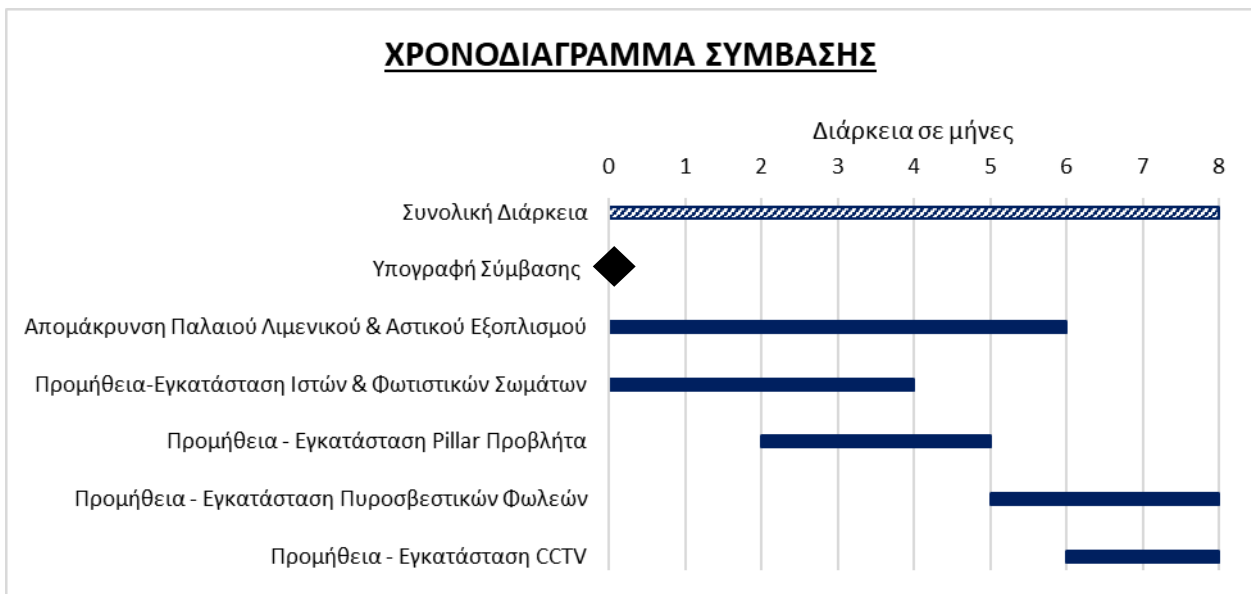

ΜΕΡΟΣ Β- ΟΙΚΟΝΟΜΙΚΟ ΑΝΤΙΚΕΙΜΕΝΟ ΤΗΣ ΣΥΜΒΑΣΗΣ**1. Χρηματοδότηση**

Η παρούσα σύμβαση χρηματοδοτείται από Πιστώσεις του Προγράμματος Δημοσίων Επενδύσεων (Συλλογική Απόφαση Ένταξης, ΣΑΕ 570, αριθ. ενάριθ. έργου 2014ΣΕ57000001) σύμφωνα με την με υπ' αρ. πρωτ. Δ20/1387/φ.1/3/ΩΡΩΠΟΣ/2019 δέσμευση πίστωσης της Γενικής Διεύθυνσης Υ.ΛΙ.Κ.Υ., της Γενικής Γραμματείας Υποδομών του Υπουργείου Υποδομών και Μεταφορών.

2. Εκτιμώμενη Αξία Σύμβασης

Η εκτιμώμενη αξία της σύμβασης ανέρχεται στο ποσό των **253.193,89 €** μη συμπεριλαμβανομένου Φ.Π.Α. 24 % (εκτιμώμενη αξία συμπεριλαμβανομένου ΦΠΑ: **€ 313.960,42 Φ.Π.Α. 24%: 60.766,53 €**).

3. Δικαίωμα Προαίρεσης

Δεν απαιτείται.

4. Κρατήσεις

Τον Ανάδοχο βαρύνουν οι υπέρ τρίτων κρατήσεις, ως και κάθε άλλη επιβάρυνση, σύμφωνα με την κείμενη νομοθεσία, μη συμπεριλαμβανομένου Φ.Π.Α., για την παράδοση του υλικού στον τόπο και με τον τρόπο που προβλέπεται στα έγγραφα της σύμβασης και την παρούσα διακήρυξη.

ΠΑΡΑΡΤΗΜΑ ΙΙ – Ειδική Συγγραφή Υποχρεώσεων

ΕΛΛΗΝΙΚΗ ΔΗΜΟΚΡΑΤΙΑ
ΠΕΡΙΦΕΡΕΙΑ ΑΤΤΙΚΗΣ
ΔΗΜΟΣ ΩΡΩΠΟΥ
Ν.Π.Δ.Δ. ΔΗΜΟΤΙΚΟ ΛΙΜΕΝΙΚΟ
ΤΑΜΕΙΟ ΣΚΑΛΑΣ ΩΡΩΠΟΥ

Δ/ΝΣΗ: Παραλία Νέων Παλατιών, Ν. Παλατιών, ΤΚ
19015 Ωρωπός

ΠΛΗΡΟΦΟΡΙΕΣ: Κωστόπουλος Θεόδωρος

ΤΗΛΕΦΩΝΟ: 22950 34212

E-MAIL: litamsor@gmail.com

ΑΝΤΙΚΕΙΜΕΝΟ ΠΡΟΜΗΘΕΙΑΣ:

«Προμήθεια και εγκατάσταση λιμενικού εξοπλισμού των λιμενικών υποδομών του Δημοτικού Λιμενικού Ταμείου Σκάλας Ωρωπού, στους Αγίους Αποστόλους, στην Σκάλα Ωρωπού και στο Χαλκούτσι»

ΧΡΗΜΑΤΟΔΟΤΗΣΗ:

Πρόγραμμα Δημοσίων Επενδύσεων
Εθνικό Σκέλος | **2014ΣΕ57000001**

ΕΚΤΙΜΩΜΕΝΗ ΑΞΙΑ ΣΥΜΒΑΣΗΣ:

253.193,89 € (πλέον Φ.Π.Α. 24%)

ΕΙΔΙΚΗ ΣΥΓΓΡΑΦΗ ΥΠΟΧΡΕΩΣΕΩΝ

Για την προμήθεια: «Προμήθεια και εγκατάσταση λιμενικού εξοπλισμού των λιμενικών υποδομών του Δημοτικού Λιμενικού Ταμείου Σκάλας Ωρωπού, στους Αγίους Αποστόλους, στην Σκάλα Ωρωπού και στο Χαλκούτσι»

Η παρούσα Συγγραφή Υποχρεώσεων αποτελείται από είκοσι έξι (26) άρθρα και προσδιορίζει το γενικό πλαίσιο και τους ειδικούς όρους για την εκτέλεση των συμβατικών υποχρεώσεων του αναδόχου. Τα ειδικά θέματα που σχετίζονται με τη διαδικασία ανάθεσης περιλαμβάνονται στο τεύχος "Διακήρυξη", ενώ το αντικείμενο και τα τεχνικά χαρακτηριστικά της σύμβασης στο **Παράρτημα Ι** (Αναλυτική Περιγραφή Φυσικού και Οικονομικού Αντικειμένου της Σύμβασης) της διακήρυξης.

Άρθρο 1^ο: Εισαγωγή**1.1 Ισχύουσα Νομοθεσία**

Η Σύμβαση διέπεται αποκλειστικά από το Ελληνικό Δίκαιο και ειδικότερα **(α)** από το θεσμικό πλαίσιο που αναφέρεται στο άρθρο 1.4. της Διακήρυξης και **(β)** τη Διακήρυξη και τα Έγγραφα της Σύμβασης.

Η διαδικασία σύναψης της παρούσας σύμβασης Προμήθειας, βασίζεται στην εφαρμογή του άρθρου 264 (Βιβλίο ΙΙ) του ν. 4412/2016.

Κριτήριο κατακύρωσης είναι η πλέον συμφέρουσα από οικονομική άποψη προσφορά, **βάσει τιμής.**

1.2 Αντικείμενο της προμήθειας

Αντικείμενο της παρούσας σύμβασης είναι η **«Προμήθεια και εγκατάσταση λιμενικού εξοπλισμού των λιμενικών υποδομών του Δημοτικού Λιμενικού Ταμείου Σκάλας Ωρωπού, στους Αγίους Αποστόλους, στην Σκάλα Ωρωπού και στο Χαλκούτσι»**, σύμφωνα με τους όρους και τις προδιαγραφές του άρθρου 1.3 της Διακήρυξης και των ΠΑΡΑΡΤΗΜΑΤΩΝ της.

Τα προς προμήθεια είδη κατατάσσονται στους ακόλουθους κωδικούς του Κοινού Λεξιλογίου Δημοσίων Συμβάσεων (CPV):

- 34931000-2 “Εξοπλισμός Λιμένων”
- 45241600-4 “Εγκατάσταση Εξοπλισμού Φωτισμού Λιμένα”
- 35111000-5 “Πυροσβεστικός Εξοπλισμός”
- 30237240-3 “Κάμερες Ιστού”

Η εκτιμώμενη αξία της σύμβασης ανέρχεται στο ποσό των **253.193,89 €** μη συμπεριλαμβανομένου Φ.Π.Α. 24 % (εκτιμώμενη αξία συμπεριλαμβανομένου ΦΠΑ: **€ 313.960,42, Φ.Π.Α. 24%: 60.766,53 €**).

Η προμήθεια θα πραγματοποιηθεί σύμφωνα με τους όρους που περιέχονται στα έγγραφα της σύμβασης, στην απόφαση κατακύρωσης και την προσφορά του Αναδόχου.

1.3 Ορισμοί, Συντομογραφίες και Αρχικά (όπως εμφανίζονται στις παρενθέσεις) βάσει του ν. 4412/2016 και ιδιαιτέρως το άρθρο 2 (παρ. 3):

Κύριος του έργου (ΚτΕ) είναι το Δημοτικό Λιμενικό Ταμείο Σκάλας Ωρωπού

Εργοδότης - Αναθέτουσα αρχή της παρούσας σύμβασης είναι το Δημοτικό Λιμενικό Ταμείο Σκάλας Ωρωπού

Επιτροπή Παρακολούθησης και Παραλαβής (άρθρο 221, παρ. 11 (β) του ν. 4412/2016): Επιτροπή παρακολούθησης και παραλαβής της προμήθειας, η οποία συγκροτείται με απόφαση του αρμόδιου αποφαινομένου οργάνου. Το όργανο αυτό εισηγείται για όλα τα θέματα παραλαβής της προμήθειας, προβαίνοντας, σε μακροσκοπικούς, λειτουργικούς ή και επιχειρησιακούς ελέγχους του προς παραλαβή αντικειμένου της σύμβασης, εφόσον προβλέπεται από τη σύμβαση ή κρίνεται αναγκαίο, συντάσσει τα σχετικά πρωτόκολλα, παρακολουθεί και ελέγχει την προσήκουσα εκτέλεση όλων των όρων της σύμβασης και την εκπλήρωση των υποχρεώσεων του αναδόχου και εισηγείται τη λήψη των επιβεβλημένων μέτρων λόγω μη τήρησης των ως άνω όρων.

Ανάδοχος: Ο Οικονομικός φορέας, δηλαδή το φυσικό ή νομικό πρόσωπο ή κοινοπραξία ή σύμπραξη που συνάπτει δημόσια σύμβαση με τον εργοδότη για την προμήθεια κατά την έννοια της διάταξης 5 της παραγράφου 1 το άρθρο 2 του ν. 4412/2016.

Συμβατική Αμοιβή: Είναι η οικονομική προσφορά του αναδόχου, δηλαδή η προβλεπόμενη από τη Σύμβαση-Συμφωνητικό Αμοιβή του αναδόχου.

Συμφωνητικό-Σύμβαση: Είναι η γραπτή συμφωνία μεταξύ της Αναθέτουσας Αρχής/Αναθέτοντος Φορέα ή της ΚΑΑ και του Αναδόχου, αναπόσπαστο τμήμα της οποίας αποτελούν όλα τα σχετικά έγγραφα της σύμβασης της περίπτωσης 14 της παραγράφου 1 του άρθρου 2 του Ν. 4412/2016, η προσφορά του αναδόχου, καθώς και οι πάσης φύσεως τροποποιήσεις της συμφωνίας αυτής. Ιδιαιτέρως το σύνολο των όρων που προσδιορίζουν τα δικαιώματα και τις υποχρεώσεις των αντισυμβαλλομένων, δηλαδή του Εργοδότη και του αναδόχου, και περιλαμβάνονται στα τεύχη του διαγωνισμού, στην απόφαση έγκρισης του αποτελέσματος και το σχετικό συμφωνητικό που θα υπογραφεί μεταξύ των δύο συμβαλλομένων μερών παρ. 4-7 του άρθρου 316 (Βιβλίο ΙΙ) του ν. 4412/16).

Συμβατικά Τεύχη: Τα συμβατικά τεύχη είναι το ιδιωτικό συμφωνητικό που θα υπογραφεί μεταξύ του Εργοδότη και του Αναδόχου μαζί με τα τεύχη τα οποία το συνοδεύουν και το συμπληρώνουν, όπως αναγράφονται στην παράγραφο 1.4 της παρούσας.

Τεύχη Διαδικασίας: Κάθε τεύχος που εκδίδεται από τον Εργοδότη και αποστέλλεται στους συμμετέχοντες κατά τη διάρκεια της Διαδικασίας:

- i. Η Περίληψη της Διακήρυξης
- ii. Τη Διακήρυξη μαζί με τα Προσαρτήματα της
 - **Παράρτημα I** : Αναλυτική Περιγραφή Φυσικού και Οικονομικού Αντικειμένου της Σύμβασης
 - **Παράρτημα II** : Ειδική Συγγραφή Υποχρεώσεων
 - **Παράρτημα III** : Ευρωπαϊκό Ενιαίο Έγγραφο Σύμβασης (ΕΕΕΣ)
 - **Παράρτημα IV** : Άλλες Δηλώσεις

- **Παράρτημα V** : Προϋπολογισμός Προμήθειας
- **Παράρτημα VI** : Υπόδειγμα Οικονομικής Προσφοράς
- **Παράρτημα VII** : Υπόδειγμα Εγγυητικών Επιστολών
- **Παράρτημα VIII** : Σχέδιο Σύμβασης

iii. Το Ευρωπαϊκό Ενιαίο Έγγραφο Σύμβασης (Ε.Ε.Ε.Σ.)

iv. Οι συμπληρωματικές πληροφορίες που τυχόν παρέχονται στο πλαίσιο της διαδικασίας, ιδίως σχετικά με τις προδιαγραφές και τα σχετικά δικαιολογητικά

Τεύχη Προσφορών : Τα τεύχη που παραλαμβάνει ο Εργοδότης συμπληρωμένα από τους Διαγωνιζόμενους κατά το Διαγωνισμό:

- i. (Υπό) Φάκελο «**Δικαιολογητικά Συμμετοχής - Τεχνική Προσφορά**»
- ii. (Υπό) Φάκελο «**Οικονομική Προσφορά**»

1.4 Σειρά Ισχύος των Συμβατικών Τευχών

Τα παρακάτω τεύχη, μαζί με όλα τα τεύχη και έγγραφα που προσαρτώνται σε αυτά ή τα συμπληρώνουν, αποτελούν αναπόσπαστο μέρος της Σύμβασης που θα καταρτιστεί και ταξινομούνται κατά σειρά ισχύος ως κάτωθι.

1. Το Συμφωνητικό της Προμήθειας, συμπεριλαμβανομένων των παρασχεθεισών εξηγήσεων του οικονομικού φορέα, σύμφωνα με τα άρθρα 313 (Βιβλίο ΙΙ) και 89 του ν. 4412 /2016, ιδίως ως προς τον προσδιορισμό οικονομικών μεγεθών, με τις οποίες ο ανάδοχος διαμόρφωσε την προσφορά του

2. Η Διακήρυξη και τα παραρτήματά της

3. Η Οικονομική και Τεχνική Προσφορά του Αναδόχου

Τα ανωτέρω έγγραφα της σύμβασης ισχύουν, όπως διαμορφώθηκαν, με τις συμπληρωματικές πληροφορίες και διευκρινίσεις που παρασχέθηκαν από την αναθέτουσα αρχή επί όλων των ανωτέρω.

Άρθρο 2^ο: Υποχρεώσεις του Αναδόχου

2.1. Ο ανάδοχος δεσμεύεται ρητά και αμετάκλητα να εκπληρώνει τις υποχρεώσεις του, όπως αυτές προσδιορίζονται στα συμβατικά τεύχη με επιδεξιότητα, επιμέλεια και επαγγελματική κρίση, και αναλαμβάνει όλες τις ευθύνες που απορρέουν από τη Σύμβαση.

2.2. Με τη λήξη της σύμβασης ο ανάδοχος υποχρεώνεται να επιστρέψει στην αναθέτουσα αρχή όλα τα έγγραφα ή στοιχεία, που παρέλαβε για την εκπλήρωση των συμβατικών του υποχρεώσεων, καθώς και ό,τι άλλο ανήκει σ' αυτόν.

2.3. Κατά την εκτέλεση της σύμβασης ο ανάδοχος τηρεί τις υποχρεώσεις στους τομείς του περιβαλλοντικού, κοινωνικοασφαλιστικού και εργατικού δικαίου, που έχουν θεσπισθεί με το δίκαιο της Ένωσης, το εθνικό δίκαιο, συλλογικές συμβάσεις ή διεθνείς διατάξεις περιβαλλοντικού, κοινωνικοασφαλιστικού και εργατικού δικαίου, οι οποίες απαριθμούνται στο Παράρτημα XIV του Προσαρτήματος Β' του ν. 4412/2016.

Η τήρηση των εν λόγω υποχρεώσεων από τον ανάδοχο και τους υπεργολάβους του ελέγχεται και βεβαιώνεται από τα όργανα που επιβλέπουν την εκτέλεση της σύμβασης και τις αρμόδιες δημόσιες αρχές και υπηρεσίες που ενεργούν εντός των ορίων της ευθύνης και της αρμοδιότητάς τους.

2.4. Ο ανάδοχος δεσμεύεται ότι:

(α) σε όλα τα στάδια που προηγήθηκαν της σύμβασης δεν ενήργησε αθέμιτα, παράνομα ή καταχρηστικά και ότι θα εξακολουθήσει να μην ενεργεί κατ' αυτόν τον τρόπο κατά το στάδιο εκτέλεσης της σύμβασης,

(β) ότι θα δηλώσει αμελλητί στην αναθέτουσα αρχή, από τη στιγμή που λάβει γνώση, οποιαδήποτε κατάσταση (ακόμη και ενδεχόμενη) σύγκρουσης συμφερόντων (προσωπικών, οικογενειακών, οικονομικών, πολιτικών ή άλλων κοινών συμφερόντων, συμπεριλαμβανομένων και αντικρουόμενων επαγγελματικών συμφερόντων) μεταξύ των νομίμων ή εξουσιοδοτημένων εκπροσώπων του καθώς και

υπαλλήλων ή συνεργατών τους οποίους απασχολεί στην εκτέλεση της σύμβασης (π.χ. με σύμβαση υπεργολαβίας) και μελών του προσωπικού της αναθέτουσας αρχής που εμπλέκονται καθ' οιονδήποτε τρόπο στη διαδικασία εκτέλεσης της σύμβασης ή/και μπορούν να επηρεάσουν την έκβαση και τις αποφάσεις της αναθέτουσας αρχής περί την εκτέλεσή της, οποτεδήποτε και εάν η κατάσταση αυτή προκύψει κατά τη διάρκεια εκτέλεσης της σύμβασης.

Οι υποχρεώσεις και οι απαγορεύσεις της ρήτρας αυτής ισχύουν, αν ο ανάδοχος είναι ένωση, για όλα τα μέλη της ένωσης, καθώς και για τους υπεργολάβους που χρησιμοποιεί. Στο συμφωνητικό περιλαμβάνεται σχετική δεσμευτική δήλωση τόσο του αναδόχου όσο και των υπεργολάβων του

2.5. Ο ανάδοχος βαρύνεται αποκλειστικά και μόνον αυτός με τις δαπάνες που προβλέπονται (φόρων, τελών και κρατήσεων) όπως ισχύουν κατά την ημέρα διενέργειας του διαγωνισμού, εκτός του Φ.Π.Α που βαρύνει την αναθέτουσα αρχή.

2.6. Βεβαίωση Επιτόπιας Επίσκεψης

Οι υποψήφιοι, θα πρέπει να λάβουν γνώση των τοπικών και ιδιαίτερων συνθηκών που ισχύουν στις λιμενικές υποδομές που πρόκειται να πραγματοποιηθούν οι προμήθειες, υποχρεούνται να επισκεφθούν τις περιοχές αυτές με εξουσιοδοτημένο εκπρόσωπό τους, κατόπιν σχετικού αιτήματος προς το Δημοτικό Λιμενικό Ταμείο Σκάλας Ωρωπού.

Με την ολοκλήρωση της επισκέψεως, το Δημοτικό Λιμενικό Ταμείο Σκάλας Ωρωπού θα χορηγήσει βεβαίωση για την επίσκεψη που θα πραγματοποιήσει ο κάθε ενδιαφερόμενος. Τη βεβαίωση αυτή πρέπει να την προσκομίσει ο ενδιαφερόμενος υποχρεωτικά επί ποινή αποκλεισμού μαζί με τα υπόλοιπα δικαιολογητικά, ως στοιχείο της Προσφοράς του, στον υποφάκελο «Δικαιολογητικά Συμμετοχής – Τεχνική Προσφορά».

2.7. Χρόνος παράδοσης υλικών

Ο ανάδοχος υποχρεούται να παραδώσει τα υλικά, όπως περιγράφονται στο **Παραρτήματα Ι της διακήρυξης**, εγκατεστημένα και σε πλήρη λειτουργία, στις θέσεις που έχουν προβλεφθεί, σύμφωνα με τις υποδείξεις της αρμόδιας υπηρεσίας, τα παρακάτω προς προμήθεια αγαθά:

<u>α/α</u>	<u>Προς προμήθεια αγαθά</u>	<u>Μονάδα</u>	<u>Ποσότητα</u>
1.	Στύλοι και φωτιστικά σώματα	Τεμάχια	34
2Α	Πίλλαρ προβλήτα	Τεμάχια	10
2Β.	Εξοπλισμός αναβάθμισης Πίλλαρ προβλήτα	Τεμάχια	9
3.	Πυροσβεστικές φωλιές	Τεμάχια	13
4.	Συστήματα CCTV	Σετ	2

Ο χρόνος παράδοσης και εγκατάστασης των προς προμήθεια αγαθών δεν θα πρέπει να υπερβαίνει τους οκτώ (8) μήνες από την υπογραφή της σύμβασης και ανάρτησής της στο ΚΗΜΔΗΣ.

2.8. Ποιότητα υπό προμήθεια εξοπλισμού

Το υπό προμήθεια είδη θα πρέπει να πληρούν αυστηρά τις Τεχνικές Προδιαγραφές του **Παραρτήματος Ι** της διακήρυξης.

Εάν τα προς προμήθεια είδη δεν πληρούν τους όρους της σύμβασης τότε ο ανάδοχος υποχρεώνεται να αντικαταστήσει αυτά σύμφωνα με τις ισχύουσες διατάξεις.

Άρθρο 3º: Τόπος και Χρόνος παράδοσης του υπό προμήθεια εξοπλισμού

Ο προς προμήθεια λιμενικός εξοπλισμός θα παραδοθεί σε διάστημα **οκτώ (8) μηνών** από την ημερομηνία υπογραφής της σύμβασης. η μεταφορά, παράδοση και τοποθέτηση των προς προμήθεια εξοπλισμού θα γίνει στις λιμενικές υποδομές που βρίσκονται στους Αγίους Αποστόλους, στη Σκάλα Ωρωπού και στο Χαλκούτσι, κατόπιν υπόδειξης από την αρμόδια υπηρεσία του Δημοτικού Λιμενικού Ταμείου Σκάλας Ωρωπού, με ευθύνη και δαπάνη του προμηθευτή.

Άρθρο 4^ο Αναπροσαρμογή Τιμών

Η αναπροσαρμογή τιμών δεν εφαρμόζεται στην παρούσα σύμβαση.

Άρθρο 5^ο: Σύμβαση - Εγγυήσεις

Μετά την κατακύρωση του διαγωνισμού θα συντάσσεται σχετική σύμβαση η οποία θα υπογράφεται από τα δύο μέρη.

A. Εγγύηση Συμμετοχής

Για την έγκυρη συμμετοχή στη διαδικασία σύναψης της παρούσας σύμβασης, κατατίθεται από τους συμμετέχοντες οικονομικούς φορείς (προσφέροντες), εγγυητική επιστολή συμμετοχής, ποσού ίσου με το ποσοστό **δύο τοις εκατό (2%) επί της εκτιμώμενης αξίας της σύμβασης, μη συνυπολογιζόμενου του Φόρου Προστιθέμενης Αξίας (Φ.Π.Α.)**, ήτοι εγγυητική επιστολή συμμετοχής που ανέρχεται στο ποσό των **πέντε χιλιάδων εξήντα τριών ευρώ και ογδόντα οχτώ λεπτών (5.063,88 €)**.

Οι υποβαλλόμενες προσφορές ισχύουν και δεσμεύουν τους οικονομικούς φορείς για διάστημα **τριών (3) μηνών** από την επόμενη της καταληκτικής ημερομηνίας υποβολής προσφορών.

Η εγγύηση συμμετοχής πρέπει να ισχύει τουλάχιστον για **τριάντα (30) ημέρες** μετά τη λήξη του χρόνου ισχύος της προσφοράς του άρθρου 2.4.5 της διακήρυξης.

B. Εγγύηση Καλής Εκτέλεσης

Κατά την υπογραφή της σύμβασης ο προμηθευτής στον οποίο έγινε η κατακύρωση του διαγωνισμού υποχρεούται να καταθέσει εγγύηση καλής εκτέλεσης των όρων της σύμβασης, σύμφωνα με το άρθρο 302 (Βιβλίο ΙΙ) παρ. 4 του ν. 4412/2016,, το ύψος της οποίας ανέρχεται σε **ποσοστό 4% επί της εκτιμώμενης αξίας της σύμβασης**, χωρίς να συμπεριλαμβάνονται τα δικαιώματα προαίρεσης και κατατίθεται μέχρι και την υπογραφή του συμφωνητικού.

Η εγγυητική επιστολή καλής εκτέλεσης συντάσσεται σύμφωνα με το άρθρο 4.1 της Διακήρυξης και το άρθρο 302 του ν. 4412/2016

Σε περίπτωση τροποποίησης της σύμβασης κατά το άρθρο 337 του Ν.4412/2016, η οποία συνεπάγεται αύξηση της συμβατικής αξίας, ο Ανάδοχος είναι υποχρεωμένος να καταθέσει πριν την τροποποίηση, συμπληρωματική εγγύηση το ποσοστό της οποίας ανέρχεται σε ποσοστό 4% επί του ποσού της αύξησης εκτός Φ.Π.Α.

Η εγγύηση καλής εκτέλεσης θα επιστραφεί στον ανάδοχο μετά την παραλαβή του συνόλου του αντικειμένου της Σύμβασης

Ο χρόνος ισχύος της εγγύησης καλής εκτέλεσης πρέπει να είναι μεγαλύτερος από τον συμβατικό χρόνο φόρτωσης ή παράδοσης, για διάστημα **έξι (6) μηνών** τουλάχιστον.

Οι εγγυήσεις της παραγράφου 5 (B) της παρούσας καλύπτουν στο σύνολό τους χωρίς καμιά διάκριση την πιστή εφαρμογή από τον ανάδοχο όλων των όρων της Σύμβασης και κάθε απαίτηση της Αναθέτουσας Αρχής κατά του αναδόχου που προκύπτει από την εκπλήρωση των υπηρεσιών του.

Εφόσον προκύψει ανάγκη, αποφασίζεται η κατάπτωση του συνόλου, ή αναλόγου προς την απαίτηση μέρους, των εγγυήσεων. Μετά την έκδοση της απόφασης η Αναθέτουσα Αρχή εισπράττει την εγγύηση με έγγραφη δήλωσή του προς τον εγγυητή. Η κατάπτωση του συνόλου των εγγυήσεων δεν εξαντλεί την ευθύνη του αναδόχου για αποζημίωση της Αναθέτουσας Αρχής σε περίπτωση που αυτή υποστεί ζημία μεγαλύτερη του ποσού των εγγυήσεων.

Άρθρο 6°: Εγγύηση Ποιότητας Προμηθευομένων Ειδών

Ο προμηθευτής εγγυάται με την υπογραφή της σύμβασης ότι τα προς προμήθεια είδη ανταποκρίνονται πλήρως προς τους όρους των προδιαγραφών, των χαρακτηριστικών και σχεδίων και της προσφοράς και ότι θα είναι αυτό στο σύνολό του από υλικό άριστης ποιότητας και κατασκευής, απαλλαγμένο από οποιοδήποτε κρυμμένο ελάττωμα που αφορά είτε σχεδίαση είτε υλικά κατασκευής του είτε εργασία κατασκευής και ότι θα ανταποκρίνονται από κάθε άποψη στη λειτουργία για την οποία προορίζονται.

Σε περίπτωση που απαιτηθεί ο έλεγχος σε εξειδικευμένο εργαστήριο για εξακρίβωση του λόγου πιθανής αστοχίας των προμηθευόμενων υλικών, τα έξοδα βαρύνουν τον προμηθευτή.

Αν ο ανάδοχος καταστεί υπότροπος με την προμήθεια ακατάλληλου υλικού κηρύσσεται έκπτωτος με όλες τις νόμιμες συνέπειες.

Ο χρόνος της εγγύησης των υπό προμήθεια υλικών, καθορίζεται στις προσφορές των διαγωνιζομένων. Ο χρόνος αυτός δεν μπορεί να είναι μικρότερος από **δύο (2) έτη** και θα αρχίζει από την παραλαβή του υλικού, πλήρους και έτοιμου για λειτουργία.

Άρθρο 7°: Πλημμελής Κατασκευή

Εάν η κατασκευή και η λειτουργία δεν είναι σύμφωνη με τους όρους της σύμβασης ή εμφανίζει ελαττώματα ή κακοτεχνίες, ο ανάδοχος είναι υποχρεωμένος ανάλογα με το μέγεθος αυτών είτε να αποκαταστήσει αυτές ή να αντικαταστήσει το υλικό σύμφωνα με την απόφαση της επιτροπής παραλαβής και τις ισχύουσες διατάξεις.

Άρθρο 8°: Τρόπος πληρωμής Αναδόχου

8.1. Σύμφωνα με το άρθρο 5.1.1. της παρούσας διακήρυξης, η πληρωμή του αναδόχου θα πραγματοποιηθεί ως εξής:

Με τη σταδιακή παράδοση των αγαθών θα καταβάλλεται και η πληρωμή που τους αντιστοιχεί σύμφωνα με τα νόμιμα παραστατικά που θα προσκομίζονται, αφού λάβει χώρα η τμηματική παραλαβή με την έκδοση πρωτοκόλλου παραλαβής από την Επιτροπή Παρακολούθησης και Παραλαβής.

Η πληρωμή του συμβατικού τιμήματος θα γίνεται με την προσκόμιση των νομίμων παραστατικών και δικαιολογητικών που προβλέπονται από τις διατάξεις του άρθρου 200 παρ. 4 του ν. 4412/2016, καθώς και κάθε άλλου δικαιολογητικού που τυχόν ήθελε ζητηθεί από τις αρμόδιες υπηρεσίες που διενεργούν τον έλεγχο και την πληρωμή.

8.2. Τον Ανάδοχο βαρύνουν οι υπέρ τρίτων κρατήσεις, ως και κάθε άλλη επιβάρυνση, σύμφωνα με την κείμενη νομοθεσία, μη συμπεριλαμβανομένου Φ.Π.Α., για την παράδοση του υλικού στον τόπο και με τον τρόπο που προβλέπεται στα έγγραφα της σύμβασης. Ιδίως βαρύνεται με τις ακόλουθες κρατήσεις:

(α) Για τις συμβάσεις αξίας άνω των χιλίων (1.000) ευρώ, μη συμπεριλαμβανομένου ΦΠΑ, ανεξαρτήτως της πηγής προέλευσης της χρηματοδότησης, κράτηση ύψους 0,1%, η οποία υπολογίζεται επί της αξίας κάθε πληρωμής προ φόρων και κρατήσεων της αρχικής, καθώς και κάθε συμπληρωματικής σύμβασης υπέρ της Ενιαίας Αρχής Δημοσίων Συμβάσεων.¹⁵⁶

(β) Κράτηση ύψους 0,02% υπέρ της ανάπτυξης και συντήρησης του ΟΠΣ ΕΣΗΔΗΣ, η οποία υπολογίζεται επί της αξίας, εκτός ΦΠΑ, της αρχικής, καθώς και κάθε συμπληρωματικής σύμβασης. Το ποσό αυτό παρακρατείται σε κάθε πληρωμή από την αναθέτουσα αρχή στο όνομα και για λογαριασμό του Υπουργείου Ψηφιακής Διακυβέρνησης, σύμφωνα με την παρ. 6 του άρθρου 36 του ν. 4412/2016. **Μέχρι**

¹⁵⁶ Άρθρο 350, παρ. 3 του ν. 4412/2016, όπως ισχύει.

την έκδοση της κοινής απόφασης της παρ. 6 του άρθρου 36 του ν. 4412/2016, η ως άνω κράτηση δεν επιβάλλεται¹⁵⁷.

(γ) Οι υπέρ τρίτων κρατήσεις υπόκεινται στο εκάστοτε αναλογικό τέλος χαρτοσήμου **3%** και στην επ' αυτού εισφορά υπέρ ΟΓΑ **20%**.

Με κάθε πληρωμή θα γίνεται η προβλεπόμενη από την κείμενη νομοθεσία παρακράτηση φόρου εισοδήματος αξίας **τέσσερα τοις εκατό (4 %)** επί του καθαρού ποσού.

Άρθρο 9^ο: Δαπάνες – Έξοδα

Ο ανάδοχος βαρύνεται αποκλειστικά και μόνον αυτός με τις δαπάνες που προβλέπονται (φόρων, τελών και κρατήσεων) όπως ισχύουν κατά την ημέρα διενέργειας του διαγωνισμού, εκτός του Φ.Π.Α που βαρύνει την αναθέτουσα αρχή

Άρθρο 10^ο: Εκχώρηση Δικαιωμάτων – Υποχρεώσεις

Απαγορεύεται στον ανάδοχο να εκχωρήσει σε τρίτους μέρος ή το σύνολο των δικαιωμάτων και των υποχρεώσεων του που απορρέουν από τη σύμβαση, χωρίς την ρητή έγγραφη συναίνεση της αναθέτουσας αρχής.

Η εκχώρηση των εισπρακτέων δικαιωμάτων που απορρέουν από τη σύμβαση αυτή, επιτρέπεται σε αναγνωρισμένο χρηματοπιστωτικό ίδρυμα ή σε Νομικό Πρόσωπο Δημοσίου Δικαίου αποκλειστικά και μόνο για την εκτέλεση της προμήθειας που αναλαμβάνει με την παρούσα. Η εν λόγω εκχώρηση μπορεί να πραγματοποιηθεί κατόπιν προηγούμενης έγγραφης γνωστοποίησης προς την Αναθέτουσα Αρχή και μετά τη λήψη έγγραφης ρητής συναίνεσης.

Άρθρο 11^ο: Υπεργολαβία

11.1. Ο Ανάδοχος δεν απαλλάσσεται από τις συμβατικές του υποχρεώσεις και ευθύνες λόγω ανάθεσης της εκτέλεσης τμήματος/τμημάτων της σύμβασης σε υπεργολάβους. Η τήρηση των υποχρεώσεων της παρ. 2 του άρθρου 253 (Βιβλίο ΙΙ) του ν. 4412/2016 από υπεργολάβους δεν αίρει την ευθύνη του κυρίου αναδόχου.

11.2. Κατά την υπογραφή της σύμβασης ο κύριος ανάδοχος υποχρεούται να αναφέρει στην αναθέτουσα αρχή το όνομα, τα στοιχεία επικοινωνίας και τους νόμιμους εκπροσώπους των υπεργολάβων του, οι οποίοι συμμετέχουν στην εκτέλεση αυτής, εφόσον είναι γνωστά τη συγκεκριμένη χρονική στιγμή. Επιπλέον, υποχρεούται να γνωστοποιεί στην αναθέτουσα αρχή κάθε αλλαγή των πληροφοριών αυτών, κατά τη διάρκεια της σύμβασης, καθώς και τις απαιτούμενες πληροφορίες σχετικά με κάθε νέο υπεργολάβο, τον οποίο ο κύριος ανάδοχος χρησιμοποιεί εν συνεχεία στην εν λόγω σύμβαση, προσκομίζοντας τα σχετικά συμφωνητικά/δηλώσεις συνεργασίας. Σε περίπτωση διακοπής της συνεργασίας του Αναδόχου με υπεργολάβο/ υπεργολάβους της σύμβασης, αυτός υποχρεούται σε άμεση γνωστοποίηση της διακοπής αυτής στην Αναθέτουσα Αρχή, οφείλει δε να διασφαλίσει την ομαλή εκτέλεση του τμήματος/ των τμημάτων της σύμβασης είτε από τον ίδιο, είτε από νέο υπεργολάβο τον οποίο θα γνωστοποιήσει στην αναθέτουσα αρχή κατά την ως άνω διαδικασία.

11.3. Η αναθέτουσα αρχή επαληθεύει τη συνδρομή των λόγων αποκλεισμού για τους υπεργολάβους, όπως αυτοί περιγράφονται στην παράγραφο 2.2.3. και με τα αποδεικτικά μέσα της παραγράφου 2.2.9.2 της παρούσας, εφόσον το(α) τμήμα(τα) της σύμβασης, το(α) οποίο(α) ο ανάδοχος προτίθεται να αναθέσει υπό μορφή υπεργολαβίας σε τρίτους, υπερβαίνουν σωρευτικά το ποσοστό του τριάντα τοις εκατό (30%)

¹⁵⁷ Πρβλ. παρ. 1 άρθρου 25 του ν. 5039/2023 (Α' 83), σύμφωνα με την οποία: «Στο άρθρο 376 του ν. 4412/2016 (Α' 147) περί μεταβατικών διατάξεων, προστίθεται παρ. 18, ως εξής: «18. Μέχρι την έκδοση της κοινής απόφασης της παρ. 6 του άρθρου 36 η κράτηση της παρ. 1 του ιδίου άρθρου του πρώτου εδαφίου της ίδιας παραγράφου δεν επιβάλλεται.»

της συνολικής αξίας της σύμβασης. Επιπλέον, προκειμένου να μην αθετούνται οι υποχρεώσεις της παρ. 2 του άρθρου 253 (Βιβλίο ΙΙ) του ν. 4412/2016, δύναται να επαληθεύσει τους ως άνω λόγους και για τμήμα ή τμήματα της σύμβασης που υπολείπονται του ως άνω ποσοστού.

Όταν από την ως άνω επαλήθευση προκύπτει ότι συντρέχουν λόγοι αποκλεισμού απαιτεί ή δύναται να απαιτήσει την αντικατάστασή του, κατά τα ειδικότερα αναφερόμενα στις παρ. 5 και 6 του άρθρου 336 (Βιβλίο ΙΙ) του ν. 4412/2016.

11.4. Κατά την εκτέλεση της σύμβασης εφαρμόζεται η παρ. 4 του άρθρου 68 του ν. 3863/2010.

Άρθρο 12^ο: Πρόσθετες Ευθύνες του Αναδόχου

12.1. Οποιασδήποτε φύσης δυστυχήματα ή ζημιές στο προσωπικό του Αναδόχου ή σε τρίτους ή και σε περιουσίες τρίτων, που οφείλονται σε αμέλεια ή υπαιτιότητα του Αναδόχου ή του προσωπικού του, βαρύνουν αποκλειστικά και μόνο τον ίδιο.

Ο Ανάδοχος οφείλει να λάβει κατά την εκτέλεση της σύμβασης όχι μόνο όλα τα απαιτούμενα μέτρα ασφαλείας που επιβάλλονται από την ισχύουσα νομοθεσία, αλλά και όσα επιβάλλει η ιδιαζόντως συνετή διαχείριση.

12.2. Ο Ανάδοχος υποχρεούται να υποβάλλει μέσα σε ένα μήνα από την υπογραφή της Σύμβασης, Φάκελο Ασφάλειας και Υγείας (ΦΑΥ). Ο Ανάδοχος οφείλει να παίρνει κάθε φορά το ανάλογο για κάθε περίπτωση μέτρο ασφάλειας για την πρόληψη οποιουδήποτε ατυχήματος ή ζημιάς, έχοντας αυτός αποκλειστικά όλες τις αστικές και ποινικές ευθύνες για κάθε ατύχημα που θα συμβεί από υπαιτιότητα αυτού ή του επιστημονικού - εργατοτεχνικού προσωπικού του. Επίσης, πρέπει να χορηγεί σε όλο ανεξαιρέτως το προσωπικό του, με δικές του δαπάνες, τα απαιτούμενα κατά περίπτωση ατομικά και ομαδικά εφόδια προστασίας και εργαλεία, για ασφαλή εργασία. Ο Ανάδοχος υποχρεούται να ασφαλίσει όλο ανεξαιρέτως το προσωπικό του στους οικείους ασφαλιστικούς φορείς και κατά συνέπεια όλοι να διαθέτουν σχετικά βιβλιάρια υγείας. Επίσης, υποχρεούται με δικές του δαπάνες να λάβει όλα τα προβλεπόμενα από σχετικούς κανονισμούς και διατάξεις μέτρα υγιεινής.

Άρθρο 14^ο: Ασφάλιση Προσωπικού

Ο Ανάδοχος υποχρεούται με την εγκατάστασή του στο έργο να ασφαλίσει αφενός το έργο «κατά παντός κινδύνου» για το σύνολο της αξίας του και αφετέρου τα πάσης φύσεως υλικά, για το χρονικό διάστημα από την παραλαβή μέχρι την ενσωμάτωσή τους στο έργο. Ο Ανάδοχος υποχρεούται με την εγκατάστασή του στο έργο να το ασφαλίσει έναντι παντός κινδύνου, ζημιάς και ατυχήματος που θα προκληθεί τόσο στο προσωπικό του, όσο και στο προσωπικό του Δημοτικού Λιμενικού Ταμείου και σε τρίτους για σωματικές και υλικές βλάβες. Ο Ανάδοχος υπέχει την πλήρη κι αποκλειστική ευθύνη για κάθε ζημία που προκαλείται προς οιονδήποτε από την παράβαση των υποχρεώσεων του (τήρηση της εργατικής νομοθεσίας, των διατάξεων και κανονισμών για την πρόληψη ατυχημάτων στο προσωπικό του ή στο προσωπικό του φορέα του έργου ή σε οποιονδήποτε τρίτο, λήψη μέτρων προστασία του περιβάλλοντος), ευθυνόμενος, εκτός άλλων, και για την καταβολή των σχετικών αποζημιώσεων. Επίσης, είναι υποχρεωμένος να ασφαλίσει τα οχήματα που θα χρησιμοποιούνται στο έργο σύμφωνα με την ισχύουσα νομοθεσία. Ο Ανάδοχος υποχρεούται να ασφαλίσει όλο το προσωπικό που απασχολεί στο ΙΚΑ- ΕΤΑΜ επί ποινή έκπτωσης. Σε περίπτωση που οποιοσδήποτε εργαζόμενος στο έργο δεν υπάγεται στις περί ΙΚΑ διατάξεις, ο Ανάδοχος υποχρεούται να τον ασφαλίσει στον οικείο ασφαλιστικό φορέα (ΤΣΜΕΔΕ, ΤΕΒΕ, κλπ) ή σε αναγνωρισμένη από το κράτος ασφαλιστική εταιρεία.

Άρθρο 15^ο: Ασφάλιση Εργασιών και Εξοπλισμού

Ο Ανάδοχος υποχρεούται να ασφαλίσει πλήρως και «κατά παντός κινδύνου» και σύμφωνα με τους όρους των συμβατικών τευχών, την Ελληνική και Κοινοτική νομοθεσία, για το συμβατικό τίμημα του έργου

συμπεριλαμβανομένων των τυχόν αναπροσαρμογών αυτού (θετικών ή αρνητικών). Ο Ανάδοχος δεν δικαιούται, για οποιαδήποτε περίπτωση, να διεκδικήσει από τον ΚτΕ αποζημίωση για τυχόν ζημιά που θα προκύψει στο έργο, ακόμη και για περίπτωση ανωτέρας βίας.

Ο Ανάδοχος υποχρεούται να ζητά από τους ασφαλιστές του, κατά τακτά χρονικά διαστήματα, την αναπροσαρμογή του ύψους της ασφαλιστικής κάλυψης, σύμφωνα με το πραγματικό συμβατικό τίμημα του έργου.

Η ασφαλιστική κάλυψη παρέχεται έναντι οποιασδήποτε απώλειας, ζημίας ή καταστροφής, μερικής ή ολικής, που οφείλεται ή προκαλείται από οποιοδήποτε λόγο ή αιτία, τυχαία περιστατικά, αιφνίδια γεγονότα, φυσικά φαινόμενα, αμέλεια / σφάλμα / παράλειψη ή λάθος της μελέτης απ' οπουδήποτε και αν προέρχεται ή/και κατασκευή, ελαττωματικά ενσωματωμένα υλικά, κακοτεχνία / λανθασμένη εργασία, πλημμελή / ελλιπή συντήρηση κλπ. Επίσης η ασφαλιστική κάλυψη θα παρέχεται για: βλάβες / καταστροφές που προέρχονται από δυσμενείς καιρικές συνθήκες έστω και εξαιρετικά σπάνιας εμφάνισης. βλάβες / καταστροφές από σεισμούς και άλλα συναφή με το έργο ατυχήματα και ζημιογόνα συμβάντα.

Όμοια θα παρέχεται ασφαλιστική κάλυψη για τα κάθε φύσης υλικά από την παραλαβή τους μέχρι την ενσωμάτωσή τους στο έργο.

Στην ασφαλιστική σύμβαση θα περιλαμβάνεται όρος ότι οι ασφαλιστές παραιτούνται του δικαιώματος της υποασφάλισης.

Επίσης με το ίδιο ασφαλιστήριο θα ασφαρίζονται «κατά παντός κινδύνου» και οι μόνιμες ή/και προσωρινές εργοταξιακές εγκαταστάσεις του Αναδόχου, καθώς επίσης και ο εν γένει μηχανικός εξοπλισμός, που θα χρησιμοποιηθεί για την κατασκευή του έργου.

Η διάρκεια της ασφάλισης αρχίζει με την υπογραφή της σύμβασης και λήγει με το πέρας της σύμβασης

Άρθρο 16°: Φορολογικές και Ασφαλιστικές Υποχρεώσεις του Αναδόχου

16.1. Ο ανάδοχος (και σε περίπτωση σύμπραξης όλα τα μέλη της) υποχρεούται να εκπληρώνει τις κατά τις κείμενες διατάξεις φορολογικές του υποχρεώσεις, ενδεικτικά:

(α) την υποχρέωση εγγραφής στην αρμόδια Δημόσια Οικονομική Υπηρεσία (ΔΟΥ) και υποβολής των αναγκαίων δηλώσεων φορολογίας εισοδήματος, Φ.Π.Α., κλπ.,

(β) την τήρηση βιβλίων σύμφωνα με την ελληνική φορολογική νομοθεσία,

(γ) την πληρωμή φόρου εισοδήματος ή άλλων φόρων ή τελών και την εκπλήρωση των υποχρεώσεων του για την καταβολή των εργοδοτικών εισφορών των εργαζομένων του.

16.2. Ο ανάδοχος (και τα μέλη του σε περίπτωση σύμπραξης) υποχρεούται να εκπληρώνει τις υποχρεώσεις του που απορρέουν από την κείμενη για την κοινωνική ασφάλιση νομοθεσία για το προσωπικό του που θα απασχολήσει για την εκτέλεση της σύμβασης.

Άρθρο 17°: Αλληλογραφία του Αναδόχου με την Αναθέτουσα Αρχή

Τα έγγραφα που θα ανταλλάσσονται μεταξύ του Αναδόχου και της Αναθέτουσας Αρχής θα πρέπει να αποστέλλονται κατ' αρχήν με ηλεκτρονικό ταχυδρομείο (e-mail), τα δε πρωτότυπα αυτών να αποστέλλονται με συστημένο ταχυδρομείο ή με courier και να είναι συντεταγμένα στην ελληνική γλώσσα.

Άρθρο 18°: Παροχή Υφιστάμενων Στοιχείων

Η Αναθέτουσα Αρχή υποχρεούται να παρέχει στον Ανάδοχο, χωρίς επιβάρυνση, όλες τις πληροφορίες που αφορούν τη Σύμβαση, εφόσον είναι διαθέσιμες και δεν έχει κώλυμα να τις παραδώσει.

Άρθρο 19°: Εμπιστευτικότητα

Καθ' όλη τη διάρκεια ισχύος της σύμβασης, αλλά και μετά τη λήξη ή λύση αυτής, ο ανάδοχος (και οι προστεθέντες του) αναλαμβάνει την υποχρέωση να μη γνωστοποιήσει σε τρίτους (συμπεριλαμβανομένων

των εκπροσώπων του ελληνικού και διεθνούς τύπου), χωρίς την προηγούμενη έγγραφη συγκατάθεση της αναθέτουσας αρχής, οποιαδήποτε έγγραφα ή πληροφορίες που θα περιέλθουν σε γνώση του κατά την εκτέλεση των υπηρεσιών και την εκπλήρωση των υποχρεώσεών του.

Άρθρο 20^ο: Δημοσιοποίηση - Ανακοινώσεις στον Τύπο

Ο Ανάδοχος δεν δικαιούται να προβαίνει, χωρίς την προηγούμενη έγγραφη συγκατάθεση της αναθέτουσας αρχής, άμεσα ή έμμεσα, σε δημόσιες ή δια του Τύπου ανακοινώσεις σχετικά με τη σύμβαση ή την αναθέτουσα αρχή.

Άρθρο 21^ο: Ανωτέρα Βία

Αν κατά την εκτέλεση της σύμβασης επισυμβούν γεγονότα ή περιστατικά «ανωτέρας βίας», τα οποία σαφώς και αποδεδειγμένα βρίσκονται υπεράνω του ελέγχου και της ευθύνης των συμβαλλομένων, καθένα εκ των μερών δικαιούται να αναστείλει την εκπλήρωση των συμβατικών του υποχρεώσεων, εφόσον αυτά τα γεγονότα ή περιστατικά παρεμποδίζουν την εκπλήρωσή τους. Το παραπάνω δικαίωμα υφίσταται μόνο στις περιπτώσεις που οι συνέπειες των περιστατικών αυτών δεν ρυθμίζονται από το Νόμο, ή τη σύμβαση. Η μη εκπλήρωση των συμβατικών υποχρεώσεων κατά τη διάρκεια της αναστολής, δεν δημιουργεί δικαίωμα ή αξίωση υπέρ ή κατά του ετέρου των συμβαλλομένων. Δεν αναστέλλεται η εκπλήρωση υποχρεώσεων ή η καταβολή αμοιβών, που κατέστησαν απαιτητές πριν από την επέλευση των άνω γεγονότων ή περιστατικών.

Άρθρο 22^ο: Τήρηση Νομοθεσίας περί προσωπικών Δεδομένων

Ο Ανάδοχος κατά την εκτέλεση της Σύμβασης οφείλει να τηρεί τον ν. 4624/2019 ως ισχύει, τον Γενικό Κανονισμό για την Προστασία Δεδομένων και την εν γένει νομοθεσία περί προσωπικών δεδομένων. Ο Ανάδοχος οφείλει να διασφαλίζει ότι το προσωπικό το οποίο χρησιμοποιεί για την εκτέλεση της Σύμβασης τηρεί την ως άνω νομοθεσία περί προσωπικών δεδομένων.

Άρθρο 23^ο: Κήρυξη οικονομικού φορέα έκπτωτου – κυρώσεις

Ο ανάδοχος κηρύσσεται υποχρεωτικά έκπτωτος από τη σύμβαση και από κάθε δικαίωμα που απορρέει από αυτήν, με απόφαση της αναθέτουσας αρχής, ύστερα από γνωμοδότηση του αρμόδιου συλλογικού οργάνου (Επιτροπή Παρακολούθησης και Παραλαβής):

(α) στην περίπτωση της παρ. 6 του άρθρου 316 (Βιβλίο ΙΙ) του ν. 4412/2016 περί κατακύρωσης και σύναψης σύμβασης,

(β) στην περίπτωση που δεν εκπληρώσει τις υποχρεώσεις του που απορρέουν από τη σύμβαση ή/και δεν συμμορφωθεί με τις σχετικές γραπτές εντολές της υπηρεσίας, που είναι σύμφωνες με τη σύμβαση ή τις κείμενες διατάξεις, εντός του συμφωνημένου χρόνου εκτέλεσης της σύμβασης,

(γ) εφόσον δεν φορτώσει, δεν παραδώσει ή δεν αντικαταστήσει τα συμβατικά αγαθά ή δεν επισκευάσει ή δεν συντηρήσει αυτά μέσα στον συμβατικό χρόνο ή στον χρόνο παράτασης που του δόθηκε, σύμφωνα με όσα προβλέπονται στο άρθρο 206 του ν. 4412/2016 και την παράγραφο 6.1 της παρούσας, με την επιφύλαξη της επόμενης παραγράφου.

Στην περίπτωση συνδρομής λόγου έκπτωσης του αναδόχου από σύμβαση κατά την ως άνω περίπτωση (γ), η αναθέτουσα αρχή κοινοποιεί στον ανάδοχο ειδική όχληση, η οποία μνημονεύει τις διατάξεις του άρθρου 203 του ν. 4412/2016 και περιλαμβάνει συγκεκριμένη περιγραφή των ενεργειών στις οποίες οφείλει να προβεί ο ανάδοχος, προκειμένου να συμμορφωθεί, μέσα σε προθεσμία **δεκαπέντε (15) ημερών** από την κοινοποίηση της ανωτέρω όχλησης. Αν η προθεσμία που τεθεί με την ειδική όχληση, παρέλθει, χωρίς ο ανάδοχος να συμμορφωθεί, κηρύσσεται έκπτωτος μέσα σε προθεσμία **τριάντα (30) ημερών** από την άπρακτη πάροδο της προθεσμίας συμμόρφωσης, με απόφαση της αναθέτουσας αρχής.

Ο ανάδοχος δεν κηρύσσεται έκπτωτος για λόγους που αφορούν σε υπαιτιότητα του φορέα εκτέλεσης της σύμβασης ή αν συντρέχουν λόγοι ανωτέρας βίας.

Άρθρο 24°: Προσωρινή και Οριστική Παραλαβή

Η προσωρινή παραλαβή θα γίνεται από την αρμόδια επιτροπή και εφόσον την επιθυμεί μπορεί να παραστεί και ο ανάδοχος. Εάν κατά την παραλαβή διαπιστωθεί απόκλιση από τις συμβατικές τεχνικές προδιαγραφές, η επιτροπή παραλαβής μπορεί να προτείνει την απόρριψη των παραλαμβανόμενων ειδών. Εάν ο ανάδοχος δεν αντικαταστήσει τα απορριπτόμενα είδη με άλλα που πληρούν τις προδιαγραφές του Παραρτήματος Ι της διακήρυξης μέσα σε οριζόμενη από την επιτροπή προθεσμία, οι αναθέτουσες αρχές δικαιούνται να ακολουθήσουν τις ενέργειες που περιγράφονται στο αντίστοιχο άρθρο της διακήρυξης, κατά τον προσφορότερο για τις ανάγκες και τα συμφέροντα αυτών τρόπο.

Άρθρο 25°: Διοικητική και Δικαστική Επίλυση Διαφορών

Θέματα διοικητικής και δικαστικής επίλυσης διαφορών ρυθμίζονται με τις διατάξεις των άρθρων 205 και 205Α του ν. 4412/2016.

Άρθρο 26°: Γλώσσα Επικοινωνίας

26.1. Η Σύμβαση θα συνταχθεί στην ελληνική γλώσσα.

26.2. Όλες οι επικοινωνίες (προφορικές και γραπτές) μεταξύ του Αναδόχου και της Αναθέτουσας Αρχής ή άλλων ελληνικών αρχών ή φορέων θα γίνονται στην ελληνική γλώσσα. Οπουδήποτε και οποτεδήποτε κατά τη διάρκεια ισχύος της Σύμβασης απαιτηθεί ερμηνεία ή μετάφραση από ή/ και προς τα ελληνικά, αυτές θα εξασφαλίζονται από τον Ανάδοχο και με κόστος που θα βαρύνει τον ίδιο.

26.3. Σε κάθε περίπτωση αμφισβητήσεων ή διαφορών, το ελληνικό κείμενο κατισχύει των εγγράφων σε αλλοδαπή γλώσσα.

ΠΑΡΑΡΤΗΜΑ ΙΙΙ – Ευρωπαϊκό Ενιαίο Έγγραφο Σύμβασης [ΕΕΕΣ]

Το ΕΕΕΣ παρέχεται στο χώρο του ηλεκτρονικού διαγωνισμού στο ΕΣΗΔΗΣ σε μορφή pdf και αποτελεί αναπόσπαστο μέρος της διακήρυξης.

Παρέχεται επίσης και σε μορφή xml και html για διευκόλυνση των υποψηφίων.

ΠΑΡΑΡΤΗΜΑ IV – Άλλες Δηλώσεις

ΕΛΛΗΝΙΚΗ ΔΗΜΟΚΡΑΤΙΑ
ΠΕΡΙΦΕΡΕΙΑ ΑΤΤΙΚΗΣ
ΔΗΜΟΣ ΩΡΩΠΟΥ
Ν.Π.Δ.Δ. ΔΗΜΟΤΙΚΟ ΛΙΜΕΝΙΚΟ
ΤΑΜΕΙΟ ΣΚΑΛΑΣ ΩΡΩΠΟΥ

ΑΝΤΙΚΕΙΜΕΝΟ
ΠΡΟΜΗΘΕΙΑΣ: «Προμήθεια και εγκατάσταση λιμενικού εξοπλισμού των λιμενικών υποδομών του Δημοτικού Λιμενικού Ταμείου Σκάλας Ωρωπού, στους Αγίους Αποστόλους, στην Σκάλα Ωρωπού και στο Χαλκούτσι»

ΕΚΤΙΜΩΜΕΝΗ ΑΞΙΑ
(πλέον Φ.Π.Α.): 253.193,89 €
ΧΡΗΜΑΤΟΔΟΤΗΣΗ: Πρόγραμμα Δημοσίων Επενδύσεων
Εθνικό Σκέλος | **2014ΣΕ57000001**

ΡΗΤΡΑ ΑΚΕΡΑΙΟΤΗΤΑΣ

Δηλώνω/ούμε ότι δεσμευόμαστε ότι σε όλα τα στάδια που προηγήθηκαν της κατακύρωσης της σύμβασης δεν ενήργησα/ενεργήσαμε αθέμιτα, παράνομα ή καταχρηστικά και ότι θα εξακολουθήσω/ουμε να ενεργώ/ούμε κατ' αυτόν τον τρόπο κατά το στάδιο εκτέλεσης της σύμβασης αλλά και μετά τη λήξη αυτής.

Ειδικότερα ότι:

- (1)** δεν διέθετα/διαθέταμε εσωτερική πληροφόρηση, πέραν των στοιχείων που περιήλθαν στη γνώση και στην αντίληψη μου/μας μέσω των εγγράφων της σύμβασης και στο πλαίσιο της συμμετοχής μου/μας στη διαδικασία σύναψης της σύμβασης και των προκαταρκτικών διαβουλεύσεων στις οποίες συμμετείχα/με και έχουν δημοσιοποιηθεί.
- (2)** δεν πραγματοποίησα/ήσαμε ενέργειες νόθευσης του ανταγωνισμού μέσω χειραγώγησης των προσφορών, είτε ατομικώς είτε σε συνεργασία με τρίτους, κατά τα οριζόμενα στο δίκαιο του ανταγωνισμού.
- (3)** δεν διενήργησα/διενεργήσαμε ούτε θα διενεργήσω/ήσουμε πριν, κατά τη διάρκεια ή και μετά τη λήξη της σύμβασης παράνομες πληρωμές για διευκολύνσεις, εξυπηρετήσεις ή υπηρεσίες που αφορούν τη σύμβαση και τη διαδικασία ανάθεσης.
- (4)** δεν πρόσφερα/προσφέραμε ούτε θα προσφέρω/ουμε πριν, κατά τη διάρκεια ή και μετά τη λήξη της σύμβασης, άμεσα ή έμμεσα, οποιαδήποτε υλική εύνοια, δώρο ή αντάλλαγμα σε υπαλλήλους ή μέλη συλλογικών οργάνων της αναθέτουσας αρχής, καθώς και συζύγους και συγγενείς εξ αίματος ή εξ αγχιστείας, κατ' ευθεία μεν γραμμή απεριορίστως, εκ πλαισίου δε έως και τέταρτου βαθμού ή συνεργάτες αυτών ούτε χρησιμοποίησα/χρησιμοποίησαμε ή θα χρησιμοποιήσω/χρησιμοποιήσουμε τρίτα πρόσωπα, για να διοχετεύσουν χρηματικά ποσά στα προαναφερόμενα πρόσωπα.
- (5)** δεν θα επιχειρήσω/ουμε να επηρεάσω/ουμε με αθέμιτο τρόπο τη διαδικασία λήψης αποφάσεων της αναθέτουσας αρχής, ούτε θα παράσχω-ουμε παραπλανητικές πληροφορίες οι οποίες ενδέχεται να επηρεάσουν ουσιαδώς τις αποφάσεις της αναθέτουσας αρχής καθ' όλη τη διάρκεια της εκτέλεσης της σύμβασης αλλά και μετά τη λήξη της,

(6) δεν έχω/ουμε προβεί ούτε θα προβώ/ούμε, άμεσα (ο ίδιος) ή έμμεσα (μέσω τρίτων προσώπων), σε οποιαδήποτε πράξη ή παράλειψη [εναλλακτικά: ότι δεν έχω-ουμε εμπλακεί και δεν θα εμπλακώ-ουμε σε οποιαδήποτε παράτυπη, ανέντιμη ή απατηλή συμπεριφορά (πράξη ή παράλειψη)] που έχει ως στόχο την παραπλάνηση [/εξαπάτηση] οποιουδήποτε προσώπου ή οργάνου της αναθέτουσας αρχής εμπλεκόμενου σε οποιαδήποτε διαδικασία σχετική με την εκτέλεση της σύμβασης (όπως ενδεικτικά στις διαδικασίες παρακολούθησης και παραλαβής), την απόκρυψη πληροφοριών από αυτό, τον εξαναγκασμό αυτού σε ή/και την αθέμιτη απόσπαση από αυτό ρητής ή σιωπηρής συγκατάθεσης στην παραβίαση ή παράκαμψη νομίμων ή συμβατικών υποχρεώσεων που σχετίζονται με την εκτέλεση της σύμβασης, ή τυχόν έγκρισης, θετικής γνώμης ή απόφασης παραλαβής (μέρους ή όλου) του συμβατικού αντικείμενου ή/και καταβολής (μέρους ή όλου) του συμβατικού τιμήματος,

(7) ότι θα απέχω/ουμε από οποιαδήποτε εν γένει συμπεριφορά που συνιστά σοβαρό επαγγελματικό παράπτωμα και θα μπορούσε να θέσει εν αμφιβόλω την ακεραιότητά μου-μας,

(8) ότι θα δηλώσω/ουμε στην αναθέτουσα αρχή, αμελλητί με την περιέλευση σε γνώση μου/μας, οποιαδήποτε κατάσταση (ακόμη και ενδεχόμενη) σύγκρουσης συμφερόντων (προσωπικών, οικογενειακών, οικονομικών, πολιτικών ή άλλων κοινών συμφερόντων, συμπεριλαμβανομένων και αντικρουόμενων επαγγελματικών συμφερόντων) μεταξύ των νομίμων ή εξουσιοδοτημένων εκπροσώπων μου-μας, υπαλλήλων ή συνεργατών μου-μας που χρησιμοποιούνται για την εκτέλεση της σύμβασης (συμπεριλαμβανομένων και των υπεργολάβων μου) με μέλη του προσωπικού της αναθέτουσας αρχής που εμπλέκονται καθ' οιονδήποτε τρόπο στη διαδικασία εκτέλεσης της σύμβασης ή/και μπορούν να επηρεάσουν την έκβαση και τις αποφάσεις της αναθέτουσας αρχής περί την εκτέλεσή της, συμπεριλαμβανομένων των μελών των αποφαινόμενων ή/και γνωμοδοτικών οργάνων αυτής, ή/και των μελών των οργάνων διοίκησής της ή/και των συζύγων και συγγενών εξ αίματος ή εξ αγχιστείας, κατ' ευθεία μεν γραμμή απεριορίστως, εκ πλαγίου δε έως και τετάρτου βαθμού των παραπάνω προσώπων, οποτεδήποτε και εάν η κατάσταση αυτή σύγκρουσης συμφερόντων προκύψει κατά τη διάρκεια εκτέλεσης της σύμβασης και μέχρι τη λήξη της.

(9) [Σε περίπτωση χρησιμοποίησης υπεργολάβου]

Ο υπεργολάβος έλαβα γνώση της παρούσας ρήτρας ακεραιότητας και ευθύνομαι/ευθυνόμαστε για την τήρηση και από αυτόν απασών των υποχρεώσεων που περιλαμβάνονται σε αυτή.

Υπογραφή/Σφραγίδα

Ο/η (σε περίπτωση φυσικού προσώπου/ ατομικής επιχείρησης) ή το νομικό πρόσωπο με την επωνυμία και με το διακριτικό τίτλο «.....», που εδρεύει (. ΑΦΜ:....., ΔΟΥ:, Τ.Κ., νομίμως εκπροσωπούμενο (μόνο για νομικά πρόσωπα) από τον

ΠΑΡΑΡΤΗΜΑ V – Προϋπολογισμός Προμήθειας



ΕΛΛΗΝΙΚΗ ΔΗΜΟΚΡΑΤΙΑ
ΠΕΡΙΦΕΡΕΙΑ ΑΤΤΙΚΗΣ
ΔΗΜΟΣ ΩΡΩΠΟΥ
Ν.Π.Δ.Δ. ΔΗΜΟΤΙΚΟ ΛΙΜΕΝΙΚΟ
ΤΑΜΕΙΟ ΣΚΑΛΑΣ ΩΡΩΠΟΥ

ΑΝΤΙΚΕΙΜΕΝΟ
ΠΡΟΜΗΘΕΙΑΣ: «Προμήθεια και εγκατάσταση λιμενικού εξοπλισμού των λιμενικών υποδομών του Δημοτικού Λιμενικού Ταμείου Σκάλας Ωρωπού, στους Αγίους Αποστόλους, στην Σκάλα Ωρωπού και στο Χαλκούτσι»

ΕΚΤΙΜΩΜΕΝΗ ΑΞΙΑ
(πλέον Φ.Π.Α.): 253.193,89 €

ΧΡΗΜΑΤΟΔΟΤΗΣΗ: Πρόγραμμα Δημοσίων Επενδύσεων
Εθνικό Σκέλος | 2014ΣΕ57000001

ΕΝΔΕΙΚΤΙΚΟΣ ΠΡΟΫΠΟΛΟΓΙΣΜΟΣ ΠΡΟΜΗΘΕΙΑΣ

Η δαπάνη της προμήθειας έχει προϋπολογισθεί ενδεικτικά σε **313.960,42 € (συμπεριλαμβανομένου του Φ.Π.Α. 24%)** το οποίο αποτελεί το συνολικό ποσό για την προμήθεια με τίτλο: «Προμήθεια και εγκατάσταση λιμενικού εξοπλισμού των λιμενικών υποδομών του Δημοτικού Λιμενικού Ταμείου Σκάλας Ωρωπού, στους Αγίους Αποστόλους, στην Σκάλα Ωρωπού και στο Χαλκούτσι». Αναλυτικά ο προϋπολογισμός είναι ο κάτωθι:

A/A	ΠΕΡΙΓΡΑΦΗ ΕΞΟΠΛΙΣΜΟΥ	ΛΙΜΕΝΙΚΗ ΥΠΟΔΟΜΗ	ΜΟΝΑΔΑ ΜΕΤΡΗΣΗΣ	ΠΟΣΟΤΗΤΑ	ΤΙΜΗ ΑΝΑ ΜΟΝΑΔΑ ΚΑΙ ΚΟΣΤΟΣ ΕΓΚΑΤΑΣΤΑΣΗΣ(€)	ΔΑΠΑΝΗ (€)
1.	Προμήθεια και Εγκατάσταση Στυλών & Φωτιστικών Σωμάτων	Σκάλα Ωρωπού (Δυτικά Κρηπιδώματα)	Τεμάχιο	16,00	3.000,00 €	48.000,00 €
		Χαλκούτσι	Τεμάχιο	18,00	3.000,00 €	54.000,00 €
ΣΥΝΟΛΙΚΗ ΔΑΠΑΝΗ ΓΙΑ ΣΤΥΛΟΥΣ & ΦΩΤΙΣΤΙΚΑ ΣΩΜΑΤΑ €:						102.000,00 €
2.	Προμήθεια και Εγκατάσταση Πύλλαρ Προβλήτα	Χαλκούτσι	Τεμάχιο	10,00	7.000,00 €	70.000,00 €
	Αναβάθμιση Πύλλαρ Προβλήτα	Αγ. Απόστολοι	Τεμάχιο	9,00	1.650,00 €	14.850,00 €
ΣΥΝΟΛΙΚΗ ΔΑΠΑΝΗ ΓΙΑ ΠΥΛΛΑΡ ΠΡΟΒΛΗΤΑ €:						84.850,00 €
3.	Προμήθεια και Εγκατάσταση Πυροσβεστικών Φωλιών	Σκάλα Ωρωπού (Κεντρικός Λιμένας)	Τεμάχιο	13,00	2.711,03 €	35.243,39 €
ΣΥΝΟΛΙΚΗ ΔΑΠΑΝΗ ΓΙΑ ΠΥΡΟΣΒΕΣΤΙΚΕΣ ΦΩΛΙΕΣ €:						35.243,39 €
4.	Προμήθεια και Εγκατάσταση Συστήματος CCTV	Σκάλα Ωρωπού (Κεντρικός Λιμένας)	ΣΕΤ	1,00	15.550,25 €	15.550,25 €
		Χαλκούτσι	ΣΕΤ	1,00	15.550,25 €	15.550,25 €
ΣΥΝΟΛΙΚΗ ΔΑΠΑΝΗ ΣΥΣΤΗΜΑ CCTV €:						31.100,50 €
ΣΥΝΟΛΙΚΗ ΔΑΠΑΝΗ (ΑΝΕΥ Φ.Π.Α.) €:						253.193,89 €
Φ.Π.Α. 24% €:						60.766,53 €
ΣΥΝΟΛΙΚΗ ΔΑΠΑΝΗ (ΜΕ Φ.Π.Α.) €:						313.960,42 €

ΠΑΡΑΡΤΗΜΑ VI – Υπόδειγμα Οικονομικής Προσφοράς

ΕΛΛΗΝΙΚΗ ΔΗΜΟΚΡΑΤΙΑ
ΠΕΡΙΦΕΡΕΙΑ ΑΤΤΙΚΗΣ
ΔΗΜΟΣ ΩΡΩΠΟΥ
Ν.Π.Δ.Δ. ΔΗΜΟΤΙΚΟ ΛΙΜΕΝΙΚΟ
ΤΑΜΕΙΟ ΣΚΑΛΑΣ ΩΡΩΠΟΥ

ΑΝΤΙΚΕΙΜΕΝΟ
ΠΡΟΜΗΘΕΙΑΣ: «Προμήθεια και εγκατάσταση λιμενικού εξοπλισμού των λιμενικών υποδομών του Δημοτικού Λιμενικού Ταμείου Σκάλας Ωρωπού, στους Αγίους Αποστόλους, στην Σκάλα Ωρωπού και στο Χαλκούτσι»

ΕΚΤΙΜΩΜΕΝΗ ΑΞΙΑ
(πλέον Φ.Π.Α.): 253.193,89 €
ΧΡΗΜΑΤΟΔΟΤΗΣΗ: Πρόγραμμα Δημοσίων Επενδύσεων
 Εθνικό Σκέλος | **2014ΣΕ57000001**

ΕΝΤΥΠΟ ΟΙΚΟΝΟΜΙΚΗΣ ΠΡΟΣΦΟΡΑΣ

ΠΡΟΣ: Ν.Π.Δ.Δ. ΔΗΜΟΤΙΚΟ ΛΙΜΕΝΙΚΟ ΤΑΜΕΙΟ ΣΚΑΛΑΣ ΩΡΩΠΟΥ
ΑΠΟ: ΕΠΩΝΥΜΙΑ:
 ΕΔΡΑ:
 ΟΔΟΣ: **ΑΡΙΘΜΟΣ:** **ΤΚ**
 ΤΗΛΕΦΩΝΟ:
 E-mail:

Αφού έλαβα γνώση της Διακήρυξης του διαγωνισμού που αναγράφεται στον τίτλο και των Παραρτημάτων αυτής, καθώς και των συνθηκών εκτέλεσης της προμήθειας, υποβάλλω την παρούσα προσφορά. Δηλώνω ότι αποδέχομαι πλήρως και χωρίς επιφύλαξη όλα τα ανωτέρω και αναλαμβάνω την εκτέλεση της προμήθειας «Προμήθεια και εγκατάσταση λιμενικού εξοπλισμού των λιμενικών υποδομών του Δημοτικού Λιμενικού Ταμείου Σκάλας Ωρωπού, στους Αγίους Αποστόλους, στην Σκάλα Ωρωπού και στο Χαλκούτσι».

A/A	ΠΕΡΙΓΡΑΦΗ ΠΡΟΣ ΠΡΟΜΗΘΕΙΑ ΕΞΟΠΛΙΣΜΟΥ	ΜΟΝΑΔΑ ΜΕΤΡΗΣΗΣ	ΠΟΣΟΤΗΤΑ	ΤΙΜΗ ΑΝΑ ΜΟΝΑΔΑ ΚΑΙ ΚΟΣΤΟΣ ΕΓΚΑΤΑΣΤΑΣΗΣ(€)	ΔΑΠΑΝΗ (€)
1.	Στύλοι και Φωτιστικά Σώματα (Λιμενικές Υποδομές Χαλκούτσιου (ΤΕΜ. 18), Δυτικά Κρηπιδώματα Σκάλας Ωρωπού (ΤΕΜ. 16))	Τεμάχιο	34,00 € €
2α.	Πύλλαρ Προβλήτα (Λιμενική υποδομή Χαλκούτσιου) (ΤΕΜ. 10)	Τεμάχιο	10,00 € €
2β.	Αναβάθμιση Πύλλαρ Προβλήτα Αγίων Αποστόλων) (ΤΕΜ.9)	Τεμάχιο	9,00 € €
3.	Πυροσβεστικές Φωλιές (Κεντρικός Λιμένας Σκάλας Ωρωπού)	Τεμάχιο	13,00 € €
4.	Σύστημα CCTV (Κεντρικός Λιμένας Σκάλας Ωρωπού (ΣΕΤ. 1) και Χαλκούτσι (ΣΕΤ.1))	ΣΕΤ	2,00 € €
Συνολική Δαπάνη €:				 €
Φ.Π.Α. 24% €:				 €
Συνολική Δαπάνη (συμπεριλαμβανομένου Φ.Π.Α. 24%) €:				 €

ΠΑΡΑΡΤΗΜΑ VII – Υποδείγματα Εγγυητικών Επιστολών**Υπόδειγμα Εγγυητικής Επιστολής Συμμετοχής**

Εκδότης: (Πλήρης επωνυμία Πιστωτικού/Χρηματοδοτικού Ιδρύματος ή Ασφαλιστικής επιχείρησης)

Ημερομηνία έκδοσης:

Προς: Δημοτικό Λιμενικό Ταμείο Σκάλας Ωρωπού
 Παραλία Νέων Παλατίων, ΤΚ 19015 Ωρωπός
 +30 22950 34212

Εγγύηση μας υπ' αριθμ. ποσού (ολογράφως)..... ευρώ (αριθμητικώς).

Έχουμε την τιμή να σας γνωρίσουμε ότι εγγυόμαστε με την παρούσα επιστολή ανέκκλητα και ανεπιφύλακτα παραιτούμενοι του δικαιώματος της διαιρέσεως και διζήσεως μέχρι του ποσού των ευρώ

υπέρ του:

(i) [σε περίπτωση φυσικού προσώπου]: (ονοματεπώνυμο, πατρώνυμο), **ΑΦΜ:** (διεύθυνση), ή

(ii) [σε περίπτωση νομικού προσώπου]: (πλήρη επωνυμία), **ΑΦΜ:** (διεύθυνση) ή

(iii) [σε περίπτωση ένωσης ή κοινοπραξίας:] των φυσικών / νομικών προσώπων

α) (πλήρη επωνυμία), **ΑΦΜ:** (διεύθυνση)

β) (πλήρη επωνυμία), **ΑΦΜ:** (διεύθυνση)

γ) (πλήρη επωνυμία), **ΑΦΜ:** (διεύθυνση)

ατομικά και για κάθε μία από αυτές και ως αλληλέγγυα και εις ολόκληρο υπόχρεων μεταξύ τους, εκ της ιδιότητάς τους ως μελών της ένωσης ή κοινοπραξίας, για τη συμμετοχή του/της/τους σύμφωνα με την (αριθμό/ ημερομηνία) Διακήρυξη του ΔΗΜΟΤΙΚΟΥ ΛΙΜΕΝΙΚΟΥ ΤΑΜΕΙΟΥ ΣΚΑΛΑΣ ΩΡΩΠΟΥ, για την ανάδειξη αναδόχου για την ανάθεση της σύμβασης: «ΠΡΟΜΗΘΕΙΑ ΚΑΙ ΕΓΚΑΤΑΣΤΑΣΗ ΛΙΜΕΝΙΚΟΥ ΕΞΟΠΛΙΣΜΟΥ ΤΩΝ ΛΙΜΕΝΙΚΩΝ ΥΠΟΔΟΜΩΝ ΤΟΥ ΔΗΜΟΤΙΚΟΥ ΛΙΜΕΝΙΚΟΥ ΤΑΜΕΙΟΥ ΣΚΑΛΑΣ ΩΡΩΠΟΥ, ΣΤΟΥΣ ΑΓΙΟΥΣ ΑΠΟΣΤΟΛΟΥΣ, ΣΤΗΝ ΣΚΑΛΑ ΩΡΩΠΟΥ ΚΑΙ ΣΤΟ ΧΑΛΚΟΥΤΣΙ», με καταληκτική ημερομηνία υποβολής προσφορών την **20/12/2023**, ημέρα **Τετάρτη**, ώρα **12:00 μ.μ.**.

Η παρούσα εγγύηση καλύπτει μόνο τις από τη συμμετοχή στην ανωτέρω απορρέουσες υποχρεώσεις του/της (υπέρ ου η εγγύηση) καθ' όλο τον χρόνο ισχύος της.

Το παραπάνω ποσό τηρείται στη διάθεσή σας και θα καταβληθεί ολικά ή μερικά χωρίς καμία από μέρους μας αντίρρηση, αμφισβήτηση ή ένσταση και χωρίς να ερευνηθεί το βάσιμο ή μη της απαίτησής σας μέσα σεημέρες από την απλή έγγραφη ειδοποίησή σας.

Η παρούσα ισχύει μέχρι και την

ή

Η παρούσα ισχύει μέχρις ότου αυτή μας επιστραφεί ή μέχρις ότου λάβουμε έγγραφη δήλωσή σας ότι μπορούμε να θεωρήσουμε την Τράπεζα μας απαλλαγμένη από κάθε σχετική υποχρέωση εγγυοδοσίας μας.

Σε περίπτωση κατάπτωσης της εγγύησης, το ποσό της κατάπτωσης υπόκειται στο εκάστοτε ισχύον πάγιο τέλος χαρτοσήμου.

Αποδεχόμαστε να παρατείνουμε την ισχύ της εγγύησης ύστερα από έγγραφο της Υπηρεσίας σας, στο οποίο επισυνάπτεται η συναίνεση του υπέρ ου για την παράταση της προσφοράς, σύμφωνα με το άρθρο της Διακήρυξης, με την προϋπόθεση ότι το σχετικό αίτημά σας θα μας υποβληθεί πριν από την ημερομηνία λήξης της.

Βεβαιώνουμε υπεύθυνα ότι το ποσό των εγγυητικών επιστολών που έχουν δοθεί, συνυπολογίζοντας και το ποσό της παρούσας, δεν υπερβαίνει το όριο των εγγυήσεων που έχουμε το δικαίωμα να εκδίδουμε.

(Εξουσιοδοτημένη Υπογραφή)

Υπόδειγμα Εγγυητικής Επιστολής Καλής Εκτέλεσης

Εκδότης: (Πλήρης επωνυμία Πιστωτικού/Χρηματοδοτικού Ιδρύματος ή Ασφαλιστικής επιχείρησης)

Ημερομηνία έκδοσης:

Προς: Δημοτικό Λιμενικό Ταμείο Σκάλας Ωρωπού
Παραλία Νέων Παλατιών, ΤΚ 19015 Ωρωπός
+30 22950 34212

.....

Εγγύηση μας υπ' αριθμ. ποσού ευρώ.

Έχουμε την τιμή να σας γνωρίσουμε ότι εγγυόμαστε με την παρούσα επιστολή ανέκκλητα και ανεπιφύλακτα παραιτούμενοι του δικαιώματος της διαιρέσεως και διζήσεως μέχρι του ποσού των ευρώ

υπέρ του:

(i) [σε περίπτωση φυσικού προσώπου]: (ονοματεπώνυμο, πατρώνυμο), **ΑΦΜ:** (διεύθυνση), ή

(ii) [σε περίπτωση νομικού προσώπου]: (πλήρη επωνυμία), **ΑΦΜ:** (διεύθυνση) ή

(iii) [σε περίπτωση ένωσης ή κοινοπραξίας:] των φυσικών / νομικών προσώπων

α) (πλήρη επωνυμία), **ΑΦΜ:** (διεύθυνση)

β) (πλήρη επωνυμία), **ΑΦΜ:** (διεύθυνση)

γ) (πλήρη επωνυμία), **ΑΦΜ:** (διεύθυνση)

ατομικά και για κάθε μία από αυτές και ως αλληλέγγυα και εις ολόκληρο υπόχρεων μεταξύ τους, εκ της ιδιότητάς τους ως μελών της ένωσης ή κοινοπραξίας, για την καλή εκτέλεση της υπ' αριθμού σύμβασης «ΠΡΟΜΗΘΕΙΑ ΚΑΙ ΕΓΚΑΤΑΣΤΑΣΗ ΛΙΜΕΝΙΚΟΥ ΕΞΟΠΛΙΣΜΟΥ ΤΩΝ ΛΙΜΕΝΙΚΩΝ ΥΠΟΔΟΜΩΝ ΤΟΥ ΔΗΜΟΤΙΚΟΥ ΛΙΜΕΝΙΚΟΥ ΤΑΜΕΙΟΥ ΣΚΑΛΑΣ ΩΡΩΠΟΥ, ΣΤΟΥΣ ΑΓΙΟΥΣ ΑΠΟΣΤΟΛΟΥΣ, ΣΤΗΝ ΣΚΑΛΑ ΩΡΩΠΟΥ ΚΑΙ ΣΤΟ ΧΑΛΚΟΥΤΣΙ», σύμφωνα με την (αριθμό/ ημερομηνία) Διακήρυξη του ΔΗΜΟΤΙΚΟΥ ΛΙΜΕΝΙΚΟΥ ΤΑΜΕΙΟΥ ΣΚΑΛΑΣ ΩΡΩΠΟΥ, με καταληκτική ημερομηνία υποβολής προσφορών την **20/12/2023**, ημέρα **Τετάρτη**, ώρα **12:00 μ.μ.**

Το παραπάνω ποσό τηρείται στη διάθεσή σας και θα καταβληθεί ολικά ή μερικά χωρίς καμία από μέρους μας αντίρρηση, αμφισβήτηση ή ένσταση και χωρίς να ερευνηθεί το βάσιμο ή μη της απαίτησής σας μέσα σε ημέρες από την απλή έγγραφη ειδοποίησή σας.

Η παρούσα ισχύει μέχρι και την (αν προβλέπεται ορισμένος χρόνος στα έγγραφα της σύμβασης).

ή

μέχρις ότου αυτή μας επιστραφεί ή μέχρις ότου λάβουμε έγγραφη δήλωσή σας ότι μπορούμε να θεωρήσουμε την Τράπεζα μας απαλλαγμένη από κάθε σχετική υποχρέωση εγγυοδοσίας μας.

Σε περίπτωση κατάπτωσης της εγγύησης, το ποσό της κατάπτωσης υπόκειται στο εκάστοτε ισχύον πάγιο τέλος χαρτοσήμου.

Βεβαιώνουμε υπεύθυνα ότι το ποσό των εγγυητικών επιστολών που έχουν δοθεί, συνυπολογίζοντας και το ποσό της παρούσας, δεν υπερβαίνει το όριο των εγγυήσεων που έχουμε το δικαίωμα να εκδίδουμε.

(Εξουσιοδοτημένη Υπογραφή)

εκσυγχρονισμό του πλαισίου οργάνωσης και λειτουργίας των ΦΟΔΣΑ - Ρυθμίσεις για την αποτελεσματικότερη, ταχύτερη και ενιαία άσκηση των αρμοδιοτήτων σχετικά με την απονομή ιθαγένειας και την πολιτογράφηση - Λοιπές διατάξεις αρμοδιότητας Υπουργείου Εσωτερικών και άλλες διατάξεις»

4. τις διατάξεις του ν. 4270/2014 (ΦΕΚ Α' 143 – 28/6/2014) «*Αρχές δημοσιονομικής διαχείρισης και εποπτείας (ενσωμάτωση της Οδηγίας 2011/85/ΕΕ) - δημόσιο λογιστικό και άλλες διατάξεις*»

5. τις διατάξεις του ν. 4013/2011 (ΦΕΚ Α' 204 – 15/9/2011) «*Σύσταση ενιαίας Ανεξάρτητης Αρχής Δημοσίων Συμβάσεων και Κεντρικού Ηλεκτρονικού Μητρώου Δημοσίων Συμβάσεων – Αντικατάσταση του έκτου κεφαλαίου του ν. 3588/2007 (πρωτεύουσας κώδικας) – Προπρωτεύουσα διαδικασία εξυγίανσης και άλλες διατάξεις*» και της Υ.Α. υπ' αριθμ. 57654/2017 (ΦΕΚ Β' 1781 – 23/5/2017) «*Ρύθμιση ειδικότερων θεμάτων λειτουργίας και διαχείρισης του Κεντρικού Ηλεκτρονικού Μητρώου Δημοσίων Συμβάσεων (ΚΗΜΔΗΣ) του Υπουργείου Οικονομίας και Ανάπτυξης*»,

6. τις διατάξεις του Π.Δ. 80/2016 (ΦΕΚ Α' 145 – 5/8/2016) «*Ανάληψη υποχρεώσεων από τους διατάκτες*»,

7. Η υπ' αριθμό πρωτ. **Δ20/1387/Φ.1/3/ΩΡΩΠΟΣ/2019** του Υπουργείου Υποδομών και Μεταφορών απόφαση δέσμευσης πίστωσης ποσού πεντακοσίων χιλιάδων ευρώ (500.000,00 €) συμπεριλαμβανομένου Φ.Π.Α. 24%, σε βάρος του προϋπολογισμού του ενάρθρου έργου **2014ΣΕ57000001** της ΣΑΕ 570 του ΠΔΕ και διάθεση πίστωσης για τη δημοπράτηση του έργου «*Αναβάθμιση των λιμενικών εγκαταστάσεων στο Αλιευτικό Καταφύγιο Αγίων Αποστόλων Καλάμου, στο λιμένα Χαλκουτσίου και στο λιμένα Σκάλας Ωρωπού*» που θα δημοπρατηθεί, ανατεθεί, υλοποιηθεί και παραληφθεί, από το Δημοτικό Λιμενικό Ταμείο Σκάλας Ωρωπού.

8. Την με υπ' αριθμ. **96/2023** (ΑΔΑ: 9ΩΞ9ΟΞΘ0-ΡΘΘ) **Απόφαση της Οικονομικής Επιτροπής** του Δημοτικού Λιμενικού Ταμείου Σκάλας Ωρωπού περί Έγκρισης και παραλαβής της μελέτης, των τεχνικών προδιαγραφών και των τευχών δημοπράτησης, του Προϋπολογισμού της και της διενέργειας ανοικτού ηλεκτρονικού διαγωνισμού προμήθειας με τίτλο «*Προμήθεια και εγκατάσταση λιμενικού εξοπλισμού των λιμενικών υποδομών του Δημοτικού Λιμενικού Ταμείου Σκάλας Ωρωπού, στους Αγίους Αποστόλους, στην Σκάλα Ωρωπού και στο Χαλκούτσι*», εκτιμώμενου προϋπολογισμού **313.960,42 €** συμπεριλαμβανομένου ΦΠΑ 24 % (προϋπολογισμός πλέον Φ.Π.Α.: **€ 253.193,89**, Φ.Π.Α. 24%: **60.766,53 €**).

9. Το με υπ' αρ. **1089/31-10-2023** πρωτογενές αίτημα που καταχώρησε το Δημοτικό Λιμενικό Ταμείο Σκάλας Ωρωπού στο Κεντρικό Ηλεκτρονικό Μητρώο Δημοσίων Συμβάσεων, για την εκτέλεση της προμήθειας με τίτλο «*Προμήθεια και εγκατάσταση λιμενικού εξοπλισμού των λιμενικών υποδομών του Δημοτικού Λιμενικού Ταμείου Σκάλας Ωρωπού, στους Αγίους Αποστόλους, στην Σκάλα Ωρωπού και στο Χαλκούτσι*», το οποίο έλαβε Αριθμό Διαδικτυακής Ανάρτησης Μητρώου (ΑΔΑΜ: 23REQ013686225 2023-11-01).

10. Την με υπ' αρ. **1090/31-10-2023** (ΑΔΑ: ΨΖΖΔΟΞΘ0-Α7Κ) απόφαση πολυετούς έγκρισης για το οικονομικά έτη **2023** και **2024**, η οποία καταχωρήθηκε στο ΚΗΜΔΗΣ λαμβάνοντας ΑΔΑΜ: **23REQ013686643 2023-11-01**.

11. Την με υπ' αρ. **1094/01-11-2023** (ΑΔΑ: Ω8ΣΙΟΞΘ0-5ΩΣ, ΑΔΑΜ: 23REQ013686703 2023-11-01) απόφαση ανάληψης υποχρέωσης για το οικονομικό έτος **2023**.

12. τον Προϋπολογισμό του 202Χ και συγκεκριμένα την εξειδικευμένη πίστωση του Κ.Α. **ΧΧ.ΧΧΧΧ.ΧΧΧΧ** με τίτλο «.....»,

13. την υπ' αριθμ. πρωτ. **ΧΧΧΧ/202Χ** διακήρυξη (ΑΔΑΜ: 00ΣΥΜΝ000000000 202Χ-ΧΧ-ΧΧ) και τα λοιπά έγγραφα της σύμβασης που συντάξε η Αναθέτουσα Αρχή για την ανωτέρω εν θέματι σύμβαση προμήθειας.

14. Την υπ' αριθμ. πρωτ. **ΧΧΧΧ/202Χ** απόφαση της Αναθέτουσας Αρχής με την οποία κατακυρώθηκε το αποτέλεσμα της διαδικασίας (ΑΔΑΜ: 00ΑΩΡΔ000000000 202Χ-ΧΧ-ΧΧ), στο πλαίσιο της ανωτέρω διακήρυξης, στον Ανάδοχο και την αριθμ. πρωτ. **ΧΧΧΧ/202Χ** ειδική πρόσκληση της Αναθέτουσας Αρχής προς τον Ανάδοχο για την υπογραφή του παρόντος, η οποία κοινοποιήθηκε σε αυτόν την ΧΧΗΜΕΡΑΧΧ ΧΧ ΧΧΜΗΝΑΣΧΧ 202Χ.

15. Την από XX/XX/202X υπεύθυνη δήλωση του αναδόχου περί μη οψιγενών μεταβολών, κατά την έννοια της περ. (2) της παρ. 3 του άρθρου 100 του ν. 4412/2016 [μνημονεύεται μόνο στην περίπτωση του προσυμβατικού ελέγχου ή της άσκησης προδικαστικής προσφυγής κατά της απόφασης κατακύρωσης]

16. Ότι αναπόσπαστο τμήμα της παρούσας αποτελούν, σύμφωνα με το άρθρο 2 παρ.1 περιπτ. 42 του Ν.4412/2016:

- η υπ' αριθ. πρωτ. XXXX/202X διακήρυξη, με τα Παραρτήματα της
- η προσφορά του Αναδόχου
- το Ευρωπαϊκό Ενιαίο Έγγραφο Σύμβασης (ΕΕΕΣ) (στο εξής «τα Έγγραφα της Σύμβασης»)

17. Ότι ο ανάδοχος κατέθεσε την με υπ' αριθ. XXXXXX/XX/XX/2023 εγγυητική επιστολή της τράπεζας/ πιστωτικού ιδρύματος / χρηματοδοτικού ιδρύματος / ασφαλιστικής επιχείρησης/ XXXXXXXXXXXXXXXXXXXXXXXX, ποσού **ολογράφως ευρώ και ολογράφως λεπτών (0.000,00 €)**, για την καλή εκτέλεση των όρων του παρόντος συμφωνητικού.

Συμφώνησαν και έκαναν αμοιβαία αποδεκτά τα ακόλουθα :

Άρθρο 1: Αντικείμενο

Αντικείμενο της παρούσας σύμβασης είναι η «**Προμήθεια και εγκατάσταση λιμενικού εξοπλισμού των λιμενικών υποδομών του Δημοτικού Λιμενικού Ταμείου Σκάλας Ωρωπού, στους Αγίους Αποστόλους, στην Σκάλα Ωρωπού και στο Χαλκούτσι**», σύμφωνα με τους όρους και τις προδιαγραφές του άρθρου 1.3 της Διακήρυξης και των ΠΑΡΑΡΤΗΜΑΤΩΝ της.

Η προμήθεια θα πραγματοποιηθεί σύμφωνα με τους όρους που περιέχονται στα έγγραφα της σύμβασης, στην απόφαση κατακύρωσης και την προσφορά του Αναδόχου.

Άρθρο 2: Χρηματοδότηση της σύμβασης

Η δαπάνη για την εν λόγω σύμβαση βαρύνει την με Κ.Α.: XX-XXXX.XXXX σχετική πίστωση του τακτικού προϋπολογισμού του οικονομικού έτους 202X του Φορέα.

Για την παρούσα διαδικασία έχει εκδοθεί η απόφαση με αριθμ. πρωτ. XXX/202X (ΑΔΑΜ: ΧΧΡΕΟΧΧΧΧΧΧΧΧΧΧ 202X-ΧΧ-ΧΧ, ΑΔΑ:ΧΧΧΧΧΧΧΧΧΧ-ΧΧΧ) για την ανάληψη υποχρέωσης/έγκριση δέσμευσης πίστωσης για το οικονομικό έτος 202X και έλαβε α/α XXX/XX.XX.202X καταχώρησης στο μητρώο δεσμεύσεων/Βιβλίο εγκρίσεων & Εντολών Πληρωμής του Δημοτικού Λιμενικού Ταμείου Σκάλας Ωρωπού.

Η παρούσα σύμβαση χρηματοδοτείται από Πιστώσεις του Προγράμματος Δημοσίων Επενδύσεων (Συλλογική Απόφαση Ένταξης, ΣΑΕ 570, αριθ. ενάρθ. έργου 2014ΣΕ57000001) σύμφωνα με την με υπ' αρ. πρωτ. Δ20/1387/φ.1/3/ΩΡΠΟΠΣ/2019 δέσμευση πίστωσης της Γενικής Διεύθυνσης Υ.Λι.Κ.Υ., της Γενικής Γραμματείας Υποδομών του Υπουργείου Υποδομών και Μεταφορών.

Άρθρο 3: Διάρκεια σύμβασης –Χρόνος Παράδοσης

3.1. Δυνάμει του άρθρου 1.3 της Διακήρυξης η διάρκεια της παρούσας σύμβασης ορίζεται στους **οκτώ (8) μήνες** από την υπογραφή της ήτοι μέχρι τις XX/XX/2024.

3.2. Ο συμβατικός χρόνος παράδοσης των υλικών καθορίζεται στο άρθρο 7 της παρούσας

Άρθρο 4: Υποχρεώσεις Αναδόχου

Ο Ανάδοχος εγγυάται και δεσμεύεται ανέκκλητα στην Αναθέτουσα Αρχή:

4.1. ότι, σύμφωνα με το άρθρο 4.3.1. της Διακήρυξης, τηρεί και θα εξακολουθήσει να τηρεί κατά την εκτέλεση της παρούσας σύμβασης τις υποχρεώσεις του που απορρέουν από τις διατάξεις της περιβαλλοντικής, κοινωνικοασφαλιστικής και εργατικής νομοθεσίας, που έχουν θεσπιστεί με το δικαίωμα της

Ένωσης, το εθνικό δίκαιο, συλλογικές συμβάσεις ή διεθνείς διατάξεις περιβαλλοντικού, κοινωνικού και εργατικού δικαίου, οι οποίες απαριθμούνται στο Παράρτημα XIV του Προσαρτήματος Β' (Βιβλίο II) (και του ν. 4412/2016). Η τήρηση των εν λόγω υποχρεώσεων ελέγχεται και βεβαιώνεται από τα όργανα που επιβλέπουν την εκτέλεση της παρούσας σύμβασης και τις αρμόδιες δημόσιες αρχές και υπηρεσίες που ενεργούν εντός των ορίων της ευθύνης και της αρμοδιότητάς τους

4.2. ότι θα ενεργεί σύμφωνα με το Νόμο και με την παρούσα, ότι θα λαμβάνει τα κατάλληλα μέτρα για να διασφαλίσει την ομαλή και προσηκούσα εκτέλεση της παρούσας σύμφωνα με τη Διακήρυξη και τα λοιπά Έγγραφα της Σύμβασης και ότι δεν θα ενεργήσει αθέμιτα, παράνομα ή καταχρηστικά καθ' όλη τη διάρκεια της εκτέλεσης της παρούσας, σύμφωνα με τη ρήτρα ακεραιότητας που επισυνάπτεται στην παρούσα και αποτελεί αναπόσπαστο τμήμα της.

4.3. ότι, σύμφωνα με το άρθρο 4.3.2. της Διακήρυξης, με δεδομένο πως η εν θέματι σύμβαση προμηθειών προϊόντων εμπίπτει στο πεδίο εφαρμογής του ν. 2939/2001, υποχρεούται κατά την υπογραφή της σύμβασης και καθ' όλη τη διάρκεια εκτέλεσης αυτής να τηρεί τις υποχρεώσεις των παραγράφων 2 και 11 του άρθρου 4β ή και της παρ. 1 του άρθρου 12 ή και της παρ. 1 του άρθρου 16 του ν.2939/2001.

Η τήρηση των υποχρεώσεων ελέγχθηκε από την Αναθέτουσα Αρχή μέσω του αρχείου δημοσιοποίησης εγγεγραμμένων παραγωγών στο Εθνικό Μητρώο Παραγωγών (ΕΜΠΑ) που τηρείται στην ηλεκτρονική σελίδα του Ε.Ο.ΑΝ. εντός της προθεσμίας της παραγράφου 4 του άρθρου 316 (Βιβλίο II) του ν. 4412/2016.

4.4. ότι καθ' όλη τη διάρκεια εκτέλεσης της σύμβασης, θα συνεργάζεται στενά με την Αναθέτουσα Αρχή, υποχρεούται δε να λαμβάνει υπόψη του οποιοσδήποτε παρατηρήσεις της σχετικά με την εκτέλεση της σύμβασης.

Άρθρο 5: Αμοιβή – Τρόπος πληρωμής

5.1. Το συνολικό συμβατικό τίμημα ανέρχεται σε **000.000,00 €**, πλέον Φ.Π.Α. 24 %: **00.000,00 €** (000.000,00 €, συμπ. Φ.Π.Α. 24%).

5.2. Η πληρωμή του Αναδόχου θα πραγματοποιηθεί σύμφωνα με το άρθρο 5.1.1 της Διακήρυξης.

5.3. Η πληρωμή του συμβατικού τιμήματος θα γίνεται με την προσκόμιση από τον Ανάδοχο των νομίμων παραστατικών και δικαιολογητικών που προβλέπονται από τις διατάξεις του άρθρου 200 παρ. 4 του ν. 4412/2016, καθώς και κάθε άλλου δικαιολογητικού που τυχόν ήθελε ζητηθεί από τις αρμόδιες υπηρεσίες που διενεργούν τον έλεγχο και την πληρωμή.

5.4. Τον Ανάδοχο βαρύνουν οι υπέρ τρίτων κρατήσεις, ως και κάθε άλλη επιβάρυνση, σύμφωνα με την κείμενη νομοθεσία, μη συμπεριλαμβανομένου Φ.Π.Α., για την παράδοση των συμβατικών υλικών στον τόπο και με τον τρόπο που προβλέπεται στη Διακήρυξη και λοιπά έγγραφα της Σύμβασης. Ιδίως ο Ανάδοχος βαρύνεται με τις κρατήσεις που καθορίζονται στο άρθρο 5.1.2 της Διακήρυξης. Οι υπέρ τρίτων κρατήσεις υπόκεινται στο εκάστοτε ισχύον αναλογικό τέλος χαρτοσήμου **τρία τοις εκατό (3 %)** και στην επ' αυτού εισφορά υπέρ ΟΓΑ **είκοσι τοις εκατό (20 %)**.

5.5. Με κάθε πληρωμή θα γίνεται η προβλεπόμενη από την κείμενη νομοθεσία παρακράτηση φόρου εισοδήματος αξίας **τέσσερα τοις εκατό (4 %)** επί του καθαρού ποσού.

5.6. Όλα τα δικαιολογητικά του χρηματικού εντάλματος (πρωτόκολλα ποσοτικής και ποιοτικής παραλαβής κλπ.) ελέγχονται από την αρμόδια υπηρεσία ελέγχου της αναθέτουσας αρχής. Για την έκδοση χρηματικού εντάλματος ο ανάδοχος πρέπει να προσκομίσει το αντίστοιχο τιμολόγιο εντός προθεσμίας τριάντα (30) εργάσιμων ημερών από την ημερομηνία έκδοσης πρωτοκόλλου ποσοτικής και ποιοτικής παραλαβής και η πληρωμή του θα πρέπει να λάβει χώρα σε επιπλέον τριάντα (30) εργάσιμες ημέρες.

Σε περίπτωση που η πληρωμή του αναδόχου καθυστερήσει από την αναθέτουσα αρχή τριάντα (30) ημέρες από την οριστική ποιοτική και ποσοτική παραλαβή των αγαθών και την ολοκλήρωση των σχετικών διαδικασιών επαλήθευσης, υπό την προϋπόθεση ότι θα έχει περιέλθει μέχρι και την ημερομηνία αυτή

στην αναθέτουσα αρχή το τιμολόγιο ή άλλο ισοδύναμο παραστατικό πληρωμής, η αναθέτουσα αρχή, σύμφωνα με τα οριζόμενα στην υποπαρ. Ζ5 της παρ. Ζ του ν. 4152/2013, (Α' 107/09-05-2013) «Επείγοντα μέτρα εφαρμογής των Ν.4046/2012, 4093/2012 και 4127/2013» καθίσταται υπερήμερη και οφείλει τόκους υπερημερίας, χωρίς να απαιτείται όχληση από τον ανάδοχο. Σε περίπτωση καθυστέρησης υποβολής των οικείων δικαιολογητικών πληρωμής, η αναθέτουσα αρχή δεν καθίσταται υπερήμερος, ει μη μόνο από την ημέρα προσκόμισής τους.

Άρθρο 6: Αναπροσαρμογή τιμής

Αναπροσαρμογή τιμής των υλικών **δεν** εφαρμόζεται στην παρούσα σύμβαση.

Άρθρο 7: Χρόνος Παράδοσης Υλικών-Παραλαβή υλικών - Χρόνος και τρόπος παραλαβής υλικών

7.1. Ο Ανάδοχος υποχρεούται να παραδώσει τα υλικά όπως περιγράφονται στο **Παράρτημα Ι** της Διακήρυξης τοποθετημένα και σε πλήρη λειτουργία **σε διάστημα οχτώ (8) μηνών από την υπογραφή της σύμβασης** στο χρόνο, τρόπο και τόπο που καθορίζονται στα άρθρα 6.1. και 6.2. της Διακήρυξης.

7.2. Ο Ανάδοχος υποχρεούται να παραδώσει στην Αναθέτουσα Αρχή τα υλικά σύμφωνα με το άρθρο 6.1. της Διακήρυξης. Μη εμπρόθεσμη παράδοση των υλικών από τον Ανάδοχο επάγεται τη κήρυξη αυτού ως έκπτωτου σύμφωνα με το άρθρο 6.1.2 της Διακήρυξης.

Η παραλαβή των υλικών γίνεται από επιτροπές, υπό τους όρους, διαδικασίες παραλαβής, τρόπους ποσοτικού και ποιοτικού ελέγχου των υλικών, ανάληψης του κόστους διενέργειας ελέγχου από τον Ανάδοχο που ορίζονται και συμφωνούνται στο άρθρο 6.2 της Διακήρυξης.

Υλικά που απορρίφθηκαν ή κρίθηκαν παραληπτά με έκπτωση επί της συμβατικής τιμής, μπορούν να παραπέμπονται για επανεξέταση σύμφωνα με τα οριζόμενα στο άρθρο 6.2.1. της Διακήρυξης

7.3. Η παραλαβή των υλικών και η έκδοση των σχετικών πρωτοκόλλων παραλαβής πραγματοποιείται μέσα στους κατωτέρω καθοριζόμενους χρόνους:

- 1.** Μετά το πέρας **τεσσάρων (4) μηνών**, από την υπογραφή της σύμβασης, ο ανάδοχος θα πρέπει να έχει παραδώσει και εγκαταστήσει τους "Ιστούς" και τα "Φωτιστικά Σώματα",
- 2.** Μετά το πέρας **έξι (6) μηνών**, από την υπογραφή της σύμβασης, ο ανάδοχος θα πρέπει να έχει παραδώσει και εγκαταστήσει τα "Πίλλαρ", και
- 3.** Μετά το πέρας **οκτώ (8) μηνών**, από την υπογραφή της σύμβασης, ο ανάδοχος θα πρέπει να έχει παραδώσει και εγκαταστήσει τις "Πυροσβεστικές Φωλιές" και τα "Συστήματα CCTV".

Αν η παραλαβή των υλικών και η σύνταξη του σχετικού πρωτοκόλλου δεν πραγματοποιηθεί από την επιτροπή παραλαβής μέσα στον οριζόμενο από τη σύμβαση χρόνο, ισχύουν τα αναφερόμενα στο άρθρο 6.2.2. της Διακήρυξης.

Ανεξάρτητα από την, στο ως άνω άρθρο 6.2.2. οριζόμενη αυτοδίκαιη παραλαβή και την πληρωμή του Αναδόχου, πραγματοποιούνται οι προβλεπόμενοι από την παρούσα σύμβαση έλεγχοι από επιτροπή που συγκροτείται με απόφαση της Αναθέτουσας Αρχής στην οποία δεν μπορεί να συμμετέχουν ο πρόεδρος και τα μέλη της επιτροπής που δεν πραγματοποίησε την παραλαβή στον προβλεπόμενο από την παρούσα σύμβαση χρόνο. Η παραπάνω επιτροπή παραλαβής προβαίνει σε όλες τις διαδικασίες παραλαβής που προβλέπονται από την ως άνω παράγραφο 2 του όρου 2 της παρούσας σύμβασης και των άρθρων 6.2.1. της Διακήρυξης και του άρθρου 208 του ν. 4412/2016 και συντάσσει τα σχετικά πρωτόκολλα. Οι εγγυητικές επιστολές καλής εκτέλεσης δεν επιστρέφονται πριν από την ολοκλήρωση όλων των προβλεπόμενων από την παρούσα σύμβαση ελέγχων και τη σύνταξη των σχετικών πρωτοκόλλων.

7.4. Ο συμβατικός χρόνος παράδοσης των υλικών μπορεί να παρατείνεται, πριν από τη λήξη του αρχικού συμβατικού χρόνου παράδοσης, υπό τις προϋποθέσεις του άρθρου 206 του ν. 4412/2016. Στην περίπτωση που το αίτημα υποβάλλεται από τον Ανάδοχο και η παράταση χορηγείται από την Αναθέτουσα Αρχή χωρίς να συντρέχουν λόγοι ανωτέρας βίας ή άλλοι ιδιαιτέρως σοβαροί λόγοι που καθιστούν αντικειμενικώς αδύνατη την εμπρόθεσμη παράδοση των συμβατικών ειδών επιβάλλονται στον Ανάδοχο οι κυρώσεις του άρθρου 207 του ν. 4412/2016.

Άρθρο 8: Ειδικοί όροι ναύλωσης –ασφάλισης -ανακοίνωσης φόρτωσης και ποιοτικού ελέγχου στο εξωτερικό

Ειδικοί όροι ναύλωσης – ασφάλισης – ανακοίνωσης φόρτωσης και ποιοτικού ελέγχου στο εξωτερικό **δεν** απαιτούνται στην παρούσα σύμβαση.

Άρθρο 9: Δείγματα –Δειγματοληψία –Εργαστηριακές εξετάσεις

Δεν απαιτούνται Δείγματα –Δειγματοληψία – Εργαστηριακές εξετάσεις στην παρούσα σύμβαση.

Άρθρο 10: Απόρριψη συμβατικών υλικών –Αντικατάσταση

10.1. Σε περίπτωση οριστικής απόρριψης ολόκληρης ή μέρους της συμβατικής ποσότητας των υλικών, με απόφαση της Αναθέτουσας Αρχής, μπορεί να εγκρίνεται αντικατάστασή της με άλλη, που να είναι σύμφωνη με τους όρους της παρούσας σύμβασης, στους χρόνους, τη διαδικασία αντικατάστασης και την τακτή προθεσμία που ορίζονται στην απόφαση αυτή και σύμφωνα με το άρθρο 6.4. της Διακήρυξης.

10.2. Αν ο ανάδοχος δεν αντικαταστήσει τα υλικά που απορρίφθηκαν μέσα στην προθεσμία που του τάχθηκε και εφ' όσον έχει λήξει ο συμβατικός χρόνος, κηρύσσεται έκπτωτος και υπόκειται στις προβλεπόμενες κυρώσεις.

10.3. Η επιστροφή των υλικών που απορρίφθηκαν γίνεται σύμφωνα με τα προβλεπόμενα στις παρ. 2 και 3 του άρθρου 213 του ν. 4412/2016.

Άρθρο 11: Εγγυημένη λειτουργία προμήθειας

Ο χρόνος της εγγύησης των υπό προμήθεια υλικών, καθορίζεται στις προσφορές των διαγωνιζομένων. Ο χρόνος αυτός δεν μπορεί να είναι μικρότερος από **δύο (2) έτη** και θα αρχίζει από την παραλαβή του υλικού, πλήρους και έτοιμου για λειτουργία.

Κατά την περίοδο της εγγυημένης λειτουργίας, ο Ανάδοχος ευθύνεται, αναλαμβάνει την υποχρέωση και εγγυάται στην Αναθέτουσα Αρχή, την καλή συντήρηση, αποκατάσταση βλάβης και λειτουργία του αντικειμένου της προμήθειας με τρόπο, περιεχόμενο ευθύνης και σε χρόνο που ορίζεται στο άρθρο 6.6. της Διακήρυξης.

Η Αναθέτουσα Αρχή, για την παρακολούθηση της εκπλήρωσης των συμβατικών υποχρεώσεων του Αναδόχου, προβαίνει στον απαιτούμενο έλεγχο της συμμόρφωσης αυτού σύμφωνα με τα οριζόμενα στο άρθρο 6.6. της Διακήρυξης και έχει όλα τα δικαιώματα που προβλέπονται στο άρθρο αυτό.

Άρθρο 12: Υπεργολαβία

12.1. Ο Ανάδοχος, σύμφωνα με το άρθρο 4.4.1. της Διακήρυξης, δεν απαλλάσσεται από τις συμβατικές του υποχρεώσεις και ευθύνες έναντι της Αναθέτουσας Αρχής λόγω ανάθεσης της εκτέλεσης τμήματος/τμημάτων της σύμβασης σε υπεργολάβους. Η τήρηση των υποχρεώσεων της παρ. 2 του άρθρου 253 (Βιβλίο ΙΙ) του ν. 4412/2016 από υπεργολάβους δεν αίρει την ευθύνη του Αναδόχου.

12.2. Ο Ανάδοχος με το από XXX/202X έγγραφό του, το οποίο επισυνάπτεται στην παρούσα, και σύμφωνα με το άρθρο 4.4.2. της Διακήρυξης, ενημέρωσε την Αναθέτουσα Αρχή για την επωνυμία/όνομα, τα

στοιχεία επικοινωνίας και τους νόμιμους εκπροσώπους των υπεργολάβων του, οι οποίοι συμμετέχουν στην εκτέλεση της παρούσας σύμβασης. Ο Ανάδοχος υποχρεούται να γνωστοποιεί στην Αναθέτουσα Αρχή κάθε αλλαγή των πληροφοριών αυτών, κατά τη διάρκεια της παρούσας σύμβασης, καθώς και τις απαιτούμενες πληροφορίες σχετικά με κάθε νέο υπεργολάβο, τον οποίο ο Ανάδοχος θα χρησιμοποιεί εν συνεχεία στην εν λόγω σύμβαση, προσκομίζοντας τα σχετικά συμφωνητικά/δηλώσεις συνεργασίας. Σε περίπτωση διακοπής της συνεργασίας του Αναδόχου με υπεργολάβο/ υπεργολάβους της παρούσας σύμβασης, ο Ανάδοχος υποχρεούται σε άμεση γνωστοποίηση της διακοπής αυτής στην Αναθέτουσα Αρχή και οφείλει να διασφαλίσει την ομαλή εκτέλεση του τμήματος/ τμημάτων της σύμβασης είτε από τον ίδιο, είτε από νέο υπεργολάβο τον οποίο θα γνωστοποιήσει στην Αναθέτουσα Αρχή κατά την ως άνω διαδικασία.

12.3. Η Αναθέτουσα Αρχή επαληθεύει τη συνδρομή των λόγων αποκλεισμού για τους υπεργολάβους, όπως αυτοί περιγράφονται στην παράγραφο 2.2.3 της Διακήρυξης και με τα αποδεικτικά μέσα της παραγράφου 2.2.9.2 της Διακήρυξης σύμφωνα με τα οριζόμενα στο άρθρο 4.4.3. της Διακήρυξης. Επιπλέον, η Αναθέτουσα Αρχή, προκειμένου να μην αθετούνται οι υποχρεώσεις της παρ. 2 του άρθρου 253 (Βιβλίο ΙΙ) του ν. 4412/2016, δύναται να επαληθεύσει τους ως άνω λόγους και για τμήμα ή τμήματα της σύμβασης που υπολείπονται του ποσοστού που ορίζεται σύμφωνα με τα οριζόμενα στο άρθρο 4.4.3. της Διακήρυξης.

12.4. Ο υπεργολάβος λαμβάνει γνώση της συνημμένης στην παρούσα ρήτρα ακεραιότητας και δεσμεύεται να τηρήσει τις υποχρεώσεις που περιλαμβάνονται σε αυτή. Η ως άνω δέσμευση περιέρχεται στην αναθέτουσα αρχή με ευθύνη του αναδόχου.

Άρθρο 13: Κήρυξη οικονομικού φορέα έκπτωτου –Κυρώσεις

13.1. Ο Ανάδοχος κηρύσσεται υποχρεωτικά έκπτωτος από τη σύμβαση και από κάθε δικαίωμα που απορρέει από αυτήν, με απόφαση της Αναθέτουσας Αρχής για τους λόγους που αναφέρονται και σύμφωνα με τα οριζόμενα στο άρθρο 5.2.1 της Διακήρυξης. Στον Ανάδοχο που κηρύσσεται έκπτωτος από την παρούσα σύμβαση, επιβάλλονται, με απόφαση της Αναθέτουσας Αρχής και κατόπιν τήρησης της σχετικής διαδικασίας και οι κυρώσεις/αποκλεισμός που προβλέπονται στο ως άνω άρθρο 5.2.1 της Διακήρυξης.

13.2. Αν το συμβατικό υλικό φορτωθεί -παραδοθεί ή αντικατασταθεί μετά τη λήξη του συμβατικού χρόνου και μέχρι λήξης του χρόνου της παράτασης που χορηγήθηκε, σύμφωνα με τη Διακήρυξη και το άρθρο 206 του ν. 4412/16, επιβάλλεται πρόστιμο/τόκος και εισπράττεται σύμφωνα με το άρθρο 5.2.2. της Διακήρυξης.

13.3. Σε βάρος του έκπτωτου αναδόχου επιβάλλεται επίσης καταλογισμός του διαφέροντος, που προκύπτει εις βάρος της αναθέτουσας αρχής, εφόσον αυτή προμηθευτεί τα αγαθά, που δεν προσκομίστηκαν προσηκόντως από τον έκπτωτο οικονομικό φορέα, αναθέτοντας το ανεκτέλεστο αντικείμενο της σύμβασης σε τρίτο οικονομικό φορέα. Το διαφέρον υπολογίζεται με τον ακόλουθο τύπο:

$$\Delta = (\text{TKT TKE}) \times \Pi$$

Όπου:

Δ = Διαφέρον που θα προκύψει εις βάρος της αναθέτουσας αρχής, εφόσον αυτή προμηθευτεί τα αγαθά που δεν προσκομίστηκαν προσηκόντως από τον έκπτωτο οικονομικό φορέα, σύμφωνα με τα ανωτέρω αναφερόμενα. Το διαφέρον λαμβάνει θετικές τιμές, αλλιώς θεωρείται ίσο με μηδέν.

TKT = Τιμή κατακύρωσης της προμήθειας των αγαθών, που δεν προσκομίστηκαν προσηκόντως από τον έκπτωτο οικονομικό φορέα στον νέο ανάδοχο.

ΤΚΕ = Τιμή κατακύρωσης της προμήθειας των αγαθών, που δεν προσκομίστηκαν προσηκόντως από τον έκπτωτο οικονομικό φορέα, σύμφωνα με τη σύμβαση από την οποία κηρύχθηκε έκπτωτος ο οικονομικός φορέας.

Π = Συντελεστής προσαύξησης προσδιορισμού της έμμεσης ζημίας που προκαλείται στην αναθέτουσα αρχή από την έκπτωση του αναδόχου. Ο ανωτέρω συντελεστής λαμβάνει τιμή **1,05**.

Για την είσπραξη του διαφέροντος από τον έκπτωτο οικονομικό φορέα μπορεί να εφαρμόζεται η διαδικασία του Κώδικα Είσπραξης Δημόσιων Εσόδων. Το διαφέρον εισπράττεται υπέρ της αναθέτουσας αρχής.

Άρθρο 14: Τροποποίηση σύμβασης κατά τη διάρκειά της

14.1. Η παρούσα σύμβαση μπορεί να τροποποιείται κατά τη διάρκειά της, χωρίς να απαιτείται νέα διαδικασία σύναψης σύμβασης, μόνο σύμφωνα με τους όρους και τις προϋποθέσεις του άρθρου 4.5 της Διακήρυξης.

14.2. Τροποποίηση των όρων της παρούσας σύμβασης γίνεται μόνον με μεταγενέστερη γραπτή και ρητή συμφωνία των μερών και σύμφωνα με τα οριζόμενα στο άρθρο 337 (Βιβλίο ΙΙ) του ν. 4412/2016.

Άρθρο 15: Ανωτέρα Βία

15.1. Τα συμβαλλόμενα μέρη δεν ευθύνονται για τη μη εκπλήρωση των συμβατικών τους υποχρεώσεων, στο μέτρο που η αδυναμία εκπλήρωσης οφείλεται σε περιστατικά ανωτέρας βίας.

15.2. Ο Ανάδοχος, επικαλούμενος υπαγωγή της αδυναμίας εκπλήρωσης υποχρεώσεών του σε γεγονός που εμπίπτει στην έννοια της ανωτέρας βίας, οφείλει να γνωστοποιήσει και επικαλεσθεί προς την Αναθέτουσα Αρχή τους σχετικούς λόγους και περιστατικά εντός αποσβεστικής προθεσμίας **είκοσι (20) ημερών** από τότε που συνέβησαν, προσκομίζοντας τα απαραίτητα αποδεικτικά στοιχεία. Η Αναθέτουσα Αρχή αποφασίζει μετά από γνωμοδότηση του αρμόδιου για αυτό οργάνου.

Μόνο η έγγραφη αναγνώριση από την Αναθέτουσα Αρχή της ανώτερης βίας που επικαλείται ο Ανάδοχος τον απαλλάσσει από τις συνέπειες της εκπρόθεσμης ή μη κατάλληλα εκπλήρωσης της προμήθειας.

Άρθρο 16: Ολοκλήρωση συμβατικού αντικειμένου

Η σύμβαση θεωρείται ότι έχει ολοκληρωθεί, όταν παραληφθούν οριστικά, ποσοτικά και ποιοτικά τα αγαθά που παραδόθηκαν, όταν αποπληρωθεί το συμβατικό τίμημα και εκπληρωθούν και οι τυχόν λοιπές συμβατικές ή νόμιμες υποχρεώσεις και από τα δύο συμβαλλόμενα μέρη και όταν αποδεσμευθούν οι σχετικές εγγυήσεις κατά τα προβλεπόμενα στη σύμβαση.

Άρθρο 17: Δικαίωμα μονομερούς λύσης της σύμβασης

Η Αναθέτουσα Αρχή μπορεί, με τις προϋποθέσεις που ορίζονται στο άρθρο 4.6 της Διακήρυξης, να καταγγείλει τη σύμβαση κατά τη διάρκεια της εκτέλεσής της.

Άρθρο 18: Εφαρμοστέο Δίκαιο – Επίλυση Διαφορών

18.1. Η παρούσα διέπεται από το Ελληνικό Δίκαιο και ειδικότερα **(α)** από το θεσμικό πλαίσιο που αναφέρεται στο άρθρο 1.4. της Διακήρυξης και **(β)** τη Διακήρυξη και τα Έγγραφα της Σύμβασης.

18.2. Ο Ανάδοχος μπορεί κατά των αποφάσεων της Αναθέτουσας Αρχής που επιβάλλουν σε βάρος του κυρώσεις, δυνάμει των άρθρων της Διακήρυξης 5.2. (Κήρυξη οικονομικού φορέα εκπτώτου -Κυρώσεις), 6.1. (Χρόνος παράδοσης υλικών), 6.4. (Απόρριψη συμβατικών υλικών –αντικατάσταση), μπορεί να ασκήσει

τα δικαιώματα που του αναγνωρίζονται και υπό τις προϋποθέσεις και έννομες συνέπειες που ορίζονται στο άρθρο 5.3. της Διακήρυξης.

18.3. Κατά την εκτέλεση της σύμβασης, κάθε διαφορά που προκύπτει αναφορικά με την ερμηνεία, και/ή το κύρος και/ή την εκτέλεση της παρούσας, ή εξ αφορμής της, επιλύονται σύμφωνα με το άρθρο 5.4. της Διακήρυξης.

Άρθρο 19: Συμμόρφωση με τον Κανονισμό ΕΕ/2016/2019 και τον ν. 4624/2019 (Α 137)

Τα αντισυμβαλλόμενα μέρη αναλαμβάνουν να τηρούν τις υποχρεώσεις που απορρέουν από την εφαρμογή του Κανονισμού (ΕΕ) 2016/679 για την προστασία των φυσικών προσώπων έναντι της επεξεργασίας των δεδομένων προσωπικού χαρακτήρα και για την ελεύθερη κυκλοφορία των δεδομένων αυτών και την κατάργηση της οδηγίας 95/46/ΕΚ (Γενικός Κανονισμός Προστασίας Δεδομένων / General Data Protection Regulation – GDPR) και του ν. 4624/2019. *Ειδικότερα:*

A. Ως προς την επεξεργασία από την Αναθέτουσα Αρχή των προσωπικών δεδομένων του Αναδόχου συμπεριλαμβανομένων των προστηθέντων / συνεργατών / δανειζόντων εμπειρία / υπεργολάβων του, ισχύουν τα παρακάτω:

Ο Ανάδοχος συναινεί στο πλαίσιο της διαδικασίας εκτέλεσης της παρούσας δημόσιας σύμβασης και επιτρέπει στην Αναθέτουσα Αρχή να προβεί σε αναζήτηση-επιβεβαίωση όλων των αναγκαίων δικαιολογητικών, καθώς και στην αναγκαία επεξεργασία και διατήρηση δεδομένων προσωπικού χαρακτήρα και στην ανταλλαγή πληροφοριών με άλλες δημόσιες αρχές.

Η Αναθέτουσα Αρχή αποθηκεύει και επεξεργάζεται τα στοιχεία προσωπικών δεδομένων του Αναδόχου που είναι αναγκαία για την εκτέλεση της σύμβασης, την εκπλήρωση των μεταξύ τους συναλλαγών και την εν γένει συμμόρφωσή της με νόμιμη υποχρέωση, σε έγχαρτο αρχείο και σε ηλεκτρονική βάση με υψηλά χαρακτηριστικά ασφαλείας με πρόσβαση αυστηρώς και μόνο σε εξουσιοδοτημένα πρόσωπα ή παρόχους υπηρεσιών στους οποίους αναθέτει την εκτέλεση συγκεκριμένων εργασιών για λογαριασμό της και οι οποίοι διενεργούν πράξεις επεξεργασίας προσωπικών δεδομένων.

Η Αναθέτουσα Αρχή θα προβεί σε συλλογή και επεξεργασία (π.χ. συλλογή, καταχώριση, οργάνωση, αποθήκευση, μεταβολή, διαγραφή, καταστροφή κ.λπ.), για τους ανωτέρω αναφερόμενους σκοπούς, των δεδομένων προσωπικού χαρακτήρα όπως: **(α)** επίσημων στοιχείων ταυτοποίησης, **(β)** στοιχείων επικοινωνίας, **(γ)** δεδομένων και πληροφοριών κοινωνικοασφαλιστικών και φορολογικών απαιτήσεων, **(δ)** γενικών πληροφοριών, **(ε)** στοιχείων πληρωμής, χρηματοοικονομικών πληροφοριών και λογαριασμών, **(στ)** δεδομένων ειδικής κατηγορίας, των οποίων η συλλογή και επεξεργασία επιβάλλεται από τους όρους εκτέλεσης της σύμβασης, σκοπούς αρχειοθέτησης προς το δημόσιο συμφέρον, ή στατιστικούς σκοπούς.

Τα προσωπικά δεδομένα του Αναδόχου και των συνεργατών του (συμπεριλαμβανομένων των δανειζόντων εμπειρία / υπεργολάβων) αποθηκεύονται για χρονικό διάστημα ίσο με τη διάρκεια της εκτέλεσης της σύμβασης, και μετά τη λήξη αυτής για χρονικό διάστημα **πέντε (5) ετών** για μελλοντικούς φορολογικούς-δημοσιονομικούς ή ελέγχους χρηματοδοτών ή άλλους προβλεπόμενους ελέγχους από την κείμενη νομοθεσία, εκτός εάν η νομοθεσία προβλέπει διαφορετική περίοδο διατήρησης. Σε περίπτωση εκκρεμοδικίας αναφορικά με δημόσια σύμβαση τα δεδομένα τηρούνται μέχρι το πέρας της εκκρεμοδικίας.

Καθ' όλη την διάρκεια που η Αναθέτουσα Αρχή τηρεί και επεξεργάζεται τα προσωπικά δεδομένα ο Ανάδοχος έχει δικαίωμα ενημέρωσης, πρόσβασης, φορητότητας, διόρθωσης, περιορισμού, διαγραφής ή και εναντίωσης υπό συγκεκριμένες προϋποθέσεις προβλεπόμενες από το νομοθετικό πλαίσιο.

Δεν επιτρέπεται η επεξεργασία δεδομένων προσωπικού χαρακτήρα για σκοπό διαφορετικό από αυτόν για τον οποίο έχουν συλλεχθεί παρά μόνον υπό τους όρους και προϋποθέσεις του άρθρου 24 του ν. 4624/2019.

Η διαβίβαση δεδομένων προσωπικού χαρακτήρα από την Αναθέτουσα Αρχή σε άλλο δημόσιο φορέα επιτρέπεται σύμφωνα με το άρθρο 26 του ως άνω νόμου, εφόσον είναι απαραίτητο για την εκτέλεση των καθηκόντων της ή του τρίτου φορέα στον οποίο διαβιβάζονται τα δεδομένα και εφόσον πληρούνται οι προϋποθέσεις που επιτρέπουν την επεξεργασία σύμφωνα με το άρθρο 24 του ίδιου νόμου.

Β. Ως προς την επεξεργασία από τον ανάδοχο προσωπικών δεδομένων στο πλαίσιο εκτέλεσης των συμβατικών του υποχρεώσεων ισχύουν οι διατάξεις του άρθρου 28 ΓΚΠΔ. *Ειδικότερα, ισχύουν τα παρακάτω:*

(α) ο ανάδοχος (εκτελών την επεξεργασία) επεξεργάζεται τα δεδομένα προσωπικού χαρακτήρα μόνο βάσει καταγεγραμμένων εντολών της αναθέτουσας αρχής (υπεύθυνος επεξεργασίας),

(β) διασφαλίζει ότι τα πρόσωπα που είναι εξουσιοδοτημένα να επεξεργάζονται τα δεδομένα προσωπικού χαρακτήρα έχουν αναλάβει δέσμευση τήρησης εμπιστευτικότητας ή τελούν υπό τη δέουσα κανονιστική υποχρέωση τήρησης εμπιστευτικότητας,

(γ) λαμβάνει όλα τα απαιτούμενα μέτρα δυνάμει του άρθρου 32 ΓΚΠΔ,

(δ) τηρεί τους όρους που αναφέρονται στις παραγράφους 2 και 4 για την πρόσληψη άλλου εκτελούντος την επεξεργασία,

(ε) λαμβάνει υπόψη τη φύση της επεξεργασίας και επικουρεί τον υπεύθυνο επεξεργασίας με τα κατάλληλα τεχνικά και οργανωτικά μέτρα, στον βαθμό που αυτό είναι δυνατό, για την εκπλήρωση της υποχρέωσης του υπευθύνου επεξεργασίας να απαντά σε αιτήματα για άσκηση των προβλεπόμενων στο κεφάλαιο III δικαιωμάτων του υποκειμένου των δεδομένων,

(στ) συνδράμει τον υπεύθυνο επεξεργασίας στη διασφάλιση της συμμόρφωσης προς τις υποχρεώσεις που απορρέουν από τα άρθρα 32 έως 36 ΓΚΠΔ, λαμβάνοντας υπόψη τη φύση της επεξεργασίας και τις πληροφορίες που διαθέτει ο εκτελών την επεξεργασία,

(ζ) κατ' επιλογή του υπευθύνου επεξεργασίας (αναθέτουσα αρχή), διαγράφει ή επιστρέφει όλα τα δεδομένα προσωπικού χαρακτήρα στον υπεύθυνο επεξεργασίας μετά το πέρας της παροχής υπηρεσιών επεξεργασίας και διαγράφει τα υφιστάμενα αντίγραφα, εκτός εάν το δίκαιο της Ένωσης ή του κράτους μέλους απαιτεί την αποθήκευση των δεδομένων προσωπικού χαρακτήρα,

(η) θέτει στη διάθεση του υπευθύνου επεξεργασίας κάθε απαραίτητη πληροφορία προς απόδειξη της συμμόρφωσης προς τις υποχρεώσεις που θεσπίζονται στο παρόν άρθρο και επιτρέπει και διευκολύνει τους ελέγχους, περιλαμβανομένων των επιθεωρήσεων, που διενεργούνται από τον υπεύθυνο επεξεργασίας ή από άλλον ελεγκτή εντεταλμένο από τον υπεύθυνο επεξεργασίας.

(ι) Ο εκτελών την επεξεργασία δεν προσλαμβάνει άλλον εκτελούντα την επεξεργασία χωρίς προηγούμενη ειδική ή γενική γραπτή άδεια του υπευθύνου επεξεργασίας.

Άρθρο 20: Λοιποί όροι

Άπαντες οι όροι της Διακήρυξης και των Εγγράφων της Σύμβασης που σχετίζονται με την εκτέλεση της παρούσας αποτελούν αναπόσπαστο τμήμα αυτής.

Αφού συντάχθηκε η παρούσα σύμβαση σε **δύο (2) αντίτυπα**, αναγνώσθηκε και υπογράφηκε ως ακολούθως από τα συμβαλλόμενα μέρη.

Επισυνάπτεται, η ρήτρα ακεραιότητας στο παρόν συμφωνητικό, η οποία αποτελεί αναπόσπαστο μέρος αυτής.

ΟΙ ΣΥΜΒΑΛΛΟΜΕΝΟΙ

ΓΙΑ ΤΗΝ ΑΝΑΘΕΤΟΥΣΑ ΑΡΧΗ:

ΓΙΑ ΤΟΝ ΑΝΑΔΟΧΟ:

ΡΗΤΡΑ ΑΚΕΡΑΙΟΤΗΤΑΣ

Δηλώνω/ούμε ότι δεσμευόμαστε ότι σε όλα τα στάδια που προηγήθηκαν της κατακύρωσης της σύμβασης δεν ενήργησα/ενεργήσαμε αθέμιτα, παράνομα ή καταχρηστικά και ότι θα εξακολουθήσω/ουμε να ενεργώ/ούμε κατ' αυτόν τον τρόπο κατά το στάδιο εκτέλεσης της σύμβασης αλλά και μετά τη λήξη αυτής.

Ειδικότερα ότι:

(1) δεν διέθετα/διαθέταμε εσωτερική πληροφόρηση, πέραν των στοιχείων που περιήλθαν στη γνώση και στην αντίληψη μου/μας μέσω των εγγράφων της σύμβασης και στο πλαίσιο της συμμετοχής μου/μας στη διαδικασία σύναψης της σύμβασης και των προκαταρκτικών διαβουλεύσεων στις οποίες συμμετείχα/με και έχουν δημοσιοποιηθεί.

(2) δεν πραγματοποίησα/ήσαμε ενέργειες νόθευσης του ανταγωνισμού μέσω χειραγώγησης των προσφορών, είτε ατομικώς είτε σε συνεργασία με τρίτους, κατά τα οριζόμενα στο δίκαιο του ανταγωνισμού.

(3) δεν διενήργησα/διενεργήσαμε ούτε θα διενεργήσω/ήσουμε πριν, κατά τη διάρκεια ή και μετά τη λήξη της σύμβασης παράνομες πληρωμές για διευκολύνσεις, εξυπηρετήσεις ή υπηρεσίες που αφορούν τη σύμβαση και τη διαδικασία ανάθεσης.

(4) δεν πρόσφερα/προσφέραμε ούτε θα προσφέρω/ουμε πριν, κατά τη διάρκεια ή και μετά τη λήξη της σύμβασης, άμεσα ή έμμεσα, οποιαδήποτε υλική εύνοια, δώρο ή αντάλλαγμα σε υπαλλήλους ή μέλη συλλογικών οργάνων της αναθέτουσας αρχής, καθώς και συζύγους και συγγενείς εξ αίματος ή εξ αγχιστείας, κατ' ευθεία μεν γραμμή απεριορίστως, εκ πλαγίου δε έως και τέταρτου βαθμού ή συνεργάτες αυτών ούτε χρησιμοποίησα/χρησιμοποίησαμε ή θα χρησιμοποιήσω/χρησιμοποιήσουμε τρίτα πρόσωπα, για να διοχετεύσουν χρηματικά ποσά στα προαναφερόμενα πρόσωπα.

(5) δεν θα επιχειρήσω/ουμε να επηρεάσω/ουμε με αθέμιτο τρόπο τη διαδικασία λήψης αποφάσεων της αναθέτουσας αρχής, ούτε θα παράσχω-ουμε παραπλανητικές πληροφορίες οι οποίες ενδέχεται να επηρεάσουν ουσιωδώς τις αποφάσεις της αναθέτουσας αρχής καθ' όλη τη διάρκεια της εκτέλεσης της σύμβασης αλλά και μετά τη λήξη της,

(6) δεν έχω/ουμε προβεί ούτε θα προβώ/ούμε, άμεσα (ο ίδιος) ή έμμεσα (μέσω τρίτων προσώπων), σε οποιαδήποτε πράξη ή παράλειψη [εναλλακτικά: ότι δεν έχω-ουμε εμπλακεί και δεν θα εμπλακώ-ουμε σε οποιαδήποτε παράτυπη, ανέντιμη ή απατηλή συμπεριφορά (πράξη ή παράλειψη)] που έχει ως στόχο την παραπλάνηση [/εξαπάτηση] οποιουδήποτε προσώπου ή οργάνου της αναθέτουσας αρχής εμπλεκόμενου σε οποιαδήποτε διαδικασία σχετική με την εκτέλεση της σύμβασης (όπως ενδεικτικά στις διαδικασίες παρακολούθησης και παραλαβής), την απόκρυψη πληροφοριών από αυτό, τον εξαναγκασμό αυτού σε ή/και την αθέμιτη απόσπαση από αυτό ρητής ή σιωπηρής συγκατάθεσης στην παραβίαση ή παράκαμψη νομίμων ή συμβατικών υποχρεώσεων που σχετίζονται με την εκτέλεση της σύμβασης, ή τυχόν έγκρισης, θετικής γνώμης ή απόφασης παραλαβής (μέρους ή όλου) του συμβατικού αντικείμενου ή/και καταβολής (μέρους ή όλου) του συμβατικού τιμήματος,

(7) ότι θα απέχω/ουμε από οποιαδήποτε εν γένει συμπεριφορά που συνιστά σοβαρό επαγγελματικό παράπτωμα και θα μπορούσε να θέσει εν αμφιβόλω την ακεραιότητά μου-μας,

(8) ότι θα δηλώσω/ουμε στην αναθέτουσα αρχή, αμελλητί με την περιέλευση σε γνώση μου/μας, οποιαδήποτε κατάσταση (ακόμη και ενδεχόμενη) σύγκρουσης συμφερόντων (προσωπικών, οικογενειακών, οικονομικών, πολιτικών ή άλλων κοινών συμφερόντων, συμπεριλαμβανομένων και αντικρουόμενων επαγγελματικών συμφερόντων) μεταξύ των νομίμων ή εξουσιοδοτημένων εκπροσώπων μου-μας, υπαλλήλων ή συνεργατών μου-μας που χρησιμοποιούνται για την εκτέλεση της σύμβασης (συμπεριλαμβανομένων και των υπεργολάβων μου) με μέλη του προσωπικού της αναθέτουσας αρχής που εμπλέκονται καθ' οιονδήποτε τρόπο στη διαδικασία εκτέλεσης της σύμβασης ή/και μπορούν να επηρεάσουν την έκβαση και τις αποφάσεις της αναθέτουσας αρχής περί την εκτέλεσή της, συμπεριλαμβανομένων των μελών των αποφαινόμενων ή/και γνωμοδοτικών οργάνων αυτής, ή/και των μελών των οργάνων διοίκησής της ή/και των συζύγων και συγγενών εξ αίματος ή εξ αγχιστείας, κατ' ευθεία μεν γραμμή απεριορίστως, εκ πλαγίου δε έως και τετάρτου βαθμού των παραπάνω προσώπων, οποτεδήποτε και εάν η κατάσταση αυτή σύγκρουσης συμφερόντων προκύψει κατά τη διάρκεια εκτέλεσης της σύμβασης και μέχρι τη λήξη της.

(9) [Σε περίπτωση χρησιμοποίησης υπεργολάβου]

Ο υπεργολάβος έλαβα γνώση της παρούσας ρήτηρας ακεραιότητας και ευθύνομαι/ευθυνόμαστε για την τήρηση και από αυτόν απασών των υποχρεώσεων που περιλαμβάνονται σε αυτή.

Υπογραφή/Σφραγίδα

Ο/η (σε περίπτωση φυσικού προσώπου/ ατομικής επιχείρησης) ή το νομικό πρόσωπο με την επωνυμία και με το διακριτικό τίτλο «.....», που εδρεύει (. ΑΦΜ:....., ΔΟΥ:, Τ.Κ., νομίμως εκπροσωπούμενο (μόνο για νομικά πρόσωπα) από τον

ΕΓΚΡΙΘΗΚΕ

Με την υπ' αριθμ. πρωτ. 96/2023 (ΑΔΑ: 9ΩΞ9ΟΞΘ0-ΡΘΘ) απόφαση Δ.Σ. του Δημοτικού Λιμενικού Ταμείου Σκάλας Ωρωπού¹

Ωρωπός, 28/11/2023

Ο Πρόεδρος Δ.Σ.

Δ.Λ.Τ. Σκάλας Ωρωπού

ΚΩΣΤΟΠΟΥΛΟΣ ΘΕΟΔΩΡΟΣ

**THEODOROS
KOSTOPOUL
OS** Digitally signed by
THEODOROS
KOSTOPOULOS
Date: 2023.11.28
13:19:43 +02'00'

ⁱ Του αρμοδίου οργάνου του εργοδότη – αναθέτουσας αρχής (άρθρο 2 παρ. 3 στοιχ. 2 του ν. 4412/2016).